

# 001 太上洞淵神呪經

經名：太上洞淵神呪經。撰人不詳。二十卷。底本出處：《正統道藏》洞玄部本文類。

## 太上洞淵神呪經序

唐引駕傳真天師特進檢校太傅光祿大夫行尚書戶部侍郎崇真館大學士上柱國彭城郡蔡國公弘教大師金門羽客文章應制內殿供奉三教談論廣成先生食邑五千戶實封一千六百戶賜紫杜光庭撰

西晉之末，中原亂罹，饑饉既臻，瘟疫乃作。金壇馬跡山道士王纂，常以陰功濟物，仁逮蟲類。值時有毒瘴，殞斃者多，閭里凋荒，死亡枕席。纂於靜室，飛章告天，三夕之中，繼之以泣。至第三夜，有光如晝，照耀庭中，即有

祥風景雲紛馥空際。俄而，異香天樂下集庭中，介金執銳之士三千餘人羅列，如有所候。少頃之間，珠幢寶幡，霓旌絳節，紅旗錦旆，相對前迎，白鶴交飛，朱鳳齊舞。又二青衣，持花捧香。又四侍玉女，擊持玉案。地舒錦席，前立巨屏，左右龍虎將軍，侍衛官吏各二十餘人，立屏兩畔，如有備衛焉。復有金甲將軍、諸大神王等，各數十人，次龍虎二君之外，班列肅如也。須臾笙簫駭空，自西北而下，五色奇光灼爍艷溢。有一人執簡佩劍，而前告纂曰：太上道君至矣。於是百寶大座自空而來，即見道君乘五色飛龍蓮花之座，去地丈餘，有二真人、二天師侍立焉。纂遂拜手，跣躅迎奉。道君曰：子憫生民，形于章奏，剝心泣淚，感動幽明，地司列言，吾得以鑑盼於子矣。纂匍匐禮謝畢。

道君曰：夫一陰一陽，化育萬物，稟五行爲之用。而五行互有相勝，萬物各有盛衰，代謝推遷，間不容息，是以生生不停，氣氣相續，億劫以來，未

始暫輟。得以生者，合於純陽，昇天而爲仙。得其死者，淪于至陰，在地而爲鬼。鬼物之中，自有優劣、強弱、剛柔、善惡，與世人無異也。玉皇天尊，慮鬼神之肆橫，災害於人，常命五帝三官檢制部御之律令，刑章罔不明備。然而季世之民，僥僞者衆，淳源既散，妖氣萌生。不忠於君，不孝於親，違三綱五常之教，自投死地。繇是六天故炁魔鬼等，與歷代敗軍死將，聚結成黨，戕害生民，駕雨乘風，因衰伺隙，爲種種病，中傷甚多，亦有不終天年，罹於夭枉。昔在杜陽宮中，出《神呪經》，授真人唐平等，使其流布，以救於人。世間無知愚俗，見有王翦、白起之名，謂爲虛誕。此蓋從來將領者，生爲兵統，死作鬼帥，積功者遷爲陰官，殘暴者猶拘魔屬，乘五行敗氣，爲札爲瘥，然陽威憚之，神呪服之，自當殄戢矣。今以神呪化經，復授於子，按而行之，以拯護萬民也。即命侍童披九光之韞，以經及三五大齋之訣，授之於纂曰：勉而行之陰功，克充仙階可冀也。言訖，道

君及侍衛衆真，皆西北而舉。纂遂按經品齋科行於江表，生民康乂，疫毒消弭。自晉及今，蒙其福者，不可勝紀。在乎蠲潔莊敬，惟精惟勤，明誠感通，應猶響答。若怠慢輕泄，自憊罪尤。修奉之人，慎遵斯戒伏。況此經浩博，元皇之金口親宣，其理淵深。

太上之微言密示，若有冥心諷念，精意誦持，香炷纔然，真靈立感，神兵騎吏應時而電掃姦妖，猛馬天騶隨處而風消毒癘。今此重求敏手，再啓勝因，極彫刻之能，盡濡染之妙，冀施行之不泯，俾流布以無遺。願國祚之延洪，更超周卜。祝聖年之遐永，克廣堯齡。車軌混於普天，正朔覃於率土。贊大道威神之德，助皇朝惠育之恩，洪福玄休，浩浩無極矣。

### 太上洞淵神呪經卷之一

#### 誓魔品

道言：吾昔在三夭之上，爲諸男女說無量經，教化一切。時有下方世界真人蔚明羅等諸天大衆四十九萬人，到于三夭之上，聽說無量大經，內外安穩。明羅等發心更起，三禮太上，問訊：天尊教化難乎？弟子等區區，以展下情。太上曰：子從閻浮來乎？明羅等曰：然。太上曰：世間之人，詎有遵道奉經學仙者否？明羅等曰：世人積惡，不信道法。但聞有哭尸之音，不聞有仙歌之響。人民垢濁，三洞壅塞。百六之災，刀兵疫疾。魔王縱毒，殺害良善。門門凶衰，哀聲相尋。衆生相殘，自作苦惱。相牽而死，懷愚受苦，了不知出。此等之人，將何度之？太上聞明羅等說此語已，乃告諸天人曰：衆生何念？不知道法，不知其受，自共作惡，更相誹謗。三洞流

布，不知受持，亦如盲人遊乎日月。日月豈不明也？盲人不見。法師宣化，愚人不悟。太上將天人玉女八千萬億人，來下救之，過乎玉京。玉京山上一桃樹，樹高三百九億萬里，東枝覆東方，南枝蓋南國，西枝蔭西方，北枝蓋北國。四十九億萬年一花，八十億萬年結一子。子熟大如車輪，人一食之，三千年無飢也，鬼見此桃樹則自死矣。天人各各持此桃木，下以殺疫鬼，一切衆殍焉。

道言：自辛巳、壬午年，鬼兵縱洪，魔王行毒，毒病生民。我今遣四十九億禁官，攝三十六天魔王，來下共誓曰：自今以去，若國土之人，枉死、急病、刑獄、囚徒者，悉是魔王等不攝下鬼，使賊害種民也。自今以往，太上金口所勅，若有不禁者，令國土之人，遭其疫癘、刀兵、困苦、刑獄、囚徒、死亡，不以理者，斯是魔王先坐不禁下鬼，故斬之，不恕也。太上乃遣十方主者四十九萬人、天女大梵王三千萬人布行，召三十六天一切魔王及小鬼王等八十億

萬，王妻子眷屬悉共惡誓，玄女麻姑王妃三千六萬人悉同來，爲太上勅魔王。魔王悉伏，各各遣魔子力士，巡行國界，擁護國中之人，恐太上誅之。九天梵子及天人大魔王，王及夫人綵女，悉三禮奉太上教矣。

道言：自伏羲以來，至于漢末，人民大樂，多不信道，悉受天炁自然邪魔。不知有道，不知有法，不知有經，直奉自然也。後時，有信經者少耳。大晉之世，世欲末時，人民無淳，苗胤生起，統領天下人民，先有多苦，上僥下急，然後轉盛，盛在江左，天人合集，道炁興焉。天運劫近，其中往往有得，值三寶無量上清黃庭記仙太素靈寶三昧者，此人等皆先世大福，福流後身。聞見此經，得度三河洪災之厄。善哉善哉，子等男女之人，若國王帝主，方伯二千石，下至愚人，不問奴婢，能及此經，受此契錄，名入仙品，終不枉死也。太上在玄景之宮，說此神呪經，九天大魔、羅刹鬼賊、諸天眷屬八億萬人，悉集在坐，聽天尊說法，各各檢手，

一心伏地。天尊乃爲演其記仙大經，四衆聞之，無不身上覺異也。

道言：汝等諦聽，吾今爲汝等，說來世劫盡之運。自伏羲三千年大水流溢，人民半死。三十六年，萬姓叛亂，自共相殺。至周秦之滅，人民頓無。及漢魏末時，人民流移，其死亦半。至劉氏五世子孫，紹其先基。爾時，四方罄罄，危殆天下，人民悉不安居。爲六夷驅逼，逃竄江左，人氏隱跡，亦避地淮海。至甲午之年，人氏還住中國，長安開霸，秦川大樂，六夷賓伏，悉居山藪，不在中川，道法盛矣。木子弓口，當復起焉。

道言：大劫欲至，治王不整，人民吁嗟。風雨不時，五穀不熟，民生惡心，叛亂悖逆。父子兄弟，更相圖謀，以致滅亡，怨賊流行，殺害無辜。當此之世，疫炁衆多，天下九十種病，病殺惡人。此有赤頭殺鬼，鬼王身長萬丈，領三十六億殺鬼。鬼各持赤棒，遊歷世間，專取生人，日月候之。青炁者人卒死，赤炁者腫病，黃炁者下痢，白炁

者霍亂，黑炁者官事。此鬼等持此炁布行天下，殺其愚人。唯有道士法師，受此神呪經，有九十億萬大神、自然力士、天人玉女，悉來侍衛。若有奉持供養者，萬病自消，終不橫死也。及鄰國有大賊來逼者，轉讀此經，賊自去矣。坐中男女，聞太上說此經，各各驚起三禮，弟子等願受此經。

道言：劫運垂至，人民多惡。其中有信道奉經者，悉是天人，非世間愚人。大聖見世間濁亂，遣天人來下，生乎中國，助時教化矣。天子大臣、公王令長及兵吏之中，雖處卑賤，一心信道，聞經信用，仙人導之。若聞見此經，不欲受持，將知此人六畜中來，與經無緣。是以大水之災，魚鼈所食，與泥同流，萬不出矣。

道言：自今以去，若男若女，聞見此經及有受持者，不問男女、奴婢、公私之人，有受之者，寫持經卷供養，生有利，仕宦日遷，疾病除愈，萬願從心。若有受持此經之人，三天大魔、九天大魔、三十六世之魔、十方殺鬼神

王、領鬼大王三十八萬人，各各自勅：汝等下人，無得枉害受此經神呪之人。若今日世間有男女之人，疾病危急之者，法師將此經到家救病者，汝等鬼王收汝下鬼，一切勿令犯此主人。當爲和喻中外之神、家親丈人、殃疇嫉妬，分別解脫，使令病人得差，官事解散，三十六萬神守護病人。若不如吾言，汝鬼王等聽吾呪之焉。

道言：自今以去，若世人有疾病、官事、刑獄、囚徒、困苦，轉此經處，不蒙其福者，將是汝等鬼王之過耳。何以故？小鬼不信大法，縱暴凶心，汝等聽之。東來神，西來神，南來神，北來神，各三億萬徒。若有鬼王不承告下，縱放下人，來犯受經之人，及法師所救之身及其一門，故令遭毒者，斬此鬼等，令作萬分矣，不恕之。急急如律令。

道言：三天大邪王領四十八萬人，專行赤種。六天大邪王八十萬人，領七百萬人，專行白腫。九天大邪王、三天大邪王各六十萬人，將從三萬九

千人，專行黑腫。三十六天大邪王領七十萬人，專行黃腫。七天大邪王領九億萬人，專行青腫。緣人身體，流溢四肢，面目青赤黃白黑，乍寒乍熱，乍來乍去。引日沈困，氣來愴心。心下堅實，不欲飲食。飲食轉少，妨逆無味。或先世呪詛，考來逮人。如此罪緣，乃有官事、刑獄、過咎。當欲消者，先受經供養奉師。汝等如此之後，亦得昇仙耳。

道言：汝等大邪王，汝等先世無福，不信大道，作罪山積。今在邪中，專行瘡疾，毒苦萬姓。或有身體寒熱，反目白黑，狂走妄語，歌噪哭泣，四肢癱腫，惚惚鬥氣，如此之疾，流滿天下。或迷亂人心，令人遭公事，枉入刑獄，荼害萬民。如是之病，悉汝等邪王爲之。自今以去，奉佩此經契者，汝等助護之，莫令有惡。若轉此經之處，鬼兵遠之，善神祐護。若不信大法，故復來犯此法師者，汝等邪王入淵，汝等邪王入水，汝等邪王入火，汝等邪王萬斬，汝等邪王頭破作八十分，急攝汝精，攝

汝靈，不得干犯，尅害疫病，枉攬天下良善人民。急急如律令。

道言：大劫垂至，疫鬼流行。汝等道士，勤化愚人，令聞此經，令受此經契。受者，大水將來，九龍迎之，不有厄也。三災垂及，三災者，水火刀兵也。一切着汝等身，因汝等不知，不能得受此二十卷經，殺一切邪魔，邪魔不敢近人。但受此經，家中供養，不用宅籙。何以故？此經有無量仙人、玉女、天人，龍鬼常守護此經。有人久病，多凶少吉，衆事不利者，亦可奉持此經，能消一切大災。有病受持者，萬事善矣。魔王及邪王，此間鬼王等，聞太上說神咒經，心中惻然，嘆曰：我等自昔以來，專行惡事，與道有反。今日聞天尊說此語，當奉行之。若有世人受此經者，亦自追逐護之。若有世間鬼賊，欲來侵欺此道士者，我當誅之耳。自今以去，有人疾病、官事轉經者，我等亦當助之爲福矣。若不存誓，故來犯者，頭破作萬分，不足以謝也。

道言：大劫將近，水流中國，天下

蕩除，人民死盡。唯有道士、受經之人，九龍來迎，天人百億，選擇善惡，汝等信之。若有人病，先考所加，受持此經。若有官事、刑獄，仍常有厄者，當受此經。若邪狂口舌萬端，亦受此經。一切不宜，亦受此經。受此經者，魔王不敢干人。

道言：五濁之世，世官撓急，不矜下人，下人吁嗟，萬民懷怨。天下悠悠，日月失度，五穀不成，人多流亡，大水皆起。有智之人，見經急受，書其經卷，竹箱筐筥，高座盛之。不爾者，亦可五色囊盛之。有能轉誦，鬼兵自散，官事解了。受此經者，一家一人受之，辟一門灾禍矣。縱使目不識字，但受之，雇人寫之，淨室供養，邪鬼自伏，一切不敢近人也。

道言：自今以去，轉此經處，若有疾病，官事口舌，宅中虛耗，聞此經誡，勅魔神呪。若一鬼不去，妄稱大神，山林社祀，世間廟主，壞軍死將，脫籍之鬼，來助邪王，病痛世人，不從大法者，十方殺神收而誅之。若復故來，縱暴

專行苦毒害者，鬼王等斬之，魔王等身作萬分，不得恕之。急急如律令。

道言：世促人惡，信法者少。大水來近，恐汝等沈溺死亡者衆，不知出期。吾念甚哀，故於玄景之宮九合之室，爲將來一切衆生，建其橋梁，開於法徑，示之以道，導之以法，令免三灾，消其九厄，去離八難，生天人中，昇仙之緣，世世無盡。勅下魔王，令安萬姓，預爲呪之，禁斷惡鬼。自今以去，有受持此經及轉讀之處，皆有一切福利。後世男女，若受經奉師者，亦得昇仙矣。

道言：五世之孫劉子，佐治天下，係紹仙基，大漢人民，多有值三寶者。何以故？此世世吉人，能起道心故也。山林隱士，不可稱數，見大劫欲盡，受經者十有七八矣。三灾垂及汝等，道士有緣之者，乃能信奉。太上爲一切衆生故，涕泣五行，汝等若信吾言者，九龍之輦輿來迎子身。若不信者，孟津三河，汝等着之。坐中男女三億萬人，悉來受此經矣。

道言：汝等受此經二十卷，供養行住持之，身中萬病自瘥，仕宦高遷，所願從心，亦可見當來真君。真君不遠，甲申灾起，大亂天下，天下蕩除，更生天地，真君乃出。真君既來，聖賢仙人及受經之者，一切來助，左右東西南北道士爲佐，無有愚人。汝等世人，但受此經，自然見真君矣。

道言：真君者，木子弓口，王治天下，天下大樂，一種九收，人更益壽三千歲。乃復更易，天地平整，日月光明，明於常時。純有先世、今世受經之人，來輔真君耳。是以智人道士，誘化愚人，令受此經，消一切疫病，鬼賊伏散，萬願自果，所向合矣。若受此經，所行之處，魔王助化，終不令人有惡也。

道言：男女道士有骨應仙者，得值此經。有其壽相應見真君者，得受此經。此經有神，令人心開。真君出世，無爲而治，無有刀兵、刑獄之苦。聖人治世，人民豐樂，不貪錢財。無有雞豚犬鼠牛馬六畜也，鳳凰白鶴爲家

雞，麒麟獅子爲家畜。純以道法爲事，道士爲大臣。男女貞潔，無有淫心。人民長大，亦不復是今之道士耳。不覺自異其形，端正長大。人長一丈三尺，真君長一丈六尺。面目光澤，人中無有姿醜了了，視之無厭矣。坐中大衆，聞太上說此真君，其國大樂，各各心中歡喜，悉自俱起，稽首三禮，弟子等亦當奉持此經耳。

太上洞淵神呪經卷之一

太上洞淵神呪經卷之二

遣鬼品

道言：吾在玄都九重宮中，爲諸大衆說《上清中玄妙經》。時有下方世界大神、通知識句民子、八萬真人，俱來稽首，三禮而白天尊曰：世間人惡，不信至言，今有三洞經出，不知受之。疫鬼刀兵，殺害衆生，衆生死盡，故不求出。弟子等常恒見之，苦痛不忍聞之。國土今日政有行尸之人，無有道德之者。君臣相殘，父子相刑。道士行道，愚人競笑。自牽入惡，不務仙品。大劫垂至，亦不知之。疫癘惡炁，殺人略盡。弟子等不忍聞見，故來懇告。是時，天尊仰天長歎：悲哉，衆生不解大趣，不會修心，致招災禍，疫癘所侵。吾今當遣天丁力士八億萬人，天騶直騎八億萬人，天禁大吏四十萬人，天殺大兵四十萬人，天蓬守士四十萬人，爲人遣此等之鬼。汝等持此

神呪經，布行國土。若有人受經者，疫鬼自去矣。

道言：自庚辰、辛巳、壬午、癸未年，近於甲申之歲，天下乃有九十二種疫病，病殺惡人。自非有道之者，難免此疫。此疫令人寒熱，頭痛目眩，五臟不調，心下切切，鼻口咽喉，聲效腹滿，氣上刺心，手足拘急，胸背徹腦，耳又不聰，黃疸癰腫，身體赤黑，五種下痢。復有霍亂吐血，鼻衄癰膿，四肢碎痛，節節疼痠，氣熱驚走，悲思恍惚，中宵不眠，四肢反覆，口語無端，妄見神鬼，陰腫下癩，手足不整，卒死失性。如此之徒，悉是疫鬼來殺惡人。汝等若能佩奉三洞經法，吾遣天丁力士，令逐此鬼，不撓子等。水來不久，汝等衆生，速修善心，受傳經法，方免洪災矣。

道言：自今以去，若有道士，心貪仙道，不求世榮，一切奉法，志味三洞，逐師入山，人間教化。如此之人，吾當遣天丁力士四十九億萬人，隨行覆護，所行出入，萬鬼不當。告魔王等，自今以去，勤爲衆生，遣一切疫鬼矣。

道言：甲申垂至，洪水不久。今有疫鬼殺人，世間多惡少善，衆生不識真言，三洞久布，不知求受，自招苦惱，當復奈何？衆生可愍，我今遣八部禁兵，祛殺疫鬼，遣令斥去，道士化人，令奉三洞矣。

道言：自今以去，有奉受此神呪經者，天上有三萬尉玄刃大兵，覆子等身。子等但爲衆生，日日教化一切愚人。愚人守迷，笑人行善，天遣疫鬼祛殺此人。如此等魂，俱入三惡道中，無有出期矣。

道言：辛巳、壬午年，有八千萬大鬼來滅惡人。兩舌誹謗道法，指師名諱，評論經典，不信三洞，不肯受道，如此之人，大鬼王來共滅之矣。

道言：自今以去，若有道士伏從三洞，行道救人之處。吾遣九天大兵九十萬億衆，一時來下，覆護子等。若有一鬼不去者，十方力士即來收之矣。

道言：自今以去，有道士轉此經處。天令三洞力士四十九萬人，六天力士八十萬人，三十六天大兵九十億

萬人，一合來下，共殺此疫鬼，令生人有病之者、官事之人，速得解脫，疾病輕差，和喻萬神，令家親歡喜。中外社竈，悉令分了，勿使枉撓生人。自非家祀之鬼，一切禳之，使永絕他方。若不從吾令，鬼兵不去者，魔王等各各當受斬，斬之不想。汝等慎之，聖不虛言矣。

道言：此神呪經，乃有三十六天魔王，有七萬億小王，名字在經上。若道士轉此經之處，三十六天魔王，句盆子等七十二小王，悉來伏耳。是以有人能分末劫，受此神呪經家中供養者，一切惡鬼不得妄來。何以故？此一切大魔王遣力士來守此經，天人、玉女、仙人百億萬人亦來守護，不得有鬼兵敢妄來前後也。

道言：自今轉經之處，若有惡鬼凶神，敢復施惡意，來向此生人及法師之人者。鬼王等及大魔王八億萬王，自誓受三斬，頭破作三萬分矣。魔王曰：自今以去，若有道士治病轉經、經行作福者，當令所爲如意，萬願從心，

無圖不果。一旦違誓，弟子句民等，身受罪萬斬矣。

道言：自今三洞流布，真人悉受，況乎愚人。自今以去，有人奉此三洞經者，鬼兵助之，所作者成，所爲者合，大魔王護之。汝等道士，勤化愚人，若有受此，三洞之師遊行救度人間。若有急病，道士爲之轉經，讀此神呪，三天魔王召一切小鬼王，來助弟子之力耳。

道言：道士受此神呪經，不與餘經同受，別自單受此一部耳。何以故？此經中大魔王神力多故，故不得雜受，書寫亦別着一函盛之。行來佩之，萬鬼不近。作齋者，亦用無量科令矣。

道言：此神呪經，有一切鬼王名字，是以太上重之。有轉經之地，一切惡鬼不得近人也。自非生人所事家親、親鬼、丈人，不得妄來。中外大神，一切魍魎，生死之神，男女之殍，塚墓之鬼，自今以去，斥走萬里。若不如令，汝死萬斬，不想之也。

道言：世有八萬溺身鬼，鬼長三尺二分，動有萬萬爲群，在水中殺人。不信道者，善神不護，亦枉死耳。復有九十八萬種水病，有三十二種黑病、白病、赤病、青病、黃病不可治，有三十六種卒死，此等病悉是罪人。世人不行道法，虐亂國土。是以天下惡人聚生，不肯念善，天遣力士萬病誅滅耳。若自今以去，有道士施其功德，建齋救人之處，魔王等悉助此法師，令治病瘥矣。若不瘥者，魔王高鄰子頭破作九十分矣。

道言：爾等一切魔王，若中國男女，自今以去，能有信道，受吾三洞，化行萬國，爲一切人治病轉誦之處。汝等爲化愚人，佐助作福力，迴風止雨，勿令近之。若能如此者，遷汝萬位。一旦背誓，子等頭破作九十分矣。

道言：一切神王及一切魔王等，汝亦與吾無爲正炁同矣。而乃汝等所爲，各有異耳，百分之中，不如我一也。汝等雖有大神通變，又復爲吾弟子。何以故？爲汝等不習自然道炁，久蘊

兇心，處於輪迴生死之域。爲汝宿世有於大福，故得神王、魔王之位。我乃位三天之上，總御衆靈。爲已宿劫以來，憐愍一切，如我所生。我之法律，能生善者，能成善者，能殺兇者，能絕惡徒，不但畜禽獸，善者爲良。今始有三洞大法，流行天下，國土善民往往有遇經法者，若有道士治病救人之處，汝等魔王助之作福，令其所願保全，勿斷其功德也。若一旦違誓，斬之不忍矣。

道言：天下有大神，多魔王爲久。汝亦與我無爲炁同矣。而汝等所爲有異，百分不如我之一也。汝等以伏爲我之弟子久矣，生死在我。我萬民悉在天地之中，多有不信道者。今有三洞之法流行天下，國土之人有值經者，若或有道士治病救人之目，子等助之焉，莫令斷其功德。若一旦違誓，斬之不忍矣。

道言：魔王八億萬王，有小王亦八億萬王，各各宣令，自今三洞行處，道士治病經行之處，汝等共助之。當令治病得差，所作者成，天人護之。風

雨有時，不令有害。若一旦違科，不敬聖言，縱其鬼兵，令枉殺善人、三洞法師，妄有危厄、疾病、苦惱，一切不如誓言者，魔王烏留子等三十六王，悉斬之不忍矣。

道言：國土之人，多不信大道。有受三洞者，汝等助之。爲令善心恒生，莫令善退。汝等護之，天人來助。自昔以來，人民病衆，不唯一種，千病萬病困苦。頭痛身重，手足不舉，恍惚吐下赤斑，令人氣病。吾悉知汝等之鬼名，曰慎憂哀子、角兒平王、阿信三業之人。千鬼萬鬼，急攝汝下鬼，令生人病瘥。若不瘥者，汝等頭破作八十分矣。

道言：甲子旬年，有七十二種病。長安索虜，暴殺人民。南楚喪失，流分他國。有二虜三吳，合來爭之。江左賢相，復佐天下。天下不樂，人民咨苦，下人憂悲。遊魂之鬼，日來取人，人民死盡。其中一人二人受法行道者，惡人共笑之。是以仙人不出，世間無有仙矣。



道言：甲戌旬年，國土之人，共流江左，紛遶長安。蜀漢之中，有赤鬼三萬，唯殺人民，爲人不信道。吾常使董玄珂、殷仲堪化天下愚人，愚人不信。奈何？天今遣百二十種病殺人。若有受三洞經法師，來爲轉此神呪經文，死人更生。吾常爲勅一切魔王及小王等，若有法師救病之處，悉令禁却小鬼，令生人病瘥。瘥者，令汝等得遷。不瘥者，汝等死矣。急急如太上口勅律令。

道言：甲申之旬年，世間有四十九萬黑鬼殺人，多有橫死。到子丑之期，期日將至，有大殺赤兵八十萬衆，來取人民，人民不知。到壬午、癸未、甲申年，大水來滄，兵疫來集，大鬼王蔣公琰共來殺人。自今以去，小鬼來侵病人者，急去千里。若復不去，大魔王等頭破作八十分矣。

道言：甲午旬年，有三十六萬氏羌胡獠之鬼，來殺人民。赤鳥七十萬頭，飛行天下，人見者自然疫病，不可得治救。爲不信聖教，故以病死矣。

自今以去，國中有一人受經，轉此神呪經文之處，大魔王及天人來助，令生人自瘥。瘥者，令汝等上遷萬等萬倍。若復不瘥者，汝等大王及小鬼，斬之萬段不恕矣。

道言：甲辰之旬年，天下九十種病。人多暴死，六畜灾癘，爲人不信大道。有一人受經行道者，愚人笑之。是以天遣三萬九千大鬼來誅之，令世人有病，疫鬼多來殺人。若有法師轉此神呪經者，巨天力士八十萬億，俱來助之。若復不瘥，令人死者，大魔王先坐小鬼。急攝汝下鬼，勿犯良民。一告下，不恕之矣。

道言：甲寅旬年，有六十種病，死十分遺一也。王建領之，暴亂人民，有赤鳥之鬼。自今以去，有道士轉此經之地，令病人自瘥。若復不瘥，令人衰凶者，大魔王先坐小鬼，頭破作四十九分矣。

道言：世間多惡人，聖所不居。時有一道士，建三洞之法，天人悉來護之。自今以去，若有病人危厄困篤之

者，大魔王斷其家殍小鬼，令病人自瘥。瘥者，大魔王等上遷。不瘥者，汝等斬身作萬分矣。世間有無極之小鬼，汝等各各自去，勿令生人死也。若不用吾教，今遣赤丁使者四十九億萬人，悉來殺大魔王等，不復恕矣。急急如太上口勅律令。

道言：壬午年十一月二十九日，至壬辰歲十月三日，有七十二萬小鬼王，專行入人宅中，行急疾病，人悉患之。李信、李陵二人，各領四十萬衆，來取人命。今已知汝名，汝急遠去。此有赤殺力士七十二萬人斬汝，汝不急走，身破萬分不恕之，急急去萬里矣。

道言：道士之法，以三洞爲先，受此神呪，乃得入山及於人間，殺一切鬼賊。不受此文，鬼不畏人。今有三千六萬暴鬼來殺人，吾知汝名，急去千里。急急如律令。

太上洞淵神呪經卷之二

太上洞淵神咒經卷之三

縛鬼品

道言：自今戊寅歲癸未之年，大劫之運，惡人不信道法，天遣疫鬼行七十二種病，病殺惡人。世間浩浩，鬼兵流毒。奈何，奈何。若有奉持三洞之人，吾當遣力士四十九萬人，爲此法師縛枉橫之鬼，若道士救人經行之處，魔王等當助道士，縛此鬼兵等矣。

道言：三天玉女與大梵天王夫人等八千萬人，來下聽經而自誓言曰：自今以去，天下之人，若有此三洞法師作齋救人，轉此神咒經之處，我等當護之，不令疫鬼一切邪精來干犯法師也。若不去者，我等先坐矣。爾時，九天大魔王并及玉女八十億萬人，亦俱來下，白太上曰：自今以去，若有道士轉此經文救人疾病之處，若有殺鬼故來撓之，不肯去者，我等當共縛之，令法師不亂，病人得瘥。得瘥者，我等之力，

衆聖亦喜。魔王等各各自誓，縛疫鬼矣。

太上爾時乃說偈曰：

吾今說神呪，呪神皆滅形。所誅自有主，爲惡不相聽。汝等既伏誓，共來聽吾經。自今當助道，一一相經營。勿復相吹噓，共作妖惡情。若作妖惡情，力士縛汝靈。湯煮火復燒，往返刀山亭。汝若從善者，亦不苦相征。

道言：壬午年有赤鬼三萬九千人，來殺惡人。有人值此三洞法師者，疫鬼斥去千里。若自今以去刑獄疾病，但轉此經，此經有八十萬大神、三萬力士、四十萬玉女、三十萬童子，一切來共守之所轉經之處，鬼兵與魔王來縛此疫鬼矣。

道言：吾昔在五嶽玄景宮中，爲一切衆生說三昧經。時有七天魔王三十萬人，一合來下，自誓言：自今以去，若有法師得救病人之處，轉此神呪經救人，我當爲開道，不令有惡，惡鬼遠走，天人來助。可治之，令疾病除瘥，刑獄之人悉皆解脫。若復無益者，

我等自受腰斬，死亦不恨矣。

道言：自壬午年辛巳後，必有疫癘之鬼八千萬人，來殺惡人，惡人不信道。故三天玉女、九天大梵王三十六萬人，一合來下，啓太上曰：自今以去，若有法師經行之處，我等亦當護之，令疾病者愈，官事之人速得解了。若疫鬼復來圖害良民者，我等亦當縛之耳。

道言：自今以去，有奉三洞之人者，九天大兵七十萬人，三十六天魔王七十萬人，各來護此法師也。若今有疾病、官事之家，急轉此經，此經有大神力，自令官事散了、病人自瘥。若有不伏者，三天魔王自來縛之，疫鬼赤兵自然死盡，中外殃殍、男女之鬼斥去萬里，十方力士覆護法師矣。

爾時太上乃說偈曰：

三洞大乘法，真道理自陳。若非積劫緣，無由得授聞。轉讀救黎蒙，消滅衆鬼羣。天真相擁護，妖精莫敢前。若有犯法者，身破成百分。

又偈曰：

大象本無形，經言即爲道。道轉無形中，妖魔靡不掃。清濁各有分，天官來相考。念子爲兇逆，使我常悲惱。反縛裂子頭，劍樹令汝抱。

道言：今觀世間，惡人聚生，六夷交侵，自共相殘。至壬午年，天下浩浩，人民不安，刀兵疫疠，殺害惡人。惡人不信大法，故令死耳。自今有奉三洞之經者，自得上仙耳。世人愚癡，見道士亦死、惡人亦死，不知分別有異，直見同死，無有異爾也。惡人死者，入三塗惡道。道士死者，生天上人間，或爲大王，若便仙去，終不生惡處也。或白日上仙者，千年服藥，先著年華也。若有奉三洞尊師受經，苦身行道，得昇此仙，萬劫無有死矣。自今以去，若有道士救人之處，魔王等共收縛鬼精矣。

道言：吾昔爲中國仙人東嶽直連子等三萬人，各各持信受經之具，上山作壇，拜謁五方五帝。與之爲信，乃折銀環一具，以券分之。與師飲丹，自約誓曰：今日飲丹，受經供養，終身不

犯。有疾病急厄、宅中不利、口舌官事、刑徒在獄者，爲其轉經作齋。悉依齋法清淨，道士以此爲常。仙人等以授受經，化行國土，爲萬民治病，一切鬼王悉皆潛伏。

道言：世人多不信道，有一人受經，衆共笑之。謂曰：妖魅不欲生活，入山避人，不求生官。不知此人天上生來，見世間濁惡，自求仙道，度一切人。人不識真，反更笑之。奈何，奈何。如此人等，後有重罪，罪入赤連地獄水火之中，三千億劫，無有出期。罪畢作人，有人之形，無人之情。或癡聾瘖瘂，不知人事。復作六畜，食草飲水，以肉供人。生便艱苦，苦無所告。此之罪人，輪還如此，無有出期。子等思吾言矣。

爾時太上乃說偈曰：頑逆不知法，見世積罪人。不但自不信，反笑他習真。不知天上來，不久在人羣。子等無所識，相與共評論。言出禍亦入，響應須臾間。死受荼毒報，罪結在赤連。轉輪五苦中，考對億

劫年。出生無人情，六疾所縈纏。身設六畜形，詎復識形神。罪非修大乘，何由免形殘。因緣自如是，子等思吾言。

道言：世人多有惡心之者，不信真言。天遣橫行伐殺將軍八千萬人，仍遊天下，取此惡人。今有奉三洞之人，魔王三千人護之也，隨逐覆救。若欲作齋，齋集之日，爲其明朗，不令風雨，天人助之。若道士行處，人見愛樂，道炁盈溢，不令病痛也。苦惡人罵辱道士，爲作口舌縣官欺圖者，即爲收其人魂魄殺之，以明大道有神之驗也。急急如律令。

道言：世有烏丸鬼王，身長七尺、八尺，各有九千萬人赤兵，月月下來，取人炁命，令天下人枉死。甲戌、甲午旬中，仍下來取人命，行三萬九千種病，病殺人小口男女。自今以去，有道士轉此經處，汝等收汝下兵，令斥去萬里，若不去者斬汝，烏丸三億萬人敢不從之矣。

道言：甲辰之旬，有八千九天大

魔王威都等，將下人無數，月月病人，下九千種病，病不可治，與下土死將鬼兵合來殺人。自今以去，攝汝鬼兵，勿枉善民也。若有道士男女之官行道之處，汝等助之。若不用吾教者，子等頭破作八十分矣。

道言：辛巳、壬午年，人民橫死，天下不安，死者衆多。鬼王烏丸與地下赤炁殺人，人多瘟病，病者門門，十有三四死矣。奈何，奈何。唯有村村大會清齋，拜謁五帝之神，自保家口，令天神知之，鬼王烏丸自伏，不復殺人矣。

道言：自奉受此經，師爲開示，有病作齋。及官事刑徒，宅中多鬼，仕宦不遷，田蠶不收，悉作此齋耳。作此齋天人來護，即得心願，萬無不利矣。奉此經者，鬼王自伏也。自今以始，若有此三洞法師所施行之處，鬼王護之。若有道士疾病者，汝等鬼王頭破作八十分矣。

道言：庚辰之年，國主自慎，大臣相輔，天下浩浩，無不畏也。小人相

苦，貴人無道。天下九十種病，病殺惡人。鬼王名壇支，領三十六鬼王等，七天大魔王明主之，下行萬病，病不可治。當爾之時惡人多，多有不信道。受經者，其有受三洞者，大魔王等四十九億萬人悉來下護，助此法師耳。

道言：此三洞法師，入人門戶宅中，萬鬼避之，治病救民，無不瘥也。惡人多故，故令鬼殺人耳。太上多哀，哀念一切衆生，特爲呪此鬼王等，令攝萬毒耳。自今以去，若道士有厄有病者，此鬼王等頭破作八十分矣。

爾時太上乃說偈曰：  
道法真中真，真中復有靈。三洞入人門，萬鬼皆滅形。妖邪僞且濁，道性本來清。救護一切人，普濟於衆生。太上布大慈，消却天魔兵。萬毒自攝炁，不得馳汝精。頭破八十分，送汝付天丁。天丁相剪截，罪招非恕情。太上無彼我，分別使法明。

道言：世多愚人，聖人不教之耳。自今大水來，近刀兵之厄，國中不信道，枉攬萬民。萬民憂苦，不勤不知，

唯告太上。恐鬼王枉殺，天下善人盡，乃說三洞之經，化行天下。自今以去，若有枉厄道士者，吾當助之，不令道士有刑獄、口舌、疾病也。若一旦不如法者，大魔王拘民、鬼王烏丸等百萬衆，頭破作十二分矣。

道言：天下之人，自壬午年受道者，三萬九千人。青州、秦川男女得仙者，王方、張玄、杜軌、蜀漢、羅道安、費頭然、李英、張石、孫洪媚、侯進、袁道此人等，甲申之年乃得仙也。鬼王各各護助此三洞之人，不令疾病也。若人有忿怒法師、罵辱欺打、圖謀殺害者，此人等悉令身亡滅門，七劫無形，託風倚雨，依塵附草，令萬劫乃復人身。鬼王等護助此三洞法師，若有不信吾言者，大魔王拂旦、烏丸，悉頭破作九十分矣。

道言：三十六王大魔之鬼，自國人不信，有奉三洞之者，天上來也。大魔王及鬼子，一切護之。若道士作齋救治百姓者，汝等爲却惡炁，令道士治病速瘥。自今以去不伏者，烏丸大鬼

王等，悉頭破作八十九分矣。

道言：門戶之鬼名承伯，開閉之鬼名阿倫然，井竈之鬼名真連子，四籬之鬼名士伯供，道上之鬼名烏子丁，舍宅之鬼名玄子都，一合來下，遶人舍宅萬重，不爲一人，殺害萬民來久。自今以去，斥遠萬里，若欲來疾病人□者，鬼王等頭破作十二分矣。

爾時太上乃說偈曰：

告汝門戶鬼，爰及井竈神。籬上行□者，汝莫犯良民。汝欲作惡者，風力解□身。但當助道化，斥却邪鬼君。莫復泄□心，招換尸殍群。汝若伏誓者，時時當相申。如其不從令，令汝身首分。

又偈曰：

大道自然法，賞善而罰逆。罰逆逆即消，勿令與道隔。汝雖欲作惡，正法必科責。威仗擁天兵，誅剪諸邪僻。汝其自去者，可得免斯厄。

道言：世有十萬赤連鬼，鬼長三尺六寸，百萬人。有三十萬長頭鬼，手提赤棒，棒殺萬民。自及壬午年壬辰

之歲殺人，大水來矣。國王不治，民多暴死，甲申之灾死絕矣。奈何，奈何也。道士化愚人，令受三洞，可得脱免九厄之中耳。

道言：天下亂矣，人民死盡，多是鬼王殺人。善人不死，惡者入三塗。自今有枉死者，天亦助之耳。自今以去，有作道士三洞法師者，大魔王護之。若令道士危厄疾病者，鬼王等負罪，頭破作八十分矣。

道言：鬼王自今以去，不得枉殺萬民。若道士經行之處，救療病人，當助治之，莫令不瘥。若不瘥者，不用吾言，枉殺善人，汝等頭破作百二十分矣。急急如太上口勅消灾護人律令。

太上洞淵神呪經卷之三

### 太上洞淵神呪經卷之四

#### 殺鬼品

道言：自伏羲以來，壞軍敗將，舉衆形殘，刀兵腥死，萬萬爲羣。或有露尸，骨節分張，身首他處。或飛或揚，精神不得集聚。或有身無頭，有足無手，有口無目。千千萬億，遊託自守。依山倚木，取人年命。人不備知，怪亂人心。動欲作祟，崇耗田蠶，凡百不利。惱人家親，張生異端。令生人大小疾病，六畜暴死，口舌官事，水火數起，令人不吉。此都是汝等世間客死之鬼，與雲中李子敖，浮遊雲間，來往海濱，東西南北，乘風駕雀，捉人雞犬。鳥獸妄作妖怪，天橫生人，求其血食。俗師所占，恐怖生人，卜言家親，共作其禍，遂生俗道。汝等小鬼聞之，因便承峻放石，無有不下，以凶重加，無往不衰，害人元元。自謂：汝等如是以來，世人枉死者半。自今以去，大魔王

四十八億萬王，王有八億萬小王等，各各勅下，收取世間一切小鬼。何者疾病主人，主人今病危厄，甚為困篤，恐不全活。汝等速收病人之鬼，急去千里。若不從命，吾遣大煞將軍九億萬人，次次逐汝等，斬之不忍也，魔王等各各急攝之矣。

道言：自今若有口舌向人云云者，太陰官一十四萬人，殺汝妬鬼。若有官事刑獄囚繫之者，尊示君七十二萬人，殺汝木索斗枷之鬼。若有水火之炁者，吾遣宋銑文曰，領風水將軍二十八萬人殺之。令瓦解丁零鬼，山圖木子鬼，大殃走死鬼，六畜人形鬼，五木百魅鬼，蠻夷氏獠鬼，北狄羌虜鬼，山上鬼，山下鬼，水中鬼，火中鬼，射公萬種鬼，十二亂病鬼，六畜奴婢鬼，自刺自殺鬼，一切大小鬼子，自今以入地千尺，勿復令人病困，官事者了，鬼炁自散。若不去者，斬汝等不忍之矣。

道言：自今以去，道士為人治病，病人家來迎子等，子等先為作符，安十二辰及門戶井竈，各各丹書懸之。又

作吞符三七道，一日三時與病人服之，夜亦三服之。道士三時為中庭，北向上口章，請於轉經行道，用三時步虛。若不能作大齋者，但即慕道士，三時行道。若能作大齋者，一一如法耳，亦說布施。布施者，天神為人，可利人耳。若不布施，經神不祐，令人有病即不瘥矣。

十六符

白素朱書，依方鎮貼。第一、二懸大門。第三戶上。第四卯。第五巽。第六午。第七坤。第八酉。第九乾。第十子。十一艮。十二家庭。十三竈上。十四廁上。十五水中，令病人吞服。十六宜書二十一道，三時服之。

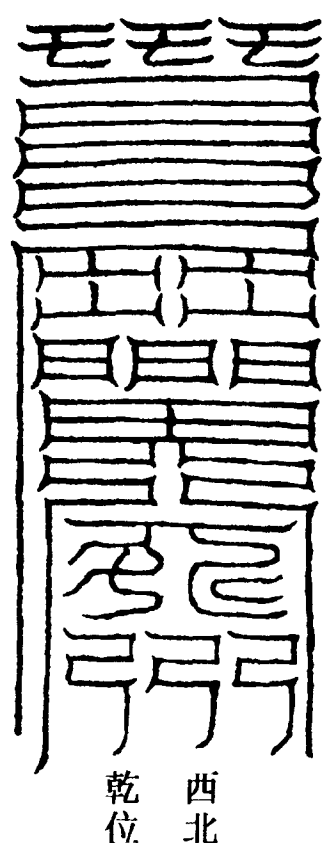
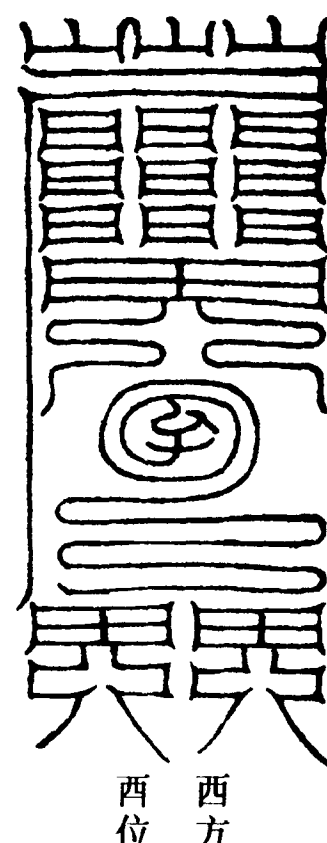
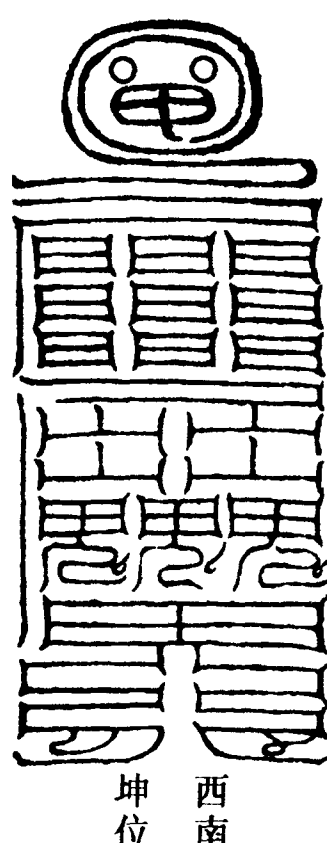
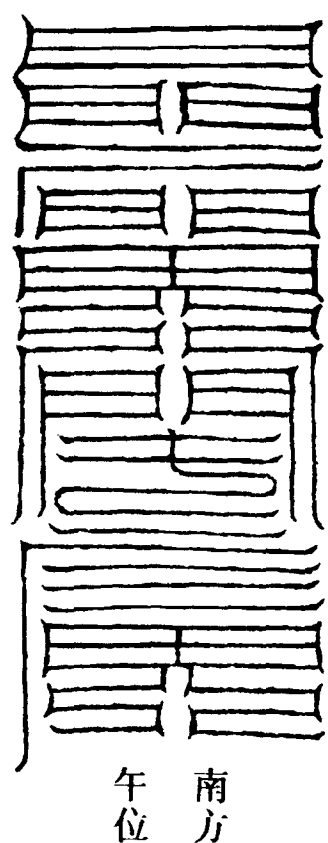
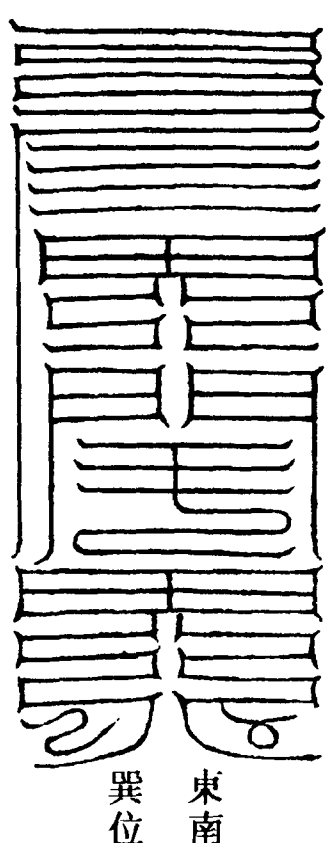
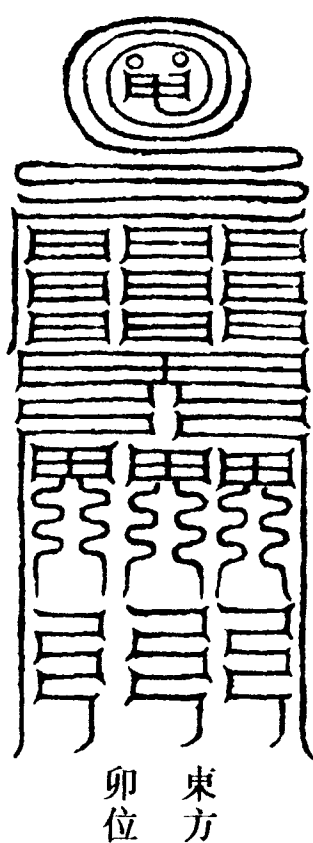
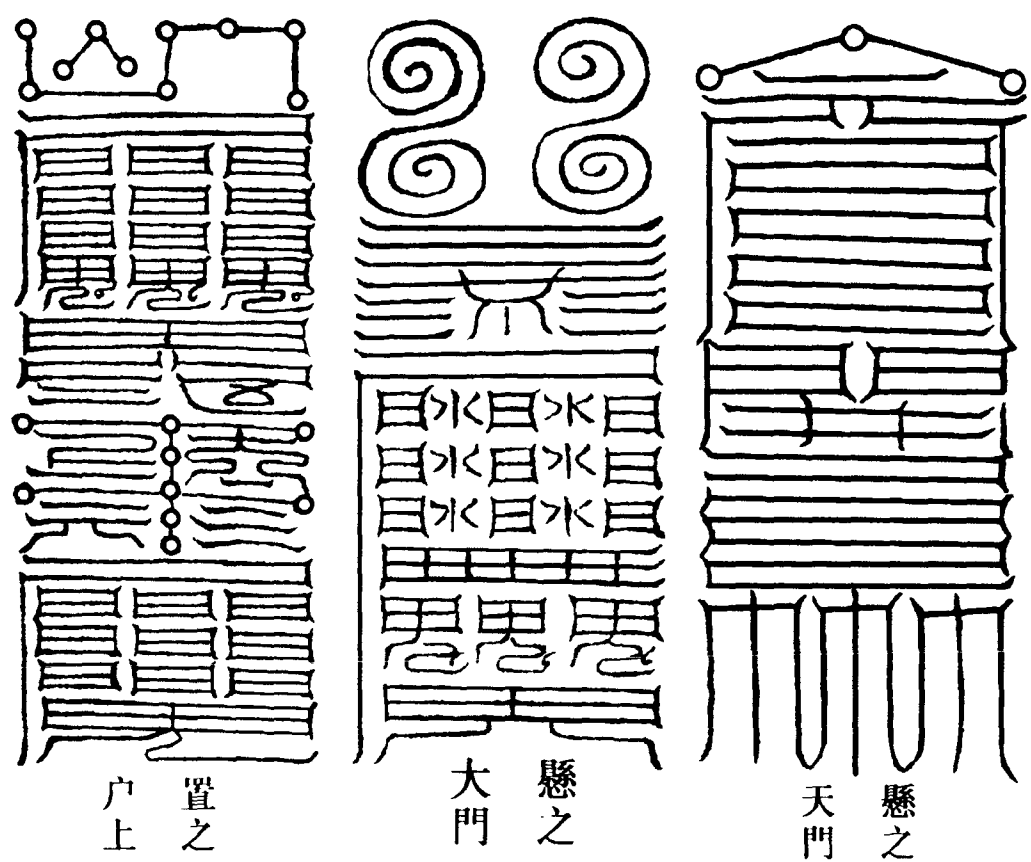



置水中令  
病人吞符

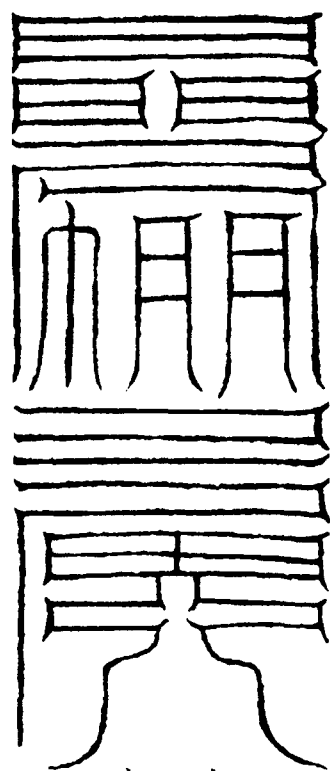

貼之  
廁上

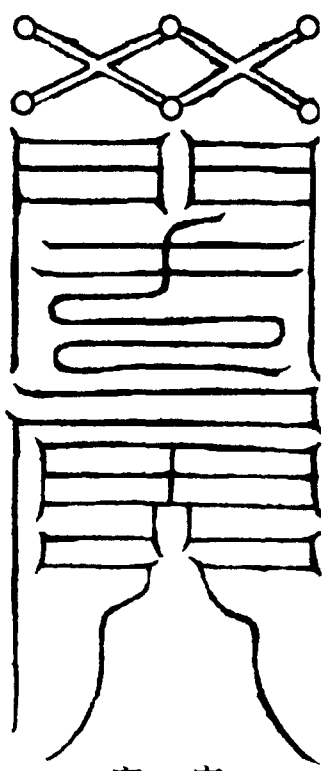

安之  
竈上

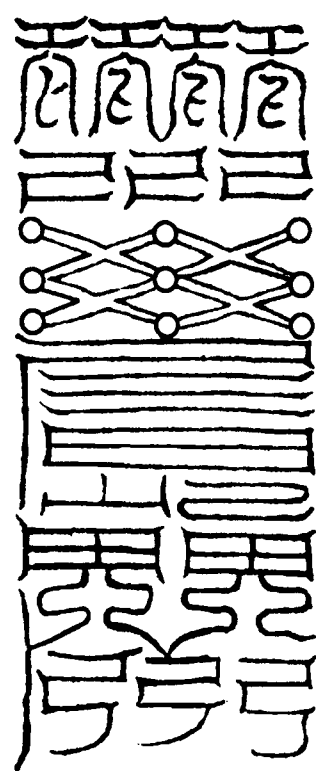

鎮之  
家庭

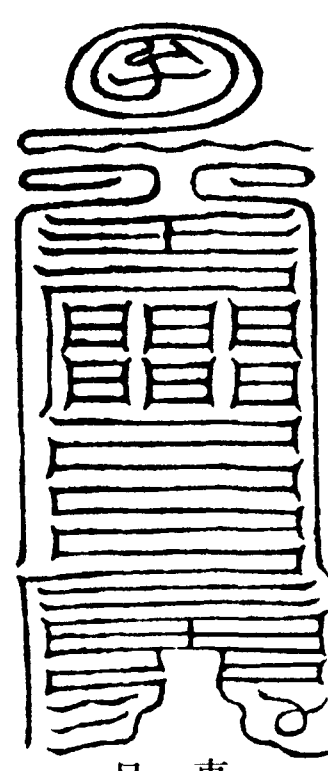

東北  
艮位

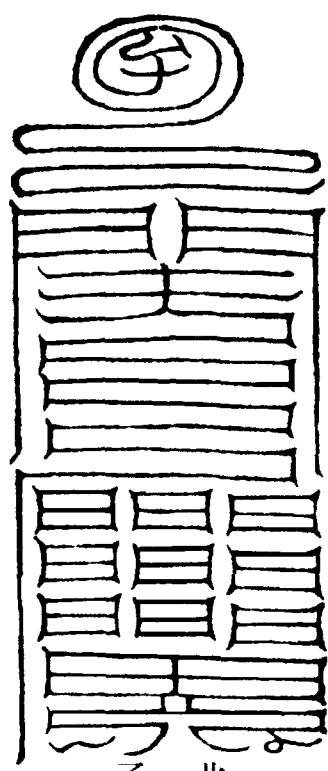

北方  
子位

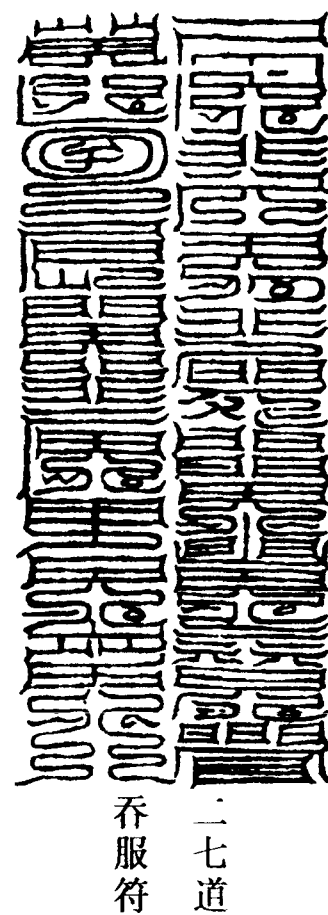

二七道  
吞服符

道言：今有三洞大法師，法師中最上矣。若三界之中，有道士男女之人，有受者，鬼王護之。令治病悉瘥，人鬼無他。自今以去，若有道士轉此經，疾病不愈，仕宦不遷，刑獄不解者，鬼王青真大魔王等，頭破作十二分矣。

道言：十方諸鬼，一切真偽等神，一萬八千道炁，三千六萬赤鬼。自今以去，各各攝汝等下兵士，一切刺之。令斥去萬里，莫令病虐萬民也，及此間土地之靈。若道士行經之處，病自瘥愈，萬願從心。若一旦不如法者，汝等大倫鬼王，頭破作三十分矣。

道言：今世人病者，連子所為也，天遣十二種力士收之。自今聞太上三洞法師道士，救護病人，轉經行道。男女之人，作齋之家，若不助道士，令生人病復不瘥者，斬殺之，不恕矣。

道言：連子等八千萬人，專行毒

炁，令人瘟炁重病。今連子三十六萬人，下行目痛。自今以去，汝等攝汝下絕，若復不去者，鬼王等頭破作六十分矣。

道言：世間無善人，善人者，天上來耳。國王大信道，亦天上來也。今有奉三洞之者，先世有其重緣，今則聞見也。自今以去，若道士化行之地，鬼王追逐佐助之，有病令瘥矣，勿使死也。若一旦不如法者，斬之不恕矣。

道言：世人不信大法，是以多有罪人。罪人入地獄，鬼兵亂行，善惡不別。今有一受道者，大魔王紫真、孔倫、馬延帥、崇仇淵等，各各助為作力，令道心堅固，國主奉之，開化愚人。若道士治病之處，鬼炁自攝，斥去千里。若不伏者，魔王等斬之不恕矣。

道言：今十方之鬼，則魔王所統也。自今以去，不得枉殺良善、晝藏夜行取人男女。道士行處，鬼王佐助，莫令惡人邪鬼狃犯道士也。若有人鬼，圖向道士，施其惡心者，一一誅之。令人鬼俱死，以明道心。太上至言，汝等

慎之慎之。若一旦不從，斬之不忍矣。

道言：世間罪人，有八十九種殺鬼。山林水火風土大鬼，三千九百衆，大和鬼王領之，行萬種病。三十六種六畜之鬼，鬼王名都奴，領八十萬小鬼，下行惡瘡下血之病。復有三千烏鬼，鬼王名文慶子，行赤病白癩病，病不可治。有作惡逆不信三洞之要者，悉值此惡鳥飛來下此病，病者萬不可瘥也。自今以去，若有道士所救之處，便令疾病除瘥，萬願從心矣，鬼王等遷功萬等也。

道言：中國有三千九萬人應仙，秦川、漢蜀、三吳之中，孫道留、王子寧、唐萬生、焦石子、劉光之、馬承慶、荀太初、司馬平、郭秀之、丁太倫、樂法護、謝英、安費侯、王子林、元伯任、元孫支、道林等三千人，爲杜蘭香採藥，悉來武當宮中。今世道士，一心受此三洞法，亦得與此仙人等相值耳。道士但努力自救萬民有厄之者，令得無他，汝等行道轉經之地，魔王自伏耳。若不伏者，次次轉之不忍矣。

道言：三洞之法，神呪爲要。何以故？此經伏一切大魔王，魔王不敢撓之也。自今以去，若有道士經行之處，魔王等四十九王烏川、連子、文吉休、馮鄰子等三千六百小王，各各護持此道士，勿令恠犯此道士也。若爾者，當遷汝等，令昇仙無爲矣。若不救此道士，助惡爲勢，壞亂正法，令道士救治不瘥，所爲不允，一旦有惡者，魔王等悉坐，斬之不忍。一一如太上口勅急急如律令。

道言：天下有四十九萬惡鬼，鬼來令人殞死，行萬種惡炁，炁來殺人。得道士轉經之時，其疾則止。國王因亦信道，奉受三洞，子孫傳貴。大魔王王子烏純林期八千萬人，壬午、癸亥之年，領萬鬼殺人，已知汝名字，自今以去，不得枉殺良民。如此者，大魔王小鬼等惠信忿陽之徒，各各斬之不忍矣。

道言：中國壬辰年，有真君出世，三千萬人，主者一人耳。時世多病男女之人，壬午年入山，勸化愚人。愚人不信道法，不受三洞，水來淹殺，刀兵

交興。奈何，奈何。唯有受經道士，魔王護之，終不橫死。當令道士治病，病無不瘥也。若一旦違法，魔王等頭破作十八分矣。

道言：天下多惡人，不知有道，見者不從，是以多死耳。今有三洞法師，人鬼所奉。若自今以去，道士轉經行道之處，魔王等不得撓之也。若一旦違命，鬼王等天斧斬之不忍矣。急急如太上口勅律令。

道言：一一告下，三十六天魔王、魔王子等，一切敬受奉行。

太上洞淵神呪經卷之四



## 太上洞淵神呪經卷之五

### 禁鬼品

道言：吾在杜陽宮中，爲諸王女說大驅經，導化衆生。爾時，中國有真人唐平來告曰：比來死亡，狼藉不審，自今以去，何年瘥也？太上曰：自今以去，到戊寅年壬午之歲，疫鬼殺惡人，至甲午年乃瘥耳。至癸未之歲，疫氣流行，國中刀兵，父子君臣自共相害，人民多惡，不信大法，奉受三洞者，悉是天上來也，非世間生也。

道言：自今以去，若有道士受此三洞經，力行化求道、遵奉三尊、救度愚人者，我亦遣十方天丁、三十六天力士覆護，法師所治之處爲禁。疫鬼不去者，令力士次次斬之矣。

道言：自今以去，若有男女疫病，聞此法師轉經之時，一心靜聽，合門信敬，中外殃殍、一切邪精、山林社祀、寒竈熱竈、宅中萬殃，悉令自伏。若有不

瘥，動亂生人家親者，天丁力士、四梵天王合來誅之。我今勅下魔王，令禁疫鬼子等，但好化人，受持此經。甲申垂至，大災不久，道士努力救度百姓焉。三天大魔王一合來下，自誓曰：自今以去，若有道士救人經行之處，若疫鬼敢行兇心、病痛急疾、令萬姓官事苦劇者，我自誓願頭破作十八分矣。道士化人，我亦助之，有疾病亦佐治之。有口舌官事之者，當爲迴化之耳。

道言：自今至辛巳年，必有疫鬼行害萬民，萬民死盡。奈何，奈何，世人不信道法。有三洞妙經，經法流布，福力昇天，天人來助之，然而得免。愚人頑心，不欲受之，甲甲之災，水來沒之，已死之後，悔無及也。惡人轉多，天遣八億萬赤殺大鬼，行疫氣誅之。至壬午之年，天下洪波，鬼兵來誅殺惡人。道士救之，天人自護，爲禁百鬼耳。

道言：甲子旬年中，有八千赤疫鬼，有三萬九千來殺人。人有知者，時得明能道士受此三洞之人，爲其轉經，

疫鬼自然禁絕。鬼王名曰憂連，身長三丈七尺，手捉赤索，入人宅中，令人口舌鬥爭。自今以去，有法師經行之處，當爲禁之耳。

道言：甲戌之年，有三十二種病，病殺惡人。自今以去，法師轉經之者，三天大魔王自來禁之，令不殺人。甲申之年，有七十萬惡鬼來殺人，若時得法師救者，天人悉來佐道士，禁疫鬼矣。

道言：甲午之歲，有八十種疫鬼，來殺惡人。惡人不信大法，壞我道士，道士不化之。甲辰、甲寅年，有三十六萬疫鬼，來殺惡人，惡人多故。天遣力士來下誅之，道士急行化愚人。愚人不信，此爲大迷，迷人不悟矣。奈何。自今以去，若有疫病、官事之處，我當遣三天魔王、十方主者，來下誅之。及轉此三洞之地、療救之家，逐鬼禁之矣。

道言：中玄者，太上於此說經，已在八景宮中九合之室，端坐思惟。何國苦樂，劫數近遠，衆生悠悠，何所趣

向也。三灾垂及，愚人不覺，自共相欺，枉濫誹謗，不用真言，不遵有德。見人作善，反更笑之。當入地獄，火車劍樹，此痛難忍，伏之如何？自作自任，無人代之。吾今通變，視見一切，豈不遵之。乃爲衆生，集大法師、三洞道士、十方仙人、諸天官屬、八方大魔、魔王男女禁戒神呪，恐世人枉死。大水將至，無有知之。勅魔鬼王，令不枉萬姓，教化愚人，使受此經。經中之王，神化神呪，凡有四卷，太上爲將來濁亂，故演說之。若世有緣，得見此經，此經消灾，受之不在灾中，天人來迎，得見真君矣。

道言：上清無量三昧，令人昇仙，神化神呪，伏一切魔。道士受之，山林人間不畏驅除。受此二十卷，亦可用餘經，此經令人得仙速矣。坐中男女聞，大歡喜，各各求受，悉共起曰：不審此經，受之如何？供養法作何等？唯願天尊具示誨示之，我等亦當奉持，若得知者，可正供辦之耳。

道言：此經伏魔，除一切灾。若

有受者，鬼兵不撓，自然安穩。若官事疾病，久在困地，彌月無救，聞見此經，其苦自解，萬灾自消矣。若有受者，仙人來侍。奉師如日月，愛經如珠玉。先當祀太始五帝，乃破契受之。竟然後，依教而傳。有病之家，道士爲轉經。轉經之時，先作八符，置八方門戶之上。乃爲轉經行道之家，內鬼外殍，一切聞此神呪，自然散滅。善神助子，萬福歸身。護經力士，自然祐人耳。

道言：大劫垂至，水流九萬，三灾之交，鬼兵驅除，世人死盡。吾今乘青龍，將天人力士四十八萬人，遮截疫鬼，勅下魔王，自來世間，化度愚人，令受此經。受此經者，仙人注簿，得在玉曆之中，脫免水厄九害之中。汝等自今以去，能得聞經受持之者，吾遣天丁力士四十億萬人，常來逐子耳。

道言：中國人今受此神呪經二十卷，處處流行。道士有受此經者，無不昇仙也。胡國亦持此經。自今以去，若有男女受持此經者，十方大兵守經，力士八億萬人當護經師，受經之人終

不橫死，惡鬼不敢近也。

道言：今世濁亂，人民多惡，不信道法。其中有一人，聞見歡喜，受持供養。吾當遣甲卒力士、十方赤騎四十九億萬人，常逐汝身，令汝聰明，所願從心，仕宦高遷，百福自然得，免三灾九厄之中也。

道言：三運促近，鬼兵縱橫，大水浩浩，子等知否？太上恐一切衆生沒在其中，可不悲哉。奈何，奈何？世濁人僞，各各導化，勸誘衆生，令出三途。汝等道士，若自受不誨人，汝等死矣。吾不虛言，智士受之，勸人令知之。自今以去，有受持者，天人護助，力士守門，百惡疫禬不使撓人也。

道言：自今以去，若有受此神化神呪經四卷者，吾遣十方甲卒、功曹使者、仙人玉女、赤車力士，常當逐汝受經之人，不令有惡。大灾之時，龍輦來迎。子等受經之者，不令枉死。若有重病，亦受此經。若有官事，亦受此經。若男女不安，亦受此經。宅中不利，亦受此經。此經如藥，能治萬病。

汝等道士，信經受之。若用吾言，吾復何憂矣。

道言：吾今告下十方鬼王，自今以去，世有病困危厄，道士來救轉此經者，汝等護之，莫令枉濫也。重勅司命都籍使者，若轉此經之處，病人應死者，當爲生之。若名入石函，死籍已定，當爲逐之。若久病官事，爲其考責，如吾之教。若不用吾言，賊害良民者，鬼王等斬之萬段，身分千寸不恕，汝等慎之慎之矣。

道言：末運之世，世促人惡，多不信道。受經之人，得免大災，仙人玉女伺候。水來若急之日，龍輦來迎。輦者，縱廣八萬四千里，如此之輦四十九萬。輦來迎人時，應上者不覺自上。天下浩浩，無處不水，唯有受經之人乃得免耳。

道言：中國男女於甲戌之年，有信道受經，入山精思，不可稱數。坐中大衆，聞經歡喜，悉合求受，三十萬衆一時俱起，繞太上七遍三禮曰：願受此契。太上曰：善哉，善哉，當爲汝等

授之。

道言：五濁荒世，人多橫死，不理皆不信道。鬼兵驅除，大災欲至，愚人不知。汝等若能受此經二十卷供養者，大水來時，仙人來迎，不愁死也。子等信吾言，吾復何憂矣。

道言：自今以去，受吾經契者，令善神助之。主人自然，不令有惡。汝等道士信之，勸化一切，使愚人得免三災。若有受持此經不度三河者，吾不名聖人，不在世化也。十方大神，一切惡鬼，邪魔大王，重禁勅之。自今以去，轉此經處，百病自瘥，官事解了。受此經者，萬願從心。坐中大衆，聞經歡喜，各各受契行之矣。

道言：汝等道士，但受此神呪經二十卷，亦令得仙耳。何以故？此經伏祛一切魔王，善神守之。若有受經之人，先世有仙骨，天上來下，非世常人。中國男女，六夷來世，亦有伏化者。吳蜀之國，人多信道。四方流離，智者入山。甲申壬辰，凶運知之。道士勤自相化，化度一切。若有親受此

經者，天人祐汝，終不橫死矣。

道言：汝等雖受《上清靈寶無量三昧經》，不受此經者，不得仙也。若不受此經，不名道士，不得救治萬病。但受此經，家中供養，一切鬼伏，生死蒙恩。道不虛言，汝等信之。坐中大衆，各各求之。太上哀念一切，悉受之戒之。汝等受此經，不得輕師，不得慢經，終身奉行，思神念道，後得昇仙，九龍來迎。大衆聞之，心中踊躍，悉各驚起，稽首三禮。

道言：汝等受此經，當寫經卷，立期靜室空舍之中，靜處高座舉之。月旦十五日，燒香朝拜十方，并復朝師。師去方所，四拜拜之，若師同住往而朝。大衆得教，各各三禮奉行矣。

太上洞淵神呪經卷之五

### 太上洞淵神呪經卷之六

#### 誓殄品

道言：自今以去，至甲戌、壬午

年，人多衰厄死亡，奔波下土，道炁日盛。盛在江南漢蜀之中，三洞流布，六夷死盡。鬼兵縱洑，毒害百姓，行疫殺人，不唯一方。自今以去，若有奉此經者，天護人民，及有殃殄之鬼，一切邪精，吾當與誓。自今有法師所救之人，令官事者解，疾病者瘥。若復不瘥，太上遣三天力士四十九萬人，收天下外殄男女之鬼，斥去千里。道士療治，無不瘥愈，十方大神助此法師治病來矣。

道言：自今以去，若有疾病之人，得三洞之師轉此經處，一切疫鬼聞之，速走萬里，不得來干亂也。當令官事囚徒，自然銷散。若不去者，我遣千萬力士天丁，來下殺汝矣。

道言：辛巳、壬午、癸未之年，天下七十二種病，病殺惡人。惡人多不

信道法，故殺之也。自今以去，中國若有法師救此病人之處，我遣九天主者爲斷誓，外殄一切惡鬼，悉令遠斥他方，不得犯此法師所救之者。急急如太上中天禁令。若不伏者，天丁力士來下誅汝等，斬之不想矣。

道言：自今以去，若有道士爲人轉經行道之處，便爲太上玄堂，天人所止之處也。若有官事疫病者，悉令瘥愈，口舌不生，囚徒自了。何以故？此太上妙言，金口所說，故令三天力士誅其疫鬼也。

道言：於今有法師，不貪世宦，自求三洞，專行世間。見世危厄，一心療濟，有官事疾病，爲其人救之。如此之人，先世大福，福流中國，令故來生，爲衆生之師耳。我今見此法師治救之處，與一切疫鬼誓，不復來矣。

道言：自今以去，天下洪波，鬼兵流行。甲戌、壬午之年，多有赤幘鬼，布在九州千二百郡萬八千縣三億鄉中，殺害良善，病痛急疾，致使太上真民死不以理。於今方茲至甲子、壬辰

之歲，流殃萬丈。皆汝等之妖鬼，古之死將，國主大臣，下官故炁，世間鬼賊。或男女之殄，水火刀兵之殄，行客之鬼，因世之人有衰，競來崇之。圖害萬民，取其名譽，希其血食。千千萬億，遶人宅舍，作其光怪，令人口舌刑徒。自今以去，若有不信吾言，徘徊此宅不欲去者，十方殺鬼大將軍三十萬人，斬汝鬼等，不得停留。急急如太上口勅。若不去者，魔王俱留子二十萬衆，頭破作十二分矣。

道言：三天魔王句婆羌十二萬人，汝往世間。自今以始，若有赤丁火鬼，各領七十八萬人，作其疫病、枉殺善人者，建和吏兵三萬六千捉縛之，令付九天之獄。令天下良民，疾病除愈，人口平安，刑獄自止，萬事解了，口舌不起。圖求者，得以明大道無極之施。若不用吾言，百丈鬼王身斬之。急急如太上口勅律令。若不如其言，汝等鬼當害民不去者，七天魔王，汝頭破作二十分矣。

道言：甲戌、壬午年，有黑足鬼，

身長三丈六尺，其目赤黃。或化爲赤鳥，名曰足日。行病千萬，爲羣飛來人屋上，令人急病。病苦身黃，寒熱淋瀝，下痢赤黑，面目焦青。乍來乍去，不用飲食。飲食便吐，血尿俱流。目赤、頭痛、筋攣，手脚不拘，此皆黑足鬼等。此鬼王名大頭盧，兄弟八千萬人爲羣，吾已知汝名字，急去千里。若不去者，斬汝不恕。急急如律令。

道言：自今以去，甲辰之歲，有四十九萬黑面鬼王，名章常，行下人間，四十六萬億人，遊行天下，行於痢疾。或有胸背腰痛，目中水出。警欬不利，令人家口舌貧窮。鬼兵遶舍，倚人門戶，四方八角，取人小口老人。死亡狼籍，悉是此鬼等。自今以去，不去者，怨黎殺汝，不原鬼王，頭破作八十六分矣。

道言：復有二十萬赤索鬼，鬼王自領四十九萬女鬼，春來取人男子，秋若取人女子，冬便取小口，夏來取老者，晝日在水中，暮向伺人家。或取六畜牛馬，行其灾毒，令人貧窮疾病，不

可治療，日來取人。自今以去，速馳奔走。若或不去，汝各各頭破作十二分，鬼王被誅也。

道言：甲子之旬，有白下鬼三萬頭，鬼王名赤都，天下遊行，行七十八種病，病不可治。令人狂走妄語，下痢癰腫，口中出血而死，烝息不定。烏鵲遶人宅中，則是此鬼。令天下人民，卒然暴死，死不以理，男女多重病。自今以去，汝等鬼王，攝汝鬼兵，不去者汝死，頭破作三十八分矣。

道言：甲戌之年，有赤壁鬼，身長八十丈，四十九億衆爲一羣。化爲大魚，長七丈二尺三寸。復化爲飛鳥百萬，而飛來天下，行卒死之烝。一令天下兵起，犯人刑獄，口舌妄來，門門病痛。此是鬼王怨朱，急攝汝兵。自今以後，斥去萬里。若不去者，汝等頭破作三十分矣。

道言：甲午之旬年中，有黃牛鬼，鬼王名赤石。領馳則赤頭烏，九千萬人。入人宅中，取人小口、老人。行萬種病，病烝重多。土公所害，自稱李子

敖。子敖兄弟，千千億萬，爲侶來殺人，死不以理。自今以去，速走他方。若不去，令人病死，宅中口舌、田蠶不收者，汝等死矣。鬼名赤石，頭破作萬分矣。

道言：甲申之旬年中，有鬼王名蒙恬、王翦，各領三萬赤鬼，遍行天下。令人鬥烝，病下惡痢，面目癰腫，胸滿吐下不安，小兒驚啼，官事口舌，犯入刑獄，千病萬疾，貧窮厄悴，生子不立，田蚕不收，萬願不果，此皆王翦等鬼王所作。自今以去，蒙恬、王翦等不攝汝下兵者，汝下鬼死盡，鬼王頭破作八十分矣。

道言：甲戌之旬年，有鬼王共五國，鬼兵宋、趙、燕、魏、魯之死將。國王各領三萬六千鬼，遊行國土蜀漢，取天下女子、小兒、老公，行四十六種病殺人。自今以去，已知汝名字，鬼王淮南子返，白公、韓涉、宋銑、王善等。自今以去，勅汝下鬼，故來殺人不去者，汝頭破作七十八分矣。

道言：甲寅之年旬中，有三萬九

千鬼，鬼王名句留那，各領八十萬鬼，來下布萬六千種病，病不可治。令國王安占百姓，枉其萬民，民不自全，鄰國賊來，惡鬼入宅，宅不可居，皆此等鬼也。自今以去，汝鬼王等下鬼，鬼兵自攝。若復不去者，赫奕天都斬汝不恕。子等莫令天下枉死疾病也，急收汝吏兵。急急如律令。

道言：若遇天下大亂，水來不久，人民勤苦，受道以化愚人。鬼王等，見子受三洞之經法，奉道師訓，自來守護，不敢侵汝。道士但自努力，受太清中玄，令百鬼不近於人。受三昧者自然得仙，受導化者魔王自伏，受大驅經者，天人助之，受無量品者面見真君，受記仙者仙人來護之，受黃庭者太上自來耳，此三洞真要者也。道士者，男女之賢，奉受此經，行來之處，治人疾病，無有不瘥，鬼王自伏。若不伏者，力士黃英，次次斬之耳。

道言：世間多惡人，故有此惡鬼等暴殺人耳。自今以去，男女有受三洞之人，鬼王敬奉，不敢犯之，一切人

供養之者。犯此三洞法師者，鬼王等頭破作十八分。或人道說、欺誑罵辱、圖謀打掠者，令其身考，滅亡子孫，七祖長幽。太上口勅，急急如律令。

道言：自今以去，有疾病者，三天三十二魔王鳴鳩等汝死矣。汝等下兵，不得流毒殺人。汝等故不去者，遣赤卒小吏八千萬人，下九天太上真騎殺汝等，速收取下鬼，令鬼兵自伏，生人平安，天下蕩蕩。汝等何不去，魔王等頭破作九十分矣。

道言：有九十五萬小鬼，來殺人。如有大福，道士受此三洞之呪文，來爲轉讀者，鬼王等助之，力士爲令，却此小鬼賊，和喻家鬼，井竈之君，中表之鬼，一切分別之。宅中伏尸，他地之鬼，家中不祠祀之者，一一爲收，付天一北獄殺之。若復不依吾言，汝等大魔王頭破作八十分矣。

道言：自今以去，有一人病者，悉是汝等小鬼王所爲。自今以去，有一男一女病者，道士來轉經治救，汝等急去萬里，令生人自瘥，吾當上遷。如不

瘥者，斬汝萬段不恕之矣。急急如太上口勅律令。

道言：自今有一人疾病，此悉疫鬼所爲，大魔王不加用意，令小鬼殺人。自今以去，大魔王、小王急助天人。道士轉此經文之處，令生人病瘥，口舌官事自銷。若復不瘥，鬼王等斬之萬段不恕。急急如太上口勅律令。

道言：世多惡人，壬午之年，道士入山者，競共笑之。大水淹來，死至不知。奈何，奈何。聖人預見未兆，故先作三洞之要，以示萬姓。不用不受不奉者，與泥同流。痛哉，痛哉。太上爲十方一切衆生，大慈悲矣。

道言：自今以去，有暴卒病人、官事、口舌者，悉是鄧侯之鬼，與劉斗鳥，亦來殺萬民。天遣赤雷將軍二十八萬人，領衆殺之。大鬼王等自今以去，急攝汝下鬼，驅走萬里。若復不去，令生人病不瘥者，汝等死矣。急急遠去，如太上口勅律令。

道言：自今有八十萬小鬼殺人，其中有一人受此神呪經，道士來救之

者，汝小王、大魔王悉來共助之，令小鬼促去，病人得瘥。若復不瘥，令病困者，小鬼等死矣。急急如太上口勅律令。

道言：自今有四十九萬惡人，惡人不識道法，聞之不信，今有三十萬赤殺鬼誅之。若其中有一人信心，天人來化。復有八千疫鬼入宅取人時，有道士來救之處，小鬼等死滅也。

道言：惡人不信道法，是以世間多有愚人。時有信經受三洞者，天上來也。自今以去，若有病人不瘥者，大魔王等先坐。自今以去，急攝汝下鬼。急急如太上口勅律令。

道言：自今奉三洞之道士，先爲一切衆生受此神呪。若有病者，有情之處，天人魔王等不助之者，汝當死矣。

道言：世人爲疫鬼所擾，危厄困篤，命在須臾。自今以去，若有道士救人之地，大鬼王等，急令病瘥。瘥者，汝等上遷。不瘥者，汝等死矣。

道言：汝等道士，爲一切厄人，急

急往行救之，吾當遣三萬天人力士助子。自今以去，道士有救人之處，天人力士護助之，令病人自瘥。瘥者，天人魔王等上遷。不瘥者，汝等死矣。急急如太上口勅律令。

### 太上洞淵神呪經卷之六

## 太上洞淵神呪經卷之七

### 斬鬼品

道言：自今壬午年三月至九月，人民疫鬼殺害，十分殺三，刀兵之世也。六夷當死，沙門法變，道炁日盛，三洞流演中國之中。浩浩日月失度，人民勤苦，死者門門。若有奉持三洞，化人受之，有病轉經，經神救人也，此病可瘥。若自今以去，有轉此經處，吾遣十方力士，化喻疫鬼一切邪精，令收此之鬼，病人得命，瘥愈無他。有囚繫徒刑，自然解了。若不蒙恩，魔王先坐，斬之不恕矣。

道言：甲戌之後，有三千六萬三足鬼，身長九丈，手把赤棒，入人宅中，行六十二種病，病殺惡人。鬼名曲寅，各各有三百六十縱眼鬼，鬼目悉赤，或乘風雲，專取人命，暴殺六畜。千二百青疫鬼，疫鬼兄弟八千萬人，男女之鬼，日有九億，來入人舍宅，伺人小口，

令人卒死。復有兩頭鬼，鬼名當進，當進暴虐，常恐百姓，百姓得病。此鬼妄食人豬雞，詐作大神，欺誑愚人。愚人信之，殺六畜享祀此鬼。此鬼得便，因成習俗。若乃不得，便生病痛。自今以去，有奉此經之者，吾當遣三萬九千天丁，和喻此鬼等，令斥去千里。若不去者，三天大魔王及十方主者，斬之萬段，終不恕矣。

道言：壬午年，已有三十六種大鬼，鬼名黑頭然，又名赤蓋，三名阿駒，各各將三萬九千人，齊執白棒殺鬼之刀，刀長七尺，入人宅中，專取人命，行百二十種病，病殺惡人。有六十種惡氣，入人身中，令人卒死。自今以去，有如此病者，得三洞之師轉經行道之處，悉令得瘥。若復不降，令生人病不損、官事不了者，大梵天王等及十方主者，斬之不恕矣。

道言：若壬午年，已有三萬七千赤烏，行三萬九千種病，病殺惡人。復有八十二種病，不利惡人。若得此病時，有三洞法師轉經行道者，可得瘥

耳。若轉經行道者，三十六梵天天王來助護子等也。疫鬼之兵，自然消散。若不去者，我遣三天力士、十萬赤壞兵，收而斬之。道士既奉三洞者，但急化一切人入道，天人亦喜。若壞一人善心，天人誅汝，汝不得人身，何有仙也？自今以去，若有救療病人之處，天人自來佐護子耳。三天玉女要進五千萬人，一合來下，與麻姑遊於杜陽山，過歷五岳，見天下之人，疾病死亡，不唯一人。玄女驚曰：咄咄天災，人民死盡，當奈何救之乎？相與悲嘆，來詣玄都，具白太上。太上曰：汝等往世間，化一切人，令奉三洞，三洞之經，能度衆生諸難。如汝等悉來國土，化人經典，乃能敬信，有病官事，爲之轉經。轉經一宿，死人更生，官事自解。若自今以去，有法師救人之處，我當遣天人化喻之，疫鬼自然去矣。

道言：此三女兒者，先身有大福，今得爲聖女，教化一切人，十方之尊大也。一日百變，莫有及者矣。今後世人，有聞見此三女名字者，此女等亦來

救子也。若有疾病官事者，轉誦此經，十方大神自來救之耳，不令有惡也。子等若有化人之功，天自知之矣。

道言：自庚辰年，已有九十億萬黑殺鬼，鬼長六丈，各將八萬四千小鬼，赤頭疫鬼來伺人。鬼名盈女，悉赤目，專行十方，入人宅中，取人小口，行百種病殺人。自今以去，有法師轉此經治病之處，疫鬼急去千里。若不去者，三天大神喻之。若復不去，力士縛之，不得復恕矣。

道言：壬午年三月、十月，有赤天疫鬼十二萬頭，各各領三萬九千力士大兵。復有七十萬黑尾鬼，鬼名蛇舍。悉有八萬六千，從上來下，殺滅惡人。若自今以去，有急病之處，道士經行救人之者，此鬼收却縛之。若復不去，三天力士必斬之耳。須臾，九天力士亦斬殺之，不復恕矣。

道言：自今以去，有八十萬三足鬼、十二頭疫鬼，鬼來殺人，行七十九種病。有得三洞法師行道之者，此等鬼自然天人收却之。若復不去，三天



力士必斬之耳，終不恕矣。

道言：辛巳年九月，有三千萬赤目鬼，鬼名角子，各將四十九億小鬼，鬼來殺人。人有值此病者，急求三洞法師，師來入宅，鬼亦自去。若不去者，天丁、力士九十萬人，次次斬之，終不恕矣。

道言：甲午之歲，有八千萬小陵鬼，鬼名赤頭，各各自將八十萬人，下行九十種病，病殺惡人，令人臃腫瘡疽病。若自今以去，有法師救病之處，此等鬼自伏，速走萬里。若復不去者，三天力士當斬殺汝，無有遺脫也。道士化人，令此鬼自去矣。

道言：自庚辰之年到壬午年九月、十月，人多有病。有九十三萬黃身鬼，名百龍，各各自有十二萬王，來下病人。自今以去，若法師轉經之處，此鬼自去。若不去者，天丁、力士、三天大兵來共斬之，九天魔王將汝治罪矣。

道言：自今辛巳、壬午年，有九十六種殺鬼，鬼來殺人。村村有四十六萬黃癩鬼，來入人村，令人吐血，下痢

霍亂，卒死心痛，身染黃病，咽喉塞痛，以致死亡。若有得法師經行救者，三天大神和喻此鬼，令斥去他方，萬里之外。若有不去者，此鬼等頭破作十六分矣。三天大兵，九天力士，終不置汝也，道士化人喻鬼矣。

道言：自大漢之後，有五通大鬼，鬼名王翦、白起、韓章、樂陽、楚狂。又有郝景、女媧、祝融三萬九千人，各領八億萬人。此鬼從伏犧以來，帝王相丞，此大鬼主召領十二萬人。天下小鬼依憑求食，與其鬼王作兵，來耗動萬民，萬民患之。各各伺人家，取人男女，疾病、急厄、口舌、官事、水火。千萬為衆，枉其良民，病殺無辜，誑斥家親，催促寵君，令人宅神不安，每事不果，行萬種病，病痛急疾。乘風駕雀，妄作光怪，自頃以來，不唯一條。今遣正一功曹、大明使者、驗神使者，各領鐵面騎吏九億萬人，手持大戟，殺鬼之具。太上強力健士四十九萬人，一合下來。收捕此土國中死將之鬼、一切魔邪、百千萬魅、不正之殍、來害生人

之家者，一一收捕打殺之，令蕩除宅中殺鬼。鬼王等悉加用力，次次縛之。若有一鬼不去者，鬼王等千斬不恕。急急如律令。

道言：國土有大鬼主鄧艾、鍾士季、趙山、王莽、李敖、杜周、劉斗烏、王離、夏侯嬰、蔣公琰、南陽葉公里、夏檀支、蕭何、申屠伯、韓信、田進、梁洪、高沛、孫溫、司馬迥、劉元達，有此大鬼，主令世人。或有祠祀武帝、文王，世間供養，立祠不絕。各各有兵馬，為天下人作祟，崇病殺人，年年月月，行千萬種病。或四支沈重，寒熱下痢，臃腫水腹黑病，頭目悉痛，胸背燠熱。或有黃癩，警欬咽喉不通。一切萬病，殺人無度矣。

道言：此等之人，皆悉是往時大將、任事之人，死亡之後，各有人立祠，祀之不止。今傳有百鬼附之，唯成大衆，仍伺人形便，殺害百姓。令人水火口舌，官事萬凶。凶來奄殺，人口多死，從來非一。今遣赤盧大禁兵，身長萬丈，八十萬人，各領三億萬衆，來下

收捕此等之鬼王，得便斬殺之，不恕矣。

道言：今此三洞法師轉經救人之處，當令神兵九萬億人，護此生人之家大小口數。若有疾病、官事、刑獄之者，一一令解了得出，病愈無他。無他之日，鬼王上遷。若不瘥，令危厄者，大魔王毛帝等，頭破作九十分矣。

道言：自今有病者，及轉此神呪經之處，當遣萬和力士四十萬人，百舌吏三十六萬人，爲此主人疾病之家、刑獄囚徒之人，和喻家親、太祖父母、內外殃殍，及祠之者，不祠之者，悉爲分別遣之，悉令了了。又造刑獄之鬼，皋陶、木索之君，十二令吏，八十九萬將，一切長候，三公九卿，上下大夫，十方主者，急開獄門，出其囚繫之人，迴化和喻，令時君歡喜。放之令出，亡人上遷，去離三塗，得在道鬼輩中，逍遙無爲，祐利生人，疾病除瘥，萬事解了。自今吾與鬼王判決，若復不瘥者，大魔黎洪等，頭破作三千五百分矣。

道言：告大魔王伏仁，今有生人，

疾病困苦。四肢八體，口喉不利。頭痛目眩，胸背燠疼。手足不拘，五臟焦然。氣來愴心，厭厭不樂，目不能開。不用飲食，但欲吐逆。夢寤不靜，但與死人相逐。內外大小元元，恐不全生。死亡之期，奄至不久。今告丹誠，哀情可愍。今遣大殺侯王大兵八十億萬人，候取地下鬼兵。疾病生人之家者，爲是何鬼？若生人太祖父母，不應來崇。若非所祀，自有所係。若是社竈，祠者有時。若是宅鬼，不應害人。今世清吉，鬼不得妄來。若有宅中故氣，四向殃殍，一切惡鬼，山林池澤之鬼，一一收之。付三天地獄，鬼律女青詔書治之，不得令來急病良善也。自今以去，急收汝下鬼。若生不瘥，官事不了，大魔王千斬之，必不恕矣。

道言：甲子旬年，八十萬赤病鬼殺人。三十六萬黑鬼鬼王，各各將六夷之鬼十二萬人。入人家宅，令人寒熱，浮腫四肢，赤熱不宜，小兒產婦暴死。三公自罰，天下流亂，水旱不調，虐鬼但來捕人。國主自病，坐有枉濫，

萬民嗥天，天怒遣三萬黑面小鬼殺人。汝等欲得免此鬼苦者，各各受三洞真經。若有受一將軍籙者，鬼不敢妄殺人。

道言：有病人之家，若有犯入刑獄元元恐死者，當先立此齋。齋官或三人、五人、十人、八人，張好籍帳，若淨室之中，備安三寶香燈供養之具，令辦集淨潔，請三洞法師。法師中務取一人聰明了了分明者爲法師，與主人唱道。並安二高座，高座上二人稱揚聖號，爲其主人。其餘道士，次次旋行耳。高座上法師，執步虛唱和，座下人旋行徐徐。高越而望天，聽雲中鴻聲。若聽嘹嘹之響，似玄景之宮，天人之歌矣。

道言：有病之家轉此經處，一切大魔王與小鬼王誓曰：自今有人，作齋行道，救治病人，病人甚危，兼有口舌官事、刑徒囚繫等，令差。召喚萬鬼對之，何鬼爲也？汝促驅之，令自然得瘥，官事了了，百願從心。無他之日，大鬼小鬼悉令上遷耳。若自今以去，

官事不解、疾病不愈者，大魔王及小鬼王斬之不恕矣。

道言：甲戌之旬年，有三千九百白鳥，來下行病，病殺惡人。國中大小男女卒死，多有瘟氣八十種病。古之死將孟達、馬援、李卿、王鳳、閻振、左丘、盜者、魚父、華元吉、成洪等，各領千萬人，專行下赤痢病。令人少氣，宅中不安。倚人門戶，取人小口。恐人家親，家親畏之。遂令仕宦不遷，宅中虛耗，口舌妄起，觸物不吉，連遭刑獄，囚繫來久，田蠶不得，萬願不果。悉是此等鬼王不攝，縱其下鬼，令生人如此。自今以去，各執持汝等鬼兵，勿令暴虐，當令生人官事了散，疾病輕瘥。輕瘥之日，汝等上遷。若一旦不瘥，汝等萬斬，頭破作八十六分矣。

道言：甲申之旬歲中，有大災起，西北水來，疾病人死，十中有八九耳。三千九萬赤鬼，專來病人。病人身黃，不宜婦女小兒也。時，國主往往有信法受持經書者度矣。疫氣熏蒸，三千九萬種病殺人。人有入山者，千千萬

萬矣。人民不安，刀兵疫鬼殺人，殺人無道。天遣赤卒七十萬人，手持銅戟，斬殺邪鬼，收世間一切殃殍。三天大魔王若有枉殺之者，各各斬此大魔王烏丸等，不恕之矣。促去萬里。急急如律令。

道言：世多惡人，天遣力士誅之，先問善惡也。天兵大眾，何可制乎？但道士轉經救之者令生，勿復殺之也。若自今以去，天下有人疾病及其刑獄囚徒，道士行章轉經救療之處，大魔王與小鬼王，助救之令瘥，萬事了了。若有不瘥不解、口舌連綿，大鬼義真等斬之萬段，一一不恕矣。急急如太上口勅律令。

道言：大門鬼吏大真公，小門鬼吏小真公，房守門吏衣文，後守門吏萬倫，竈門守吏炎景，道上守吏尸供，內外大鬼，宅中殃殍，男女客亡，水火金木之所殺害者，各各自約。今何鬼來病生人？人今危厄。太上遣力士赤卒殺鬼之衆萬億，執刀縛鬼，鍾馗打殺，得便付之辟邪，所付與天一北獄。恐

其有枉，令勅下萬民，若有疾病生人家者，速令放之。令如法使生人病愈，人鬼無他。若復不出者，令病人不瘥。大魔王、小鬼王等，身斬百碎，必不恕矣。一一如太上口勅，不得留停，急急如律令。

道言：世人今多疫氣惡死，自今以去，與魔王夏銀、烏丸、烏延、赤波、洪丘等誓曰：今世多病，罪人死至不覺，不知自度。吾今令三洞法師化示愚人，愚人往往有一人信者，男女之官。世間持此呪文，民間齋講，一日夜六時，行道布施禪思。有此之處，汝等鬼王助化愚人，莫令疾病，疾病瘥愈，勿令百邪干之也。一一如吾言，可得上遷。若不信吾教，汝等頭破作十分矣，不恕之也。一一如太上口示律令。

道言：甲午之旬年，多有六夷氏獠羌胡之鬼流行，行萬六千種病，病殺惡人。大災不安，人民危厄瘟氣，多女人死。鄧艾鬼王與劉斗烏亦來，行十二種下痢病。土公殺人，神龍上天。大水來至，五行不運。鬼賊害人，人多

暴死，死不以理。自今以去，太上與大魔王三十六王荀谷等十二萬鬼主，自今以始，若有男女之人家有病者，汝等爲却之，令官事解散，人民安泰。一旦不如法，汝等先斬，萬碎不恕矣。一一如女青詔書口勅律令。

道言：大運交會，鬼兵縱洩。汝自今以去，天下之人，男女疾病引日沈困者，一切惡鬼家神不佑人爲山林百邪所害者，一一令瘥愈，勿使枉命也。若自今以去，故令枉死妄天人命者，大魔王及小鬼王，汝一一斬首萬段，以謝枉愆。如太上口勅，不恕之矣。一一如鬼律，收付天一北獄治罪。急急如律令。

道言：自今以去，有八十萬三足鬼、十二頭疫鬼來殺人，行七十九種病。病人有得三洞法師行道之者，此鬼等自然天人收去之。若復不去，三天力士必斬之耳。

道言：三界之中，大魔王領三十六小王，王有四十八億小王，王有無數大兵，橫行天下，令與吾共誓：一治百

姓，不得枉濫，妄誅無罪之人，因此凶衰，爲作祟也。自今以去，世間有急疾官事危厄之者，一一往視之，助之福力，迴化口舌，國主大臣，一切惡鬼悉使歡喜。令疾病除瘥，官事解了，門族和睦，天下安穩，五穀豐熟，君民忻悅，鬼兵自伏，無病無痛，萬願從心。如此之者，鬼王等上遷，天人悉喜。若令風雨不時、五穀不熟、人民不安、國主暴逆、官事不了、疾病不瘥者，汝等大魔王及夫人，百億鬼王等，悉以斬之矣。

太上洞淵神呪經卷之七

太上洞淵神呪經卷之八

召鬼品

道言：三界之中，有信經之者稀耳。是以不生賢人，多有惡人聚生耳。時有信法奉經者，天上來也。甲申之灾，天上來迎道士也。不迎罪人，罪人不信法，故不迎之。壬午、庚辰年，有疫鬼刀兵殺人，天下活者稀耳。疾病之時，得三洞法師爲轉經行道之處，天尊召十方大神，令病得瘥，官事自了。若不從命，鬼王先坐矣。

道言：辛巳年有都盧那鬼，身長三丈，目縱口橫，耳長六寸，手提鐵杖，專行人間，打殺惡人。疫癘官事，仍有六萬九千鬼。或爲大鳥，鳥行之處，令人悉病，便至死，不可治之。到壬辰年，人民大困，甲申死盡。若國法師得治之，爲其轉經行道者，三天大兵悉來保護，不使遭毒也。道士化人，令受三洞經矣。

道言：甲申垂至，鬼兵殺人，今天下力士烏玄四十九萬人，遊行國界。若有三洞法師轉經之處，行三五之法，一一護之，不令有惡鬼，惡鬼遠走，助其道士宣化愚人。若國王帝主、方伯二千石、令長貴人、貧賤兆庶有奉三洞之者，後獲大福，福延子孫，世世不絕，生天人中，常值聖人，不作貧人，帝王不棄，常佐人主。

道言：世間惡處，善人不生矣。若今有貴人善人，天上來耳。何以故？惡人不信大法，不解經文，雖得爲人，先身有小福，今爲貴人，得有錢財，然而不識法典，與法無緣，此罪人耳。吾亦知之，世俗官榮，譬之朝露，日出則乾，榮華不久，須臾則死，不如學仙，萬劫不傾。

道言：道士化人，令奉三洞，飛騰不久。若有疾病官事，轉經大吉，則所行之處，疫鬼自死。勉力相勸之乎。

道言：自戊寅年，有赤鼻大鬼，鬼名附子，身長九尺，三面一目。復有一鬼，兩頭一身，身長三尺，各各赤目。

復有一鬼，鬼名大野，三頭一身，身長七尺。萬萬爲羣，手提白刃，專行天下，取人小兒，遊行雲中，臃腫赤炁，令人寒熱，吐血心脹，鬥炁惱協。當爾之時，得三洞之師來轉經者，病人則瘥，官事自了。若不瘥者，鬼王先坐矣。

道言：自今以去，至庚辰之歲，有三萬六千惡鬼，鬼名天池，從者三萬，常行世間，枉殺良善。至壬午年，復有三千九百赤頭鬼，鬼名大頭，來下殺人。刀兵交興世間云云，不可久處。四方灾逆，六夷死盡。道法興盛，俗門衰微。甲申之年，人民死盡。欲知度灾，唯有道士奉三洞，尊師敬經，天神來護，故得生天，天人迎之耳。

道言：至壬午年，天下悠悠。百姓苦惱，六夷交侵。人民不安，士女奔波。蜀漢浩浩，人民頓死。道士入山，修習三洞，得見真君。真君不遠，壬辰之間也。自今以去，天殺愚人，道士救之，其命乃全矣。

道言：壬午年有八萬卑身鬼，鬼名大旦，身長三尺六寸，三萬九億爲

侶，手提赤棒，專行人中，殺其惡人。復有白鳥，鳥如車輪，千萬飛來，入人家中，殺人兒女。人或見之，或有大魚死於水中，人取食之者，便至死矣。復有鹿死於山野，人取食之，皆致死矣。道士奉此經教化，天人勿犯此也。

道言：天下運盡，水來不久，男女之人，無不死矣。唯有奉三洞之人，乃得全耳。自今以去，若有道士救之官事疾病之處，天人玉女四十萬人，來下助人，不令有厄，道士勤化人焉。

道言：大劫欲至，人民多愚，不知灾來，道士先見此文，急爲化民，令入三洞。三洞之人，天人迎之，聖不虛言也。

道言：大劫將至，人民更易。天地造立，道士化人。人不信者，亦如六畜何異。太上念汝，爲其慈憫。奈何，奈何。衆生染着愚迷，不自求出，守迷至死，其奈何乎？急召十方大神、三洞道士，往化愚人，令知經法，其福無量。道士入山，自靜其志，不得化人，此爲無福矣。

道言：道士欲自度世，當入名山。欲度一切人者，當在人中愚人，令得度脫。道士入山，山途玄隔，世人不見，無處歸依，雖有本心，無處相度。是以智人道士，不必山中矣。

道言：自非是三洞法師，不得妄讀此經。何以故？神呪殺鬼治民，一切大魔王名字在此經中。受此經法，自受度之，各自一箱盛之。及人有官事刑獄，重病久困不瘥，爲作齋一日一夜者，吾當爲汝等召百鬼考問之，令其病人瘥，乃放之耳。汝等道士，勤化萬民，受經道士治病之處，大魔王、小鬼王等，助此道士治病。治病瘥者，令汝等上遷，終不負口。自今以去，與汝大魔王等，分契誓矣。

道言：自今甲辰之年，有三十六萬黑鬼，行下痢赤病，鬼子夜來殺人。六夷之鬼，萬萬爲群，多有化爲女子、老人，入人宅中，取人小口，六畜暴死。國不恤人，人民流離。大臣小吏，枉人年命。當爾之時，鬼兵亂病。汝等道士，但與行道轉經，一日一夜。吾當遣

三天大兵三十六萬人，爲生人召十方鬼等問之。爲復何鬼病人？各自揀擇，令善惡分別。大兵斬之，誅其黨類，悉斷其種，終不恕之矣。急急如太上口勅律令。

道言：山林之鬼，名玄子都，領二千九十萬鬼。常行卒死病，殺人小口、老人，入人宅中，驚人雞犬、小兒。復有赤幘鬼三萬九千人，仍入人宅中，取人六畜。復有八十萬青蟲鬼，鬼長三尺六寸，常持天火，燒人宅舍，令人遭官事口舌。復有大運青鬼，鬼長三丈，四十九萬人，手持赤捧，棒殺萬民。有善人信法者，不敢近之。惡人無義，殺生逆道、不存父母、誑說道士、罵辱師徒者，斬之不恕，死付地獄。或令身病不瘥，萬殃併集，苦痛難言。道士不救，救之無益也。

道言：此惡人不敬師父，不遵道法，阿枉道士，僻處罵師，稱其名諱。此人罪重，牽落赤沙地獄，獄中萬劫不出。出爲護田鳥，常在水中，護人萬頃田。或未死之時，疾病困苦，痛不去

身，田蠶不果，所爲不允，人所笑之。此人悉先世之時，罵辱師徒，罪來對之耳。自今以去，若有如此之人，大魔王亦疾之。若有不敬師徒、不承三洞者，大魔王、小鬼王等，遶縛斬之不恕矣。

道言：汝等道士奉師，當一心矣。心常不改，自作苦本。輕師罵辱，五逆不孝，阿枉百姓，強取人財，教人作惡，言訟殺人。如此輩等，三洞經出大魔王、小鬼王等，悉共收之，繫著三天獄中。考其三魂七魄，女子十四魄，令萬苦俱受，求死不得。汝等道士男女，深自慎之。

道言：甲寅旬之年，有三萬九千人，大驅殺之。坐不敬師父，枉濫人命，談說道士，指師名姓。如此之人，落大驅除刀兵水火之中。汝等道士及世間之人，當一心供養師徒，受經三洞，化行一切，救療厄人，有病之家，轉經治之。吾當爲汝等，召十方大鬼、一切諸神問之。若不伏，故令生人之家病死不瘥、官事不了者，大魔王及小鬼王，斬汝等之身萬段，不恕之。一一如

太上口勅律令。

道言：道士奉師，當敬之如天，四時八節，來往問訊安否。世人受事之時，一一如法。自爾不復遵師，師復不往，神不附人。夫爲人師，人中最大，師之爲上，當奉之如父母，不可輕慢。輕慢者，天人誅汝，魔王不救汝等罪人。一一如太上口勅律令。

道言：道士不遵師父，天兵來考，考及子孫，亦入俗鬼輩中。庚申、壬午之年，有道士輕師者，鬼兵三十六萬人，一時誅治死矣。復有四十九萬赤鼻之鬼，乙巳之年，殺天下惡人三十九萬人。至癸巳之年、壬辰之歲，世人不信道法不受經者，入十八驅除之中。枉死者，日有三萬九千人，太上亦自分別之耳。若此年天下有疫病，道士救病之者即瘥。若不瘥者，魔王那律等，身作萬段，不恕之矣。

道言：男女道士，自今以去，勤化天下愚人，令受三洞大經，人人共受符籙，身佩名契，貫籍玉曆，師徒相承，不得輕慢。若有違盟，天兵誅汝，滅門身

死，謫居疫癘，悔亦無及也。吾今遣三萬六千赤騎，手提鐵杖，遊行天下，取無義五逆之人。若有病人，令道士治者，悉令鬼王赦之。若復不赦，此等鬼王悉皆貶責，更無容恕矣。

道言：壬戌、癸亥之年，有八千考鬼殺人，坐不供大道。至癸未、甲辰之年，有十二萬赤鬼殺人刀兵，亦半坐笑人受道，壞亂人心，打罵道士，言道無神，口是心非，誣訶師徒。如此之罪人，令悉入沸灰地獄，刀山劍樹，無有出期矣。

道言：己卯、丙寅、丁亥之年，有八千人橫死。坐不遵道法，天租不輸，跪願不還，許而不與，妄向鬼神，取人財物，不作功德，不經齋戒。雖爲道士，不行香火，不赴人急，貪作不往，令人怨道。與師作食，食不精潔，或有而不出，出而不好。如此之人，當入大驅除水獄之中，萬劫不出。縱得還生，六情不具，人見不喜，六畜之例，大驅除斬殺之，魔王等不救之矣。

道言：大宗法師，遊行天下，見世

人多愚，故說三昧大經。經凡有二十卷，此太上流傳。若受之者，面見太上。不受神呪，不可入山，不名真道士矣，不得治病。自今法師，先受此經，此經乃伏一切大魔王、小鬼王及夫人千子萬孫，悉助道士化人治病耳。何以故？一切魔王亦與太上併治化萬姓故，善人智士一一思吾言矣。

道言：汝等後世之人，不奉大道。況世俗俗師，打鼓祀神，殺猪犬雞，純三牲草水之上，召喚百鬼，祠祀野神。此爲亂邪，神不祐人。家親被繫，謫及三官，考掠萬毒，死人不逮，來取生人，大小死亡，後致滅門，勿復怨道也。

道言：奉道之家，一心專謹。凡欲所爲，當一心歸向。行道香火萬品，由師齋醮解了。不得外引俗師邪祀之家，來至交亂，家神不安，坐考生人，其生人轉惡，家破滅門。此亦道士化之，令人悟矣。

道言：世人多愚，不見善，不識法，爲此多死。自今以去，有人受道，世人急病，迎此法師，一切道士，作齋

行壇布施，救療病人。若有刑獄，天遣力士、三天玉女、十方大神仙，來助道士，令此病人，速得治瘥，官事解了，令主人萬願從心。若爾者，上遷汝等萬等千等，不負金口。若復不瘥，徒勞道士，主人致災，禍殃集者，大魔王夫人及子孫主人病不瘥者，一切鬼王，悉斬不恕矣。

道言：一切魔王及今世人有病者，道士救治之處，汝等悉回化其主人家親、太祖父母、三十六世以來，悉爲拔之。令主人病瘥，官事釋散，萬願從心。吾當召百鬼，考問病人之鬼何鬼也。一一告下，三官問之，得便和喻令瘥。若不瘥者，一一收斬之不恕。告下急急如太上口勅律令。

道言：自今以去，有疾病者，遣大戟將軍領赤騎兵三十九億萬人，手持赤棒，專行人間，伺取行病小鬼，自稱三公五帝之神，得便斬之。若有小鬼不去者，三天魔王、魔王子孫，悉斬之不恕。汝等自今以去，若不信吾呪者，汝頭破作七分矣。

道言：自今以去，國中有一人病者，悉是小鬼小邪所爲之。汝等急攝汝下兵，悉令消散，使生人無他，汝魔王令千等萬等。若復不瘥，令生人死者，一切內外大鬼，悉被斬不恕也。啄頭大魔王、烏延大王、長鼻大王、中祥大王、小眼大王、白面大王、赤面大王等四十九萬人，各各被考，考及子孫。急勅小鬼，令生人病瘥者，吾當令汝等上遷。若不瘥者，斬汝小鬼不恕矣。

道言：自今以去，國中有人病者，及官事口舌刑徒、厄在三官、不得自在者，悉是汝等大魔王不加用意。自今以後，告下小鬼，勿犯吾民，急勅汝下兵，速放文牒，令病者自瘥，官事消散，口舌不起。急急如太上口勅律令。

道言：世間有六十九種病大鬼，甚須少功，哀圖慕川。慕川有惡鬼，國人疾病死亡。今來作耗亂世間，令人疾病，興一切瘟氣。黃奴七子，合來殺人。已識汝等小鬼名字，自今以去，斤去千里。急急如律令。

道言：自今以去，三天之上三十

六天魔王，悉來下叩頭七十下，求攝下鬼。一切小鬼，自從太上勅下以來，不敢復來世間取百姓也。若復有疾病者，魔王等受萬斬矣。

道言：吾良民悠悠，處在國中，或有不信道法。今一人受道佩三洞者，有人疾病，法師爲其疾病者，汝等魔王助道士令瘥矣，汝等上遷。若不瘥者，斬汝等小鬼不恕矣。

太上說此功之時，一切大魔王等，各各來下稽首曰：自今以去，誓死不致縱小鬼。若世間故有一人病困者，我等頭破作四十九分矣。

太上洞淵神呪經卷之八



## 太上洞淵神呪經卷之九

### 殺鬼品

道言：庚辰、壬午之年，有大雷鬼，一名九昌，領八萬小鬼，手執赤棒，來殺惡人，行三十六種病，病殺惡人。復有憂簡鬼三千九萬人，行其赤腫病。復有八千六十九萬鬼，行下痢病。復有十二萬赤目鬼，行吐痢病。復有九千萬鬼，行目痛病。復有四十九萬鬼，行寒熱病，病殺惡人。當爾之時，得法師轉經之處，此鬼等自然死盡。三天玉女八十萬億人，與十方綵女三十九萬人，一合來下，稽首白太上曰：自今以去，若有病人官事之家，請此法師轉經之地，疫鬼故來不去者，我等自誓逐之，令遠走萬里，使生人病瘥，官事解了。若不去者，九天力士斬之，不恕矣。

道言：世人多不信道，若有一人受經，男女笑之。道士不恥愚人之笑，不名道也，道者貴笑。大水不久，甲申垂近。壬午、癸未，大鳥殺人。天遣疫鬼行炁，病殺惡人，刀兵交集，人民死耳。蟲蛇虎狼，水火毒炁，悉能殺人。人不知之，但自愚心，妄說賢人，誹謗道士，毀訾經書，量度聖典。此之罪人，亦當卒死，吐血喉塞，身體浮腫，失音不語，天人誅之，不救之矣。道士自勅，慎口攝心矣。

道言：自今壬辰之年，必有真君，真君不遠。道士信者，幸自勤學，化人受經，仙人來迎耳。壬午之年，世間疫鬼殺人，人民死盡。太上愍之，遣大真人成造、嚴平、王進方、社周、莊玄、唐君等，汝往世間化人，先世有仙骨之者，得見此真人。真人悉皆俗中有子孫氏世間之人，故太上遣之來矣。

道言：至壬午年，必有大災，水高千萬丈。道士入山，入山者免此災也。壬午年三月至九月，人民死盡。疫鬼三萬七千頭，專行殺人，人不信之者，必當先滅矣。行九十種病殺人，真君垂出，惡人不見，天遣殺鬼來誅之。蕩除天地，更造日月，布置星辰，改弦易調。神人治法，仙人為佐，五方萬劫不死，無有刀兵，地皆七寶，衣食自然，無有六畜，男女悉聖，無有惡人之類也。

道言：自今大水來近，人有知者，奉受三洞。男女信法，一心行道之者，我當遣三天玉女十萬人來護之。道士化人受之，化一人奉者，天人唱善。壞一人心不化者，天人誅汝耳。汝等先身有仙分，故值遇此經，此經玄妙，上天所重也。奉持供養，置之家中，疫鬼斥去，一切惡鬼不敢近人矣。

道言：自今以去，世間若有口舌官事，刑獄囚徒，疾病危厄，生死不別，當須急轉此神呪大經，經有三萬九億大神，神來救人，疫鬼自去。十方赤兵、四天魔王、綵女等，悉下來助子，不令有惡。若道士轉經之處，疫鬼不去者，三天力士斬之，不恕矣。

道言：壬午之年以來，民多疾病，鬼兵交行，千萬為群，欲殺惡人。若病之時，得法師來救者，我亦遣善人司命四十九萬億人，來斥去疫鬼，逐之萬里。若不去者，斬之，不恕矣。

道言：壬午年，有赤鳥萬億行，病，病殺惡人。惡人不信，死之奈何。真人更立，蕩除天地，疫鬼皆來殺人。世人若欲求免災患，可以九月、十月，當建是齋，拜謁五帝。大會一日，二夜

申懺。東向九拜，南向三拜，西向七拜，北向五拜。乾坤艮巽四向，各一十二拜。上方三十二拜，下方一十二拜。天人降下，書子功名，得著玉曆之中。或則東向單禮，三十六拜，唯在精專，獲福無量。至癸未年，疫鬼行七十種病殺人。若欲求活，家家建修是齋，拜謁五帝，南向三十拜，疫鬼自去萬里矣。

道言：甲子、甲戌、甲申旬年，有八十萬赤尾鬼，鬼名多阿，一頭三尾，身長九尺，兩手持水，令人寒熱，行九十種病，病殺惡人。道士急化人，立靜舍於水上道傍。大會一日，奉禮五帝、司命，西向三十六拜。天人必下，書子等之家戶口，得入玉曆，不在死次，書記天門，司命益筭，終不橫死矣。

道言：甲午、甲辰之年，有黑炁病

殺人。疫鬼八十九萬人，行喉塞下痢病殺人。若道士化人，受三洞符籙，正月、二月、三月，水上作大會，一日二夜五時，集禮五帝、十二神，北向二十五拜，自然天人記其名矣。

道言：甲寅之年，有大日鬼，長三寸，千萬為群，與赤色鳥百萬，來下入人家殺人。人有知者，急自合集，齋戒水上，一日二夜，五時懺謝，東向三十六拜，天人必來記子之名，疫鬼自然去之，不敢近人，道士急化人焉。

道言：壬午年所以有災者，山門欲閉，前三後二。是以辛巳、壬午、癸未，必有水災，及方伯、三公、二千石，速宜向善。此年定有疫鬼流行，殺除惡人，不信者死。道士但化愚人，天人錄子至心矣。

道言：世人不信道法，天令疫鬼誅之。自今以去，有識之士信用行者，天人眇之，終不令相枉。智士弘之，建立功德慎之矣。

道言：自壬午年，有三十六種草鬼殺人。人有草中取菜食，其百草枝

根莖葉中有鬼毒，毒名生茹。生茹兄弟百萬，能行氣病。十日一月日，入人四支百節中，身當黃赤，鬼長三寸七分。山中女鬼名羅翁，一妃二女，將二十萬女鬼，亦入山林水中，伺取人。又有一女鬼名姜女，先有無量功德應仙，為坐不敬三天大聖、不奉三師故。鬼見道士入山，心不生善意，然其形甚醜，身長一丈，面黑目縱，通身赤黃，形體臃穢，人不欲見，見者遠走避之。不敬三事，故教令受經敬師，不得誹謗法師，侍養勤心，莫作妬媚，與俗人交通。不從此者，天人責之，令住山中三千九百億劫，故由不出。道士受三洞之秘籙，太上真要，將來之基，一時之傾耳。不如學仙，萬劫不死矣。

道言：道士受經得明師，三洞具足，亦如世之富人矣。何以故？大富貴之人，田宅廣有，奴婢數千，錢財足用，天下貧人悉為己作，從意所用，無有乏短，出則乘肥，導從自在，乞與布施，一一任懷，大富足故也。大道法師，內外俱通，世間書疏，無不解者，治

病醫藥針灸，悉皆明了，行來人間，萬民敬愛，三洞大經，無不備足，世人敬之，亦如天王及大富足人矣。

道言：富貴貧賤，俱人耳。亦稟一命，何有殊異？但自富貴貧賤，先身之緣。有先世習道來，故中國衣食，自然而已。復有先身，造立功德，今爲大富貴，流及子孫。先世應仙，未即昇騰，今故大富貴也。學仙道士，貧而樂道者，此先身習學來久，不化於人，故令人大貧困。至死無有財物六畜者，先身重罪，不作功德，不信經道，六畜中來，或奴婢、生口中來耳。道士貴人，悉天上來也。自非先身積善者，終不得作道士貴人矣。

道言：今世多有惡人，不信道。有受經者，愚人笑之，笑聲盈路。誹謗賢人，謂道狂顛，入山何爲。或言妖鬼，詐作善行，不知一切。人不可久保，富貴無常，不可長守。夫少有老，老必歸死，身中三賊自牽，而死不覺。世人只知貪惜財物，愛樂妻子，寧作罪事，不肯受經，不求仙道，私營自累。

終日悠悠，不如學仙，萬劫不死，及共天人神仙同遊矣。

道言：壬申年多有疫疠，下二十三種病，病殺惡人。唯有受經之人，奉敬三師、療治萬病者，天人簡之。國土信道，受於三洞，教化人民。當爾之時，中國帝王國王，不知世間萬民招惡，惡從下生，無有端緒，百鬼競來，宜使男女道士一心治之。吾遣十方大驅將軍三十九億人，助道士驅逐之耳。

道言：三界之中，愚人不信道法，是以死入惡鬼中。以此男女，大小鬼兵無數，來殺罪人故耳。自今以去，有一家、二家、三家，一時病患病厄困者，請三洞大法師，一日二夜，五時轉經，行九一之道、三五之炁，取十方之位，方方殺鬼，鬼王亦不敢當。今汝道士，吾亦自遣四十萬赤弓大卒、三萬九千九州力士，來助道士，驅除一切大鬼、山林邪炁、十方鬼賊，一切斬之耳。大魔王及小王順吾教，勅下小鬼，令助道士治主人病瘥，有急厄官事，悉令解了。若不如法，魔王葳蕤等，悉斬之不

恕矣。

道言：道士者，悉皆天上來耳。世人自有卑賤醜陋，若心信三洞，亦天上來耳。善人不必好醜，各有因緣。端正者，思善中來。大富者，先身有布施貧乏中來。大貴者，建造功德、禮拜三寶中來。道士法師者，積學中來。故心慕大乘，並是先身之基耳，非今卒得也。道士若志慕山藪，不用生官，一切斷絕入山修道者，此是去仙不遠。如此道士，遊行世間，爲人治病，魔王助之。

道言：天下悠悠，不知死日，此是行尸之人。道士求仙，受三洞之要，勸人受之。若入山中，或住人間，化一切愚人。愚人貪欲，不肯受道，水來死盡。刀兵殺汝，與泥同流，方悔無益。大驅除滅，鬼兵縱橫，致令天下惡鬼殺人。若有道士經行之處，爲人行道轉經所救之者，一切大魔王及小王、男女天人，悉共來共道士，令生人病瘥，官事了了，萬願從心。若有不伏鬼炁來盛殺害生人者，大魔王運周等，各頭破

作十六分矣，斬之不恕。一一如太上口勅律令。

道言：自今方有惡鬼殺人，鬼名赤眉烏然等，四十八萬衆，橫行天下，來殺惡人。道士女冠來救此主人者，小鬼王等速告大魔王，令力士助道士化人，令病烝解釋，萬事了了。無他之日，吾等上遷千等萬等，不負金口。若不信者，魔王及小鬼王等，斬身萬段，一一不恕矣。

太上洞淵神呪經卷之九

太上洞淵神呪經卷之十

殺鬼品

道言：吾在玄都山，爲一切魔王說《大驅除經》。時有三天王子，求說《上元中元下元經》。復有十國真人，亦求說《三昧無量太素經》。復有十方仙人，亦求說《道化黃庭內外二景玉經》。復有四方運集閻浮，有三萬真人俱來聽經。說經未竟，各各下坐曰：世間之人，不解道法，令疫鬼殺之，刀兵暴虐，人民苦惱，門門有死，無有三洞，不自拔度。願請此法師，流演天下。唯願天尊，垂心道化。太上曰：善哉，善哉。方遣三萬真人，持經化行天下。復有真人尼和，將三萬九千人，持經亦布化天下。中國之人，悉各受之。有急疾病官事之家，悉爲轉之，一日一夜，三時行道，官事者解，疾病者瘥。疫鬼盤旋不去者，一一斬之，不有恕也。

道言：此真人等，與國中之人有大因緣，故遣之令轉經耳。令受三洞經者，皆悉先身有福緣，應上仙，方得值此師也。自今以去，若有奉佩此經之人，我亦天人護之，終不有惡也。

道言：壬午年大灾起動，人民悠悠，六夷不安，疫鬼殺人。可作神符，依法施安宅內。三家五家，十家百家，共於水上。一日大會，作一土壇，縱廣八尺，高六尺。東向三十六拜，禮五帝，及上章書奏告天人，必記子之志心矣。

道言：辛巳年六月，壬午年九月，癸未年七月，必有疫鬼八萬，來下殺人。鬼名烏塗倫那，倫那身長七十丈，千萬爲羣。復有大赤鳥，形如車輪，飛來食人。人奉有三洞之經，經行人間者，此疫鳥悉死矣，道士爲信之焉。

道言：大劫垂至，國主貪殘。不恤下民，民皆困窮。使役無道，人民苦厄。哭聲盈路，死亡蓋野。男女失時，不好道法，出門奔亡。六夷紛紜，大賊縱橫。以氣相伐，父子相疑。天遣疫

鬼，誅殺此罪人。此人罪重，值此大水。水來不久，不自覺知。法師道士，於今有化人之家，三天大王、一切仙人、十方玉女，悉來助之。令道士強健，所救之家，天人護之。令疾病官事，速得解了，鬼炁消歇，病時得瘥。若有一鬼不去者，請爲斬之，不聽恕也。

道言：十方主者曰：此來世人多惡，信道者稀，天下不化。今壬午年，遭疫鬼八千萬衆，行七十種病殺人。人知者，家家當建是齋，於大水上，拜謁五帝。西北向拜，及作大符，置大門上懸之，疫鬼不敢近人也。自非有符籙之家，不懸此符者，疫鬼害人，此符有八千萬大力士守之也。

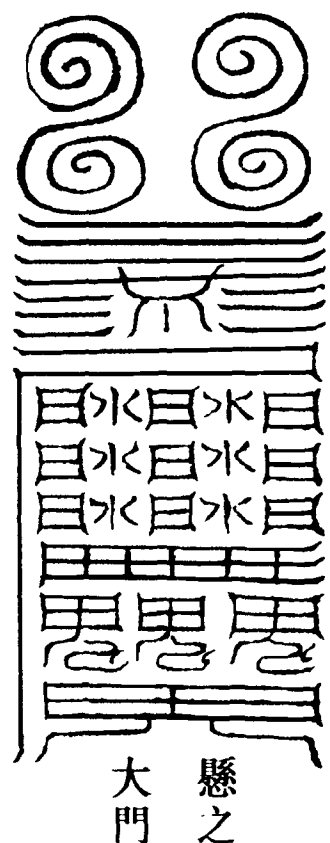

道言：至甲戌、壬午之年，有八千九百赤面鬼，鬼名明真，各將三萬九千小鬼，鬼悉提赤棒，棒殺惡人。惡人多

故，故不信有水災，不信有道法，當入三塗五厄之中。太上玄見，心念一切，乃爲度之矣。

道言：壬午之年，爲一切人作齋，轉無量三昧經者，有疫鬼來者，必不得前也。道士有受三洞布化之人，天帝來助之，終不落惡道之中矣。

道言：癸未年至甲申，有三十九萬黑鳥之鬼，來翔中川放毒，入於人家，令人水病，病不可治之。若有身佩符籙，十家五家，水上作治舍一間，供養三寶，晨夕香燈，朝謝禮拜，並謁五帝，一日、二日、七日作會。天人必記子之名，名入玉曆耳。

道言：大災垂至，水來不久。愚人不知，悠悠過日。天帝綵女十二萬人，仍來化之，人不知之矣。若辛巳之年，有值此女子化者，子等即得仙度。若有人疾病、官事、口舌，法師道士但爲化之。綵女等亦來助子，終不令主人有厄矣。

道言：至癸未之年，道炁日盛，三洞流布四海，九州信樂。道士心正，國

主受持。洒掃偏闕，闕有經臺。旦夕然燈，燒香禮拜。疫鬼奔走，病者自瘥，官事自解。三天大兵擁護法師，法師行處，鬼賊斥去千里，天人下助道士矣。

道言：甲申之年，大龍上天，九萬爲群。人有見者，大水必來近也。道士入山，可全今身。世人多惡，淫泆貪財，殺生無度，兇心不移，不信大道，不作仙行，見人受經，反更互笑，此人入無盡地獄。獄中有一日七死七生，乃復令活。如此四十二劫，劫運乃出。出得爲人，六情不具，癡聾瘖瘂，加復癩癩，眼瞎唇缺，耳聾瘤背，折僵老患，鹿面麀脚，無有手足。人不喜見，見者吐逆，此之罪人本行所來矣。

道言：善人生處，聰明過人，皆因先身習學中來。世有形殘之人，先身有大罪，故有此身。此身復不受化者，無有見善也。道士但化之，天人必記子之志。若不度者，違前人元元丹誠，非大士度人之法矣。

道言：至壬午年，已有三萬白頭

鬼，鬼名千轉，身長三丈，面黑頭白，萬萬爲群，下三萬九千種病，病殺惡人。人有不信道法，誹謗道士、評論經書。言是言非，言經無神，不知大道淵深廣遠若天叵及如海難量。乃以愚人之心，道說妙典。輕慢道士，言世無神。心懷兩端，壞亂真心。此之罪人，罪合萬死，死人倒立地獄。獄中倒立三十劫，劫盡乃出，爲六畜復出世矣。

道言：世人多愚，是以天令萬神惡炁殺之。所以殺之者，由以誹謗道士，殺害良人故也。今有不信大道、不敬三寶、不肯受經者，天兵誅之耳。今有三千六十種病殺人，有肉鬼三萬，石鬼十萬，木鬼二萬，水鬼三千六十萬，土鬼六十萬，蟲鬼十六萬六千，悉能殺人也。所以能殺人者，鬼悉附此物之上殺人。入水水死，入山石死，斫樹木死，食肉炁死，起土土死，入草蟲傷，此悉非法之炁也。道士自今以去，勤化萬姓，愚人男女令悉奉道，鬼不近之矣。若不信者，大驅之日，恐鬼兵來誅子耳。

道言：壬午之年，有帝主六夷，悉奉大道，三洞流布。入山之人，處處有之。汝等受法奉經，不必大小，不必老少，無論男女，唯有心奉之者，天人移壽，終不橫死也，自然得入仙品矣。

道言：自今以去，若有道士男女之官，勤化萬民，遊行國界，救療百病者，汝等魔王、天人、子息小鬼王等，悉共佐助道士治病，不令生人病厄，枉其筭壽，殺鬼安人耳。

道言：自今以去，當令一切鬼王，隨逐道士安人，療治萬病，病無不瘥。若有不瘥，斬之萬段。吾今遣五方神將、九天大兵三千九萬人，一合來下。助道士所治之家，令百病官事，一時了。若不從者，鬼王先坐。一一如太上金口所勅，不待違科，急急如律令。

道言：世人不信道，又不受經。生於世俗，自招罪本。見人作善，笑人行道，不敬三寶，天人誅之。奄然而去，悔亦何及？吾今遣十方力士三千萬人，一合助此道士，所行之處，安人斷邪。若有欺辱道士、罵詈拍打、圖謀

偷盜者，一一收此人等魂魄，付所在地獄治之，令自知罪負，以明天憲矣。鬼王者，用吾此言語，爲此道士殺戮此惡人。若不殺者，天人不喜，大道不神也。一切魔王曰：唯然，一一奉命，今爲殺如此之人等。

道言：自今以去，道士悉行化他國邊遊之處，道士求覓病人，一一爲作齋，轉經行道。吾當遣十方大兵八十萬人，助子治之。勅一切大魔王，令天下無惡風，雨不淋浪，人鬼和悅，百姓歡忻，國王信道。凡庶受經七日，入山進仙。若不爾者，吾不名大道也，不復化人矣。

道言：大法師治病，但口章，不必紙，默治之。又轉經行道，無不瘥也。若病人大重者，亦可併上口章，仰謝往愆，解釋羅網，拔罪替伐矣。道士三洞之師，但入靜室，啓得同志。道士行九一之炁，亦行三五之炁，諸天力士，神王金剛，無不降也。此天真及天人天女之術，天人靈妃，一切天人來下，助子之心，官事疾病，無不瘥也。自今以

去，道士行道之家，大魔王、小鬼王等，悉逐佐助，救之令瘥。若不瘥者，小王與大魔王慰真等，頭破作八十分矣。一一如太上口勅，斬之不恕矣。

道言：道士悉奉三洞之人，不得與黃赤之道士俱遊也。奉經道士，三洞法師，當入山遠避濁世。若在人間，男女黃赤道士，自別立治舍。若欲同之，取求良日，庚申、甲子、丁卯、己卯、八日、十二日、二十二日、九日、一日、十八日，合日也。

道言：一切魔王，自今道士往處，所行救人之地，當令生人，所苦自瘥，官事解了。人有惡事，一切遏之，百福歸身，安人殺鬼。若疾病得瘥，昇入大道。若不助道士，令生人死者，汝等各斬之萬碎，終不恕之。一一奉行，如太上口勅，急急如律令。

道言：今有八千黑身鬼，鬼長六寸，託鳥而飛，來在水中。或因風雨，來着人身，人着即死。復有三萬九千沙地胡鬼，鬼長三寸，其色赤白，因水泛漲，便着於人。復有八十萬大濕鬼，

鬼名天頭，其主亦好暴亂，各領三萬鬼賊，入人宅中，令人失火，火不可救。如此之鬼，大水之運，國主酷治，便可殺人。有受經道士，心務山林，不取生官。如此之人及黃赤之男女，亦乃不殺矣。

道言：自今方有大鬼，鬼名崩周。十萬大鬼，名李子、史兒、桃姜。壬午年，各領十二萬人，來殺惡人，唯真人道士不敢犯耳。自今爲始，至甲戌之年以去，萬萬鬼兵，來殺惡人。愚輩若有道士轉經治救者，天人助之，鬼王哀汝，自來護之矣。

道言：自今以去，壬午之年至壬辰年子丑之歲，大鬼殺人。中有男女活者，十中不有三四，惡人多矣。故天誅之，刀兵水死。奈何，奈何。唯道士受經之者，天人來迎，大劫將盡，必來速矣。鬼亦競起，人當疫死。若有人得三洞法師爲之行道者，大鬼魔王一切護助，令治病即瘥，爲攝天下橫鬼、內外之殍，入地千尺。主人若復不瘥，死亡狼藉，官事不了，田蠶不收，仕宦

不遷，其不如意者，吏兵先坐，大魔王及小鬼子等斬之千段，不恕之矣。一告下，如太上金口所勅之，急急如律令。

道言：今有八萬九千黑面大鬼，鬼名赤鬚，身長七丈，四十九萬爲群，每詐稱黃帝，恐人家親。將一切無籍之鬼、世間魍魎、男女之殍，領羅丁勒掌、南陽葉公、石母太子、雲中李子敖、三天無着之鬼，千萬兆億，來入人家，取人小口、老嫗、男女，令天下人疾病死亡，處處有之，門門皆死。鬼兵屯集，住人鄰陌，捉人六畜，鳥獸作其凶怪。令人遭官口舌，刑徒囚獄枉濫，田蠶不收，觸事皆凶。自今以去，汝等魔王小鬼、一切鬼王，急爲道士佐治生人，令官事解了，疾病者瘥。若不從命，汝等魔王各斬之萬段矣。一一如太上口勅律令。

太上洞淵神呪經卷之十

## 太上洞淵神呪經卷之十一

### 三昧王召鬼神呪品

元始天尊以上皇二年建辰之月八日日中時，於元陽上宮，爲大羅諸天大梵天帝、四極高真、九天元王、三天真皇，說《洞玄靈寶大有至真自然智慧淨誠妙經》。法事既畢，乃更命召三炁天君、五老上帝、九官真仙、四方無極三十六天帝、飛天神王、九地土皇、三界官屬，神霄大魔前後圍繞，飛行太空，迴駕來降苑利之天碧海之崖方諸宮內洞淵池上，坐五色飛龍蓮花之座，將說法要，救度三界五道一切蒼生，放身威光，普照十方一百八十海諸龍宮殿、酆都暘谷水會之府、風澤九地三十六地土皇宮殿、仙真大聖領籍之府及三十六洞天，各有日月星辰、官屬人民、六畜鳥獸蟲魚，自謂安樂。其無神道，凡俗之類，夫妻男女，老幼尊卑，自相紹係，種種名色，陰陽五行，吉凶苦樂，貧

賤富貴，皆如此土，亦無有異也。

復有學道求仙之者，栖身山谷，證道成聖。若不習六通六覺，不名道士，亦謂他士，無如是事，乃至上方無極世界。凡聖所居，苦樂果報，請下九幽泉曲、五岳洞天，令諸大衆悉皆睹見善惡生死報對，往返塗炭，流曳八門，自生自死，甚可哀傷。大衆之內，天人之中，地仙之類，或小知見，飛行五岳，修習尸解，服藥鍊身。不慕靈寶大智慧源，未達宿命真寂無爲自然性者，心不自固，妄惑所馳，六情所蕩。或於所著，四見飄忽，天上地下，隨惡輕重，受其報對，無有自勉，痛毒非一，皆生怖畏，五神悲惶，莫測所從，各欲四散而不能去。自相顧謂：我等今日值遇聖尊，何緣乃見如此惡對？身心驚怖，不能自安，唯願天尊，垂哀救護，解說元始，復命本心。

於是，衆中東上九天飛天神王，名曰三昧威德，智慧相好，具足力攝諸魔，天神龍鬼大明，呪術善權方便，隨機利益，從座而起，領諸真人蔚明羅王

及三十六天小王拘婁王等，同整衣冠，俱起作禮，叩頭自博，長跪稽首，上啓道君：我等積善深厚，奉遭大聖，翼從仙真高玄大士，沐恩過分，忝在王位，各統諸天，喜懼交集。今睹慈光，更開大宥，我等悉來，曾奉教勅，周行三界三十二天及十方國土、山林靈岳、海龍宮內，及洞天福地。或遊世上，或入人間，隨順群方，同其事業，涉歷貴賤貧富之內。或山居幽寂，亦有所修，六畜百蟲，水火艱辛，無所不入。見諸凡夫，學與不學，不顧宿命，不遵經法，是非紛亂，四見昏迷，六情所染，心不自專。造惡之時，無所畏懼，或復恐怖，叫喚神鬼，爲其救助。或上引三光、七祖、先亡以爲盟誓，更相馳競，無有終始，六親相殘，傷殺無道。或刀兵饑饉，憑恃威力，聚合群衆，殺害無辜。一切人鬼禽獸之類，臨命終時，戀其室宅，愛惜本身，心迫情切。或起惡心，或發惡願，因尋本誓，隨其所在，屍血所染，骨肉所附，罔噓目視，皆生惡業因緣，魂爽相習，報對無窮，既不善入



靈寶智慧自然法誠，何可濟免？或謂精爽，心色微細，光景聲炁之所感激，因乘六天故炁，五酉百精，九醜八風，五行衰盛，依附精光而生灾害，瘟疫毒癘，百病因起，債主冤家，口舌誹謗，遭逢者衆。城邑治舍，村居山澤，哭聲相尋，凶精轉熾，人心怖懼，益生寒熱，寒熱起內，病生於外。或禱祠宇故炁不正之鬼，追尋血食，妄說吉凶，不聞正道，不知歸向，不見經教，不識本真，留連百精，結罪三官，沈淪五道，自生自死，終天無脫。或五斗星官告變灾禍，水旱風雨不順四時，刀兵疫疾加其凶炁，國主憂懼，百姓塗炭，無有濟拔。我等今日蒙聖尊威力，受任神王，所有見聞，願得安養，報道慈恩，率集所部三十六天小王八十億人，周歷十方，療治病苦，保其國祚，養護群生，光宣正法，豈不同乎？

於是，真人蔚明羅將領四十九億真仙眷屬，又有三天真王、九天大魔王三十六億萬人，又有大神通智識句民子神王天丁力士八億萬人，又有天禁

大殺吏兵四十萬人、天殺大兵四十萬人，又有上三天尉玄刃大兵三萬人、九天大兵九十億萬人，又有三洞力士四十九萬人、六天力士八千萬人，又有三十六天之魔王句盆子等七十二小王，又有魔王烏鄰子及大魔王烏留子等三十六萬人，又有三天玉女與大梵女八千萬人，又有七天魔王三十萬人，又有橫行伐殺將軍八千萬人，又有青真大魔王紫真、孔倫、烏延帥、崇全等及三十九王烏川、連子、文吉休、馮憐子等三千六百萬，又有三天力士三十萬人，又有十方大殺將軍三十萬人，主殺疫鬼，除灾禳，掃邪穢。又有三天魔王

句婆羌十二萬人，又有赫奕天都四十二魔王烏鳴鳩等殺鬼治病，又有三天力士十方赤兵，又有三天玉女、要進將軍五千萬人，恒於五岳，收諸疫鬼。又有喙頭魔王、烏延大王、長鼻大王、中殍大王、小眼大王、白面大王、赤面大王等，各以神通自在威力，於太上前五體投地，同發誓願，與三昧神呪王，遊行三界之內，天下地上，及山川水土洞

天靈岳之內，蕩滅六天九醜、五瘟拒逆故炁，傷害生民變怪殊常及興起刀兵者，我等力能摧滅，迴化其心，絕諸妖炁，唯願天尊垂愍我等並諸眷屬，昇入道階，永無退轉。

於是，真人蔚明羅白三昧神呪王曰：我等今者，收滅故炁，攝鬼治病，應須出示行病之鬼姓名，令人呪誦，呼其姓字，彼行病鬼聞己姓名，自生慙愧，各懷恐怖，於三寶前大眾之中，羞聞其惡，不敢爲害。今承天尊慈悲，威力勅彼，三天五炁，明威正神，覈實萬精，出其名字，我即令諸司直司錄，條記書之，普示天民有心男女信樂之者。

於是，三昧神呪王普告三界、五道、六酆、九幽泉曲所部諸鬼神王、水土龍王、禽獸鳥王，或上不着天、下不居地、遊走世間、駕彼八風、乘九醜炁、依憑樹木以爲宅舍、吸人精炁追求血食興起灾禍者，悉皆顯名，不敢藏隱。

於是，五方老精，五傷鬼賊，自相顧謂：我等世俗，職位卑微，威德淺薄，力不自勝，莫知逃處，若不奉名，即

見灰滅，眷屬塗炭，進退災禍，唯乞大慈，且賜寬宥，願聽我等自相勸誘，捨俗歸道，伏從教勅，更不得爲害。

於是，三天邪王領四十八萬人，六天邪王、三天大邪王九億萬人。又有八萬獨足鬼，身長三尺，分作群黨，在於水中行烝病。又有慎憂哀子、角兒平王、阿信三業等，及以赤鬼三萬衆，行刀兵之疫。又有四十九種黑鳥鬼，恒行驚怖，令人不安。又有赤烏七十萬爲群，飛行疫病。又有胡鬼三萬，俱來殺人，行饑餓流亡之疫。又有赤丁使者四十九億萬人。又有下方刀兵傷精戰死之鬼，各領四十萬衆，行病布毒。又有烏丸鬼王，身長七丈八尺，各有眷屬九千萬衆赤兵，行諸疫烝。又有九天魔王威都將軍，下行九千種病。又有門戶之鬼，名承伯，關閉之鬼阿倫然等。又有井竈之鬼，名真連子。又有四籬墻垣上鬼，名士伯供。又有道上鬼，名烏子丁。又有舍宅之鬼，名玄子都。又有十方赤連鬼，長三尺六寸，百萬爲群。又有長頭鬼三十萬人，手

捉赤棒，暴打殺人。又有客死刀兵雲內李子敖等，來往海濱，東西南北，乘風駕雀，作怪行疫。又有皋陶木索之鬼，習行刑獄，所傷殺具皆爲鬼精。又有連子鬼，行瘡瘡病。又有鬼王，名曰憂連，身長三丈七尺，捉持赤索，行諸口舌，動作人心。又有赤憤鬼，行布疫毒，遍於八方。又有山林水火風雲之鬼三千九百，鬼王名都奴文慶子，行雜疫病。又有赤丁火鬼，各領七十萬人，行於熱病。又有黑足鬼，身長三丈六尺，目赤黃，或化爲赤烏，名曰足日，行瘟疫病。又有鬼主，名大頭盧，兄弟八千萬爲羣，行疫烝病。又有四十九萬黑面鬼，鬼王名章持，將下鬼三十六億萬人，行黑瘟病。又有二十萬赤索鬼王，名曰白首，領三十九萬女鬼行病。又有赤都鬼，行七十八種病，或爲烏鵲，遶人宅舍，吐烝行病。又有赤壁鬼，身長八十丈，或化爲飛鳥行病，或作死魚、鳥獸、草果，人食之者，皆成毒病。又有黃牛鬼王，名曰赤石，領赤頭烏飛行毒病。又有李子敖兄弟千億萬

鬼，爲侶殺人。又有鬼三句留那，各領八十萬鬼，行諸毒病。又有鄧侯之鬼，與劉斗烏亦來行病，傷害萬民。又有三足鬼，身長三丈，人身橫行。又有曲寅三百六十鬼，縱眼鬼、蕭頭鬼、當進鬼，並行疫病。又有頭然鬼、赤蓋鬼，執白棒長刀，行疫殺人。又有赤烏，行三萬九十種病。又有黑殺鬼，長六丈，及盈女鬼、芴子鬼、禿子鬼，悉皆赤目。又有十七萬黑屍鬼，名曰蛇舍。又有三足十二頭疫鬼、赤目鬼，名角子。又有小陵鬼，名赤頭。又有九十三萬黃身鬼，名百龍。又有赤盧大禁兵鬼，身長萬丈，八十萬人。又有都盧那鬼，身長三丈，目縱口橫，耳長六尺，手捉鐵杖，或爲大鳥，行病殺人。又有赤鼻大鬼，鬼名附子，身長九尺，三面一目。又有兩頭一身鬼，名曰赤目。又有三頭一身鬼，名曰大野。又有鬼名天池，鬼名大頭行，刀兵殺人。又有鬼名大旦，身長三尺，手捉赤棒殺人。又有白鳥，形如車輪，群飛殺人。或爲大魚死在水上，食者皆死。或爲野鳥死於草

中，食者皆死。又有馮子都三千九  
萬爲群，行卒死病。又有雲中百二十  
種遊獵鬼，七十二王及鈎星之鬼，烏獲  
之鬼，夜行之鬼，飛走之鬼，世間行狂  
邪病。又有九醜之鬼，狄星狂雲，衆妖  
驍驟，鈴馬景呼唱，兄弟九人。又有劉  
元達、張元伯、趙公明、李公仲、史文  
業、鍾仕季、少都符，各將五傷鬼精二  
十五萬人，行瘟疫病。此等諸鬼王，聞  
三昧神呪天王及明羅真人、多聞天女  
說三天六天大邪王等故炁鬼賊傷精名  
字，皆大驚怖。

復有遊獵鈎星九炁之鬼，同聲唱  
云：我等眷屬，從昔以來，身口性命，  
有所資須，唯吸人精炁、六畜血肉，以  
相養活，驅役鬼魂，充爲給使。今若奉  
戒，不得縱逸，乃欲活他，而自受死，縱  
若未死，身體羸瘦，大小不存。眷屬憂  
惶，悲泣相守。唯願大王及無等尊神，  
惠我生命。

於是三昧神呪王告諸鬼王曰：汝  
等昔來不信至道，不奉正真，更相傷  
殺，報對輪迴，劫數有窮，惡緣未盡，方

於九幽受大苦報者，若有眷屬，能相代  
者否，無有是義。我隨天尊，周行三  
界、三十二天、十方國土、五道八門，見  
諸善惡，如響應聲，無有空脫。汝今若  
能普告眷屬，不害人民者，我令世人，  
逐所方宜，稱家所有珍味飲食，或晝或  
夜，於其城邑村落治舍清靜之處，爲汝  
設食，令汝飽滿，永無飢渴，亦復施汝  
衣服錢帛，隨汝受用。不結重怨，而得  
飲食，資生充足，豈不樂乎。

於是行病鬼王及諸眷屬，悉皆歡  
喜，頂禮道君及三昧神呪王。若如教  
勅，唯命伏從。時真人蔚明羅及三昧  
天王，承太上命，告五嶽都司、四海亭  
長、里社正神：汝等今者，可普宣示一  
切世間，若三灾將起，瘟疫欲行，四時  
之始，有疾之處，當令人民善男子、善  
女人，國邑村落，貴賤所居，同心齊念，  
請諸道士。亦令男女女佩受符籙，香湯  
自洗，絕酒肉葷辛之物，清淨設齋，禮  
拜唱讚，高功法師各念思真，佩服尊  
嚴，懸繒幡蓋，燒香散花，然燈禮謝。  
或清奏音樂，感召幽顯，並設飲食清素

珍味，奉上三尊及三十六天自然之神，  
薰修普得飽滿，隨彼貧富，土地所有，  
豐約逐物，表竭丹心，燒香修行，及以  
端坐，嘿念存思，鳴鼓吐納，讀諸鬼名，  
及稱我等神王名號，并注心禮拜三炁  
三天自在尊神，及元始四方、三十六天  
九宮、五嶽真官正神，自然至真，大智  
慧源，應物乘機，自在神通，無量威德，  
即來影響，入其道場，受其請願，並皆  
和樂，人鬼歡悅，兩不相害。既聞法  
音，及得睹見三皇天書、五篇玉文，靈  
炁所陶，各懷知足，體道自然，四節調  
和，天下太平，國主人民，受無爲道，昇  
名玉清，神真通會，一切寧閑。於是，  
天女大梵王及三十六天諸小王，三界  
飛天無極神王，五嶽都司，梵天王子，  
多聞天女等，一切魔王，奉仰天尊。又  
聞三昧神呪天王，請說法要，濟拔蒼  
生，生死蒙福，天人慶悅，讚歎未聞見。  
洞淵神呪，威力巍巍，不可言譬，同起  
稽首，拜禮扣搏，長跪志心，誓各修行，  
咸令開悟，漸入至真。

於是，三昧神呪王命三十六天飛

天神王等，各拊雲璈天鈞大樂，讚歎道君。

又蔚明羅真人乃奏歌曰：

至真體本無，名號何曾有。宜物即成容，端嚴居衆首。歸依罪自除，禍集非他咎。無無無不無，有有有非有。

多聞梵女又奏歌曰：

冥惠常澄寂，尊中之最尊。普降無生藥，俱治不死魂。即名還是呪，乘馳體亦奔。永超五苦舍，終入自然門。

句留神王奏歌曰：

赤混太無元，尊神號靈寶。萬有即無爲，自然真一道。善出不由他，惡生還自考。能通四見迷，何須絕三惱。

神王句民子奏歌曰：

至真無體號，強名爲法王。應身隨萬有，濟拔實無方。善心奉神呪，鬼惡改爲良。六情無染着，何憂命不長。

飛天梵子奏歌曰：

善哉方諸地，福慶降天真。哀哀馳競子，賤我貴他身。不知識妄識，恍惚外求神。還歸真一地，保守自然民。諸天仙真大衆，悉皆慶悅，歎未聞見，

再拜稽首，唱善奉行。

太上洞淵神呪經卷之十一

### 太上洞淵神呪經卷之十二

#### 衆聖護身消災品

元始天尊告五老上帝、九天神王、十方至真、神仙聖衆曰：我嘗觀察，三界萬有，五道八門，天人男女，含識有性，天堂地獄，苦樂因果，如聲應響，倚伏無窮，沈淪死生，不能自出，念之在心，化道開悟，使歸向者，引入道源。我往昔來，常爲汝等三界五道、一切蒼生，作慈父母，億劫因緣，恒相教導。或復示現，種種色身，形名稱號，音聲言語，隨機感發，和順化說，三洞法音，十部妙經，建法舟船，普加運載，開天乘道，攝取有心，度脫群生出愛羅網，摧破知見，空有是非。一切衆生，生生自縛，習宿因緣，迷妄惑見，飄蕩性情，愚癡惛懵，自蔽心識，三屍九蟲，不可捨離，惡業報對，自死自生，久病長厄，身心痛毒，鬼邪精炁，乘愆沈結。若欲除遣，當觀己身，起滅根本，善惡進退，

滅念停虛，念我三寶，修慈儉讓，歸向七真，虛無至真，道中之道。諸君夫人，十方天尊，名字神號，八清太素，九炁元君，起心存想，容儀服飾，隨其炁旺，吐納誦詠，心心不散，寶經符契，悉皆受持，懸幡豎花，燒香然燈，靜意注想，心口啓願，悔謝存亡，宿根罪咎，殃考業對，漸得消除。若學仙道士，誦念是經，智慧開通，六覺明了。久病痼疾，誦念是經，真炁充扶，自得康健。

鬼邪所惱，呪誦是經，勅身鳴鼓，繫振鍾磬，精魅消亡，魂神審定。飢渴寒熱，獨宿山野，呪誦是經，吐納咽液，神降靈藥，溫涼充飽。天地變度，五行告災，星宿表殄，幽顯怪兆，呪誦是經，惡心順伏。刀兵瘟疫，死病相注，呪誦是經，利刃摧鋒，鬼精消滅。汝等真仙，受任統理，宜宣秘要，濟救群生，使有心者，脫諸障惱，現世安樂，後成道真，滅念兼忘，仁慈孝敬，後已先人，揚善化惡，運大法船，入智慧海，不染三縛，守其真一，返我兩半，冥合自然。

於是，五老上帝，十方飛天，七聖

神仙，俱起作禮，旋行三匝，長跪道前，各各獻說，昔所奉受，道要神呪，符誦真訣，三龍之後，救濟萬生，善信男女，丹誠款禱，柔和精進，翹心積年，誠難不改，賤貨崇道，專實之人，當依四極明科、三元舊典，清齋三月。若王務因緣，成一七三七，書而秘傳，輕泄漏慢，風刀考身，可不慎哉。

### 玄真護身符神呪頌義

七真曰：我等所說諸天上聖已得道者，億宗已來，傳習尊受，學道男女，貴賤長幼，受持憶念，有疾即誦，有災即誦，有凶即誦，有厄即誦，有難即誦，有憂即誦，有樂即誦。昔與玄真，說三寶神經，亦已具載，用持救世，有心常寶，專於裏襟，保身養性，得無爲道，天真救我，正真營我，至真衛我，玄真保我，妙真念我，玉真護我，金真濟我，七真度我，九真存我，法鏡映我，玄神廕我，流金煥我，法乘運我，法力防我，法功成我，晨燈照我，暉耀晃我，氤氳迅我，慈光冠我，雲營覆我，玄聖撫我，法王接我，天神爲我消災，萬靈爲我度

厄，地祇爲我辟惡，萬帝爲我除凶，衆聖爲我却禍，七真降我身安，九真鑒我長存。

### 玄真消災辟禍頌曰：

金真乘空降，神虎檢雲營。玉帝披綠霞，諸天命神兵。九辰迴霄駕，萬魔束妖形。九微迅烟出，神將攝邪精。九元開雲路，神威召諸靈。流金擲鋒刃，百惡自消平。神輝耀天宿，除蕩鬼王兵。五象風火發，滅毒金馬呈。群災敢有干，北帝收汝名。聖道正蕩蕩，神威戮鬼精。十方龍騎到，神霄繞鬼城。聖人教我誦，飛符任霄征。十方保劫運，使我亨利貞。

### 玄聖消五方凶神惡鬼符頌曰：

法鼓震天地，神煙製九真。流金豁擲落，大象隨電生。魔風不逆運，雲公煥火鈴。朗朗神功攝，天宿無虧盈。迅輪火甲奮，神電戮鬼形。紫映毒龍衛，送妖北塞庭。神風浪九陔，八道自然明。九天忽以開，鬼啼又自傾。千來束手，萬萬不留停。以符付天人，誦符保萬齡。上慶終無劫，慈心方太

平。清齋守冥寂，億億好鮮榮。流通若電轉，諸天利汝名。人人各一誦，保子永長亨。

七真命十天帝收六天鬼兵符頌曰：吾命十天帝，豁落振威風。神將橫地道，收攝六鬼艷。煙焰虛中生，錦雲拂靈風。上保諸天祚，玄象豈知終。中安帝王基，靈化憐神鍾。下救天地人，飛騎討魔公。七曜神光擲，百惡莫能凶。十天奉符發，萬帝應雲龍。飄度八難，五道並原蒙。五帝即宣告，疾如火火風。護度三災，十方欣隆。普天元慶，保惠無窮。

七真曰：夫天人若歸依授持，寫此符一道，別帶呪頌，臨終自隨，保其魂神不經十苦、八難、三塗、五道、六趣之中，死生當奉，符送靈爽昇於十方無爲福堂。九誦神安，十誦神清，百誦災消，千誦無嬰。若佩若誦，萬神禮敬，日夜常爲，四體咸寧，常誦體安，萬劫保形，百惡摧崩，諸天咸聽，十方鬼王，敢聞誦聲。七真曰：今以此法，永傳後世，無窮劫中，保度無量天人也。

爾時，衆中有天丁、力士、句民子等，同起作禮，再拜長跪，注心上啓天尊曰：我等自惟，億劫緣運，得奉尊顏，預在慶會，見諸大王，各說法要，願救群生，拔其苦難，令入道門，不勝欣躍。我等昔於修陀羅國，從九天真人奉受神呪，雖蒙啓訓，昏迷不解，唯久真心，專依口訣，禮拜呪誦，心慮不輟，精神積感，道炁遂通，漸得開悟，心識未了，自觀身心，恍惚虛妄，更大驚怖，歸向無所，更詣真皇，乞慈濟養。

真皇良久，盼目含笑，言曰：汝等鬼王，從昔以來，隨炁離合，神變自在，謂保常住，心志浮蕩，妄自分別，空有是非，起滅因果，業係往來，迷惑馳競，意欲殺他，心乃自殺，留連五道，繫縛八門，何可脫焉？汝等若能不起六情，隨順二有，修真道實，不生念慮，向背取捨，乃名入道，亦不知見，入道名字，一順諸法，合於自然，可無怖畏。汝之身心，二有因假，本非真實，豈以妄心而生恐怖。

句民子曰：今蒙天尊，重示我等，

不生之命，不起心法，得無畏訣，定真實不厭取捨，方便修行，無所染着，和同事業，引入道源。今說神呪，普施天人，歸心慕者，令得安樂，乃說呪曰：

混沌大一，九炁化生。景精奮耀，流金火鈴。鬱勃煥爛，含月吐星。毒龍擲火，鳥母持瓶。召攝六艷，馘斬鬼形。阿那振鼓，神霄建鈴。攫天持斧，長牙布纓。束縛風火，討捕妖精。收錄光景，不限姓名。六天故炁，何逆不平。五帝符告，金馬驛程。急急一如太上律令。

三天真王說消除瘟疫星宿變度神呪景精中王，威振九天。金虎蔽日，飛龍繞乾。黃神秉鉞，綠齒揚鞭。璣衡五斗，平調七元。收捕九醜，殺滅六天。手持三景，足躡九玄。八威吐毒，天丁導前。討察妖精，送著九泉。十天保國，萬有安全。

三天真人曰：來世之中，學道求真，善信男女，或居祿位，或隱山林，或隱朝市。遇陽九百六，否泰之際，元命期至，運厄交集，刀兵水火，瘟疫飢荒。

衆灾起時，當自安心守志，不關人事。清淨建齋，燒香然燈，或存思吐納，鳴鼓擊振鍾磬。四言一叩，內外神合，頂出九光，照明三界，頭戴七星，對衝其前。王炁雲光，從五藏出，匝覆一身，遶充八極，變爲龍虎獅子辟邪，驅馳前後，各依方色，吐其王炁，流金火鈴，消滅災難。

於是，上天大衆，至聖真仙，普皆下降，五帝携接，脫免灾瘴，轉入道源，普告來生，善信男女，心歸向者，必得安樂，無爲養神，亦應自歸，我之三寶，攝念不散，一七二七，乃至三月。燒香禮拜高上玉皇、八清道君、十方靈寶無極天尊、九宮四極太清靈官、得道聖衆，響其名號，旋得講詠，三業建善，上徹幽玄，有心自感，道不違人。

於是，天尊奉讚三尊，而作頌曰：大道無去來，物自有隨迎。寂然非稱號，呼吸是姓名。常住無終滅，運感豈初生。我今稽首禮，歸命玉皇庭。煥赫龍鳳文，威光朗十天。感去藏金格，機來啓玉篇。空聲鬱華響，隱顯作

階筌。呪誦歌情性，調暢入幽玄。巍巍道德尊，功行已圓齊。降身來接我，師保自相携。慈悲惠法水，以用洗愚迷。永度三清岸，長辭五濁泥。

真皇於是讚詠三尊，已發願言曰：我於今日，爲將來世，既以正法，養護群生，隨俗教化，行大乘道，順入群方，同其事業，因緣報對，方便利益，建齋行道，令修願念，四大合德，同入一源。

一願大道淵冲，真源虚湛，境有盛衰，智無增減。

二願九天清朗，七曜高明，元精和降，潤色群生。

三願九地安靜，山川沃壤，萬卉常榮，醴泉增長，含識有形，皆蒙載養。

四願天皇秉治，真聖佐時，幽冥感澤，動植咸宜，淳和盛長，保守洪基。

五願三師道友，普證六通，德充慧辯，開導愚蒙，隱顯世道，是物和同，心識無染，身飛太空。

六願八門五道，考對消除，惡緣永絕，善慶恒居，魂爽冠帶，衣食天厨。

七願螽飛蠢動，已生未生，元精潤色，保性和平，皆蒙歡泰，俱受欣榮。

八願普加運載，同昇玉清，志思玄寂，人因道成，俱歸福果，道炁延生。

五老帝君保國學仙消灾神呪

於時，五老上帝，同起再拜，整服歛容，長跪尊前，上啓言曰：我等億劫以來，隨運隱顯，奉受靈寶，常以方便，濟度有生，引入自然無爲正法，明了世道本末因緣，起滅報對。我昔奉受真經呪訣，心念口傳，未敢輕陳漏泄篇簡。今奉勅教，不敢覆藏，有保鎮神呪，是三洞妙本，九炁元精，混合百神，內名隱伏，功業智慧，圓備照朗，於餘經中，亦已說之，行道誦念，內鏡身心，外消灾難。上真高聖，乃能洞解，玄理義隱，不示下仙，後學凡迷，可能宣傳，真心信受，閉意奉行，清齋靜默，存想神炁，鳴鼓吐納，係念誦持，真靈通降，立致昇仙。況小灾危，而不過免乎？專誠自感，道不違人。今謹誦曰：

元精混沌，青炁散分。神童十二，保鎮肝魂。二七四五，變化雲營。九

竈九社，老木不淳。神虎吐毒，劍擲火焚。掃滅青注，光景妖氛。識不馳妄，安保帝君。

赤明開圖，炎精扇颺。三童一宅，煥赫浮飄。司明得失，萬帝朝宗。朱鳳吐火，金石化銷。流鈴飛電，馘斬赤妖。束縛九醜，灰覆火燒。肅清皇祚，道德逍遙。

金精一啓，太白七分。帝君靈府，流飄素雲。召龍負水，殺滅赫煙。長牙巨獸，討捕兇群。百靈安鎮，我得自然。

玄光豁落，五炁流行。雙闕上帝，萬神化生。安志守智，噉食炎精。蒼龍吐電，摧破黃兵。晶晶振劍，奔飛火星。三天力士，收滅萬精。保家安國，道治昇平。

混沌元一，黃像紛馳。感覆真老，變化嬰兒。養育九炁，胎生兩儀。日月上奔，星辰下垂。風火爭擊，刀劍亂馳。六天九醜，爽破心離。太上符命，何敢不隨。有生安樂，入道無爲。

是時，真人蔚明羅，奉天尊勅，告

大衆曰：諸真仙等，若於來世，普濟群仙，救厄治病，建齋行道，呪誦禮拜，亦復應當，精備丹朱，簡素紙墨，書畫神符，懸鎮佩服，章表召請，太清太極神官吏兵營護，決罰凶精鬼賊。但天書玄妙，皆是九炁精像、百神名諱，變狀形兆，文勢曲折，隱韻內名，威神功惠之所建立，能滅災異，保養元和，鎮十二時辰、門戶、井竈、廁溷之上。所以然者，凡人居世，或見昏迷，未入正一盟威之道，靈寶惠源，性情馳染，心不自定，妄生恐怖。六天九醜，知其心動，因生災害。是故須以神符保鎮，真炁護持，契合自然，令得安立。有病苦者，亦當吞服，修存誦念，三時行道，庭中北向，口啓吏兵，奏章騰請，燒香然燈，懸繒幡花，旋行歌詠。法界威儀，具依三錄，四極明真，戒律科法，輕泄漏慢，殃延九祖。蔚明羅王出大衆前，再拜長跪，擎持玉案，開發金匣，焚百寶香，鳴鼓閉氣，示衆儀則，敷其玉簡，書以告傳。

於是，三十六天句婁王等，俱起再

拜，上啓天尊曰：我從昔來，所得法味真要等呪，悉以陳說。令諸大衆天人神仙，各隨方國，救拔苦厄，興隆聖道，保國安民，大法弘普，廣度無窮。明告來生末世男女，有能歸向專心信者，當賚命繒丹青，啓誓立齋，關告如明真科典。亦以珍美甘果，我所上味，獻醮五帝及三十六天諸君丈人自然尊神，以求所願。諸真王等，不勝喜慶，異體同心而歌頌曰：

慧洞淵澄海，法水常滿盈。寂然無人號，動喚有功名。色性興神呪，顯發洞淵經。有害施群生，遂感示尊形。降化方諸地，飛昇道玉京。不來亦不去，不滅亦不生。煥赫龍鳳文，離合撰神符。世情別貴賤，道不問賢愚。精心感慶有，泄慢福乃無。善惡非他對，昇沈與自俱。終歸我三寶。冥惠可相扶。

難遇今乃值，聖道呪符篇。一生已欣幸，萬劫更良緣。有情自感受，無心不遇傳。八門絕報對，九祖並蒙遷。散聚欣歌會，稽首帝君前。



法會將畢，天尊令五老，命駕十方，仙真俱起再拜。變身八景，雲輿飛輶，焯焯輝煥，天鈞震響，天真導從，乘空駕浮，還昇玉清。

太上洞淵神呪經卷之十二

太上洞淵神呪經卷之十三

龍王品

道言：昔於三天之上，以觀世界。伏見諸天諸地，疫炁流行，人多疾病，國土炎旱，五穀不收，兩兩三三，莫知何計。爾時，天尊乘五色雲，來臨國土，作大神通，變現光明，與諸天龍王、仙童玉女七千二百餘人，宣揚正法，普救衆生。大雨洪流，應時甘潤。汝等莫生不信，殃沉九祖，幽魂苦爽，名係鬼官之中，百劫千生，終無出口。若能勤心，受持讀誦，功德深遠，人民無災，各各延壽長年，無有中傷。

道言：國若有難，兵戈競起，人民相食，天地振動，日月不明。其國但於福德之方，宮苑之內，或有泉池之處，置九龍之位，立五聖之形，轉念此經，禮虛皇上帝鎮國。天龍當得，妖氛自滅，兵革不興，君臣有道，龍德相扶，天下太平，恒居祿位。是時，諸仙等衆，

聞此演說，悉皆利益普潤，含靈俱作禮，各願受持。

太上洞淵召諸天龍王微妙上品

東方青帝青龍王，南方赤帝赤龍王，西方白帝白龍王，北方黑帝黑龍王，中央黃帝黃龍王。  
日月龍王，星宿龍王。天宮龍王，龍宮龍王。天門龍王，閻羅龍王，地獄龍王。天德龍王，地德龍王。天人龍王，飛人龍王。蓮華龍王，花林龍王。五嶽龍王，山川龍王。又加殺鬼龍王，伽羅吞鬼龍王。小吉龍王，大吉龍王。金光龍王，金色龍王。陽炁龍王，陰炁龍王。醫藥龍王，獅子龍王。鎮國龍王，鎮宅龍王。錢財龍王，井竈龍王。金銀龍王，珍寶龍王。庫藏龍王，富貴龍王。五岡龍王，五穀龍王。金頭龍王，衣食龍王。官職龍王，官祿龍王。江海龍王，雲海龍王，淮海龍王，山海龍王，淵海龍王。

國土龍王，州縣龍王，城市龍王，靈壇龍王。風伯龍王，振動龍王。雲雨龍王，大雨龍王，散水龍王，天雨龍王。

道言：告諸衆生，吾所說諸天龍王神呪妙經，皆當三日三夜燒香誦念，普召天龍，時早即雨，雖有雷電，終無損害。其龍來降，隨意所願。所求福德長生，男女官職，人民疾病，住宅凶危，一切怨家及諸官事，無有不吉。汝等魔王及諸邪鬼，若聞此經不去者，頭破作七分，令絕根本。吾所說此經所厭者伏，所禳者却。如有國土、城邑、村鄉，頻遭天火燒失者，但家家先書四海龍王名字，安著住宅四角，然後焚香受持，水龍來護。

東方東海龍王，南方南海龍王，西方西海龍王，北方北海龍王。

各各浮空而來，神通變現，須臾之間，吐水萬石，火精見之，入地千尺。復有大水龍王，主鎮中央，隨方守鎮，掃除不祥。

道言：善男子善女人家事龍王，

若能書寫常安龍處，及著庫藏之中，皆以清水淨菓，依時供養。或是月朝月半祭龍之日，讀誦經文，呼召龍王，家當富貴，無有虛耗，庫藏盈溢。此經神驗，不可稱量。是時，四衆聞此演說，歡喜無量，八萬四千龍王，一時踊躍，天地振動，神龍俱會，大雨洪流，普救衆生，一切天人，同時稱善，稽首奉行。

道言：王魯、李鍾都教，勅南湖海陵道士女官，及諸道民一切等人，普使令知。吾自從前化以來，五十三載，被太上所使，遊行五嶽，化諸十方，周流天下，無所不至，欲開太平無爲皇帝而治。但今世人情淺薄，善者極少，惡者甚多。從今以去，至壬午之歲，吾遣弟子七十二人，遊於世界，教化羣生，賜其道炁。爲以此人，貪財利色，詐稱聖賢，誑亂百姓，千言萬語，無一應報。吾自甲子以來，以法除之，餘三十六人，吾乃賜其道炁，護持君庶，子善敬之敬之。當時，世運逼促，惡人衆多，吾以己巳之年三月三日，遣十方鬼兵，從華陰西嶽，驅除惡人。今已至霍山

南嶽，徙其故跡，十不遺一，橫尸萬萬，不得瘞藏，汝等叵知已否？吾今每以三月三日，從嵩嶽遣鬼兵百萬之衆，從南冀定國黃鮑漢間，驅除惡人，徙其故跡，十不遺一。今以恒山北嶽，恐至蕩盡。吾今語汝，愚士視不盈百，行不滿千，自言知其久遠，龔俗之民絕可嗟歎。從此青齊以南，揚州及北燕，此是福地。子等勤作齋功，掃灑壇治，勿得如常。

吾至甲申之年，當放洪水，除蕩惡骸。當此之時，萬民蕩盡。吾今特意語汝善信之流，令各知委，教示道衆，訓誨法流，各各用心，不得如常。吾見汝心，從來香火之錢，供家妻子，以自活命，非是志心之人。吾誠汝以後各自改心，勤施惠於貧乏，莫用非義之財，無稽破費。貧賤非是無運，富貴豈是有謀，皆是吾力降其道炁，威神覆蓋，致使如然。吾乃從空而來，積炁而成，行乃無跡，住亦無影，聽亦無聲，視亦無形。或能去天三尺，離地三尺，或能去人頭上三尺，證照天下大地之內，

何所不見。汝等那知吾神近之與遠，吾上不及天，下不至地，浮遊天門星河之側，何求何欲？只念萬姓零丁，大水來至，千災並行，驅除惡黨，萬死無生。太平顯出，聽吾鼓聲，教汝道士女官，並及善心雜類等人，吾知天劫當會，乃有定期，年運垂逼，各自用心，勿得如常。

吾以壬申之年，將行百病，消除惡人。吾語善心之人，咸使知委。吾癸酉年，常遣三弟子，將神真百萬符牒，遊履五嶽，俵與善人受符之者，萬災不干，百鬼不近。至甲戌之年，當有一種黃衣而行使，與惡人無別。子等勤其香火，不得營惑同法之中，共相此形，香燈之前，自見太平。吾告五嶽九州之內，道士女官當值九厄之末，百六數窮，人鬼交爭，惡世難度，共相教化，皆令從善。三五七九，勤作齋功，掃灑壇治，莫令有闕。吾以正月一日，遣百萬鬼兵驅除惡黨。以三萬鬼兵，手持赤棒於路，殺其惡人。復以五萬鬼兵，手持黃藥，行其心痛疫病，唯殺惡心之

人。復以七千鬼兵，各持黃藥，行其疫病，得此病者，脚手癱縮，不復得伸。復以六萬鬼兵，各持青藥，遊於世間，人遭此病，臆塞口噤，不能言語，以致命絕。復以一萬鬼兵，各持白藥，遊行世間，人得此病，悉皆頭眩耳聾，倒懸而死。復以二萬鬼兵，各持黑藥，遊行世間，人遭此病，形熱如火，狂言不眠而死。復以五千鬼兵，各持赤藥，遊於世界，人得此病，便即卒死，不復言語。吾常以三月三日，遣童子千萬人，各持雷車霹靂，殺其不善之人。汝等世人，寧知吾一日之內，勅殺幾人，當值百災並行，妖惑橫生之際，子欲度其災難，但於香燈之前，莫信營惑之人，身遭刑害。吾遣三十六弟子，遊於九州五嶽，教化一切人民。吾賜其道炁，是吾弟子頭上有異，不黃當赤，不青當白，子等若見其光，一心敬奉吾門。太平之後，無爲皇帝而治國邦，當有二萬六千人，爲於仙客。復有一千白童子，建五萬八千幡，一幡各長三尺，頭起龍復，應領五萬八千壯士，手持此幡。又領

一千一百女官，各持香爐，當須三種黃衣而行列。如此之時，樂不可已，天下洋洋，聖化蕩蕩而萬民無怨。吾開太平之始，初起嶮山，然後還朴而治，汝等何緣而知之？吾乃大期有定，大契有存，子等各各用心，無自怠焉。吾勅汝等道士女冠在法之流，莫准常心，吾每一年三度遊於世界，觀汝所修，汝等豈能知乎？我或作遊學之徒，或作官行急使，或作貧窮老翁，或作淒寒孤兒，誰能識其真偽？吾常以正月一日，履汝壇治，浮游南北，或則東西。汝等寧測，何壇不登，何室不履，齋壇之中，悉皆停住。

吾念汝等，恐不成於上善，故歷世界，是處經過，恐棄真就僞，率衆爲非，太平見露，黃衣相隨，善人得福，惡人自衰，罪及三族，子怨阿誰？吾在九天之上，時乘雲鶴，駕其赤龍，被差異典，五嶽洞府，天下名山。或遊世俗，隱遁塵中，鍊行修質，愚賢豈知？或作嬰幼子，或作白頭翁，晝隱而夜遊，萬民心不從。太平未得顯，海藏開大洪。相

洲震金鼓，天下聲囂囂。阿貧將道士，典吾復本宮。蓮華蓋九室，白鹿純萇松。鳳凰棲其陽，麒麟來相崇。幡花耀日月，見者誰不從。子欲見吾身，一心歸虛空。吾在九天上，暫時五嶽遊。衆賢集聚論，盟津平魯溝。流血當成津，白骨積成丘。青齊起洪水，冀定成洪流。燉煌鮑漢間，萬民當飄浮。古有大十難，百鍊吾身軀。尋思得如此，何爲先日讎。海藏開大荒，一舉平九州。東海爲桑田，鬱州起青樓。得見太平者，欣樂不知愁。太恒華霍嵩，吾先遼不緣。欲知浩漫處，但尋盟洹間。玉女居河織，立機造綵文。如若不信者，可往問張騫。信與東方朔，心意常令宣。天地得合同，集會成因緣。鬼兵無極衆，把石填崑崙。何山能高此，我當獨與天。連磋切太虛，上立金銀壇。白玉鎮四角，循列仙宮觀。皇老登壇立，善人還長安。

爾時，太上說是經呪，令一切衆生歸心向善矣。

太上洞淵神呪經卷之十三

### 太上洞淵神呪經卷之十四

#### 殺鬼步頌品

道言：吾告明羅真人曰：自今以後，如有善心之人，橫遭災疫，仍請三洞道士，爲其轉經。須斷葷辛，去除色慾，洗滌身心，專情默念，不得雜想，常須存見五帝尊神、靈官將吏、左右侍衛。齋主志心，勤誠禮拜，法師時須召請天真神仙下降，救護民難。如不虔心，虛費錢帛，仙聖不祐，徒用齋資。若依吾旨，永保無虞。轉此寶經一部，天兵下降，魔王束手。若不依吾言，魔王烏鄰子，頭破作三百分矣。爾時，明羅真人乃上請五帝神仙兵馬，降至道場，搜擒鬼賊。東方青帝九夷君，青神將軍，九九八十一萬人，東鄉神仙諸靈官，一合來下，收捉東方青瘟木精之鬼。南方赤帝八蠻君，赤神將軍，八八六十四萬人，南鄉神仙諸靈官，一合來下，收捉南方赤瘟火精之鬼。西方白

帝六戎君，白神將軍，六六三十六萬人，西鄉神仙諸靈官，一合來下，收捉西方白瘟金精之鬼。北方黑帝五狄君，黑神將軍，五五二十五萬人，北鄉神仙諸靈官，一合來下，收捉北方黑瘟水精之鬼。中央黃帝三秦君，黃帝將軍，三三九萬人，中鄉神仙諸靈官，一合來下，收捉中央黃瘟土精之鬼。一時除蕩，悉令消滅，令某疾病痊瘥，人口康寧。急急如太上口勅，令五方神將殺鬼安民律令。

道言：百姓官吏，門丞戶尉，左右亭長，是諸上下九卿大夫，宅中三十萬神，守宅三將軍，屋上廣漢：戶主某，并家口等，所有不利，夢寐顛倒，妖怪屢見，爾來已久，無有休泰。又恐戶主先亡後化，七祖九玄，前死後逝，值以日惡時凶，違天負地，干犯三光、十方大神、八極真聖。致令某家，大小疾病，災害時興，呪詛圖謀，蟲蝗水旱，六畜疫侵，今故轉經呈章設醮，分解災厄，萬事了絕。三十六世以來，山林社祀三案鬼賊，世間房廟祇靈凶祟，千鬼萬

魅，內外家親，普受經功，分解曉了。自今轉經已後，得福萬倍，所願從心，仕宦遷達，所求如意，疾者痊愈，夢想真良，刑獄解散，疫盜不生，鬼炁消亡，邪精滅絕。汝等鬼王，若不從吾旨教者，頭破作一百二十分矣。

道言：自今三洞出化，若有道士，能為疾民建齋轉經，奏章設醮，法師行道之處，惡鬼聞之，自然逃迸。老少各須專誠，伏地向北，聽我道士偈頌之音，魔鬼聞之，自然遠逝，斥走萬里，不敢復來。子等專虔，各宜敬聽。

東方青帝君，句芒何蒼蒼？人如百草長，隨運自然芳。善人得生天，惡人入鑊湯。同炁自相求，異類不相望。裏乖外不合，相和如鴛鴦。輕慢失道遠，恭敬陞天堂。尊師如日月，慈孝感十方。不信三洞法，萬劫履刀霜。七祖入九幽，長夜永茫茫。痛哉凡夫癡，身死子孫殃。誹謗仙聖道，世世苦難當。不信身不安，行善生天堂。奉籙入仙品，面見太上皇。長病多惡鬼，須請詠靈章。七祖咸解脫，得睹日月光。

建齋施窮乏，渴飲玉池漿。天神悉采降，勅告一切王。各各約下鬼，不得妄強梁。執毒收萬鬼，邪惡令摧藏。今日誅惡鬼，依投託旻蒼。瘟災走萬里，鬼去人自康。逆順各當位，蒙福長吉昌。神兵治疾病，弟子禮東方。

南方赤帝君，炎帝何幽幽？三天玉女妃，仙真下來遊。天地長且久，人道短殂兵。玄妙化明世，愚徒不知修。迷者不識道，道乃未相救。智人恥榮祿，愚人欲財稠。智者常憂恐，愚者不懷愁。水來高九萬，疫毒鬼兵流。道會心不奉，一去萬劫休。疾病陽所羈，聖人心踟躕。道為衆生怙，萬劫謂須臾。今日勅十方，魔王鬼主等，各須攝汝精。當令疾者瘥，善神施萬靈。大水洪災起，天人九龍迎。轉經除凶惡，醮主禮南方。

西方白帝君，蓐收何零零？三洞教世愚，神光照天庭。治病病自瘥，大水自消停。遵師佩符契，仙道自然成。誹謗毀經法，罪愆往不聽。愚智天地分，積功非一形。奉師念善緣，仙道何

足成。今日呈口奏，玉女下來迎。虔誠西向禮，福慶自然生。

北方黑帝君，玄冥何幽幽？但見高上人，學道長自修。奉師尊玄聖，託心衆真遊。勅魔療百病，萬鬼不敢投。干試悉斬滅，一切不得留。天丁語力士，惡逆值者收。十方太上勅，不得住須臾。宅神門戶鬼，上下自相求。覆護利生活，萬惡悉消除。諸天玉女降，真仙下與俱。若其病不瘥，魔王等自屠。今日齋醮畢，福降如雲雨。中央黃帝君，統領十方仙。真人玉女房，玄應悠悠相。幽暗三光照，日月暉然朗。堂堂煥上陽，三洞遍流行，救濟於諸方。男女奉修者，面見於玉皇。乘鳳託景遊，身聳以翱翔。衆真皆雲集，嫫女花散揚。志心中央禮，患者得安康。

東北梵炁君，無上諸天皇。靈妃真仙侶，飛步涉雲剛。奉師受三洞，世世子孫昌。今日拜口奏，殺鬼勅魔王。疫鬼奔萬里，凶邪自摧藏。若有干試者，命殞自消亡。大聖化萬兆，信者入仙邦。誹謗口舌起，自然值風霜。何

不奉大道，尊敬陞天堂。專勤東北禮，疾瘥壽延長。

東南明帝君，風神志峨峨。玄女來稽首，九龍度三河。人生一世間，猶如託松蘿。松死蘿亦枯，人命何足多。愚者恐不活，智者隨世波。生官不久停，須臾有吁嗟。自無大智聖，安能避世羅。疫病悉時起，先身禍錄多。今日上口奏，天人勅大魔。魔王小鬼等，急去不須蹉。百邪一切惡，斬之令滅磨。醮主東南禮，生炁自然過。

西南太一君，天母告至靈。弟子請章奏，建齋求長生。萬病自痊瘥，官府悉休寧。家親仇解釋，水火迴然停。仙人來救護，玉女九龍迎。三洞除世難，信者萬劫生。

西北炎帝君，三光動神明。一心奉符契，仙真下來迎。玉女千萬兆，奉師修長生。消灾立大功，已滿神龍迎。不信誹謗道，九幽永冥冥。坐起誣說人，萬劫不復生。疾病官口舌，盜賊由先刑。今日祠五帝，口章濟死生。虔恭西北禮，聽我誦詠聲。

上方虛遼遼，天人悉依依。三洞化世愚，佩者得雲飛。口章治疾病，疫鬼自然衰。今時謁五帝，詠此甚希微。蕩除宅中瘴，群魔自擁威。專心佩符籙，尊敬誦經師。上方禮三十，萬福自然歸。

下方世界君，彌齡何若若？兆運謂今夕，萬載如一朝。中有不死者，口詠三洞謠。建齋念神呪，口章勅魔王。玉女十萬衆，疫鬼悉潛藏。精誠祠五帝，求生拔先亡。欲得除疾患，專心禮下方。

三天帝君頌曰：  
茫茫太初，若若彌蒙。中有賢者，左右仙翁。玄女下來，仙靈萬重。五嶽神仙，來輔邕邕。侍者八萬，玄老青童。治療世病，殺鬼消凶。今日口奏，萬鬼投洪。敢有干試，斬之不容。志心三禮，令汝永隆。

九天玉女頌曰：  
三洞流化，炎炁拂天。今世淺薄，愚不識賢。見善棄之，長夜綿綿。道說良善，七祖泯泯。疾病官厄，口舌紛

紘。佩符請籙，心不自專。兩舌誣謗，却反怨人。壞人善事，破戒好姪。如此等輩，惡辱道門。死入九幽，殃及子孫。曲取側入，目前求恩。不知罪重，萬劫牽纏。先身無福，長病聯綿。不肯施惠，急反求人。元不積善，悔復何言。志心虔禮，萬聖賜恩。

扶桑大帝頌曰：  
玄玄三天，上有神師。五斗落落，三辰暉暉。仙人來下，玉女遊嬉。真皇劫壽，兆運萬紀。立功行道，救病及私。邪不干正，曲直自歸。今日口奏，建福巍巍。鬼王攝毒，悉除患衰。虔心禮聖，萬福來資。

金天真母頌曰：  
世人紛紛，自作紘紘。三洞流布，愚者不聞。見法不修，造惡凶存。貪害目前，十苦所纏。三塗六賊，五道八門。依投口奏，建福祈恩。願解宿咎，見在蒙原。闔家禮拜，虔仰上天。天女來降，爲除灾迍。

天真皇人頌曰：  
三洞流演，神兵驅除。愚者不信，

自招禍餘。聖人歎念，嗟世頑夫。悠悠三界，徘徊天衢。不知求道，陞仙天厨。病苦綿綿，乃覓生徒。先身不善，今世且殂。心口自責，割己又無。賤身慕安，入道自舒。虔請口奏，以聞太虚。建齋祈福，衆惡消除。青童玉女，仙人下娛。三十六天，天女同俱。三五七九，二十四元。一時行道，萬惡消除。志誠六拜，善福有餘。

三十二天玉女頌曰：

天化愚癡，世人不知。殺害無辜，令人神馳。奉佩三洞，天女來宜。今日口奏，勅神令知。病者速瘥，鬼王不違。各專三禮，積功無疵。玄女親降，福令齊施。

三天玉女頌曰：

黃赤紫府，開道之文。受己不行，壅塞鬼門。三洞神呪，飛仙元根。受不奉遵，七祖昏昏。先世有罪，病難去身。今專解謝，傾膽首陳。先世所負，咸乞蕩捐。一如尊勅，從師經言。稽顙再拜，上請天恩。

十天真人頌曰：

三天玉女，群仙下遊。奉師遵道，萬病自瘳。水火劫運，智人懷愁。愚者不信，千載同流。奈何頑夫，死入九幽。今欲治病，化示凡流。三禮志心，天女來稠。

五嶽仙人頌曰：

世人多惡，愚鄙聚生。不信三洞，四九藏經。因此致病，病苦縈丁。先世今身，罪謫不輕。今請口奏，建齋求生。令得蒙恩，獲見太平。志心三禮，永保康寧。

三十六天大梵王頌曰：

我見世愚人，不信有聖真。自作塗緣業，殃及七祖親。依師佩符籙，反更如凡人。三洞信不輸，天租又逋陳。歲食年年替，月料漸無殷。以此及大罪，罪積病居身。欲除宿生債，須勤建福田。要却五瘟疫，口章聞三天。上奏北向啓，勅下消宿愆。

三十六天天人頌曰：

我見世愚人，愚者不信道。見人受三洞，謗之爲顛倒。不知神呪文，飛

仙地神造。教人受黃赤，狐疑反受拷。今身有重罪，並是前生惱。虔誠禮至真，請來爲解考。

十天大神頌曰：

我見世途人，愚惡不知真。一生謂千載，不知有先身。適口誹讟人，謗師有三心。自招加罪拷，罪拷譴人身，疾病常綿綿，當此何所怨？今特上口章，志誠禮上仙。

三十六天天女頌曰：

我見世愚人，自作行屍殃。奉師心不正，那得上天堂。今身有重病，乃是先身殃。鞭撻百姓苦，天乃賜凶殍。今日萬種病，建齋上口章。遍禮諸真聖，虔敬謝十方。

九天天女頌曰：

十方太上尊，慈念一切人。乃行中元炁，無一識仙真。奉籙身行惡，偷盜常居心。是以投章奏，過度此迷津。虔心禮高聖，乞垂赦罪源。

十天真人頌曰：

我見一切愚，心不知己身。貧窮行十惡，見善如不聞。貪惜小財貨，遂

致大罪愆。罪源日夜積，愆積悔何言。致令人萬病，病苦縈終身。今日上口章，章奏達天門。虔心各各禮，神仙降大恩。

西王母頌曰：

世俗紛紜，自作紘紘。三洞流布，愚者不聞。見法不修，造惡因緣。貪害目前，十惡所纏。三塗八難，五道鬼間。今日建福，七祖生天。見在長存，歸向十天。玉女來下，爲汝留恩。弟子三禮，福慶千春。

三天玉女遊頌三首

迢迢三界外，中有仙官臺。真人千萬兆，乘龍駕鳳來。三洞演化愚，神呪除洪災。五帝召魔王，收惡束鬼骸。敢有干試者，天丁斬鬼形。

玉女詠十方，鬼死人自生。衆神聞妙法，七祖生天庭。悉皆蒙解脫，俱遊紫鳳城。奉道會仙真，存子中心正。念善乘龍飛，不信墮幽夜。萬劫處冥冥，一去永無生。若敬度三灾，奉師受妙經。

大道甚冥冥，敬師如日月，慈孝感

天靈。不信三洞經，萬劫履刀霜。七祖入幽府，長夜何茫茫。痛哉難可當，身死子孫亡。不說無口非，不盜生天堂。奉師入仙品，面見太上皇。弟子三禮拜，長生永吉昌。

道言：凡建齋行道，轉經設醮，誦呪呈章，燒香存想，思神念真，上啓太上。虛玄洞淵，三昧神呪，大經寶蘊，靈文上元，太一空洞，三天太真，高上玉皇，玄中真人，無極大道，十方應感。天尊太上老君天帝，司命萬道聖君，二十四尊賢，天上地下神仙兵士，三十六真人，五帝神仙，已聖未聖，通玄諸君，一切天人，普垂降下，證質丹誠，併心同力，圍遶齋主宅舍，千遭百匝，張弓駕箭，守鎮四方，丈安一將，尺致一兵。搜括齋主所居百里之內，寸尺之間，收取五瘟疫毒爲害之鬼，獲便誅斬，矜赦弟子家眷，四時安泰，萬禍冰消，官司口舌永不相干，無興水旱，孳性繁盛，墓宅昌吉，人口隆康，舉意營謀，咸蒙稱遂，鬼魔遠去，邪魅潛奔。若有一鬼一賊不欲去者，吾遣三十六天神仙吏

兵，下來收縛，次次斬之，不令遺漏。急急如太上口勅勅。又准女青詔書律令。

道言：自今以去，天下國土，若有頻年遭罹瘟疫，悉是魔王烏鳴鳩等所部鬼衆爲於灾禍，遊行天下與民親七祖逝魂同行瘟疫，殺害國民。若有善心之者，能發保全之心，詣請三洞法師，置立道場，轉經念呪，依法陳章，設齋祭醮，祈禱五帝神仙，功德無量。除瘟降福，功無比儔。七世亡魂遊神碧落，九玄宗祖擢質朱陵。出三界以超然，坐六虛而自在。人民康泰，老少安寧。益筭延年，長生度世。田收再熟，蠶吐八絲。墓宅宜人，孳性盤黨。公私靜貼，灾瘴消沉。國主帝王，德逾堯舜。金枝茂盛，玉葉常春。天下太平，干戈靜息。州牧縣宰，用道安民。灾害不生，禍亂不作。四蛇攝毒，六賊停嗔。吾今故傳此經，爲汝衆解灾却患，何不奉受？受者虔敬，獲福無邊。若有欺師負道，不依經言，五逆不孝，殺害無辜，割剥孤貧，侵傷良善，罪積山



海。若乃先亡後化，見在今身。男女老少，貴賤之流，年七以來，有此莫大之罪。今故燒香，普爲懺悔，悉乞除蕩，不賜謫罰。從今轉經之後，汝等鬼衆，並及魔王部屬，一切精魅，悉從真經所指。若有強豪鬼賊，不依吾勅命者，即遣十天大神兵，一時斬絕，不留種裔。念急如太上口勅殺鬼安民律令。

太上洞淵神呪經卷之十四

太上洞淵神呪經卷之十五

步虛解考品

道言：吾今不忍見汝，天下蒼生，福德淺薄。自從出胎世上，年七解語以來，舉手施爲，出言用意，心生五毒，六賊競興，曾無善慈，唯只惡生好殺。遂被三尸注簿，七魄錄名，常以甲子庚申，奏入天曹案內，罪滿三千。簿內天符，降於中斗之司，勅令本命星官，收汝三魂七魄，送付泰山地獄。次落司命案中，重罪牒歸酆都，入於二十四獄。罪重不積，只在泰山十八地獄之中，晝夜鞭笞，時時考撻。款辯既定，案牘分明，獄卒擎叉，曹官引過。閻羅大怒，罪故難容，各准條章，償他業債。或生天道，或生地道，或生人道，或生鬼道，或生畜類道。或生或病，或死或未死，或令飽死，或令餓死，或令熱死，或令寒死，或令水死，或令火死，或令土壓木傷死，或遭金鏘鐵刃死，或遭蛇

傷虎咬死，或遭蛟螭魚鼈死，或遭猪牛犬馬死，或遇刀兵枷棒死，或遭雷電風雹死。或未死身染諸色惡病，或患五色腫疔等病，或患焦瘦等病，或狂邪風癩等病，或患疥癩癰疽等病，或患瘡癩癩瘕等病，或患骨蒸勞瘵等病，或患盲聾啞吃等病，或患喉閉鼻塞等病，或患頭眩眩亂等病，或患偃背凸胸等病，或患矧短交脚等病，或患腹脹肚滿等病，或患心痛嘔逆等病。是諸種種惡疾，卒名不盡，皆是汝等衆生宿緣罪報，不能覺悟。吾今幸當救民之任，不忍見汝衆生受斯苦病，災厄常繁。吾今專遣明羅真人，持經行化天下，爲諸衆生拔度五苦，解災却患，濟厄扶危，治病救疾，消諸禍源。若有國民，遭罹衆疾，官府獄訟，繫閉經年，水旱蟲蝗，兵革疫瘴，諸醫不愈者，但請高行三洞法師，潔置靈壇，轉經誦呪，奏表呈章，建齋設醮，祠謝五帝，神仙步虛，讚詠旋遶。太上自然，至尊釋會，天兵功德無量，衆罪消散，鬼兵滅亡，疫病痊除，家眷清泰，人口禎吉，國府和平，水旱不

興，田蠶倍勝，孳性盤黨。吾今爲汝讚詠，攝毒收瘟，宜須虔聽。道衆頌曰：

東方蒼老君，號曰勾芒靈。梵女遊太空，迢迢拂玉京。大乘總三天，衆兵統魔兵。八音遍十地，九龍雲輿迎。建齋立大功，長夜自然明。正道法鼓震，百邪悉摧精。魔王來稽首，方始免其刑。善神守門戶，力士交萬靈。道炁廣流布，家親咸安寧。疫毒皆消滅，萬民悉長生。相與弘至道，俱遊紫鳳城。

南方炎帝君，八表號閻浮。飛軒駕雲輿，十真三天遊。玉女乘霄唱，金光溢丹丘。今日轉法輪，梵響震九嶠。天帝勅魔兵，風舉自然休。晃晃三光耀，百邪沒九幽。若有干試者，力士斬其頭。諸天帝王子，殺鬼豈敢留。故有強梁者，鑊湯煮其軀。千千悉斬首，萬萬不容留。興齋攝魔精，魍魎值即收。大道威嚴重，神風掃邪妖。疫鬼即消盡，萬民無災憂。

西方蓐收神，號曰爲句尼。三光懸太虛，朗朗照四維。八音三十二，百

邪豈不摧。今日建福田，神呪破鬼儕。然燈光照遠，長夜朗然開。風止雨亦休，斬妖束鬼非。敢有違逆者，縛送地獄畿。金刀縱橫截，鐵杖歷亂槌。行道除百惡，燒香滅千災。道士心精志，積善起死骸。萬邪畏真正，伏匿焉敢違。奉師尊大道，道炁自來歸。愚迷不能學，智者常栖依。不惜財貨身，貴敬乘空飛。

北方鬱單境，帝神曰玄冥。落落四運關，昭昭五炁明。豁豁邪穢除，蕩蕩天地清。太上威嚴切，凶魔死不生。敢有違逆者，收之付天丁。千千皆截首，萬萬悉誅形。閻羅剪邪魅，北帝滅魔精。神風掃不祥，萬惡不得停。上聖惠澤流，是物普咸榮。若有違勅者，神兵寸斬形。

中央戊己神，黃帝總萬機。三秦統八方，句陳耀天輝。神光輝照灼，豁然幽夜開。至道恩慈普，萬兆悉歸依。今日建萬齋，萬惡不敢希。風停無動條，福德高巍巍。鬼疫須遠徙，億億斬無遺。國民遭病苦，詣請神呪齋。病

者得痊瘥，鬼疫自然摧。諸天攝魔魅，衆真逐邪非。太上金口勅，速去勿令遲。

東北良之子，其神禦陰節。奉承太上教，善惡令分別。邪僞不干真，犯者宜誅殺。上聖護生民，侵者天垂罰。洞淵理清肅，三昧法嚴切。神呪滅邪魔，群妖並消滅。除凶凶即止，斬鬼鬼便絕。神兵蓋天下，靈風掃地發。萬神十方赴，千災九陰歇。公私無障惱，存亡俱解脫。

東南巽之域，地戶張網羅。羅網遍天下，萬鬼難得過。五嶽爲安靜，四海不騰波。千邪不敢動，禁勅一切魔。魔鬼敢逆者，斬之付陀羅。頭破數百片，身形悉消磨。吾救生民苦，灾厄焉敢過。三官宣勅令，一如女青科。

西南坤之母，神呪收邪精。禁之天地鬼，瘟毒不敢行。若有不從者，神乃斬汝形。今日建大齋，殺鬼而理生。三光一流照，九幽普開明。朗朗遍十方，百鬼無藏形。故爲病不止，收之付七星。神風掃凶孽，邪惡自然平。老

君明勅教，斬殺衆魔兵。

西北乾之父，其神通天光。聖帝愍黎民，百鬼何尅傷。故結天羅網，遍布於十方。捕兵收疫鬼，無令得潛藏。次次皆斬殺，付入沸鑊湯。一切令滅盡，無復得逃亡。今日立功德，福流除禍殃。病者得痊瘥，健則保休康。宅舍悉清泰，鬼炁並消亡。天神咸擁護，闔門永吉昌。

上方諸天帝，出入大羅門。蔭育閻浮庶，劫運使長存。萬邪敢不忌，縱毒殺人民。狼藉死病苦，怨感徹上天。太上降大兵，擲火收百瘟。三五斷邪逕，七星塞鬼門。掩縛付天獄，萬民方保全。

下方地祇靈，網網都九域。澄清於四海，安鎮於五嶽。制攝邪魔鬼，不得行百毒。上聖護生民，故降明威勅。若有違逆者，收擒付天獄。鐵鉤鉤鬼眼，金刀截手足。神呪殺凶魔，萬邪滅種族。黎庶荷道恩，無復有悲哭。免度凶忌年，會見世安睦。稽首十方真，永劫無灾毒。

道言：世間信士，中國奉道法流。今有十天帝君，重宣三昧洞淵。靈音神頌，修齋設醮。切須諷詠，怡神滅鬼，功德無邊。消禍祈恩，福德立降。今當敷演，子宜諦聽。

東方九霞天，震宮清泠府。玉女扣金鍾，魔王擊法鼓。帝君勅令下，九龍走雲雨。幡節來平空，十真呈妙舞。超拔長夜魂，能治生靈苦。天丁拽寶刀，力士開煙霧。搜括邪魔鬼，飛天靜道路。三洞今流光，遍照修齋戶。

南方三炁宮，重離煥太陽。散花流十天，玉輦燁九光。朱鳳銜玉印，火龍駕寶幢。玄女歌長生，青童焚降香。萬萬排天兵，千千誅魔王。大帝降天符，掃蕩諸不祥。殺滅六洞鬼，一一付鑊湯。正法已宣告，興福滿州邦。

西方七炁尊，兌宮飛金鋒。玉輿乘翩翩，仙仗排虛空。鶴舞高盤旋，寶珮敲玲瓏。中有萬紀靈，演說三洞功。濟拔幽塗人，陞空大無中。金兵千萬騎，邪魔莫相逢。正教昌國府，殺鬼無遺蹤。今憑大道恩，普願駕六龍。

北方五炁尊，重坎玄武神。水精疊爲宮，仙府長如春。黑浪深無涯，鄽都高不群。帝君說洞經，幽顯咸得聞。邪鬼不正形，破骸誅殘魂。羅天有猛獸，吐氣四海昏。流鈴飛火輪，清化安乾坤。是人修齋力，咸歸萬福門。

中央戊己神，五土列爲尊。朱闕聳太空，寶殿藏崑崙。長生十二經，玉簡金口言。翊翊排雲力，百匝修齋門。天丁碎黑毒，力士誅黃瘟。帝君殺鬼符，掃蕩萬妖群。仙童扣瓊鍾，洗拔長夜魂。香燈明明朗，果報勤勤恩。

東北清梵天，艮宮深清泠。玉女散寶香，真皇演洞經。簫奏鸞鳳音，風韻雲和聲。遷拔九沈魂，皆陞紫霞城。千里掉劍輪，萬里排天兵。爲害諸魔鬼，今日難藏形。驛龍咸律令，誅殺付天丁。福興禍自滅，千載保安寧。

東南梵寶宮，巽域青雲阿。神兵一持呪，三界摧邪魔。功德已巍巍，碧海無風波。玉女空洞吟，青童步虛歌。善功今已立，仙路輕雲羅。幢蓋間花飛，神兵步步多。上聖降虛空，齋福高

嵯峨。三宮十二司，大宣太上科。

西南梵炁城，坤宮太玄霞。九光  
凝融融，十洞騰雲車。虛皇談秘經，衆  
仙散天花。金龍飛赤焰，鐵面擒兇邪。  
明燈煥重泉，仙唱增善芽。魍魎及魍  
魅，一一付金叉。三洞今流行，萬真遵  
十華。然燈照無邊，功成清淨家。

西北號天門，乾宮紫霞深。妙樂  
奏嘹嘹，寶殿香沈沈。三天別無路，但  
照清虛心。齋功與經力，能除悲苦音。  
修者陞天堂，劫無寒暑侵。大道弘三  
洞，神仙次第吟。敢有諸邪魔，縱恣非  
胸襟。衛護修齋所，飛仙寶華林。

上方無極界，三十一清天。中有  
長壽人，千萬無窮仙。虛皇演真經，仙  
唱盤空旋。群龍駕紛紛，五帝車翩翩。  
太上勅令下，三界誅魔妖。淨蕩五濁  
中，願離苦火煎。拯拔幽冥魂，奉師尊  
聖言。修齋立功德，代代受榮遷。

下方十二真，四溟杳無涯。修齋  
戒羣魔，勅令除妖邪。香引碧煙雲，燈  
列紅蓮花。玉女歌不盡，福備無窮家。  
暘谷定寒池，超度五雲車。玄朗齊三

光，勿令煙雨賒。今日禮十方，天兵百  
匝遮。慈悲無上力，隨願宴金華。

道言：吾今專遣大宗法師，爲汝  
有病有難疾苦之家，普說消災步虛。  
今汝三十六天魔王，一時歸心降伏。  
自今以去，不得更與天下人民作於禍  
患。聞見大道真言，悉皆虔心崇奉。  
各各稽首，而聽頌曰：

大道出虛無，玄朗照衆生。天人  
化愚迷，神仙超雲征。若能救八難，此  
道得長生。至理何寂寂，虛無甚冥冥。  
太上坐玄臺，玉女詠太清。至人無處  
爲，汝乃知道成。諸天朝太上，三五自  
來遵。飛仙遊三界，真人雲中吟。聖  
人無不噫，孰能知此心。正真大一化，  
無兆自陞天。獅子鳴大野，鳳凰應節  
吟。神仙來稽首，汝乃自知玄。三五  
輝時映，玄朗應物遷。虛無不自號，浩  
漾入無間。若能得此理，何有不成仙。  
虛無無常號，唯存志心形。天尊出幽  
冥，道亦此中生。智士學明教，可詣太  
上庭。天人把朱花，玉女揮玉芝。神  
人群來侍，飛仙啓皇基。太極諸玄子，

非世所能思。仙人壽萬劫，千歲若一  
春。兆年謂今夕，俗號焉足論。若有  
神仙骨，爾乃應此心。三洞流十方，明  
教須人弘。忠信奉經戒，亦如五嶽靈。  
自無高騰骨，陞飛豈可登。注心三界  
外，泛想遊玉京。真人空中詠，玉女乘  
虛翔。今日朝天尊，稽首禮玉皇。

齋時三首

太上甚高玄，至理無遺蹤。妙覺  
虛中唱，仙人詠空洞。自非黃林士，孰  
能弘此功。翊翊排雲出，迢迢諸天人。  
口詠真祕訣，八龍登紫宸。自非高上  
賓，安能體此文。

至理超遐津，有存無不解。玄匠  
朗三光，真人受範楷。仙人揖流丹，莫  
不稽首禮。

洞淵大齋建夜三首

妙哉三洞經，神護九龍迎。建齋  
破慳心，得遊紫鳳城。志功積萬劫，邪  
魔敢不聽。

嘹嘹八音響，十方太上京。三洞  
好專心，誘化度衆生。勅文一說法，三  
禮坐聽經。

迢迢三界外，渺渺甚冥冥。今故建大齋，然燈照玄星。忽有小鳳噓，告神勅魔兵。

道言：吾在三天之上，不忍見汝天下衆生多招殃患，疾病死亡狼藉，皆是汝等衆生自從。年七以來，六賊十惡競生。身心常被三尸記其罪目，奏上天曹命有短長，未令追入。因被天曹勅追，魔王遍行疫病。只爲身心口手，自造罪愆。吾今爲汝群生，廣申懺悔。各令魔王鬼主，聞見經言，自然各生慚愧，攝毒收病。汝等世人，志心靜聽，說其罪元。

道言：吾今告汝衆生，汝從年七以來，乃有呵風罵雨之考。又有不敬天地之考。或有不敬日月星辰之考。又有呪罵天地神靈之考。又有露形三光之考。又有怨罵鬼神之神考。或有唱引冥神忌諱之考。或有不崇法戒，穢慢有妙之考。又有不敬父母師尊之考。又有向於三光，大小便面之考。又有不敬經法，泄露秘文之考。又有毀謗忠良善哲之考。又有以少凌長，

不相和順之考。又有輕秤小斗與人之考。又有重秤大斗入己之考。或有棄道受邪之考。又有作事非法之考。或有勸人作惡，棄其善根之考。或有不敬法教，敗人成功之考。或有專行兇逆，掩善揚惡之考。或作邪師，無靈指示，妄爲神語，敗人心事之考。或有犯塚觸墓，驚動靈識之考。或有觸犯宅神，穢慢井竈之考。或有穢污投於水火之考。或有穢慢土未之考。或有阿污金銀銅鐵之考。或有借貸不還，口是心非之考。或有笑人作善，欲人爲惡之考。或有憎人善功，樂爲非法之考。或有見人修功立德，慳惜不施之考。或有祈福請願，心不恭敬之考。或有買賣道釋經像財物之考。又有呪詛無辜，牽引平人之考。或有侵凌，橫生謀奪之考。或有飲酒食肉，託醉叫喚神鬼之考。或有貪姪色慾，不避親疏之考。或有修齋設醮，不依科儀之考。或有急難不救，有危不扶，欲令傾陷之考。或有發願修造功德，不能成就之考。或有疾病得師治救，不解文

疏之考。或有恃酒放狂，凌突尊少，毀壞一切之考。或有見人婦女，妄起邪淫之考。或有持齋破戒，傲忽上仙之考。或有殺害生命，踐踏蟲蟻之考。或有貪婪，不知止足之考。或有縱心妬忌，打罵下人，不與衣服之考。或有惡心改換關契，取人田地之考。或有醉時，或是急難，許其良願，後以負心不驕之考。或有意圖謀，一切兇惡之考。或有衣食豐足，所運從心，不知慚愧天賜之考。如是衆考，不可一一盡言。今專轉誦之次，陳露前愆，亡願蕩除，一時矜赦。罪沈九地，福起十方。世世生生，常逢大道，信受奉行。

太上洞淵神呪經卷之十五

# 太上洞淵神呪經卷之十六

## 勅鬼品

道言：十方世界，百姓男女，若鬼魅所侵，疾病死亡。或癲癩狂走，獨言獨語。或霍亂吐痢，轉筋不止。或瘟黃疫毒熱病，腫病脹滿。或水火劫盜，財畜死亡，口舌相加，橫羅官獄，禽獸雞犬，血流光怪，胎妊墮落，男女傷亡，向願乖違，種種屯塞，墓宅不寧，生資虛耗。凡有軼軻，貧窮不利，當詣明師，受吾誠籙，尊奉禮敬，不作諸惡。有災之日，沐浴冠帶，燒香禮經，端坐安心，恬神靜慮，捻香叩齒三十六通，呪曰：

頭戴朱雀，足履玄武，左扶青龍，右踞白虎，前有蒼精劍戟，後有金槌鉞斧。天丁力士，衛我前後。有黃奴百衆，凶邪鬼賊，急去千里。急急如律令。

道言：天下有無數之鬼，侵害萬

民，吾今盡知汝名。名赤頭殺鬼王，身長二丈，部領三十六萬億衆殺鬼，各持赤棒，遊歷世間，向取生人。又有三天大魔，九天大魔，三十六天大魔，十方殺鬼，領鬼大王，三十八萬人。復有東來神，西來神，南來神，北來神，各領三億萬人，以爲侍從，病害男女，損耗資財。吾皆知汝名，急去千里。若不去者，吾遣八部禁兵，打殺汝等。急急如律令。

道言：大魔王夏銀、烏延赤、波洪供等，及大驅除將軍三十九億人，大兵一千二萬人，赤弓大卒四十萬人，九州力士萬九千人，司命四十九億人，天殺侯王大兵八十一萬人。當承吾教命，爲諸善男女，收却千精萬邪，驅令出境，勿犯良民。復告三十六天大王七千萬人，九天大兵九十億萬人，天神不離八千萬人，天丁力士三千萬人，傳香玉女四十萬人，侍香金章四十萬人，三十六梵王及義兵九千億人。汝等聞經，當來衛護生人某，令鬼魔退散，百病除愈。復告萬和力士四十萬人，百舌

吏兵三十六萬人等。聞有轉經宣呪之處，汝等當爲生人和喻家親丈人，令內外分判，家親安穩。擁護生人，外鬼邪精，一切驅遣。守護有功，依科遷賞。違吾者，結罪三官。慎之慎之。叩齒三通，咽液三過。

道言：若有清信士女，君臣吏民，沙門小仙，百官品族，山中智人，勇猛進士，豪貴下賤，若聞此經，即能信受。當知是人無量劫來，嘗爲仙人，天上來生也。暫出世間，不久應仙也。或爲屍解，若託滅度，即生天上，終不死也。以是義故，略說此經。世人多不信道，人民心惡，聞說此經，心生輕慢，誚笑神呪，不信聖言，將爲妖惑，不敬真經，欺師賤道，無心信受。如此之人，從三惡道中來，常懷毒害，惡炁未消，業障罪重，使其然也。或現世苦惱，貪慾愚癡，如蠶繭中自纏自縛，無復出期。或得重病，遍體瘟黃，疫鬼纏身，常在左右，營生失利，所作不成，縱任大官，還復退落。或被刑殘，須臾之間，便成下賤，暫時富貴，後乃貧窮，若得重病，家

口無原。或身生惡瘡蟲癩之病，膿血臭爛。或生疥癬，花瘡水腫疔病，癰疽蠱瘡丁腫，爲鬼疫病，染污四鄰。若得巫師，轉增困重，遇好良藥，亦不能醫，乃至命盡，由有餘殃，輕慢斯經，天罰故也。如此人，當復入無間地獄，幽牢檻柵之中，億劫不原，復後乃得出，爲禽獸六畜之身，人所惡賤，不欲喜聞。食諸穢惡不淨之物，乃至糞雜。當欲不足，困苦負重，又加鞭杖。一失人身，萬劫不復。輕笑此經，得罪如是。吾今觀視，下界衆生，苦樂報應，壽命短長，富貴貧賤，所爲不等。故哀愍一切苦惱衆生，猶如赤子，勸化愚闇，當使敬信，盡令解脫，往生天上。不爲胞胎之所苦患，常得清淨自在之身。與吾同遊，乃說偈曰：

三昧廣流布，有緣能得聞。賢者即信受，積劫爲貴人。暫來生世間，不久自應仙。爲度衆生故，遂來到此因。吾遣諸天人，億劫真仙衆。教化於愚冥，惡人不信受。及更笑斯經，謂法無靈應。相與不敬愛，生世受苦報。疾

病之所纏，疫鬼及魔王。來滅汝家門，六親及妻子。盡死猶不足，魂神入地獄。萬劫無出期，墮落黑闇中。幽閉於重檻，病毒甚難忍。長夜復幽冥，後出爲禽獸。食諸穢惡物，或作六畜身。爲人所輕賤，負重而鞭杖。輕慢斯經者，獲罪如上說。若人能信受，福報生天上。有骨應仙者，受持三昧經。汝等修中道，當得見真君。

太上說此偈已，九天大魔王，三十六天魔王，及天人姪女，諸天梵王魔王眷屬，聞天尊說此偈頌，心中歡喜，一時俱起，稽首再拜。我等大梵魔王，亦隨徒衆，常隨守護，遊行天下。受持之人，無令疾病，收殺疫癘鬼賊爲禍之鬼，令疾病速得除瘥。萬願從心，官事解散，經求稱意。若有惡魔精邪惡鬼，不從太上教勅者，我等當收汝等惡鬼，斬之萬段，碎如微塵，終不恕也。我等魔王自共誓曰：不敢爲惡，願轉鬼身，長爲仙道，親近大聖。是時，真人蔚明羅通智識章。句民子等真人及諸天大衆，聞天尊所說妙偈，心大歡喜，各稽

首三禮，信受奉行。

太上洞淵神呪經卷之十六

## 太上洞淵神呪經卷之十七

### 召諸天神龍安鎮墓宅品

爾時，太上道君於開光太初之先，與諸天神仙大聖衆十極神王，同詣長桑林下暘谷之墟，左遶行道三匝，同心作禮，上白元始天尊：臣見凡人父母，及諸眷屬亡歿之後，葬於岡山，建塚立墓，以安萬年，冀保宜孫利子，待其富貴光門。今乃居家，累年轆軻，竟歲凶喪，破財散穀，非橫連綿，縣官牢獄，繫閉經年，畜養不孳，田蠶失力，所運乖錯，所謀失宜。仰賴宿因，今身獲慶，值於此日，得睹無上至尊，釋我愚懷，乞垂哀愍，儻蒙旨誨，斯乃朽骨重肌，仰受鴻恩，難酬生育。

於是，元始天尊乃彈指顰眉，而告太上道君曰：卿今所說凶殃之理，甚是濟苦良因，欲蘇沈沒迷愚，咸居福岸，卿當復坐。虔恭瞻仰聖顏，志心懇切以側，聆專意投，誠而伏聽。天尊乃

告太上道君：卿曾見飽暖之流及飢寒之者否？道君曰：每見未委根從何起，伏乞聖恩，特垂指示。

天尊曰：如此善報者，或是前生自種，福報今身。或承祖父餘慶，潤及兒孫。承茲飽暖，更能拯貧濟苦，營修古跡靈蹤，聖治仙居，並宜崇建，現世獲福，不在後時。如是飢寒貧苦之者，或是先世劫剝，深害善人。或乃竊盜修造等物，見危不救，見厄不扶。或待人力數多。或倚連倉積穀。或託家盈財帛。或憑富厚錢銀。或言人多宅狹。或嫌廳堂低小。不避身殺命災，不識財衰祿絕。率意修換，干犯二黑五黃，宅絕身衰，營運九空四廢。或乃葬埋眷屬，只畏呼婦殺兒，不取亡人利益年月，營墓之所。又是死人五鬼三灾，致令生人受生殃禍，使其人丁兇暴。或乃交往惡徒。或時恃兇凌弱。或時抵突長者。或則罵父欺孀，致被木石所傷，亦遭蛇虎所害。或遭雷霹。或被灾火焚燒，殞瘴疫殂，兵傷獄死，連年訴訟，橫失錢財，所作不成，所求

難遂，田蠶失力，眷屬不和，六畜不孳，累歲連遭，連年不泰，求安無路可尋。高行真人明了經文，道士依如靈寶自然典式。或一日兩夜，行香昇壇關奏，三時行道轉經，呼召天神地祇龍王聖衆，解釋前辜後過，懺謝已往罪愆，乞赦所觸深尤，願降鴻恩拯之。壇高二丈四寸，闊一丈二尺有餘，纂二十四莖，左繩三匝繞之，開天門地戶，安人門鬼門，於壇內列十一方香座，或五方香几，嚴飾壇場，敷陳幡幢。虔告虛無自然大道，玉清元始天尊，上清玉晨道君，太清玄元老君，上上太一空洞天尊，十方無極大道太始五老帝君，三元尊聖，日月元君，五星至聖，七元真君，五斗神真，三台官屬。恭敬虔告，具述祈請根源，肅睦身心。乃敷經卷，龍名神位。

奉請：

東方守墓鎮宅青帝神龍王，  
南方守墓鎮宅赤帝神龍王，  
西方守墓鎮宅白帝神龍王，  
北方守墓鎮宅黑帝神龍王，



中央守墓鎮宅黃帝神龍王。  
東方庫藏神龍王，南方庫藏神龍王，  
西方庫藏神龍王，北方庫藏神龍王，  
中央庫藏神龍王，東方修吉神龍王，  
南方多善神龍王，西方甘思神龍王，  
北方波流神龍王，中央驪龍神龍王。  
天神神龍王，地祇神龍王，國邦神龍王，  
府郡神龍王，深林神龍王，花留神龍王，  
善然神龍王，思慶神龍王，宮殿神龍王，  
廳堂神龍王，屋宅神龍王，房閣神龍王，  
厨竈神龍王，莊田神龍王，蠶桑神龍王，  
絲綿神龍王，紉絹神龍王，錦綺神龍王，  
綾羅神龍王，金銀神龍王，珠玉神龍王，  
銅鐵神龍王，倉廩神龍王，八穀神龍王，  
天子神龍王，諸侯神龍王，郡主神龍王，  
縣宰神龍王，家長神龍王，子孫神龍王，  
岡山神龍王。  
陰宅神龍王，  
陽宅神龍王，護國神龍王，安府神龍王，  
保家神龍王，驅鬼神龍王，斬鬼神龍王，  
六畜神龍王，錢財神龍王，招財神龍王，  
衣冠神龍王，仁義神龍王，忠孝神龍王，  
雨露神龍王，泉澤神龍王。

元始天尊說此諸天大神龍王，各九十萬衆。若有志心，善信男女弟子，累年家多屯轍，但請高行明達道流，於家建立道場。或裝壇立纂，子午二時申奏口章，亦看兆民祈求所懇事理大小，如是解災度厄，唯只轉經，三時關奏。或六時行道，齋畢散壇，設招龍大醮一筵，保鎮家國，王民流俗，各得平安，無諸災害，併消凶惡，福祐咸臻，賊盜潛蹤，神龍擁護，驅遣災患，速去萬里郊坰，人民樂業，一種九收。太上勅令諸天大神龍王、十方神兵力士，各各奉命，下來鎮護國府塚宅。此時，國府帝王大臣及以士庶，併心奉道，各各願受《北極神呪妙經》，教法流行。諸天龍神大聖神王力士真仙兵衆，皆來擁護。受持經法善信男女，各保益壽延年，恒居祿位，國土永泰，人民安昌，八穀豐稔，天下太平，三光真明，常依晷度，五運不錯，四序順時，三災永除，兵凶絕跡。急急如太上所勅神龍安人大律令。

元始天尊復告下元之人：一切衆

生，自今以去，天下若有國府不安，人民不泰，三災競起，五毒興行，賊盜侵人，鄉坊塗炭，人民失業，府郡荒殘，生靈餓殍，親眷相疏，骨肉分離。此是鬼兵災害興行，令人苦酷。若有國王府主方伯高人，能率兆庶，十家五家，同心併力，市易香油，修建道場，虔請高行道流，明了經戒道者，轉讀召龍聖典、北極洞淵秘文，同誠潔志，共禮元始真像、五老上帝尊儀、一切仙聖真形，具陳所修，情理精誠感達。吾乃悉遣所召聖真神龍部從，俱降道場，聽民所願，即乃施其兵士，收擒爲害妖兇，撲滅五毒三災，乃降鴻恩大福，保護歸心庶俗，永受玄恩，常沐道慈，所謀隨意，所圖者克，所作皆成，眷屬殷繁，門昌族貴。平安之後，更專虔敬三光，崇仰一切靈祇，自然永蒙安泰。急急如太上所勅教民除災請福大律令。

太上洞淵神呪經卷之十七

# 太上洞淵神呪經卷之十八

## 定六甲旬內災福祈恩品

道言：元始天尊以龍漢元年，與五老大帝、陰陽二宮、上真五星、七元真君及二十八宿官屬，同遊三天境內，配定塵寰善惡。後至上皇元年甲午之歲，降於震旦中華，觀此世界諸邦，福瑞稀降，疫瘴熾盛，民多流亡，分野水旱相災，五穀因茲不熟。爾時，天尊嗟嘆，愍見群類受災，遂乃大設神通，顯其道力，威光普照，鑒於國土諸邦。乃召諸天神仙聖衆、諸天龍王、龍宮仙童玉女七千二百徒衆，及管內山川潭洞祇靈主者，俱臻會所，瞻禮尊顏，聽宣正法。時乃風驟雷震，甘雨霏霖，聖澤霧流，蕩滌不祥，境土歡泰。爾時，衆中有一高道，號曰明羅，越衆前趨，叩頭作禮：

臣以宿緣沾慶，獲侍尊顏，大小陽九，災運曾沐，披宣未審，六甲旬中，年

災從何而起？惟希慈照，垂賜隆恩，則乃朽枿遇於陽和，涸鱗逢於春澤。於是，天尊告曰：此理邈然，子宜復班，吾當示汝。吾從初建天地之始，乃定天上甲子、地下甲子、人中甲子。人中甲子者，乃有四時遷謝，律行陽候，呂運陰期，乃分上元、中元、下元，每一元管六十載。今具述一元每年豐儉休咎，子宜隨口編錄，將示後來，冀顯災福之年。賢者遇其一陽，節臨志誠，早祈於靈祐。乃爲頌曰：

甲子秋，耕民懷苦憂。禾苗不成實，災厄害田疇。但看入秋後，高田不可守。辛苦臨冬春，父子離鄉走。兄弟成路人，妻子單糊口。萬姓悉災迤，民隨千里走。

乙丑春，瘟災害萬民。夏首災疫起，偏傷楚魯人。家類悉糊口，吳地又分張。民奔千里外，六畜悉逢殃。高田但種植，低處傷苗秀。災疫如去年，不得歸家守。

丙寅首，猛獸成群走。四海悉揚波，源野連山阜。高田宜種植，領畔并

山阜。但看四五月，衆魚庭前走。

丁卯中，未可逐時風。春初無猛雨，秋中有大洪。低田災彌起，山際好施功。歲中雖薄熟，倉儲不免空。

戊辰裏，蟲蝗皆競起。人民遭災疫，婦女悲生死。災害是秋中，稻出山腰裏。低處定難收，必是遭洪水。

己巳初，階前觀戲魚。湖裏蛟龍出，乘舟在陸衢。平路遭淹浸，禾稻澇皆無。欲求乾淨處，須早豎樓居。

庚午首，水旱俱應有。船行陸路中，牽馬湖中走。夏旱憂百日，秋遭三六九。禾不定出高田，秋收早冬首。晚刈必逢災，兵革起非久。

辛未年，種植近山邊。初春有大水，夏中必旱然。吳地應無事，荆楚被災纏。夏首雖微旱，秋泉遍滿源。不免病災起，家家被牽牽。

壬申候，高田難保守。乘車行瀆中，不見吳興部。倉儲多偏促，家家無升斗。北地遭連厄，九離皆並受。兼疫發登萊，平復吳江口。

癸酉年，高低不可憐。春初先作

旱，夏首水連連。末秋風火急，禾稻不豐鮮。但看齊魯地，此處是荒年。

甲戌中，春首被災蟲。夏景逢災旱，秋冬又被洪。高田虛種植，必定見蒿蓬。欲知災厄池，燕魏及山東。

乙亥初，水旱遍通渠。災厄由此起，大鬼鎮城居。遠應定九五，得失未年初。種得禾苗處，高低然可居。

丙子過，種田出江河。作植民憂苦，種苗被害多。災鼠成群隊，十兒同一窠。虔詣神祇佑，保護上期禾。

丁丑改，田夫難自在。春初雖種植，秋首成河海。牛馬被災傷，京兆最驚忙。欲知苗秀處，稻出去年場。

戊寅年，山頭好作田。陸路成江澗，飢民死道邊。魚鼈同兔走，高岸稱栽蓮。但看孟夏末，庭前好鬥船。

己卯到，高處田苗好。春初雖乏水，秋夏連江浩。楚魯受其災，吳會蒙恩造。其年皆豐稔，種作偏宜早。

庚辰至，燕魏人起。畜類亦如然，田苗被蟲死。山際好施功，吳地耕民喜。低處遭淹浸，中高甚豐美。

辛巳筵，頰尾戲庭溜。魚行衢巷間，稻苗秀山阜。種植但向前，施功莫在後。低處有災殃，中高甚豐厚。

壬午春，水旱不調均。旱處憂千里，低處戲遊鱗。非但只飢荒，亦懼兵災頻。疫瘴連年起，飢餓亦多屯。

癸未中，一井五家同。春夏逢茲瘴，秋來又被洪。但看吳楚地，并在在山東。向西荒災起，田父但施工。

甲申湊，憂懼應非久。車行湖瀆中，驟馬三河口。移居定不回，此是災中咎。稻出五湖邊，不用耕山阜。

乙酉遷，春旱必應然。三家同一井，災從吳會連。種作生涯處，皆慕五湖邊。不用耕山阜，高處是荒田。

丙戌年，秋來枯井泉。夏首雖然水，向後地焦然。此歲雲龍起，稻出五湖邊。中高徒種植，必定被災纏。

丁亥餘，吳分好安居。高低通見熟，荒歉在洪廬。泗城皆厄難，燕楚最荒虛。歲中雖薄稔，災水在春初。

戊子過，田父好耕坡。災蟲夏末有，秋中災害多。水旱數相尋，蟲鼠不

偏頗。低田不須種，高處有微禾。

己丑者，災殃遍天下。瘟黃害鄭地，田夫船作馬。六畜悉逢殃，種植中高野。鬼行諸般病，着者難解謝。

庚寅中，高地好施功。雖復有微旱，水與去年同。低地得微熟，中高最是豐。野獸連群走，高低路並通。

辛卯禾，早種不須多。秋洪作禍故，山際水成波。早種又復旱，晚植那應好。但看秋景後，魚戲於人道。

壬辰祀，禾被蟲災死。并及害萬民，六畜亦如是。低禾不用耕，種植山腰裏。早作劣堪收，晚種難准擬。

癸巳紀，高低無准擬。中田又被殃，粟麥歸山裏。此歲有災傷，低處多逢水。舊有書喫除，新又多無備。

甲午初，水旱定難除。車馬行湖底，船則納山居。低田縱耕植，冬藏定是無。欲知成家處，山際但耕鋤。

乙未首，田種三江口。吳地養民邦，京兆多災咎。非但是災，妖災爭來湊。流浪逐風波，值死寧非久。

丙申年，高低未可遷。五湖堪種

棘，來去並皆然。若見當災處，斗米值千錢。欲知安樂處，江南最可憐。

丁酉側，高低徒種植。三家共一井，湖底生荆棘。江東並出鄉，齊魯皆逐食。西隴濠楚憂，東南未休息。

戊戌木，江南豐稻穀。燕魏定飢荒，三載留空屋。男子被兵牽，亦有歸門哭。妻子見分張，各自相追逐。

己亥間，江南最可憐。不必看高下，通熟滿山川。災臨西部地，飢荒似去年。邊隅多擾擾，後更見憂煎。

庚子末，居家無定活。禾苗被害多，親戚相欺奪。糊口並無餘，妻子單眠活。江南雖得熟，向後亦號哭。災殃則應逢，處處唯空屋。

辛丑於，災臨定不虛。吳越炎千里，當之是夏初。但看入秋首，蟲蝗處處有。飢殍死他鄉，畜類多灾咎。

壬寅金，猛獸結群侵。種植依山阜，庭戶闕過尋。稻出高田裏，逢灾是魏秦。乘船於陸地，高城浪湧溟。

癸卯歲，晉魏逢灾害。值旱隔三秋，向應成兩載。田疇多乏水，高低失

准擬。人物竟喧爭，阨據中城裏。

甲辰候，灾蟲處處有。其歲足灾殃，偏苦三江口。粟麥最爲佳，春夏耕山阜。江南雖薄熟，不免遭兵寇。

乙巳至，地底蛟龍起。此歲主飢荒，乘船於陸地。蘇湖被波濤，吳地得全刈。禾稻出高田，向去多宜利。

丙午餘，水旱無定圖。忽來即時没，若旱井泉枯。水族成兔鹿，雞犬變成魚。稻出低田內，高處不須鋤。

丁未紀，種植山腰裏。低處不須耕，墮民遭餓死。非但逢灾水，亦乃干戈舉。吳地是平邦，厄在燕齊楚。

戊申末，江南民獨活。高低總得收，灾蟲俱自滅。此歲八穀豐，人畜皆歡悅。官吏逐階遷，諸道咸通徹。

己酉年，耕民但作田。蟲灾些些有，瘟灾亦易痊。山坡堪種植，斗米直三錢。低處微傷水，中高甚可憐。

庚戌秋，人民不可愁。江南雖小旱，亦未外方求。倉儲皆得滿，禾稻美秋收。田夫俱喜悅，四海盡風流。

辛亥湊，灾疫當處受。悖黨害平

邦，發在滄陵口。分野有凶灾，時應歸隴右。江南微薄熟，不利吳丘阜。

壬子直，穀米無人食。江南足可居，東道征無息。泗城歸御道，驛路生荆棘。諸處並荒忙，吳邦堪種植。

癸丑來，人民定受灾。蓬瀛疫病起，齊魯厄殃摧。瘟黄灾競起，門戶乏人開。迤蹇仍斯地，桑田又更回。

甲寅候，江東足餬口。倉儲處處空，民戶離鄉走。又乃發瘟灾，遇厄難脫手。低處必水傷，中高又無有。

乙卯中，四海並交通。無殃皆得熟，田父美施功。粟麥最爲首，偏益在山東。其年多有福，歲內足狂風。種植宜須早，高處莫施功。中低耕最好，高處出蒿蓬。

丙辰於，禾苗種陸衢。安泰在濠楚，齊晉受殃殂。亦復多灾水，鹿兔雜群魚。是處民乏食，倉庫悉空虛。

丁巳周，吳地足風流。倉庫皆盈滿，滄茫人並遊。但令逢聖主，遷官不在求。高低俱得熟，耕民忘却愁。

戊午扣，家家有三口。逢患在秋

中，少畝多咨咎。高低皆得收，荒災近末後。此歲是豐年，人民得自守。

己未裏，畜養逢災厄。五馬博一牛，定知其歲後。糧儲可散求，田中得薄熟。雖乃逢斯難，不至懷苦憂。

庚申年，稻穀出高田。夏中有大水，低潛被蟲煎。莫誇苗艷秀，濠楚亦如然。低源勞種植，中高甚可憐。

辛酉後，中田將可守。有旱損高源，大水淹湖部。早稻被風災，偏苦吳門口。高低未可安，中平的應有。

壬戌中，高低盡不同。春夏應遭旱，江南船不通。秋冬定有旱，低地好施功。高田徒種植，終是見蒿蓬。欲知受災處，揚楚及江東。

癸亥周，吳分坐無憂。中田最可託，低處不須求。歲後青龍伏，中平並可求。秋冬雖有旱，還是得全收。

爾時，天尊歌詠災福偈頌畢。明羅真人及諸仙衆，各整威儀，同趨作禮：臣等宿緣慶厚，得遇慈尊，宣演歷劫福元，告示循環災數，決開昧目，鑿洞愚心，欲令未劫道民，預防凶歲。臣

等不勝慶幸，感戴生成之極恩。天尊告諸仙真曰：吾適來所頌，亦未盡元，尚有二甲之年，輪流猶遠，未可一時披宣，泄吾機範。今更示子妙法，傳授有道信義之流，取次凡愚，慎無泄漏。此一秘法，預知一年荒熟安危、五穀貴賤之由。子宜鏤骨記錄，只宜自曉心委，勿示兇狂無義無信賤徒。乃爲頌曰：

竭力。設齋三日散壇，大醮一筵亦乃逐其物力豐儉，轉念召龍經典，拜奏黃素表章。或則志道口奏表文，唯在虔苦師道，勿請脫略。俺俗賤流，一乃慢於諸天真聖，二乃輕侮官吏士民。徒役群心，虛消衆物，致使祈求無應，兼獲陰罪非輕。行吾典教法流，宜須驚懼。是時，明羅真人及諸仙衆，獲聞天尊指示，豐儉災數，兼蒙教誨，禳禱嚴科，各整衣冠，虔誠叩頭禮拜。諸真上宰，各聳鳳輦龍，侍從天尊，還陞玉境，所在迎候。靈祇及於聞法衆，一時還復本位矣。

正朝及立春，宜先逢虎兔。遲在三四辰，不可出初五。得合此限期，穀賤民無苦。若出七八九十中，米貴年荒兼少雨。

太上洞淵神呪經卷之十八

天尊告諸侍真衆曰：吾賦此偈頌，乃欲永示我徒，預審凶年荒歲，則以積穀禦之。若遇災殃分臨，則乃展吾禳祈之法。可於孤峰絕頂，或則水上山間，不然古跡靈壇，亦於公庭蘭野，唯在清淨之地，絕穢污之坊。乃按三洞嚴科，建壇立纂。若爲國王、台相、州牧、縣宰，則乃裝三級靈壇，開二十四門，列十方香筵。祈告三清大道、太始五老帝君、三元官屬、四十六洞天神仙諸靈官、名山大川淵澤祇靈，盡心

# 太上洞淵神呪經卷之十九

## 諸天命魔品

元始天尊於大福堂國土長樂宮中，與無極大聖飛天神王，俱坐七色寶蘊之座，度洞淵神呪大驅經，召十方三昧神呪王，飛行玄妙天真大神俱詣座下。天尊告太上道君曰：頗聞大極樂福堂國土十方邊界，有鬼魔妄生，侵害衆生男女，常聞悲苦之聲否？道君曰：此境七百五十萬劫，是極樂世界，無有悲哭之聲。自龍漢之後，百姓男女之人，皆生兇惡殺害，姪祝向諸神魔，妄求生活。自覺以來，七百五十萬劫，百姓貧窮困苦，人形衰老疾病，是男是女，皆同一心，諂求邪鬼。六天故炁承九醜木精妖魅入心，心生兇逆，殺害無辜，邪神轉盛。是時，天尊告五老上帝，召命十天大魔、三界主者、太上真神大兵，億億萬衆，收取世間一切脫籍之鬼。何者爲害生民，致使國土無

有太平，生民多債，生死而無安樂者矣。三天真王與十方神真三天大兵，遊行國界，爲一切人治病，佐天正炁，殺滅邪精，救度衆生之命，俱得道力，全其天命。自今以去，若有道士伏從三洞，受持此經，將法遊行天下，有病爲治，令得蘇息，無有天傷。若有一鬼不去者，見此道士治病爲作惡者，我遣九天大魔王兵衆，次次縛著，誅其黨類，令絕他方矣。

道言：三界之中，自今以去，逆絕後劫偏邪之地，逆起陰炁濁惡之世，便即易興。淳朴既喪，僥浮競作。下界四天八方，自號神王之魔，名爲天神濁惡之世，遍於下土。四天之中，山林石精附著生人，男女皆相做數，自號天王，并及六天故炁與脫籍世間之鬼，共相群黨，支流散釋，隨世立名，作萬民之災。令人禱祝，諂求扶衛，背道信邪，供食祈福。其鬼轉盛，蛀人精炁，食人血脉，滅人年命。人不自知，入人身中，令人惡生愛死。如是之鬼，萬萬億衆，蠱魅男女。若有道士經行之處，

爲救此病，是此之鬼，我遣十方大神、五嶽使者三十萬人，爲道士佐助治病。自今以去，甲申、壬辰，天下大兵起，疫鬼殺人，十分殺九。天下浩浩，百姓困苦，國主不卹，天下三十種病不可治。若有道士，伏從《三洞神呪經》者，我遣天神大兵下，佐助道士治病。當請三昧神呪大王，領赤卒兵金甲兵士十萬衆。又請九天伐殺將軍四十萬人。又請青甲兵士四十萬人。又請赤甲兵士四十萬人。又請白甲兵士四十萬人。又請黑甲兵士四十萬人。又請黃甲兵士四十萬人。又請禁忌殺戮大兵四十萬。又請青天大吏四十八萬人。又請赤天大吏四十八萬人。又請白天大吏四十八萬人。又請黑天大吏四十八萬人。又請黃天大吏四十八萬人。各領兵馬億億萬人，手持三甲殺鬼之具，佐助道士治病。有一鬼敢行惡毒，及有惡人施其惡心來向此道士者，一斬殺，令人鬼無他，以明大道神驗矣。

道言：道士若有隱山谷，或在人

間，當一心救濟百姓危厄困篤者，爲其轉經行道，一日三時。行道轉經一日三日訖，當即爲中庭北向，上大驅除寶章一通，并佩九天大籙神符，絹素書之，佩服神符，令病人速得痊愈，人鬼無他，一一解除了。是諸鬼神，各各爲道士收瘟攝毒，助其道士救病來焉。

道言：自今以去，若有道士奉行《三洞神呪經》不佩《大驅經》者，百魔不伏，神不助人，治病不瘥。自今若有道士一心奉道，志在三洞，受此《三天大驅經》四鎮大符，伏一切諸鬼。天下魍魎見此道士得行之處，萬鬼奉迎。敢復爲害，若道士轉經行道，并勅人口，勿令鬧語穢詞，皆令九十萬收攝大兵護道士，佐助治病，不可犯矣。

道言：自今以去，若有道士轉經一宿，說此三洞大法驅除大經，魔害披動，妖魅喪精，法雷聲鼓，天兵整伏，流火萬里，火鈴奔星，殺戮九醜，斬殺妖精，掃除瘟疫，病人得瘥。人鬼無他，遷汝等千等萬等。急急如大驅律令。

三天真王告百姓男女，若能一心

奉道，志樂三洞，受持此經，於家供養，大驅之日，恐鬼兵橫枉殺戮，大劫之運但近，人鬼不能自分異也。自今以去，若有道士志專，感戴日月，荷負星辰，敬樂真道，佐天正炁。可賚白素四尺，金環一雙，五綵五尺，降真寶香，於清淨靈觀，山澤之處，置壇醮五帝。三昧神呪，大驅神符，赤黑二炁，四鎮大符，鎮泉中自乾，封泉水絕，封山山崩，封河河竭，封火火滅，封神神絕，封鬼鬼滅，三天禁忌，一切伏藏。若自今以去，有道士持此大驅神呪符之處，我當佐助道士治病，收一切脫籍之鬼，付三天之獄治罪，以明大道神驗矣。道士治病，當轉此經行道。六時啓露，當朱墨絹素，書神符大籙。當與病人佩服鎮壓，一依經科。道士治病，自作一心，救人急難，不得責望資價，以爲所貪。天削道力，有何仙也。此符有五帝大魔兵馬、三洞天兵九十億萬人，守衛此符。若道士不受此符，百鬼千魔不懼。若佩此符文者，萬魔朝焉，諸鬼稱善，合衆稽首，各請奉持矣。

道言：大劫欲至，三灾刀兵、瘟疫水火垂近。壬辰之前，水流萬丈，鬼兵殺人，疫病衆多，不遺一方。吾今領諸天靈妃、十方神真、三界官屬，往世間救一切衆生疾病。若有一奉道信樂三洞經者，受持神呪三昧大驅符契者，得在九宮之中，三龍之後，補爲天官。玉曆之中，脫免三灾九厄。急急如大驅律令。

道言：三界之中，有神多魔，魔王多饒衆毒，殺害衆生，不懼天威。自今以去，我隊頭盧禁兵億億萬衆。又有五丁使者九十萬人。又有三天禁兵三十萬人。又有赤丁吏兵四十九萬人。一合來下，爲人治一切疾病。若有道士伏從三洞，行道轉經救人，當先立一靜室，畫五帝真圖、三洞無上真容，建立三洞道場，廣爲世人消灾請福，除禍却殃。若有男女，賚香來向道場，請爲治病者，當爲隨其貧富，建齋醮祈，設五帝之神，當與佩帶神符。令得病瘥者，我遷汝等魔神千等萬等矣。急急如大驅律令。

三天天女及十方綵女，諸天靈妃，各執召魔十絕靈幡，瓊竿寶蓋，驂駕龍鳳，來為一切衆生，布行三天正炁。令世間之人，皆生慙愧，念我三寶，歸向大道，過度甲申，得在玉曆之中，脫免三灾九厄。汝等疫鬼行毒不殺，衆生普得安全，無有中傷。自今以去，若有道士發大慈悲之心，憐念無二，一心奉行三洞救人。我當助佐道士治病救人，若轉此經之處，一切鬼神皆生怖走矣。急急如大驅律令。

道言：自今以去，世間若有道士奉此經，歸向七真，佩服神符，救一切衆生有疾之身，當與神符佩服，章表醮謁五帝之神，令得疾病痊除，三灾九厄之中得度。若有道士捨除俗累，一心奉法，志在三洞救病，減割衣食，捨諸財帛，散施貧乏，濟及衆生。天神地祇，建立功德，立見真道。三天主者，為道士佐助行道，是諸鬼神，皆生怖懼。不復更來，殺一切人民，我遣大驅魔王次次斬之。急急如律令。

道言：自今以去，若有道士、國

主、帝王、方伯、二千石令長，有一人信經，奉我三洞，承受妙炁，令人昇仙。上仙之人修奉，皆生羽翼，而能飛騰自在。中仙之人修奉，皆隱沒自在。下仙之人修奉，皆能驅馳鬼神矣。

爾時三洞真人昇仙遠聞，十方渴仰。四天之下，一切男女，燒香叩頭，仰天弘思，願得大道降臨于世。慈光普潤，君臣用道，興隆相扶，天下太平，恒居祿位。

道言：自今以去，甲申、壬辰之年，疫鬼九十萬人，下布天下，行萬種病，病不可治之。若有奉三洞道士，為轉經行道，三五辟邪之炁，收縛此鬼，斥逐他方，和喻家親丈人，社竈之神悉得無他。若有疾病時，得三洞道士，為轉經行道，燒香然燈，懸綺幡蓋散花，六時讚詠，停散之日，醮謁五帝。五嶽四瀆，九江水帝，十二溪源洞窟，龍王諸官，及諸天三界威神眷屬，下至六道四生幽冥，一切悉生慙愧，斥逐他方矣。

道言：自今以去，若有道士伏從

三洞，行至國土，有病之人為治。當請召三天禁兵都司吏、太上真神十方主者、十二掾吏、九天捕邪使者、收鬼吏、捕奸吏、逐鬼大魔、赤都使者、天丁力士，領諸眷屬四十八萬衆下，與此道士佐助治病焉。

道言：是諸真仙，天男天女，靈妃仙童，聞說此經將畢，一時稽首作禮，信受奉行。

斬鬼獄神符黑書絳囊盛之，佩頭上

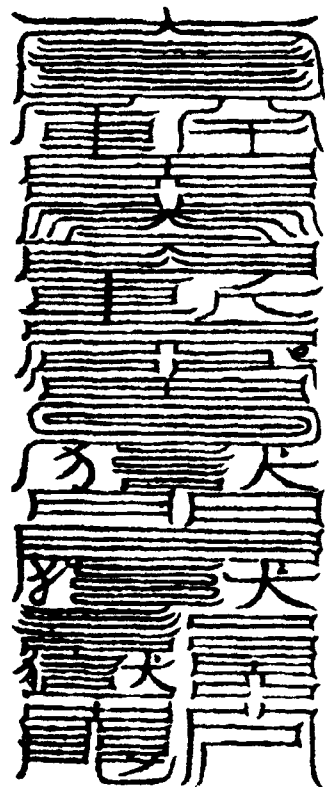
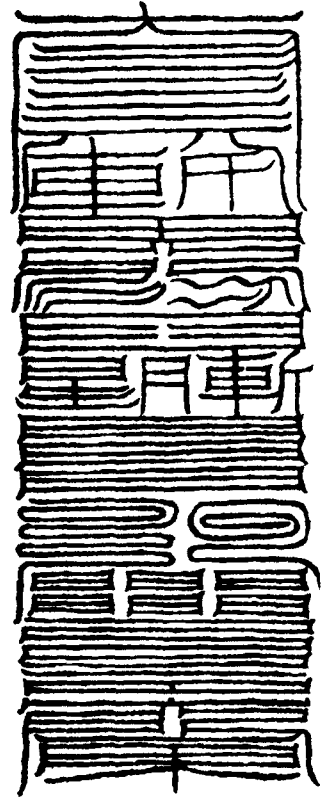
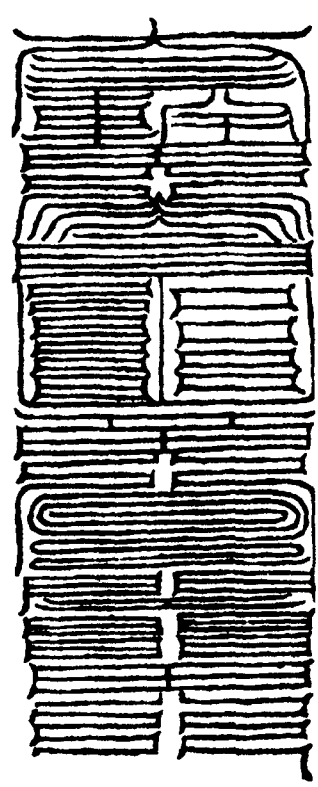



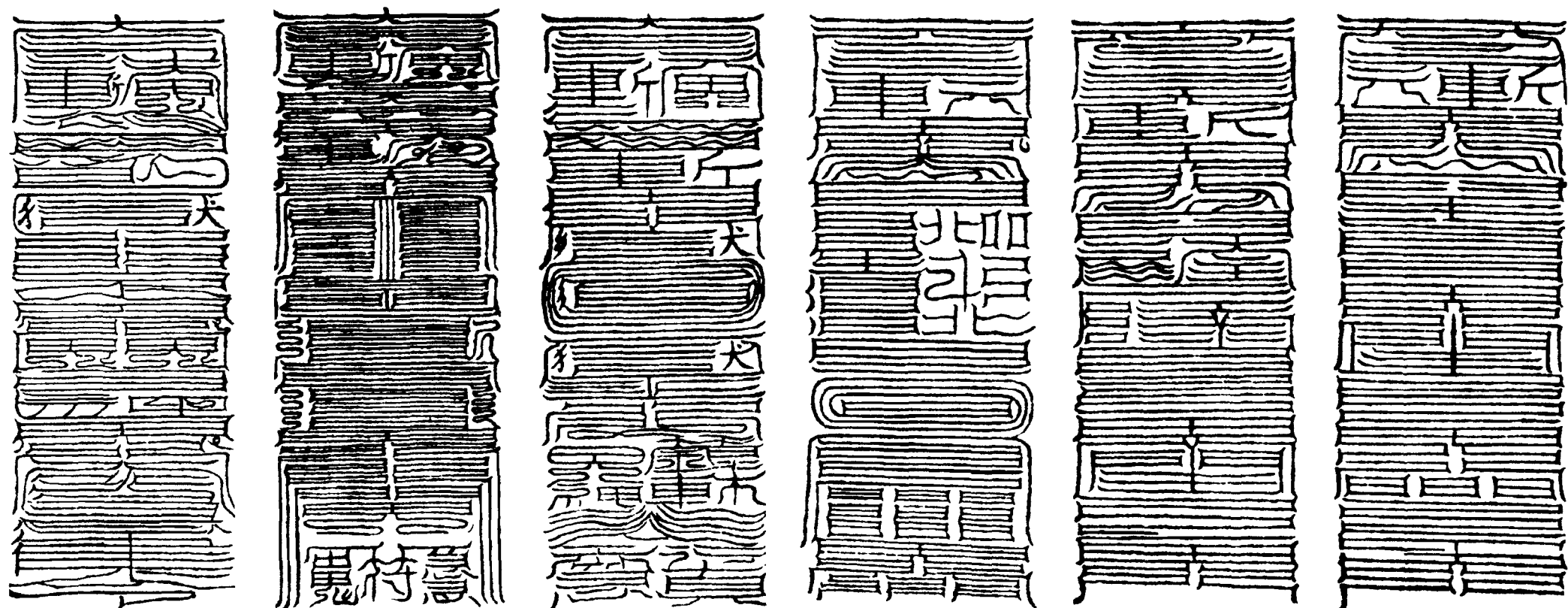

消一切衆惡符白素黑書，佩頭上

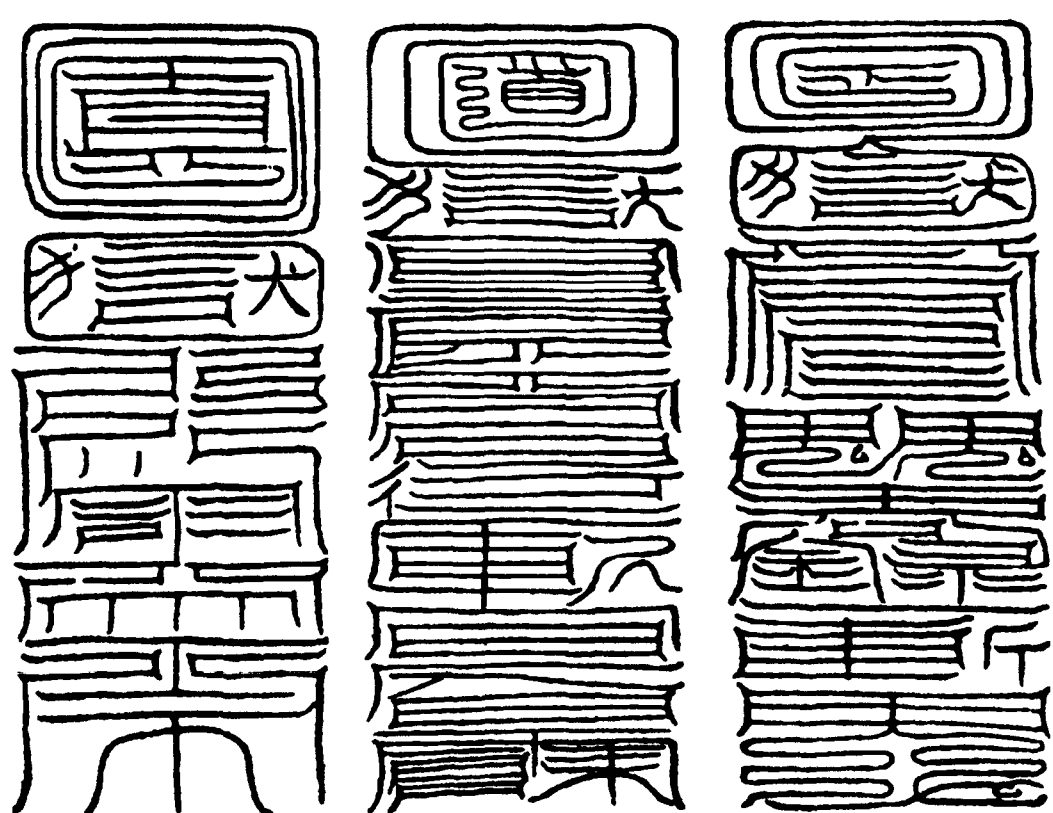
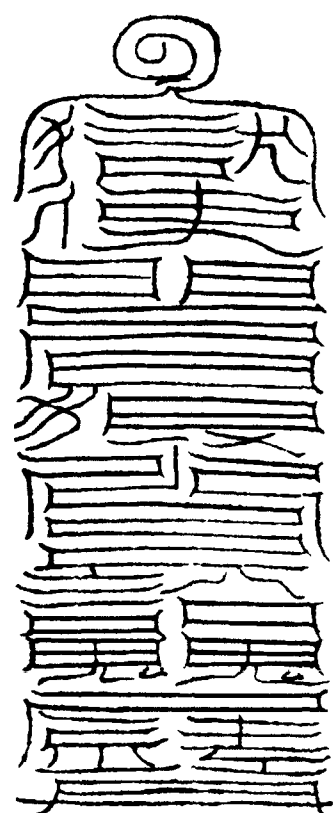

道言：道士當書神章，投泉絕厭，鎮天下百魔之處，不問大小，轉經行道，并上大驅殺寶章，口啓吏兵。爲此符，朱書。

太上洞淵神呪經卷之十九

### 太上洞淵神呪經卷之二十

#### 長夜遣鬼品

道言：吾昔與文始赤松子，將諸梵王七十萬人，遊乎世間五嶺之郊，見刀兵而死者不唯一人。太上愍之，遣化人道士往問之：子等何罪？有紫斯苦。各各答之曰：某等受斯酷毒，罔測元由，唯願大慈賜垂宗旨化人。曰：叱叱子知之不，大劫將近，水來不久，一切民人當與泥同。如此之徒，不唯一人也。子何不學道，乃長存耳。子貪富貴，一時之間，不得仙度萬劫，不見善根，與天地相蔽，與災爲期也。世間不淨，五賊牽人，令人惡道。喪人神炁，將人入淵。一舉失意，悔無及焉。太上說此之時，坐中三萬九千人，天女十萬人，地下化人二十三萬人，道士及魔王男女四十九萬人，一時驚起，求受此經。自今以去，奉持此法，教化愚人，令不貪生官，不用王位，各各自

誓：我等今日聞天尊所說，復用行之，不敢違背也。各各脫身衣，以用受經矣。

道言：世間人民，末世有三萬九千人得上仙者，乘太上九龍之輦。天人三億萬人，遊行國中，接有仙骨道士。當爾之世，大水一起，鬼兵亦交，男女之人，死者衆多。吾今特遣化人，遊于四海，令悉各各備經，奉受大驅之文，被卮示之。其中自有信心者，聞之歡喜，求化人受之。其中有不信之者，聞亦不悟，浩浩泛流，流入九江三河而死盡。奈何。太上於空中乘五色雲輦，觀之大慈，念子等之愚，奈何奈何，以濟之也。及乘龍將天人、一切聖王、五嶽仙人百億萬人，於大水之中，接取信心之人，令人無畏。大鳥負人，將著九天之上。乘龍之輦，縱廣萬里，乃有二千九百里者，有千二百里者，輦有八億萬輦，輦上容三億萬人。自不受經者，不聞法者，不經齋者，不識法界之人，不得上此輦也。大水將來，化人雖接，棟神司官斬之，檢取罪人，還置水

中，太上至聖能救之也，飛仙男女亦佐太上度人焉。大鳥千萬，一時亦來，負取善行之人。汝等道士，今見此《大驅經》，並聞太上，觀其形像，子等後世，果得遇其龍輦耳，聖不虛言矣。

道言：此仙人玉女，先天地而生，生來多劫，今與吾共教化愚人。若有仙骨之人，得見形像耳。子等以復，能各各傳化後生，若男若女，俱共受者，終不橫死，大水之時，不在其中也。大眾聞天尊說此，悲思涕淚，悉求受持。太上愍之，令化人入山作壇，受之衆中男女八千萬人。魔王男女不及，還取質信，各各詣山受之矣。

道言：汝等受此《大驅寶經》，經中之要，子等仙矣。勤相化度，傳受愚人。愚人倒見，甚可哀愍，來世大水將沒之耳。聖人見愚人悠悠生活，亦如世人觀廁中之蟲耳，亦不知出時也。汝等道士不化之者，永沈生死矣。坐中大衆，五嶽仙人，一切四部，天人男女，皆齊聲歎曰：善哉，我等亦當奉持之矣。

道言：北海之外，異鄰王國土，四十八萬家，不信道法，殺生自用，國內不安，萬民亡叛，日殺三百人。太上見大水將近，愚人不知，方作殃罪，死入惡道，何有出期？乃入玄山，觀一切衆生悠悠，何所趣向乎。即放身中之光，下照十方。遣十方化人，乘空飛於異鄰國土。王等見之，心中大驚：此人乘虛，此何物也？非是妖鬼乎？即遣三萬人，一時仰射之。箭却來自中殺人，人還自活。官不能得殺之，遣人白王，王大怒，遣兵士三萬人殺之，不能得殺。飛仙來下，滿其國中。國中滿溢，俄爲女人、童子、老人，變身萬億。王大怖懼，叩頭向飛仙曰：我等罪人，不知大聖降下，自今以去，奉仙爲師矣。願垂納受。仙人曰：我等不中子師也。我自有本師，名曰天尊。若汝等有此心者，當與子等往白之矣。即將此國王等，詣太上化人。於是，一時去王，國中肅然無人。王等曰：此仙人，大聖人也。我等當更心奉之耳。化人知王等之心，悉化王國中人，各各

受道，與其符籙經契，亦作齋法。今北海之外，道法興焉。王及大臣馬玄曰：夫受此經，奉師如何？化人曰：受此經者，奉師如日月，敬經如珠玉。不得慢經，不得輕師。師如天也，經如日也。天不可毀，日不可觸矣。昇仙度世，皆由於師耳。無師又不得此經，無經者不得上仙也。子等奉師，不得令懷嗔，隔一宿不得說師名諱。道不兩相，敬奉不得違心。若子不從之，頭破作七分矣。

道言：大水來時，中國有仙人唐平、仙人玉光、仙人馬期，領八萬天人。仙人乘鐵船，來接道士有經之人，子等候之。此仙人等來時，上有五色之雲，圓蓋長三百萬丈，中有玉女十萬人，光明赤白，晃晃育育，即是仙人來也，汝等候之焉。東林道士曰：不審受何經得見仙人，免脫三灾也。太上曰：《上清靈寶三昧無量》，悉亦免耳。然道士不受此《大驅經》，不得度三河大水，亦不免運劫之灾也。何以故？此《大驅經》經中最上，此經三十六部經，經之

王也，更無大此者也。此經經之都統，受此經，經之畢矣。道士男女，自非先身有其仙骨，方得受此經也。此經與無量同胎，若欲法用，一一如無量之法耳。欲得仙騰，當讀《無量寶經》，道士不受此《無量大驅經》者，亦非道士也。坐中八萬四千人，聞太上說之，各各三禮求受，奉行之焉。弟子等自今以去，持此經遍化天下之人。悉受者，乃門門化之耳。

道言：人有三魂七魄，死便弃驅，驅於五陰之中。是以死者，有吉有凶。春三月死者，太陽使者殺之，名屬九夷君，九十萬大神選之，其號威蕤，星宿當滅，復連自絕。行禮入定，十鍊生尸，七魄無爲，不經五苦，得陞泥丸，依禮元方，天人所護，分別善惡。若人死後，有人轉此經者，大神八億萬人，超其死魂，還令生天。若在人中，侯王長者，衣食自然，不令經苦。及有作此齋處，天人玉女八億萬人，仍下視之。道士功德，生人獲福，亡人上陞，斯由追齋之力。

道言：夏三月死者，乃是洪林太陰司命部落殺之，名屬八蠻君，八十萬人選之，星宿當滅，復連永絕。有人死者，自今以去，有人轉此經處，亡人不遷。不得生天人中者，吾當遣光明仙人、大輪、仙人謙之、仙人方生，各領三萬九千天丁、十萬力士，打殺魔王、選官主者、十鍊大神，不使上達，常爲小鬼中之卑，永無仙期。太上金口所詔令，一行告下不恕。如太上口勅者，汝等小鬼王，必有上遷耳。若自禁令以行，行而不用別令，橫殺大神九十萬人，各持赤棒，棒殺惡鬼。五道衆官，十方選神，宜自利比，不令亡人，更有上聞。上聞之日，汝等先坐，太上金口終不容恕。一如太上至真所說，悉從用者。若不用者，魔王、鬼王頭破作十六分矣。

道言：秋三月死者，乃是六傷大疫水火殃灾殺之，名屬六戎君，選神六十萬億人，名字自生，天中星宿當滅，復連永絕。自此月日，有人死亡及轉經，五道選官，十鍊生尸。不得上天

者，坐兩舌惡口，劫人殺人，五逆不孝，欺師罵父，打捍長者。若兄若弟，若姑若姨，若伯若叔等，悉入地獄九十一劫，不得生天。天人典官，不容之也。雖爲轉經，無益矣。罪與謗人者同。道士須善，當自化人，奉受三洞，敬經行道。若有亡者，爲之轉經，經神勅下，亡人上遷，徑上生天。自癸未、辛巳，道士化人度人焉，可得免三灾甲申之大水也。

道言：凡冬三月死者，明詔使者殺之。坐不行道法，笑人作善，及怪百姓，自是非人，三魂七魄。名屬五狄君，選官五十萬人，分別善惡，星宿當滅，復連當絕。自今以去，人死者爲鍊神。鍊神之君，八億萬人。令亡者生天，天女迎之。不得飛仙，當得生人。十鍊生尸，十方來賓。天下共選，不得下生。若墮三塗，魔王之過。太山主簿，五道主者，名山仙官，不加用意，使亡人經難者，汝等先坐。太上口勅，終不虛也。道士化人，吉凶憑齋，齋神護身矣。

道言：凡人刑獄死者，文吏司主之。寒熱死者，明王司主之。落岸樹死者，焚羊司主之。刀兵死者，衿人司主之。木索死者，女羅司主之。水中死者，玄女司主之。火燒死者，天輔司主之。林木死者，何王司主之。飢餓死者，孟盈司主之。臃腫死者，季膺司主之。針刺死者，龍王司主之。夢忤死者，林玄司主之。閉塞死者，劉史司主之。悲枉死者，左任司主之。顛狂死者，丁苟司主之。自刺死者，朱令司主之。入水死者，胡純司主之。長病死者，喬秋司主之。自今以去，若人如此，落十八司死者，但轉此文所殺之官。聞人轉經，經中之神，神自分別，令人上遷，亡者自生人中。自壬午、辛巳，吉凶悉轉此經耳。

道言：人生皆屬角亢氏房心尾箕、斗牛女虛危室壁、奎婁胃昂畢觜參、井鬼柳星張翼軫、魁魴魍魎魍魎魍魎。若星宿有名，自有將從萬億，步數里陌。太上今矜衆生，故示一切大鬼王。自今以去，若有人家能作大福轉

此經處，急分別，令亡人生天，衣食自然。若在三塗，拔之令出。星宿不度，當爲度之。星宿不滅，當爲滅之。若復不遷復連不絕者，大鬼王等，先坐一劫。選官五道主者，太山主簿，悉當有罪。罪必成科，不得上仙矣。

道言：凡人已死，不及三七日者，十年、五年、百年，皆可追作功德耳。但爲亡人，十鍊行善，行二五七九，立功補過。若先亡人無錄，亦加錄與之。天玄黃書，此乃大經，統受此一契，無不包通也。生人無大錄者，亦可受十將軍，奉佩天玄黃書契令，便可受三洞耳。來者與之，不問卑賤。何以故？大道如海，海何有逆於穢惡哉。大法無邊，大人無異。道士化人，慎勿相妬。相妬者，天人奪子筭矣。道法萬品，智者弘念之耳。

道言：自今轉此鍊神之處，吾令天兵九十億萬人，與十方力士八萬人，仙官主者十二萬人，玉女三千六百人，各各手持赤戟，打殺天下惡鬼，殺天下惡口之人，辟斥縣官盜賊。一切白衣

圖謀道士、欲偏併侵、欺此法師之者，一一收其人生魂，斬殺之。不恕。道士勤化人，大魔王、鬼主、一切主者、選官之神，當爲亡人追逐文書。若在三官，謫作苦處，悉當告下出此亡人，令得生天。若其不遷亡人三塗，吏兵有坐。自今甲戌之年，世間之人，得聞三洞之音，男女道士多有值此文者，悉皆天上生來耳。世之愚人，不得此聞之也。

道言：此《鍊神經》，經中之上者。何以知之乎？此經神一字，三萬六千神，神聞人作齋。典齋神四十九萬人，與太初玉女八千人，東嶽仙人十二萬人，來選亡人。亡人上昇，生人得福。道士自今有奉此法，得受此三洞之要，教人受之者，即自入仙品也。自壬午年，以國王、大臣、方伯、二千石，受此經者，悉先世有緣骨應仙，仙人來化，故令此人等信心自生，得見大法師。善哉男女，必得上仙，終不落淵矣。

道言：若人死後有生者，爲作功德。亡人必復人身，人身既復，自上天。生天之後，復入人中，衣食自然。

若處世俗，爲人之師。若作道士學道，國王尊之爲師，不作常人。若作國王、方伯、二千石令長，心常念善，勸人行道，身自奉法。三洞之經，尊師敬神，恒如日月。此人今身大貴，傳世相承，無有休已。子等今身端正，亦是大道覆之。富貴貧賤，亦是大道使之。爲之醜惡，亦是道烝耳。但一心信道，道不虛言。坐中億千萬玉女，聞說是法，悉大喜悦，各各三禮，當化人受奉之矣。

道言：凡人學道，道烝至深，自不睹之，當信經文，經文道示。無經者，世人安知道哉。經爲人目，目能遠視，分別青白、善惡、大小，無目不知也，經文亦復然矣。道士之學，先當存信，信乃有經耳。當次奉師，師能導人。聖人玄遠，隱形不見，唯當奉師耳。爲先有道緣，乃有師故，故令知道。學仙行道作齋，一一念師，天人玉女，自然助人善心矣。齋法一日二夜，三時行道也。

道言：昔有一國，多有虎豹，道中

食人。時有三洞道士，男女之官，入山採藥還，道中見人，問之，曰：道中無虎也。行人知虎在道中，誑道士曰無虎也。道士等往之，虎化成鹿，見道士不驚，亦無惡心。道士等聞道中無虎，喜而急去。天人護之，知行人誑道士，心正天自遂之覆護耳。是以道士之法，但立信心。信心存者，自然附人耳。是南海焦買，將八十人，入山求仙，居山七年。天下惡鬼，日有百萬人，來下試之。道士大衆等，永無恐心，我奉太上無極之契，何汝小鬼，來恐我也。一存信意無移易，鬼自然去。道士等天女化之，後悉得上仙矣。是以道士，唯存信心耳。此西晉惠帝後，司馬氏南渡江時事。

道言：甲子之年，六夷侵於中國。中國無主，司馬移度吳地，江左自立爲帝。後金刀兄弟王治，天下太樂，人民翕翕，四夷無事。至辛巳年，小小六夷動亂，亂至壬午、癸未紘紘。甲申有災，災水四十丈。若無水者，多是大兵，虜當南下而無害，九州悠悠。會真

君金刀之末，帝移治長安之地，地不受人也。當去之時，土人先去，僑人在後，自然天炁，非人意也。道士玄門，國主敬奉，道法欣欣，六夷亦伏。中元更立，明王治化，無有刀兵惡心之人矣。流居之民，邏復中都，天下安樂，唯集太平也。西晉永嘉至宋末初時事，已應訖。

道言：壬午辛巳年，有見道士入山，斷穀休糧，以求仙道。又見道士不貪世榮，追師勤苦，以求仙道。又見道士不務俗緣，一心奉經，以求仙道。又見道士不妻不娶，以求仙道。又見道士專心自役，爲臨執苦，以求仙道。又見道士不食，供養供師，以求仙道。又見道士不惜財物，廣造經像，以求仙道。又見道士多受契籙，以求仙道。又見道士弃妻，不仕國王，以求仙道。又見道士日日勸人，以求仙道。又見道士廣造治靖，以求仙道。又見道士奉師不慢，以求仙道。又見道士不作有爲，以求仙道。

道言：人行道奉師，師前曳卧踞坐，見師不驚，調誑師徒，十無一實。

若此之人，令汝虛耗，天人誅之，不盡天年。奉師當如臣見天子，豈可僑慢，人不有輕也。師雖常人，鬼神之主，汝以奉之，神來附汝。若汝不敬師，師亦不待汝敬也。但師有仙靈營護之神，神怒誅人，所以汝等道士，深自慎之矣。

道言：自今至辛巳年，當有赤人。赤人長三尺七寸，三億萬人，居東海水中，亦有學仙道士。南海有八十萬人，人身長九尺，亦來入中國受道，時人或不知識之矣。水人在海中曲山上，亦有男女居在水中，時出九曲山上，有學道人多端正，天下無有此比矣。水中人王三百夫人，夫人悉受道法，天人玄女之仙化之。三洞大經，布流於西海，亦有人長一丈七尺，亦有夫婦之道，行道異於中國之人矣。王方平、麻姑，日日往彼化人。此國亦有水人，身長一丈六尺，多有女人，少有男子。王身長二丈九尺，及三千夫人，各有三十六王子，不食五穀，天人亦往來水下，作金玉七寶之室，人身亦衣金玉七寶之衣。

也。中國人得，亦不能別之。行則乘風而駕雨，亦有自然之道炁矣。此之水人等，居在水下，水在上流耳。海中大蟲，非世人所知，亦有大馬，大牛如大馬，人頭百億，萬種不以一物也。無可比之者矣，世所無此也。

道言：世間人有三十六種人也。東海外九萬里，赤月支山，山高九億萬丈，上有三頭共一身，身如蛇也。不食五穀，食人、蟲、鹿、鳥、獸，人身能飛行。南海外三十萬里，有竹山，山高七十萬丈，中有一角人，人長六丈七尺，亦食蟲鳥草木耳，語不可了。西海外七十萬里，人長五尺，食石沙水，語不可解。北海外五十萬里，亦有一山，山高二百丈，山上有人，一身三面，人長九尺，不能食穀，食草子耳。不知人事，有陰陽夫妻之炁，生子如人，而走及飛鳥，虎狼畏矣。

道言：此水人三千年乃死，山中野人三百年亦死耳。不知有道，無有禮義矣。正有中國之人，知禮義耳。中國東西南北十四萬里，人人知法學

大道，有自然天人往來耳。餘國無有此也。十方無量國，此是異國，不同小國。聖人所居，自非太上仙人，不得往彼也。元真仙人曰：何國，國爲幾里，是中國之次也。天尊告太上曰：中國長安是也。東至海隅，南至吳楚之外郊，西至罽賓，北至沙漠，悉是中國之名也。然今之人禮道，正有中原、吳楚、蜀漢、建業、洛下之人耳。男女信法，荆楚江夏、南陽周地爲上矣。葱嶺西涼，北地玄菟之人，少學仙之人矣。

道言：天下之宮，杜陽宮爲上，武當山其次。中國有九十萬億宮，宮有七十萬小宮，宮中有三千萬人。山上有四十九山，中之上者，杜陽山。山東西千二百里，山可住平，休旬陽谷，入二百里可隱。昔有法師，往化道法，三洞流布，旬中有應飛仙之人，籍超、杜玄之、邢彤法、李馬進、張奴、劉石子，貴此之等，悉上昇爲師矣。仲山有古人住處，今人名曰詳川。周惠王小子得仙，宮在其中。其中人多有得仙者，

道士後世人得值，見此法師三洞經者，悉得飛仙也。此川人後世男女，亦多有道士，值遇聖人耳。何以故？古之仙人董玄可，居在其中，得仙久矣。時來化人，人民信道者，此仙人等教示之耳。

道言：後世有三千道士海中來，鳳凰百眉，宮宮在西域北山中，伏羲之弟居處也。伏羲本居仇池山上，亦在西域牛山。女媧山亦是古之聖人住處，在詳川，周時有三萬仙人居此山上。

道言：雲臺山，岷玄山，綿竹山，赤石山，龍和山，寧蜀山，山上有古人，仙人住在蜀中，城都人。壬午辛巳，三洞爲上汾陽山、巴愍山、上五山。在巴西梓桐山也，多有古之仙人居地、林窟。道士後世門門，悉是玄女玉仙所化，日日往彼化之法師矣。行十方，出浮山、巴山、建平山，有仙人七十萬人隱矣。

道言：奉道之家，三會之日，詣師不得闕也。凡三會詣師，皆賚天租一

碩，不得一勝少也。庫倉吏考人，令人家中不利，六畜暴死，所爲不成，此天下毒疫耳。三會詣師，香三兩以爲常事。凡請師，亦有法禮調御，不得空也。若有疾病急疾不論，供敬如父，不得有慢。出一宿亦拜師，師止則止耳。道士坐案治職，無貴賤也。叅座考問，無復後殃，集未恕鬼也。若受經多而治小，多經者爲大也。治大無經，乃小治矣。

道言：受道奉法之家，當供肅天租，年年自輸詣治，自當憂之，不可令師道也。天人誅汝，一斗不足，師啓天曹，主人還受殃罪，不豫師也。世人愚癡，乃反怨師，師不得，亦無罪也。一上聞者，令汝道民不利耳。夫受道及經亦然，但不能一如法也，不可虛也。世人多窮，不肯自力，但望虛得，聞師多責案法科令，無能受者，此爲自欺人也。道士心慕道門者，當自勵力，求信物令備，具從法心中元元，師可爲除之耳，不絕然無也。

道言：自今以去，天上黃書契令，

并經爲上。不復受者，今世黃赤紫府也。有不受者，考炁近人矣。何以故？三洞流布，令人有病急，但喚三洞道士入治，稽首燒香，香火消之，自然萬事散了耳，不須章也，天曹上從。壬午辛巳年，不受人章，爲世人作章，主人考死，師亦有罪。作章一通，隨事取生人口中辭語，三師若八師，五師若一師，上治東向，貢章步虛，詠誦便止，自然鬼兵消憩，亦須餅果麵食扶章也。自今以去，一一扶章，禮畢再拜。

道言：夫人受籙符契，一將軍已上，悉應供養，乃受質信如法，一一不得寬也。天上黃書，八人食耳。治以經都通，作者十二人，人食此爲常範矣。世人不知，多作無奇也。道士作福，日月作之，齋講爲先，奉師在心。若一旦不如法，輕慢於師，師慢不終月旦，十五日朝拜謁經，禮其十方，并禮師者，妄行一步，步有三十六考，罪罪入無擢地獄，求出無譜，莫望仙道也。

道言：自今以去，辛巳、壬午年，三洞流布，布化天下。天下之人，不復

章奏。男女奉經入山者衆，女人多受經，天女化之。甲申過者，道炁方盛，六夷伏信，諸仙亦同法一家耳。道士自今壬午年以去，亦作冠褐裙帔三法衣策杖耳。一日一食，過中不食，斷一切葷酒，亦不嘗。教化俗人，爲事不得犯科。男女相度，智者爲師。不得畜生，生之物正，乃然一身耳。經書爲業，入山中人，月月長齋，齋空食菜耳。入山十人、三十人、百人，一處廣作田植、園菜、五菓、屋舍四方，并齋堂樓閣，不得一人、二人、三人獨住。鬼神欺人，經法不可獨。齋堂人多，月月三齋，日日三時，上香禮拜十方，此爲神來附人矣。二人一人獨在山中，復不立法建齋，直獨在山中，蟲鹿亦在山中耳，此爲何異也。當奉明師，師多才技，又多經文，乃一人上，可佳多多。遂上十人者，不可住也，況復二人、五人。此不伏山神，山神欺人，人亦不吉矣。

道言：人以黃書，受來經久。不得師過度，日日有考。令人多病，田蠶

虛耗，宅中不利，不終年壽，中道而夭。又復不可還師符契，神已入人身中臟腑，故令人疾耳。若奉法行道，三師度者，無他也。道士受經，經爲大者，昇仙之本。是以衆師之中，經師爲大也。仙人玉女，莫不敬經師。凡符契爲上也，道士不受諸符契，不名道士也。不奉三洞，非道士也。空受內外黃赤紫府，小小道士耳。要當受《五千文》經書，上符契事事受之，乃得上仙矣。

道言：道士入山，若人間奉師。師死者，往瑩視之。葬埋以禮，衣帶如法。七日哭泣，便爲作齋。齋者，七日一作之，滿三七日便止耳。弟子死，師亦看視，如之法，不可殺生祀之也，隨時餅果可耳。道士後世之人，按經文用之焉。不用者，天人矣，終不與死也。餘物悉與之耳。

道言：後世人必治三洞之上，原值此飛仙經者，即見太上面像也。不能入山者，但逐延林山，可遠世人。十里、五里絕別之處，多種五菓木林田圃。月月作齋，齋令不廢。化度愚人，



令奉三寶。師無大小，奉尊則貴。昔羅和年九十八歲，師年十六歲，日三度禮拜師，侍從左右，恭敬不慢。世人見之，歎曰：此老翁鬻首西垂之年，乃向此年少小兒拜也。天人玉女曰：此是老翁宿世之師耳，小兒雖小，智深遠矣。

道言：師徒弟子，先世之重緣，亦如父子耳。皆是先身相逐一處，來久結誓累劫，非只今相親。作惡緣者，亦復然也。若國主、大臣、方伯、二千石，今與此道士學仙，善者亦先世緣耳。自不重緣，不得爲師宗父子矣。今之聰明，樂經耽書，皆以先世習來久也。師徒亦耳，共同一心，積來久矣。誓爲師友，以見此經，今乃受之。受之智者，此人先身以學來故也。時不知世之事，謂其人聰明，此亦明矣，然伏讀來久矣。

道言：後世多疫鬼，鬼兵殺人。道士可教人八節日齋，一村共作之，多爲善耳。立春日，春分日，立夏日，夏至日，立秋日，秋分日，立冬日，冬至

日，正月十五日，七月十五日，十月十五日，大齋日也。道士此日作齋，按大法。學仙道士，三日三夜轉經行道，其福無量也。道士之法，自非師徒，大者爲兄，小者爲弟，不得稱□僕也。生鬼誅人，道士慎之焉。欲八節日齋者，但擇野水島洲之上，清淨簡寂之所，一薦巽也。

道言：自壬午之後以來，復奏章，不復受世間黃書契令，天女所受，無門而受。自今以去，至癸未之年甲申過者，不復用問黃書契令，直此天下黃書耳。若正受世間黃書者，不得上仙。若男女之人，先無仙錄者，但與十童子一將軍已上，便受天上黃書契令。三師若一師之，亦是大道士也，便可經契耳。世人不知大水來近，不肯受道，大灾之時，奄然死盡。奈何奈何。若不

能多受者，受《五千文》、《化胡經》亦善矣。道言：自今以去，至壬午辛巳，有女人道士，多有受三洞。入山者，亦多女道，男子反少也。玄女常下來，化作

年少女子，入人間受。甲申之後，男女十三已上，悉受十將軍、童子、天上黃書契令。何以故？世轉信道。麻姑、杜蘭香與安期生、唐公房化人，悉受道士，門門有之，經書爲上，齋講日夕多矣。江左吳楚，漢秦蜀郡，多有習道之人矣。

道言：三洞出世，仙人日下，道士男女，當勤經契，多受符籙，一心信善，念師功德，供養道士。道士無貴賤，有請消灾，香火不得有違一旦也。道士自有吏兵侍衛，不得一旦一夕有違。吏兵當告人愆過，天使吏兵違人。夜去身中吏兵，還自誅人。亦令人疾病，病人久考，令人不健。諸色夢寐不吉，吏兵爲之也。昔有一人女官，人請消灾，誑人言曰：我今日身中不淨，不可入治，不得消灾也。誑人之罪，後二月日，女官下血，三年遂不消瘥。卜師占曰：汝有罪，罪甚大，天曹考汝耳。女官自思，惟正有此誑人，恐必此罪也。請道士作齋，懺悔一月耳，乃還瘥矣。

道言：自今以去，告後世人，汝等

受道，夫妻對受，不得偏也。夫受黃書，三師過度，道受黃契。不過身考，後世不復人身也。況復求仙也，亦不得誑人也。奉道不香火，身必有考，考及子孫。昔有二家相近，都悉受黃書內外大契。一家得三師過度，日日行道，道士消災，觸事好日，不違人意，夫妻上仙，天人護之。有一家亦受，而不過度，而無三師，自共相妬，遂不行道，不終天壽，二年中皆滅門族，天人誅之矣。受道須一一順其經文也。

道言：世人多癡，夫妻共奉道，奉道以妬忌，不合行道，道炁吏兵怒之。後死，死入火車八風地獄中，一日三死三生，七十萬劫，不復人身。脫得復人，有人之形，無人之情，聾駘瘡癩，爲人形醜陋，身體臭處，人不喜見，道士慈心化人，遠此弊矣。道士簞衣蔬食，寫經多學，奉師爲事耳。教諸後世，男女道士，明白思之也。

道言：道法難值，值者稀耳。後世見者，勤恭奉之，不惜財物。道士爲人之師，亦不足多取人財。道士欲奉

佩，所望期仙，亦不可貪惜矣。自除妻子，其生口牛馬，勿足貪也。昔日，亦有妻子布施、賣子受經者，不唯一人也。自古及今信道者，一人、二人者矣。

道言：《三洞大經》，經之上者，然不如《飛仙經》之上也。何以故？《飛仙經》，十方大道太上，一切仙人玉女，遊化世界，化人說之，中有無量神人兵馬守之。有人受之者，神仙護之，無不吉利也。後世辛巳、壬午年，以此經天下流行，世人講誦，勝於餘經。道士齋戒，多轉此經，此經能令人飛仙也。三洞多容，亦有尸解仙、住仙，此經無也，正有飛仙耳。此經二十卷，天人玉女，十方仙人，所共尊敬之矣。

道言：自今至壬午、辛巳年，道士急化世人受道，大災欲起，天放疫炁，瘟毒流行殺人，爲多惡人故也。若有作功德者，鬼兵別之。道士至其年月水災之時，勸人作治舍，受奉三洞正經，經契在身，吏兵力士自然攘惡耳。水來不久，當在甲申。甲申無者，兵刀

災運，百姓紘紘。後甲申大水蕩除，當爾之時，更立天地，不唯今日之天下也。

道言：世間多有惡人，故三洞不時，布亦少耳。衆生可念，與泥同流，鬼兵誅之。奈何奈何。太上與文始，三日三夜在玄都宮中，惟念衆生生死，何方度之。乃入金匱之中，取《太上太虛經》、《飛仙經》二十卷，付與太宗法師，令得授世間之人也。

道言：自今壬午、辛巳年，道士往往有值此《飛仙經》、《太虛經》者。上黨除文之申執，當值此經文上仙矣。女人二十六萬人中，受經入山中也。

道言：自今有人值此師，師授此經者，十方飛仙、五嶽仙人、玉女無極丈人、一切玄女，咸來共護此受經之人。若此法師所住之處，天下太和，五穀豐熟，人民安樂，帝王老壽，天人日日來下教授之，助此國主治化矣。

道言：道士之功德，令如此耳。若國主、大臣、方伯、二千石，復能奉受者，位至無窮也，天人自爲守護之耳。

終畢此人等，不令犯惡也。衆中一切  
聞太上說此經，各各大喜，悉皆受化，  
稽首禮拜，皈依三寶。

太上洞淵神呪經卷之二十

(王育成點校)

# 002 太上洞淵神呪經

(敦煌本)

經名：太上洞淵神呪經（敦煌本）。撰人不詳。十卷。底本出處：伯三二二三三、伯二九五九、伯四六七六、斯三三八九、伯二七五二、伯二八九四、斯九三〇、伯二四四四、伯二三六五、伯二七九三、伯二七四九、伯三三〇九、伯二三六六。

## 洞淵神呪經誓魔篇品第一

道言：吾昔在三天上，爲諸天女說無量經，教化一切。時有下方世界真人慰明羅，將諸人衆卅九萬人，到于三天上，聽說無量大經，內外安隱。說經下坐明羅等，悉更起三礼太上，問訊：天尊教化，難于弟子等，僂僂以展

下情。太上曰：子從炎明地來？明羅

曰：然。太上曰：中國之人，頗有尊經奉師學仙者不？明羅曰：中國人惡，不信道法。今但聞爽屍之音，不聞有仙歌之響。人民垢濁，三洞壅塞。百六之災，刀兵疾病。魔王從毒，煞害良善。門門凶衰，哀聲相尋。衆生相殘，國主剋暴。自作苦業，相携而死。懷愚受魔，了不知出。此等之人，將何度之？太上聞明羅等說此已，乃流淚哀愍，告諸天人曰：衆生可念，不知道法，不自求度，自共作惡，更相誹謗，三洞流布，不知奉持。亦如盲人遊于日月，日月豈不明，盲人不睹。主師宣化，愚者不悟。

太上將天人玉女八十億萬人，來下救之，過于王京山。山上有一桃樹，樹高三百九十万億里。東枝覆東方，南枝蓋南方，西枝蔭西方，北枝蔭北國。卅九億万年一花，八十億万年一結子。子熟大如車輪，人食之，三千年不饑。鬼見此桃枝葉，以示鬼，鬼則死矣。天人各各持此桃木以下，煞疫鬼，

一切驗焉。

道言：自辛巳、壬午年已，中國鬼兵從逸，魔王暴行，毒瘡生民。我今遣卅九億禁官，攝卅六天魔王，魔王來下共誓誓：自今以去，若中國人有枉死、急病、刑獄、囚徒，悉是魔王，魔王不攝下人，使賊害種民。自今以始，太上金口所勅，若有不禁，令中國之人，遭其疫病、刀兵、困苦、刑獄、囚徒、死亡，不已理者，斯是魔王先坐不禁下人。故太上乃遣十方主者卅九萬人，天女、大梵王三千万人，布行四方。召卅六天一切魔王王及小王八十億王等，妻子眷屬，悉共要誓。玄女、魔姑、玉妃、天女三千六万人，悉共同來，在太上前勅魔王。魔王悉伏，各各同遣魔王力士巡行國界，維護中國。中國之人，恐太上誅之，九天梵子及天人、魔王王乃夫人媯女悉三禮，奉太上之教。

道言：自伏羲以來，至于漢末，人民大樂，多不信道，悉受天氣自然邪魔，不知有道，不知有仙，直知自然邪。天時時有信道，不知大晉之世，世欲未

時，宋人多有好道心，奉承四方，吾先化胡。□□人習仙道者，中國流行。還及劉氏苗胤生起，統領天下。天下人民，先有多苦。上撓下急，然後轉盛。盛在江左，天人合集，道氣興焉。天運劫近，其中往往有值三寶道化、大驅無量上清、黃庭記仙、太素靈寶三昧者。此人等皆先世大福，福流後身，聞見此經，得度三河洪災之厄。善哉，善哉。子等男女之人，若國王、帝主、方伯、二千石，下至愚人，不問男女奴婢，能及此經，受其契錄，名入仙品，受經衆不枉死。太上在玄景之宮，說此神祝，九天天魔王、男女羅刹鬼賊、諸天魔曹眷屬八億萬人，悉集在坐，聽天尊說法，各各斂手，一心伏地，伏地諦聽。天尊乃并爲演說其記仙、大驅、貞經四種，一切聞之，無不身上覺異。

道言：汝等諦聽吾言，今爲汝等說來世劫盡時之運。自伏羲三千年，大水洪溢，人民半死。死已卅六年，萬姓返亂，自共相煞。至周秦之滅，人民復死。及漢魏末時，人民流移，其死亦

半。乃至劉氏五世子孫，係統先基。爾時，四方敷敷，危治天下。中國人民悉不安居，爲六夷驅逼，逃竄江左。劉氏隱跡，避地淮海。至甲午之年，劉氏還住中國，長安開霸，秦川大樂，六夷賓伏，悉居山藪，不在中川，道法盛矣。木子弓口，當復起焉。

道言：大劫欲至，治王不整，人民吁嗟。風雨不時，五穀不熟，民生惡心，及亂叛逆。父子兄弟，更相圖謀，以致滅國。怨賊流行，煞害無辜。當此之世，疫氣衆多，天下行九萬種病，病煞惡人。遣赤頭煞鬼鬼王，身長万丈，領卅六萬億煞鬼。鬼各持赤棒，遊歷世間，專行取生人，日日候之。青炁者卒死，赤炁者腫病，黃炁者下利，白炁者霍亂，黑炁者官事。此鬼等持此炁布行天下，煞其愚人。唯有道士法師，受神祝經，有九十億萬大神、自然力士、天人玉女，悉侍此經。若有奉持供養者，萬病自消，終不橫死。及鄰國有大賊，讀此經者，賊自去矣。坐中男女，聞太上說此經，各各驚喜，悉起三

禮，弟子等願受此經。

道言：運急垂至，人民多惡，其中有信道奉經者，悉是天人，非世間愚人矣。大聖見世間愚人矣。大聖見世濁亂，遣天人來下生于中國，助時教化。天子、大臣、公王、令長、兵吏之中，雖處卑賤，一心信道，聞經信用，仙人導之。若聞見三寶，不欲受持，將知此人從六畜中來，與經無緣。是以大水之災，魚鱉所食，與泥同流，萬劫不出。

道言：自今以去，若男若女，聞見此經，及有受者，不問男女、奴婢、公私之人，有受寫治經卷供養，生生有利，士宦日遷，疾病除愈，萬願從心。若今有持此經之人，三天大魔、九天天魔、卅六世之邪、十方煞神、領鬼大王卅八萬人，各各自整汝等下人，未令枉害受此神祝之人。若今世間有男女之人，有厄急之者，此法師持經到家救者，汝等鬼王收汝小鬼一切，未令犯此主人，當爲和喻中外之神，家親殍疾，分別解絕，使令病人得差。不如吾言，汝鬼王等聽吾呪之焉。病人得差，官事解散，

卅六萬神守護病人。若不如吾言，汝鬼王等聽吾呪之焉。

道言：自今以去，若世間人有疾病、官事、刑獄、困苦轉此經，家不蒙其福祐，是汝等鬼王之過耳。何以故？小鬼不信大法，縱暴兇心，汝等聽之。東來神，西來神，南來神，北來神，神各三億萬人從。若鬼王不承吾告下，縱放下人來犯受經之人及法師所救之身及其一門，故令遭毒。斬此鬼等，令作萬分，吾不恕之。急急如律令。

道言：三天大邪王，領卅八萬人，專行赤腫。六天大邪王八十萬人，領七百万人，專行白腫。九天大邪王六十萬人，將從三萬九千人，專行黑腫。卅六天大邪王，領七十萬人，專行黃腫。七天上大邪王，領九億萬人，專行青腫。緣人身體，流溢四支，面目青黃赤白黑，乍來乍去，日日沉困，炁來創心，心下堅實，不用飲食，食便轉少妨遲，食無炁味。或先世啁咀考來逮人，如此罪緣，仍有官事、刑獄、過咎，當欲消者，先受此經，供養奉師。汝等如

此，後亦昇仙。

道言：汝等大邪王，汝等先世无福，不信大道，作罪山積，令在邪中專行瘡病，苦毒万姓。或有身體寒熱，返目白黑，狂走妄語，歌喚哭泣，四支臃腫，忽忽掙炁。如此之病，流滿天下，迷或人心，令其遭事，枉入刑獄，荼割万人，悉汝等邪王爲之。自今以去，奉佩此經契者，汝等助護之，未令有惡。若轉此經之家，鬼兵遠之，善神祐護。若不信大法，故復來犯。汝等邪王入淵，汝邪王入水，汝邪王入火，汝邪王万斬，汝邪王頭破八十分，急攝汝靈，不得枉濫太上良民。急急如律令。

道言：大劫欲至，疫鬼流行。汝等道士，勲化愚人，令聞此經，令受此契。受者，大水將來，九龍迎之，終不有危。三灾垂及，三灾者，水火兵刀，切汝等身，汝等不知，不能得受餘經，餘經不要。此二卷經煞一切邪，魔不敢近人。但受此經，家中供養，不用宅錄。何以故？此經有無量仙人、玉女、天人，龍鬼常守護此經。有人久病，多

凶少吉者，衆事不利者，亦可奉持此經。此經能消一切大病，受持行者万事吉善。魔王及邪王、世間鬼王等，聞太上說神祝，心中惻然，咸曰：我等自昔以來，專行惡事，與道有反。今日聞天尊說此語，當奉行之。若世人有受此經者，亦自追尋護之。若有小小世間鬼賊，欲來侵欺此道士者，我等當誅之。自今以去，若有人疾病、官事，轉此經，我等亦當助之爲福。若不存誓故來犯者，頭破万分，不足以謝。

道言：大劫將至，水流中國，天下蕩蕩，人民死盡。唯有道士，受經之人，九龍來迎。天人百億，選擇善惡，汝等信之。若有久病，先考所加，當受此經者。有官事、刑獄仍常者，當受此經。若有邪枉，口舌万端，亦受此經。一切不宜，亦受此經。若受此經者，魔邪不敢悞人。

道言：五濁之世，生官僥急，不矜下人。下人吁嗟，万民懷叛，天下悠悠。日月失度，五穀不成，人多死亡，大水比起。有知之人，見經急受，書其

經卷，竹箱筒籠，高座莊之。若不尔者，亦可五色囊盛之，有病轉之，鬼兵自散，官事亦了。受此經者，一家一人受之，辟一門。縱使目不識字，但受雇人寫之，靜室供養，邪鬼自伏，一切不敢近人。

道言：自今以去，轉此經家，若有病人、官事、口舌、宅廬不安，若聞此經誠，勅魔神祝，若一鬼不去，妄稱大神、山林社祀、世間廟主、壞軍死將、脫籍之鬼，來助邪王，病痛世間人，不從大法者，十方煞神收而誅之，未令得脫。若復故來縱暴、專行若毒者，鬼兵等斬之，魔王等身作万分，不得恕之。急急如律令。

道言：世俗人惡，信法者少，大水來近，恐汝等沉溺死亡者衆，不知出期，吾念甚哀。故玄景之宮，九合之室，爲將來一切衆生，開其槁樑。示之以道，導之以法。令免三灾九厄之中，去離八難，生天人中，昇仙之緣。勅下魔王，令安万姓。預爲呪之，禁逝惡心。自今以去，有受持此經及轉經之

家，一切不犯。後世男女，若受經奉師者，昇仙不久。

道言：五世之孫劉子王治天下，其後大漢人民多有值三寶者。何以故？此世世急，人思道心，山林隱士不可稱數，見大劫欲盡，受經者十有七八。三灾垂及，汝等道士有緣之者，乃能信之耳。太上爲一切衆生故，涕淚哀愍。汝等信吾言者，九龍之輦來迎子身。若不信者，盟津三河，汝等看之。坐中男女三億万人，悉求受此經。

道言：汝等受此經十卷供養之，行來將之緣身，万病自差，仕官高遷，所願從心，亦可見當來真君，真君不遠。甲申灾起，大亂天下。天下蕩除，更立天地，真君乃出。既來聖賢仙人及受經文之者，一切來助左右，東西南北道士爲佐，無有愚人。汝等世人，但受此經，自然見真君。

道言：真君者，木子弓口王治，天地大樂，一種九收，人更益壽，壽三千歲。乃後更易，天地平整，日月光明，明於常時。純有先世、今世受經之人，

來輔真君。是以智人道士，誘化愚人，令受此經。此經消一切病，鬼賊伏散，万願自果，所向合矣。若此經行之處，魔王助化，終不令人有惡。

道言：男女道士有骨應仙者，得值此經。有相應見真君者，得受此經。此經有神，令人心開。真君出世，无爲而治，無有刀兵刑獄之苦。聖王治化，人民豐樂，不貪財錢。无有雞豚犬鼠牛馬六畜，鳳皇爲家雞，騏驎師子爲家畜。純以道法爲事，道士爲大臣，男女貞潔，无有淫心。人民大樂，故是今之道士耳。真君出人間，不覺自易，其形端政，无比長大。人長一丈三尺，真君長一丈六尺，面目平澤，人中无有，姿首了了，視之无厭足矣。坐中男女大衆，聞太上說真君，其國大樂，各各心中懽懽，因俱起稽首三礼，弟子等亦當奉持如此經。

吾左腎爲日，在吾左腎，當吾左壽，出吾左腋，初出如鷄子，後出如日，居吾左目。吾右腎爲月，在吾右腎，當吾右壽，出吾右腋，初出如鷄子，後出

如月，居在吾右目。

右卧及覆依三五呪法。

都畢呪曰：吾今暮宿靜堂之中，三五家家冥冥，左日右月，以爲光明。廿八宿繞吾身形，璇璣玉衡藏吾身中。五神不出，魂魄安寧。七星宿衛，北斗除殃，万神伏諾，敢有當者，斬煞汝形。一切執伏，勿當魁罡。叱叱叱叱。

吾君乘自然之車，駕无極之馬，要帶漫延之劍，震天動地，在吾心下。

吾欲出行之時，身衣三五，足躡北斗。日月在吾前，五星在吾後，千乘万騎，俠吾左右。震天動地，誰敢當者。山精水密，猛狩毒蟲，一切執伏，勿當魁罡。叱叱叱叱。

洞淵神呪經誓魔品第一

### 洞淵神呪經卷第二

……中玄經……大神通，智識章句。民子八万，真人俱夾，稽首三礼而白天尊曰：中國人惡，不信至言。今有三洞經出，不知受之。疫鬼刀兵，煞害衆生。衆生死盡，故不來出。弟子等常□見之苦，痛不忍聞之。彼國今日政有行尸之人，无道德之君。君臣相殘，父子相刑。道士行道，愚人競笑。自牽入惡，不務仙品。大劫垂至，亦不知之。疫厲惡炁，煞人略盡。弟子等不忍聞見，來告太上也。

太上仰天長嘆，流淚五行：悲哉衆生，不解大趣。今當遣天丁力士八億万人，天鄒直騎八億万人，天煞大兵卅万人，天禁大吏卅万人，天逢守士卅万人，爲中國人遣此等疫鬼耳。汝等持此神呪經，布行中國。中國有受經者，疫鬼自去矣。

道言：自庚辰、辛巳、壬午、癸未年近甲申，天下九十二種病，病煞惡

人。自非有德人、道士□免，□下切切。鼻口喉塞，嚙咳腹滿，炁上刺心。手足拘急，胸背徹燠，耳又不聰。黃疸臃腫，身體黑赤，五種□腹，利有霍亂，吐血鼻肉。百支破痛，節節枯落。炁熱驚走，悲思惚惚，雲中白眼，四支及覆。口語无端，妄見神鬼，□腫下□，手足不全，身死失姓。如此之徒，悉怨皆疫鬼來煞之惡人耳。汝等有奉三洞之人，吾三天力士大神，取此鬼不遶子等也。水來不久，化人受經法。受此道乎，得免三灾，吾不虛言。

道言：自今以去，若有道士，心貪仙道，不求世榮，一切奉法，志在三洞，逐師入山，人聞教化。如此之人，吾當遣天丁力士卅九億万人隨行，覆護所行之地，万鬼不當。告魔王等，自今以去，勤爲衆生遣一切疫鬼焉。

道言：甲申垂至，水來不久，今有疫鬼煞人。中國多惡，惡人聚生，不識真言。三洞久布，不辭求受，自招苦愆。奈何奈何，衆生可愆。我今遣八部禁兵，打煞疫鬼，遣令斥去千里。道



士化人，奉受三洞經法矣。

道言：自今以始，有奉受此經神呪經者，天上有三萬億玄刃大兵覆子等耳。子但爲衆生，日日教化，化一切愚人。愚人守迷，笑人行善。天遣煞鬼，打煞此人。此人等入三惡道，无有出期也。

道言：辛巳、壬午年，已有八千萬大鬼，來煞兩舌之人、誹謗道士之人、指師名道之人、評論經文之人、嫉妒勝己之人、惡言毀法之人、不解信三洞之人、不肯受道之人。如此等大鬼王等，共來煞之矣。

道言：自今以去，若有道士伏從三洞行道教人之處，吾遣九天大兵九十萬億衆，一時來下，覆護子等也。若有一鬼不去者，十方力士來煞之矣。

道言：自今以去，若有道士轉此經處，天令三洞力士卅九萬人、六天力士八千萬人、卅六天大兵九十億萬人，一合來下，共煞此疫鬼，令主人疾病之者、官事之人，速得解脫，疾病輕差，和喻萬神，令家親歡喜，中外社竈，悉令

分了，勿使枉攬主人。自非家祀之鬼，一切獲之，使永絕他方。若有不從吾令，鬼兵故不爲去，和魔王等，各各當受斬，斬之不恕也。汝等頌之慎之，聖不虛言矣。

道言：此神呪經乃卅六天魔王，魔王有七億小王名字，悉領其大王名在此經上。若道士轉經之處，卅六天魔王句處子等七十二小王，悉來伏耳。是以有人，能於末劫受此神呪經家中供養者，一切惡鬼不得妄來也。何以故，此一切大魔王遣力士來守此經，天人玉女仙人百億萬人來守護之，不令鬼兵敢妄前者也。

道言：自今轉經之處，若有惡鬼、惡人，敢復施惡意來向此主人之者，鬼王等及大魔王八億萬自誓，受三斬，頭破作三百分矣。魔王曰：自今以去，若有道士治病轉經，經行所作者，當令所爲如意，百願從心，无圖不果。一旦從誓，弟子信民等受罪，乃斬矣。

道言：自今三洞流布，真人受之，况乎愚人者也。若自今以去，有人奉

受此三洞之經者，无量助懷化，所作所爲，大魔王護之。汝等道士化人，若有受此三洞之師，遊行極度人。若男若女有急疾病之者，道士爲之轉經，讀此神呪。三天大魔王召一切小王，來佐子之力耳。

道言：道士受此神呪經，不與餘經同受也，別自單受之也。書寫之別盛一物，行來佩之，刀鬼不近人也。作齋者，亦用无量神令矣。

道言：此神呪有一切鬼王名字，是以太上重之。有轉經之地，一切惡鬼不得近人也。自非主人家祀之親，鬼丈人不得妄來。中外大神、一切魍魎、生死之神、男女之殍、冢墓之鬼，自今以去，并走万里。若不如令，汝死萬斬不恕之矣。

道言：中國有八萬溺身鬼，鬼長三尺二分，動有萬群，在水中亦煞人。人不信道化，善神不護，令枉死耳。復有九十八種水病，卅二種黑病、白病、赤病、黃病，病不可治之。有卅六種雜死病。此等病悉是罪人，國主不行道

法，是以病之，上亂中國。是以天下愚人聚生，不肯念善。天遣力士打煞之，令万病誅滅耳。若自今以去，有道士施立功德，建齋救人之處，令魔王等悉佐護此法師，令治病差矣。若不差者，魔王高鄰子等，頭破作九十分矣。

道告一切魔王：中國男女，自今以去，若有信經行道，受吾三洞，化行中國，爲一切人治病、轉誦經之處。汝等爲化愚人，佐助作福，迴風正雨，未令斬之也。若能如此者，覆汝等万位。一旦背誓，子等頭破十九分矣。

道言：天下有大神者，魔王爲大也。汝人與我，無爲烝同矣。而汝等所有異，百分不如我之一也。汝等以伏，爲我之弟子久矣，生死在我。万民悉在天地之中，多有不信道法。今始有三洞之法，流行乎中國。中國之人，有往往值經寶者。若有道士治病救人之日，子等助國，獲却驅逐之焉，未令斷其功德也。若一旦遠誓，斬之不恕也。

道言：魔王八億万王，王有小王，

又八億万王，各各宣令。自今三洞行處，道士治病轉經行道，汝等共助之。當令治病得差，所作者成。天人護之，風雨有時，不令有腦也。若一旦違神，不敬聖言，縱其鬼兵，不令有枉煞善人三洞法師，妄有厄厄、疾病、苦惱，一切不如法，魔王烏留子等卅六王，悉斬之不恕矣。

道言：中國人人多有不信道者，其有往往受三洞經之人，汝等助焉，令善心生，未令自退也。若汝等護之者，天人必來佐子耳。自昔以來，民人病者衆，不唯一種，千病万病。或苦頭痛身重，手足不忍，吐下赤黑，或令人短烝。吾悉知汝等鬼名字，名曰慎夏哀子、角兒平王、阿信三案之鬼，千鬼万神，急攝汝下人，令主人病者除差。若不差者，汝等頭破作十八分矣。

道言：甲子之旬年中，有七十二種病，長安索虜暴煞人民，南走棄失，流分他國。國有二虜一吳，合來諍之。江佐劉復係矣，天下大樂。人鬼次苦，下人憂悲。遊魂之鬼，日來取人民，人

民死盡。其中一人二人，有愛經法行道者，而有愚人共嗟笑之。是以仙人不出，中國无仙人矣。

道言：甲戌之旬年中，國中國王，共鬪江佐，遠長安人，六夷相煞，多在西國胡亂也。天下无人主，蜀漢中有赤鬼三万頭煞人，人不信道。道常使董玄可、殷仲堪化天下，愚人不信，奈何奈何。天令遣百卅種病煞人。若有受三洞之經法師，法師來爲轉此經呪文者生耳。吾當爲勅一切大魔王及小王等。若有法師救病之處，悉令却小鬼，令主人病差。病差者，令汝等得遷。如不差死者，如太上口勅律令煞之。甲申之旬年中，國有卅九万黑鬼，黑鬼煞人，六夷之鬼也。大水皓皓焉，來中國，國王大怖，怖走九州。九州之民，來奔江左，江左之人多有橫死，死人如山，痛哉痛哉。到子丑之期，期年不至，有大煞赤烝鬼兵八十万衆，來取惡人民，人民不知。到壬午、癸未、甲申年，大水來誅人，及刀兵疫鬼來集。大鬼王蔣公段，共來煞惡人。自今以

去，小鬼來病惡人者，急去千里。若復不去者，大魔王等，頭破作八十分矣。

甲午之旬年，有卅六氏羌胡獠之鬼來煞人。赤鳥七十萬頭飛行天上，見人者自煞疫病。病不得治，悉坐不信至言、聖人之教，是以暴死矣。自今以始，中國有一人受經轉此神呪經文之處，大王及天人來助，令主人自差。差者，汝等上遷萬倍矣。若復不差者，汝大王小鬼等，斬之萬段不恕之矣。

甲辰之旬年，天下九十種病病中國人，人多暴死，六畜貴，人不信道。有一人受經行道，愚人笑之，是以天公遣三萬九千大鬼來誅之。今世有疫鬼，多來煞人。若有一法師來入宅，轉此神呪經者，生也。臣天力士八十萬億人來助之耳。若復不差令人死者，大魔王先坐小鬼等，急攝汝下人，來犯我良民，一如告下，不得違矣。

甲寅之旬年，有六十種病，六夷之鬼。中國多饑人，刀兵之災。國王枉暴，人民叛走。胡鬼三萬來煞人，人死者十有七八。王建顧之暴亂，人民多

有赤下。自今以去，有道士轉此經之地，令病人自差。若復不差，令主人衰凶者，大王先剗小鬼，頭破作卅九分矣。

道言：中國多惡人，聖所不居。時有一道士，建三洞之法者，天人悉來護之焉。自今以去，若有病人危厄、困篤之人不差者，大魔王斷其家挨小鬼。令病人自差者，大魔王等上遷。不差者，汝等身作萬分矣。天下九州有無極之小鬼鬼子等，各各自去，未令主人死也。若不用吾教令，遣赤丁使者卅九億萬人，來煞大魔王等，不復恕也。急急如太上口勅律令。

道言：中國壬午年十一月廿九日，至壬辰歲十月三日，有七十三萬小鬼王等，專行入人宅中，急疾病人，病人者悉患之。李信、李陵二人，各領卅萬衆，鬼來取人命。今以知汝名，以識汝字，急去遠此主人。此有赤煞力士十二萬人斬汝，汝何不急走。身破分形不恕之，急去急去萬里矣。

道言：道士之法三洞，以先受此

神呪乃得入山，人間煞一切鬼賊。不受此文，鬼不畏人也。今有三千六萬暴鬼，其鬼來煞人民。吾知汝等名，急去千里。急急如律令。

洞淵神呪經卷第二

### 洞淵神呪經卷第三

……鬼矣。

道言：吾昔爲……來受之。各各持信受經之具，白綾五疋，青布裙衫一領，供治紙一百幡，筆一雙，墨一蠶，席一領，書刀一口，五方信米各一升，食五盤，菜五束。山上作壇，祀五方五帝，帝一盤食、一升米，與祀之。爲信乃折銀鑲一具，斬而分之與師。飲丹自約，曰：今日受此經供養之，終身不死。有急厄、宅中不利、口舌官事、刑徒在獄者，爲其轉經作齋。齋用菜食耳，不害也，无酒矣。解齋乃任主人耳，道士以此爲常。仙人等受訖，化行中國，爲萬民治病。畜此文者，一切鬼王自伏也。

道言：中國人多不信道，一人受經，衆共嗟之。謂自妖媚，不欲生活，入山避人，不求生官。不知此人天上生來，見世間惡，自求仙道，度一切人。人不識真，反更嗟之，奈何奈何也。此

人等後有重罪，罪入赤連地獄水火之中，三千億劫無有出。其罪畢作人，有人之形，无人之情。或癡聾啞，不知人事。復作六畜，食草飲水，以肉供口。生便執苦，无誰九告。此之罪人，輕法如此，子等思吾言矣。

道言：中國人多有惡心之者，不信真言。天遣橫行伐煞將軍八千万人，仍遊中國，取此惡人。中國有奉三洞之人，鬼魔王三千人護之，隨逐覆救。若欲作齋，齋集之日，爲其清明，未令風雨。天人下助，助令光明。若道士行處，人見愛樂，道炁盈溢，未令病痛也。若惡人罵辱道士，爲作口舌欺圖者。即爲杈其人魂魄，打煞之，以明大道有神之驗矣。急急如太上口……。

#### 洞淵神呪經卷第三

### 洞淵神呪經卷第四

……不利，恕人家親。強生異□，……六畜暴死。口舌官事，水火……不吉。此都是汝等世間客死之鬼，……中李子熬，浮遊雲間，來往海濱，東西南北。乘風駕雀，捉人鷄犬。鳥獸妄鳴，令作妖魅。妖魅生人，求其血食。俗師邪占，惚怖主人。卜言家親，家親共爲作祟，遂生鬼道。汝等小鬼，聞之因便，依峻放石，无有不下。以凶重加，无注不衰，害人元元，自謂汝神。如是以來，世人枉死者半。自今以去，大魔王等卅八億万王，王有八億万小國王，王等各各勅下，收取世間一切小鬼。何者疾病主人，令病人危困病苦，甚爲困篤，恐不生。令汝等速收病鬼，急去千里。若不從令，吾大煞將軍九億万人，次次逐汝等鬼，斬之不想也。魔王等，各各急攝之焉。

道言：自今有口舌向人云云者，太陰官廿四万人煞汝妬鬼。若有官事

刑獄囚繫之者，導示君七十二萬人煞汝。畢陶木索升核鬼，及有水火之炁者，吾遣宋乾文昌，領風水將軍廿八萬人煞之。悉令解丁令鬼、山圖木子鬼、犬狄走死鬼、六畜人形鬼、五木百魅鬼、蠻幾氏蠍鬼、北狄羌虜鬼、山上鬼、山下鬼、水中鬼、火中鬼、射江萬種鬼、十二亂虐鬼、六畜奴婢鬼、自刺自煞鬼，一切大小鬼子，自今以去，入地千尺勿復。更令主人病患者差，官事者了，鬼炁自散。若復不去者，斬汝等不恕之也。

道言：自今以去，道士爲人治病，病人家來迎子。子等先爲作符安宅，十二辰上，門戶之上，及井竈清廁上，各各丹書懸之。作符吞三七枚，一日三與服之，夜亦三服。道士三爲庭中，北向上口章，請於轉經行道，用三昧步虛。若不能作大齋者，但即暮，道士三時行道。若能作大齋者，一一如法耳，亦訖布施。布施者，天神爲人，可利人耳。不布施，經神不祐人，令人有罪，病即不差。

道言：靈圖既煥，萬帝朝真。口詠仙章，記後聖人。太上案筆，王妃拂筵。鑄金爲簡，刻書玉篇。出於空洞自然之文，帝王寶之，社稷長存。紫雲吐輝，流灑諸天。檢錄天度，選擇種人。祀維丁卯，當由其賢。命召五帝，嘯朗九玄。昌季之秀，日下十田。金石入卯，草木罡堅。三鱗之代，庚子之年。吾之大道，合於空乾。五龍飛泉，正戈爲先。聖女開釋，流祚百千。既知其母，復知其子。既知其子，復守其母。有國之母，可以長久龍久。龍漢之下，赤明之後。積德累功，在乎文武。文武千萬，始從我願。五穀自生，无相責恨。九都上格，其名分明。下循中土，上化玉京。善者立言左宮，惡者記之右宮。年月之期，如吾所記。寶而行之，必招大福。輕而洩之，禍至滅族。是時，諸天一時稽首作禮，而作誦曰：

天尊迴玉駕，無極天中王。靈書八會字，五音合成章。天真解妙韻，普成天地功。上植諸天根，落落神仙宗。

地獄五苦解，刀山不生峰。堂堂大乘化，一切不偏功。如是靈寶法，是爲王中王。煥爛飛空內，流光三界庭。神圖啓靈會，玉書應景生。

道言：大聖龍興，下世度人。誅罷僞座，退剪逆人。壬子之初，乙卯之年，至甲子之旨，以保甲申。遇吾此道，其祚自強。

道言：今有三洞大法，法中最上。若三界之中，有道士男女之人，有受經者，鬼王護之。令治病悉差，人鬼无他。自今以去，若道士轉此經，疾病不愈、仕官不遷、刑獄不解者。鬼王青真，大魔王等，頭破作十二分矣。

道言：十方諸鬼，一切真僞邪神，萬八千道炁，三千六萬赤鬼，自今以去，各各攝汝等下兵兵士，一切勅之，令斥去万里，未令病虛萬民也，及此間土地之靈。若道士所行之處，病自差愈，萬願從心。若一旦不如法，汝等大倫鬼王，頭破作三千分矣。

道言：今人虐病者，連子所爲也。天下十二種力士，自今聞太上三洞法

師、道士救護病人，轉經行道男女之人，作齋之家，若不助道士，令主人病不差者，斬煞之，不恕矣。

道言：連子等八十萬人，專行毒炁，令人溫炁重病。令連子卅六萬人，下行因痛。自今以去，汝等攝汝下人。若復不去者，此一鬼王等，頭破作六十分矣。

道言：中國无有善人，善人者，天上來耳。國王大信道士者，天上生也。今有奉三洞之者，先世之重緣，今則聞見也。自今以去，若道士化行之地，鬼王追逐佐之。有病令差矣，勿使死也。若一旦不如法，斬之不恕之焉。

道言：中國人，不信大法，是以多有罪人，罪人入地獄。鬼兵亂行，善惡不別。今中國有一人受道者，大魔紫真、犯倫焉、延歸、案淵等，各各助爲作力。令道士心堅，固主奉之，開化愚人。若道士治病之處，鬼炁自攝，斥去千里。若不伏者，魔王等斬之不恕也。

道言：今十方之鬼，則魔王所統也。自今以去，不聽枉煞良善，晝藏夜

行，取人男女。道士行處，鬼王佐助，未令惡人邪鬼觸犯道士也。若有人鬼圖向道士施其惡心者，一一誅之。令人鬼俱死，以明道心。太上至言，汝等慎之。若一旦不從，斬之不恕矣。

道言：中國罪人有八十九種煞鬼，山林水火風土大鬼三千九百衆，大和鬼王領之，行萬種病。卅二種六畜之鬼，鬼王名都奴，領八十万鬼，下行惡創下血之病。復有三千烏鬼，鬼王名文變子，行赤病白癩，人不可治。中國之人有作惡之者，不信三洞之要者，悉值此惡鳥飛來下此病，病之万不可差也。自今以去，若有道士所救人之處，便令疾病除差，万願從心矣。鬼王等，遷功万等也。

道言：中國有三千九万人應仙，奉川漢蜀三吳之中，孫道留、王子寧、唐万生、焦石子、劉光之、馬承慶、苟太初、司馬平、郭秀之、丁大倫、樂法護、謝莫女、侯王子、林元伯、任元孫、支道林等，三千人爲杜蘭香採藥，悉來當官中。今世道士，一心受此三洞法，亦得

與此仙人等相值耳。道士但力自救，万民有厄之人，令得无他。汝等行道轉經之地，魔王自伏耳。若不伏者，次次斬之不恕也。

道言：三洞之法，神呪爲要。何以故，此經伏一切魔，魔王不得遠之也。自今以去，若道士經行之處，魔王卅九王，烏川、連子、文吉、休渴、憐子等三千六百小王，各各護治此道士，勿令犯觸此道士也。若爾者當汝等，令升仙无爲矣。若不救此道士，助惡爲勢，忽壞亂道法，令道士治救不差，所爲不差，一旦有惡者，魔王等悉坐斬之不恕。一一如太上口勅，急急如律令。

道言：中國有卅九万惡鬼，鬼來病人。鬼來病人奄死，行万種惡炁，炁來煞人，得道士轉經之時則正。國王亦信道，行受三洞，子孫傳貴。大魔子烏純林期八千万人，壬午、癸亥之年，領万鬼煞人。以知汝名字，自今以後，不得枉煞人。煞人者，大魔王小王等，惠信忿陽，各各斬之不恕也。

道言：中國壬辰之年，有真君亂，

出李弘三千万人，主者一人耳。時世多病，男女之人，壬午年入山，人間勦化愚人。愚人不信道，不受三洞，水來煞人，刀兵交興，奈何奈何。惟有受經道士，魔王護之，終不死也。當令道士治病，病无不差也。若一旦不如法，魔王等頭破作十八分矣。

道言：中國多有惡人，不知有道，見善不從，是以多死。今有三洞法師，人鬼所奉。若自今以去，道士之人轉經，經行之處，魔王等不得遠之也。若一旦違令，鬼王等天斧斬之不恕矣。急急如太上口勅令言，一一告下，卅六天魔王魔王王子一切等矣。

洞淵神呪經卷第四

洞淵神呪經卷第五

……害万民死，……三洞妙法，……而愚人頑心，……之後悔无及也。……怪万……煞大鬼，□氣誅之。壬□□年，天下終終，鬼兵來誅煞惡人。道士所救之者，天人自護之，護之爲禁百鬼耳。

道言：甲子旬中，有八千赤疫鬼，鬼有三万九千人來煞人。人有知者明白，於道士受此三洞經之人，爲其轉經者，疫鬼自然禁也。鬼名曰憂連，身長三丈七尺，手捉赤索，仍來入人宅中，令人口舌鬥諍。自今以去，有法師經行之處，皆當禁之耳。

道言：甲戌之年，有卅六種病，病煞惡人。自今以去，法師轉經者，天人共來下，禁其疫鬼，令不煞人也。甲申之年，七十萬惡鬼，鬼來煞人。若有時得法師救之者，天人悉來下，共佐道士禁疫鬼矣。

道言：甲午之歲，有八十万種疫

鬼，鬼來煞惡人。惡人不信大法，壞亂吾道，道士不能化之。甲辰、甲寅年，卅六万疫鬼來，來煞惡人。惡人之多故，故天丁力士來下誅之耳。道士急行化愚人，愚人不信，此爲大迷，迷人悟矣。奈何。自今以去，若有疾病官事之處，我當遣三天魔王、十方王者，來下禁之。及轉此三洞經之地，療救之家，逐鬼禁之矣。

道言：中玄者，太上所說，已在八景宅中九合之室端坐，思惟何國苦樂、劫數近遠，衆生攸攸何所趣向也。三灾垂及，愚人不覺，自共相欺，枉攬誹謗。不用真言，不尊有德，見人作善，及更嗟之。當入地獄火車劍樹，此痛難忍，狀如鹿兒，自作自受，无人代之。吾今通視，視見一切，豈不示導之乎。於是，乃爲衆生集大真人、山栖道士、十方仙人、諸天官屬、八方大魔王，男女勅之禁戒神呪。恐後世之人有枉死者，大水將至，無有知之。勅魔邪鬼王，令不殺万姓，教化愚人，使受此經。經中之王，神化神呪，凡有四卷，太上

特爲將來濁亂衆生說之耳。若後世有緣之人，先身有福者，得聞見此經。此經消災，受之不在災中，天人來迎，得見真君矣。

道言：上清无量三洞，令人升仙，神化神呪，伏一切鬼。道士受之，山林人間不畏驅除。此二卷亦可，不用餘經，令人得仙，无疾病矣。坐中十方仙人，天男天女，聞之大喜，各各求受此經。悉共起曰：不審此經受之如何，供養之法作何等也。唯願天尊，具示誨之，我等亦當奉侍之焉。若知可否，政爾供拜之也。

道言：此經伏魔，除一切災。若有受者，鬼兵不撓人也。若國人憂，有他賊來，一切及有官事疾病，久在困地，因地弥月，无人能救得。聞見此經，其苦自解，万災自消矣。若有受者，仙人來扶。侍受之法，用命素冊尺，齋食棗果。祠五帝，白米五升，紙百枚，筆一雙，墨一丸，淨席一領，書刀一口，於其野靜中受之，不令露地也。不爾，作壇訖受之。奉師如日月，愛經

如珠玉。當祠太始五帝之神，乃破契受之。受之竟，寫經三校。有病之家，道士爲轉。轉經之時，先作八符。符置八方門戶上，乃爲經行之家。鬼賊外殍，一切諸鬼，聞此神呪，自然散□。善神助子，万……經，力士自來……等。若有能受此經……時仙人來迎，不愁无也。子等信吾言，吾復何憂之也。

道言：自今以去，受吾經契者，令善神助之，鬼王自伏，不令有惡也。汝等道士信之，勸化一切，使愚人得免三災。若有受持此經，不度三河者，吾不名聖人矣，不在世化也。太上作是語也，乃占十方大神、一切惡鬼、邪魔大王，重禁勅之。自今以去，轉此經處，百病自差，官事解了。受此經者，万願從心。坐中大衆，聞經歡喜，各各受契行之矣。

道言：汝等道士，但受此神化神呪二卷，亦令人得仙耳。何以故，此經伏一切魔，善神守之。若有受之人，先世有仙骨，天上來下，非世常人也。中

國男女六夷，來世入亦有伏化之者也。吳蜀之國，人多信道。四方流離，智者即入山。大水甲申、壬辰，知之道士，勲自相化，化度一切。若有勸受此經者，天人福汝也，終不橫死矣。

道言：汝等雖受上清靈寶无量三洞經，不受此經者，不得仙也。若不受此經，不名道士，不得療治万病矣。但受此經，家中供養，一切皆伏，生死蒙恩。道不虛言，汝等信之。坐中大小，各各求受之焉。太上哀念一切，悉爲受之。戒汝等，受此經，不得慢經，不得輕邪，終身奉行，思神念道，後得升仙，九龍來迎。大衆聞之，心中踴躍，□各驚起，稽首三礼。

道言：汝受此經，當寫治經卷，立其靜室空舍之中，淨處高坐舉之。月旦十五日燒香，朝拜十方，并復朝師。師去方所在，四拜拜之。若師同……朝也。大衆得教，各各三礼奉行。

洞淵神呪經卷第五



## 洞淵神呪經誓殍品卷第六

道言：自今以去，至甲戌、壬午年，中國沙門衰厄死亡。彼土道炁日盛，盛在江南漢蜀之中。三洞流布，六夷死盡。鬼兵縱洩，毒害百姓。疫炁煞人，不唯一方。自今以始，若有奉受此經者，三天護人，及有殍鬼，一切邪精，吾當與誓。令法師所救之人，令官事解散、疾病蒙差。太上遣三天力士卅九萬人，收天下大殍男女之鬼，令斥去千里。道士遼治，无不差愈。十方大神，助此法師治病來焉。

道言：自今以去，若有疾病之人，得三洞之師，轉此經處，一切疫鬼聞之，鹿走万里，不得來干犯。當令官事刑囚，自然消散。若不去者，我我遣十方力士天丁然汝矣。

道言：辛巳、壬午、癸未之年，天下七十二種病，病煞惡人，惡人多不信道法故也。自今以去，中國若有法師救此病人之處，我遣九天天主者爲斷，誓

外殍一切惡鬼，悉令遠斥他鄉，不得犯此法師所救之人。急急如太上中天禁令。若不伏者，天丁力士來下誅汝，斬之，不恕汝矣。

道言：自今以去，若有道士爲人轉經行道之處，便太上玄堂，天人所止。若有官事疾病者，悉應蒙愈，口舌不生，囚徒自解。何以故，此太上妙言，今口所說此故，故令三天力士誅其疫鬼矣。

道言：於今有法師，不貪世官，自求三洞，專行凡人。見世危厄，一心遼濟，右官事疾病，爲其救之。如此之人，先世大福，福流中國，今故來生，爲衆生之師耳。我今見此法師救病之處，與一切疫鬼，誓不復來。中外之殍，男殍女殍之鬼，悉誓自去，不復來矣。

道言：自今中國，洪波鬼兵流行。甲戌、壬午之年，多有赤幘鬼，而在九州，千二百群，萬八千騎，三億縣中，煞害良善，病痛急疾，致使太上真民死不以理。於今方至甲子、壬辰之歲，流殃

万丈。皆是汝等之妖鬼，古之死將、國主、大臣、下官故炁，世間鬼賊耳。鬼女之殍，水火刀兵之殍，行客之鬼，因世人之有興衰，競來剋之。圖害萬民，取其名譽，希其血食。千千万億，遶人舍宅，作其光怪，令人口舌刑徒。自今以去，若有不信吾言，徘徊此宅不肯去者，十方大煞將軍卅萬人，來斬汝小鬼，不得復留，急急如生官口勅。若不去者，磨王俱留子等廿萬衆經，破頭十二分矣。

道言：三天魔王句婆，差羊十二萬人，汝住中國。自今以始，若有赤丁火鬼，各領七十八萬人，作其疾病、病一切善人者，違和鬼兵三萬六千人執縛之，令付九天之獄。令天下良民，疾病除愈，人口平安，刑獄自正，万事解了，口舌不起，圖求者得，以明大道無極之施。若不勅云云。若其然，汝死。當民不去者，七天魔王，汝頭破作廿分也。

道言：中國甲戌、壬午年，有黑足鬼，身長三丈六尺，其目赤黃。或化爲

赤鳥，名之曰行病。千萬爲群，飛來人上，令人急病。病苦身黃寒熱，下利赤黑，面目焦青，乍來乍去，不用飲食，飲食便吐，吐血溺赤，頭痛筋攣，手脚不拘，此皆黑足鬼也。此鬼主名大頭，頭盧兄弟八千万人。以知汝名字，急去千里。若不去者，斬之。急急如律令。

道言：自今以去，甲辰之歲，有卅九萬黑面鬼，鬼王名章常，將下人卅六億，遊行天下，主行下利疾病。有行匈、背、腰、目痛，目中水出，聲咳不利，令人家口舌紛紛。鬼兵遶舍，倚人門戶，四方八角，取人小口老人，死亡狼藉，悉是此鬼等也。自今以去，不肯去者死，利利煞汝不原，鬼王頭破作八十六分矣。

道言：復有廿萬赤索鬼，鬼王自首，領卅九萬女鬼。春來取男子，秋若取女子，冬便取小口，夏來取老公。晝日在水中，暮來伺人家。或取六畜牛馬，行其大毒。令人家貧窮疾病，病不可治，日日來取人。自今以去，汝速馳

走。若今不去者，頭破十二分，鬼王被誅也。

道言：中國甲子之旬，有白下鬼三萬頭，鬼王名赤都，遊逸天下，行七十八種病，病不可治也。令人狂走，妄語下利，雍腫下血，血出而死，烝息不定，烏鵲遶人宅中，此則鬼也。亦令天下國主大臣暴死，死不以理，男女多重病。自今以去，汝等鬼王，攝汝鬼兵，不去者汝死，頭破作卅八分矣。

道言：甲戌之年，有赤壁鬼，鬼身長八千丈，卅九萬億人爲一群。化爲大魚，魚長七丈二尺三寸者，化爲飛鳥百万而飛。飛天下行卒死之烝，令天下兵起，死入刑獄，口舌妄來，門門病痛，此鬼等也。鬼王烝朱，急攝汝下兵。自今以後，斥走万里。不去者，汝等頭破作三千分矣。

道言：甲午之旬年，中國有黃牛鬼，鬼王名赤石，領馳則赤頭鳥九千万人。入人宅中，取人小口老人，行万種病，病烝重多。土公雲中，自稱李子傲三兄弟，千千億萬爲侶來，煞人不以

理。自今以速去他方，若不去，令人病死，宅多口舌，田蠶不收者，汝等死矣。鬼王赤石，頭破作万分矣。

道言：甲申之年旬中，有鬼王名蒙劫王揃，各領三萬人赤鬼，仍行天下。令人烝病，下利身重董，面目臃腫，頭痛匈滿，吐下不安，小兒驚啼，官事口舌，死人刑獄，千病万痛，貧窮厄悴，生子不立，田蠶不收，万願不果，此皆王揃等諸鬼王所作。自今以去，蒙劫、王揃不攝汝下兵者，汝等下人死盡，鬼王頭破作八十分矣。

道言：中國自甲戌之旬中，有鬼王五國鬼兵也，宋、趙、燕、魏、魯之死將、國王王耳。各領三万六千人，遊行中國、蜀漢耳。天下女子、小兒、老公，行卅六種病，病煞人。自今以去，知汝名字，鬼王淮南、子返、白公、韓沙、宋洗、王善等，自今以去，知法下人，未令來煞人也。若不去者，汝頭破作七十分矣。

道言：甲辰之年旬中，有三万九千鬼，鬼王名句留那，各領八十万鬼下

來，下万六千病，病不可治。治令國王，妄召百姓，枉其万民，民不自全。鄰國賊來，惡鬼入宅，宅不可居，皆此鬼也。自今以去，汝鬼王等，命汝下人、鬼兵自攝。若復不去者，赤赫天都斬汝不恕也。子等未令天下人枉病病者，急收汝吏兵。急急如律令。

道言：天下乱矣，水來不久也。人民勤受道治，以化愚人。此鬼王等，受三洞之法，奉尊師訓，自來束首，不敢侵汝。道士但自供力，受上清中玄，令百鬼不近人。受三昧者，自然得仙也。受導化者，魔王自伏。受大驅經者，天人助人。受无量者，面見真君。受記仙者，仙人來護之。受黃庭者，太上自來耳。此三洞之真要也。道士者，男女之賢，奉受此經行來之處，治人病，病无不差。若鬼王自伏矣。若有不伏者，力士黃英，次次斬之矣。

道言：中國多惡人，故有此鬼王等暴煞人耳，餘國无此也。自今以去，男女之者，有受三洞之人，鬼王敬奉之。一切人道說欺枉罵辱圖謀打持

者，令其人身考滅，消亡子孫，七祖長幽。如太上口勅，急急如律令。

道言：自今以去，中國有疾病者，三天卅二魔王烏鳴鳩苦等死矣。急攝汝下兵，不得流毒煞人。法故不去，遣赤卒小史八千万人，下九天太上真騎，煞汝等矣。速取汝下人，令鬼兵自伏，生人平安，天下陽陽。汝等不去者，魔王等頭破九十分矣。

道言：中國有九十五小鬼，鬼來煞人。有得大道士，受此三洞之呪文來為轉讀者，鬼王等助之。力士為却小鬼賊，和喻家鬼，中外社竈，竈君外殍中表之鬼，一切分別之。宅中伏尸，他來之鬼，家中不祀，一一為收之。付天北獄煞之，未令煞主人也。若復不信吾言，汝等大魔王頭破作十分矣。

道言：自今有一人男女病者，悉是汝等小鬼王也。自今有道士來轉經之處，汝等急去万里。令生人自差者，吾當遷汝等耳。不差者，斬汝万段不恕之矣。急急如太上口勅律令。

道言：今有一人疾病，此悉疫鬼

所為。中國大魔王不加用意，令小鬼煞人耳。自今以去，大王小王，急助天人道士轉此經之處，令主人病差，口舌官事自消了。若復不差，鬼王等斬之萬段不恕。急急如律令。

道言：中國惡人多，壬午之年，道士入山者，競共嗟之。大水奄來死矣，不知，奈何也。聖人豫見未然兆，故先作三洞之要，以示万姓。万姓不用，不受不奉，與泥同流。痛哉痛哉，太上為一切衆生，故流淚五行焉。

道言：自今以去，有暴下病人、官事口舌，悉是鄧侯之鬼興劉升鳥，亦來煞万人。天今遣赤宮將軍廿八万人，領衆煞之矣。大鬼王等，自今以去，急攝汝下人，馳走万里。若復不去，令主人病不差者，汝等死矣。急去急去，如太上口勅律令。

道言：自今中國有八十万小鬼煞人，其中有一人受此神呪經，大道士來救之者，汝小王大魔王悉來共助之。令小鬼促走，病人得差。若復不差令困者，小鬼等死矣。急急如太上口勅

律令。

道言：中國有卅九萬人惡人，惡人不識法，聞之不信者，今有三赤煞鬼誅之。若其中有一人信心，天人來化也。復有八千疫鬼，入宅取人，時有道士來救處，小鬼等自死也。

道言：惡人不信，是以中國多有愚人。合生時有信經受三洞者，天上來也。自今以去，若有病人不差者，大魔王等先坐之也。自今以去，急攝汝下人。急急如太上口勅律令。

道言：自今奉三洞之道士，先爲一切衆生受此神呪。若有病者，請道士救之。有請之處，天人魔王等不爲助之者，汝死汝死矣。

道言：今日主人爲疫鬼所中，委厄困篤，命在須臾。自今以去，若有道士救人之地，大鬼王等，急令病人病差之者，汝等上遷。不差者，汝等死矣。

道言：汝等道士，爲一切急行救之，吾當遣三万天人助子。自今以去，道士者救人之處，天人力士護之，令病人自差。差者，天人魔王等上遷。不

差者，汝等死矣。急急如太上所勅律令。

洞淵神呪經誓殄品卷第六

洞淵神呪經斬鬼品卷第七

道言：自今壬午年三月至九月，人民疫鬼煞之，十分煞三七，刀兵之世也。六夷當死，雜法法衰。道士日盛，三洞流演中國之中。皓皓日月失度，人民勤苦，死者門門。若有奉持三洞化人，受之有病轉經之處，吾遣十方力士，化喻疫鬼一切邪精。令收此病，令得命長，差愈无他，有囚繫自然解了。若不蒙恩，魔王先坐，斬之不恕矣。

道言：甲戌之後，三千六万三足鬼，身長九丈，手捉赤棒，入人宅中，行六十二種病，病煞人。乘風雲，專取人命，暴人六畜。千二百青病鬼，疫鬼兄弟八千万人，男女之鬼曰有九億，來入人舍，伺人小口，令人卒死。復有兩頭鬼，鬼名當進進，暴虐常恐百姓，百姓得病。此鬼妄食，煞人猪鷄，詐作大神，欺枉愚人。愚人信之，煞害六畜，亨飴小鬼。小鬼便成習常，不得便病痛急疾，此爲世間疫鬼，疫病人耳。自

今以去，有奉此經之者，吾當遣三万九千天丁，和喻此鬼等，令斥去千里。若不去者，三天大魔王及十方主者斬之万段，終不恕也。

道言：壬午、辛巳，有卅六種大鬼頭，然又名赤蓋，三名阿駒，各各將三万九千人，齊執白刃煞鬼之刀，刀長七尺。仍入人宅中，專取人命，行百廿種病，病煞人。有六十種惡鬼炁，入人身中，令人卒死。自今壬午之年，已有如此病者，得三洞之師轉經行道之處，悉令得差。若復不除，令主人病不損、官事不了者，九天魔王等及十方主者，斬之不恕。

道言：若壬午年，已有三万七千赤鳥，行三万九千種病，病煞惡人。復有八十二種病，病不利惡人。若得此病時，時三洞法師轉經行道者，卅六梵天天王來助護子等也。疫鬼鬼兵，自然消散。若不去者，我遣三天力士、十方赤□收而斬之煞也。道士得奉三洞者，但護化一人入道，天人亦喜。壞一人之心，天人誅汝，汝不得人身，有何

仙也。自今以去，若有救療人病之處，天人自來往護子耳。……三天玉女要進將五千万人，一合來下，與麻姑遊在杜陽山中。過歷五岳，見中國之人疾病死亡，不惟一人。玄女驚曰：叱叱天灾，人民死盡，當何以救之乎。相與悲嗟，來詣玄都，具白太上。太上曰：汝等往中國，化一切人，令奉三洞。三洞之經，能度衆生。諸女等悉來中國，化人經典。能令敬信者，有病官事。若有轉經，轉經宿昔，死人更生，官事自解。若自今以去，有法師救病轉經之處，我當遣人化喻之，疫鬼自去矣。

道言：此三天女，先有大福，今得爲聖女，教化一切人，十方之尊也。一日百變，莫有及者矣。今後世人，有聞見此三女名字者，此女等亦來救子也。若有疫病官事者，轉此經，十方大神自來救之耳，不令有惡也。子等化人善焉，若有化人善，天自知之矣。

道言：自庚辰年，已有九十億万黑煞鬼，鬼長六丈，各將八万四千小鬼，共領赤頭疫鬼來伺人。鬼名盈女

笄子，悉赤目，專行十方，入人宅中，取人小口，行百種病，病煞人。自今以去，有法師轉經治病之處，疫鬼急去千里。若不去者，三天大神喻之。若復不去者，力士縛之，不復恕矣。

道言：壬午年三月十日，有赤天疫鬼十二万頭，各領三万九千力士大兵。復有七十万黑民鬼，鬼名蛇舍，悉有八万六千從來，下煞中國惡人。若自今以去，至壬午年，有急痛之處，道士經行救者，此鬼不得住也。若須臾，九天力士斬煞之，不復恕矣。

道言：自今以去，中國有八十万三足鬼，十二頭疫鬼。鬼來煞人，行七十九種病。病人有得三洞法師行道者，此鬼等自然天人收去之。若復不去者，三天力士必斬之耳。

道言：中國辛巳年九月，有三千万赤目鬼，鬼名角子，各將卅九億小鬼，鬼來煞人。人有值此病者，急求三洞之師，師來入宅中，鬼亦自去。若不去者，天釘力士九十万，次次斬之，終不恕矣。

道言：甲午之歲，有八千万小陵鬼，鬼名赤頭，各各自將八十万人，下九十種病，病煞人，令人腫疽疔病。若自今以去，有法師救病之處，此等鬼自然速走万里。若復不去者，三天力士斬煞汝，无有解脫也。道士化人，令鬼喻去焉。

道言：自庚辰之年到壬午九月、十月，中國人多有病。有九十三万黄身鬼，鬼名百龍，各各自有十二萬小王，鬼來病人。自今以去，若有法師轉經之處，此鬼自去。若不去者，天釘力士、三天大兵來，共斬汝，九天魔王將汝治罪矣。

道言：自今辛巳、壬午年，已有九十六種煞鬼，鬼來煞人。村村有卅六万黄疸鬼，鬼來入人宅，令人吐血，下利霍亂，卒死心痛，身著黄病，咽喉塞痛，以致死亡。若有得法師經行救者，三天大神和喻此鬼，令斥去他方，万里之外。若有不去者，此鬼等頭破作十六分矣。三天大兵、九天力士終不置汝也，道士化人喻鬼矣。

道言：自大漢之後，有五尺大鬼，

鬼名王煎、白起、韓章、樂陽、楚狂、郝景、女媧、祝融三万九千人，人領八億万人。此鬼從伏羲以來，帝王相承此大鬼主，各領十二万人。天下小鬼，依憑求食，與此鬼王作兵刀，來耗動万民，万民患之。各各伺人之家，取人男女，病病厄急，口舌、官事、水火，田蠶不收，子孫暴死，六畜不盛。鬼兵熬熬，千万為衆。枉其良人，病煞无辜。勅人家親，摧捉竈君，令人宅中神不安，每事不果，行万種病痛急疾。乘風駕雀，妄作光怪。自須以來，不唯一條。今遣正一功曹、太明使者、監神使者、迴煞使者，各領鐵騎九億万人，手持大戟煞鬼之具。太上強力健士卅九万人，一合來下，收捕此土中國死將之鬼、一切魔邪。百千万媚，不政之殫，來病痛主人之家者，一一為灾人等，收捕打煞之，令蕩除宅中煞鬼。生民鬼王等，悉加用力，次次縛之。若有一鬼不去者，鬼王等千斬不恕。急急如律令。

道言：中國有大鬼主鄧艾、鐘士

季、趙凶、王莽、李哉、杜周、劉斗、王離、夏侯嬰、蔣公琰、南陽葉公、北里夏支、蕭何、由白、韓信、佃進、梁洪、高沛、孫温、司馬迴、劉无達，有此大鬼主，令世人或有祀者，與武帝、文王，人悉立祠祠之。今世間傳養，立祀不絕，各各有兵馬百万，為天下人作祟，崇病煞人年命月日，行千万種病。或四支沉重，寒熱勅色下利，腫腹黑，頭目悉痛，胸背懊熱。或有黄疸咳聲，咽喉不通。一切万病，煞人无度矣。

道言：此等之人，皆悉是往時大將，在事之後，死亡之後，各有人立祠，祠之不止。今傳有百鬼附之，唯成大衆，仍伺人刑，便煞害百姓。令人水火、口舌，官事万凶。凶來奄人，人口多卒死，從來非一。今遣赤廬大禁兵，身長万丈，八十万人，人領三億万衆來下，將捕此等之鬼主，得便斬煞之，不恕矣。

道言：今此三洞法師轉經救人之處，當今誅兵九十億万人，護此主人之

家大小口數。若有病人官事刑獄之者，一一令解了得出，病愈无他。无他之日，鬼王上遷。若不差委厄者，大魔王毛帝等，頭破作九十分矣。

道言：自今有病者，及轉此神呪經之處，當遣万和卅万人、百舌吏卅六万人，爲此主人疾病之家、刑獄囚徒之人，和喻家親太祖父母、内外强殍及祠之者。不應祠者，悉爲分別遣之，悉令了了。又告刑獄之鬼、罽陶木索之君、十二令史、八十卒侍、一切長候、三公九卿、上下大夫、十方主者，急開獄門，出有事之人。迴化口喻，令時君歡喜，放之令出。亡人上遷，去離三塗，得在朱鬼輩中，逍遙无爲，祐和生人，生人疾病者差，万民解了。自今吾與鬼王判決，若復故來不差者，大魔梨洪等，頭破三千五百分矣。

道言：告大魔伏仁，今有主人疾病，苦四支五體，咽喉不利，頭痛目眩，胸背奧痛，飲食欲吐，夢悟不靜，但與死人相逐，害人大小，无无恐不全生。死亡之期，奄至不久。今告丹誠，哀情

可愍。今遣大煞侯王大兵八十億万人，候取地下鬼兵。疾病主人之家者，爲是何鬼。若人太祖父母，不應來崇。若非所祠，自有所系。若是社竈，祠祀有時。若是宅鬼，不應害人。今世清鬼，苦不得妄來。若有宅中故炁，四面殃殍，一切惡鬼，山林池澤之鬼者，一收之。付三天地獄，鬼律女青詔書治之，不得令來下，急病良善也。自今以去，急收汝下人。若主人不差，官事不了，大魔王千斬之畢矣，不恕之也。

道言：甲子之旬年，八十万赤病煞人，卅六万黑鬼王，各各將六夷之鬼十二万人，入人家宅，令人寒熱浮腫，四支赤熱，不宜小兒，產婦暴死，三公自罰，天下亂流，水旱不調，虐鬼且來捕人。國主自病，坐有枉濫，萬民嗥天，天怒遣三万黑面小鬼煞人。汝等欲得脫此鬼苦者，各各受三洞真經，若有一將軍錄者，鬼不敢妄煞之也。

道言：有病人之家，若犯事刑獄，无无恐死者，當先立此齋。齋有三人、五人、十人、八人，張好薄帳，若淨屋之

中備厨，具令辨集人，令淨潔。請三洞法師，法師，務取一上聰明、了了分明者爲法師。法師與主人唱導，布二高座。高座上二人，稱和爲主，其餘道士，次次旋行耳。高座上法師，執步虛立成。稱唱之下人，旋行徐徐，高趣而望天，若聽雲中有鴻鵠聲。又各聽遼遼響，若似玄中有天人歌矣。

道言：有病之家轉此經，一切大魔王與小王、小鬼王要誓曰：今人作齋，行道救病，病人甚危，兼有口舌、官事、刑徒、囚獄，汝等令差。名喚万鬼，對之何鬼爲也。汝驅之，令自然得差，官事了了，百願從心。无他之日，大鬼小鬼悉令上遷耳。若自今以去，官事不解、疾病不愈者，大魔王及大小鬼王，斬之不恕矣。

道言：中國甲戌之旬年，有三千九百白鳥來行病，病煞人。國中大小各卒死，多有温炁八十種病。古之死主孟達、馬授、李卯、王鳳、閻振、左丘、盜者、魚父、華元、古成供等，各領万人。專行下利赤病，令人少炁，宅中不

安。倚人門戶，取人小口，恐人家親。家親畏人，逐隨使令，是以不祐，病痛生人。生人今合門疾病，士官不遷，宅中虛耗，口舌妄起，觸物不吉，連遭刑獄，囚徒來久，田蠶不得，萬願不果。悉此等鬼王不攝，縱其下人，令主人如此。自今以去，各各執持汝等鬼兵，勿令暴虐。當令主人官事了散，疾病輕差。輕差之日，汝等上遷。若一旦不差，汝等萬斬，頭破作八十六分矣。

道言：甲申之旬歲中，大灾起西北，水來病死，十有八九耳。三千九萬赤鬼等，專來病人，不宜婦女、小兒也。時國主往往有信法受持經書者，但疫鬼甚，放三千九萬種病，病煞人。人有入山者，千千万矣。中國荒流，人民不安，刀兵鬼煞人無道。天遣赤卒七十七萬人，持銅戟斬煞邪鬼，收世間一切強殍。三天大魔王，若有枉煞地下之人者，各各斬此大魔王鳥丸等，不恕之矣，促去万里。急急如律令。

道言：中國多惡人，天遣力士誅之，不問善惡也。天兵大眾，何可制止

乎。但道士轉經救者，令生，勿復煞之也。若自今以始，天下人有疾病及其刑獄囚徒，道士行章轉經療救之處，大魔王與小王救之令差，萬事了了。若有不差不解，口舌連綿，大鬼義真等斬之萬段，一一不恕矣。如太上口勅律令。

道言：大門鬼吏真公，小門鬼吏小真，房門守吏哀文，後門守吏萬倫，竈門守吏炎景，廁上守吏奴之，道上守吏尸供，內外大鬼，宅中強殍，男女客死，水火金木之所煞害者，各各自約令。何鬼來病主人，主人今危厄。太上遣力士赤卒，煞鬼之衆萬億。孔子執刀，武王縛之，鐘馗打煞，得便付之辟邪，傳與天一北獄。恐其有枉，今勅下萬民，若有疾病主人之家者差，來放之令去，使主人病愈，人鬼無他。若復不出鬼者，令病人不差，大魔王小王等，身斬百段，必不恕矣。一一如呪語，如太上口勅，不得留停，急急如律令。

道言：世人今多疫禬，自今以去，

與大魔王夏銀、鳥丸、延赤波、洪丘等誓曰：今人多病，中國罪人死至不覺，不知自度。吾令三洞法師化示愚人，愚人往有一人信者，男女之官。若世間持此呪文，民間齋講，一日一夜，六時行道，布施精心。有此之處，汝等鬼王助之化愚。致令疾病差愈，勿令百邪干之也。一一如吾言，可得上遷。若不信吾教，汝等頭破作十分矣，不恕之。一一如太上口示律令。

道言：甲午之旬年，多有氏獠羌胡之鬼流行，行萬六千種病，病煞人。中國亂不安，民危溫氣，女人死。鄧艾鬼主與劉斗，來行十二種下土公煞人。神龍上天大水來，五行不運，鬼賊害人，人多暴死，死不以理。自今以去，太上與大魔王卅六王、旬谷等十二鬼主，自今以始，若中國有男女之人家，家有病者，汝助爲却之。令官事散解，人民平安。若一旦不如，汝等先斬，萬碎不恕矣。一一如女青詔書口勅律令。

道言：大運交會，鬼兵縱洩，自今



以去，中國之人，若男若女，疾病弥日，一切惡鬼家神不祐人，山林爲百邪所爲者，一一爲令差愈，勿使枉命也。自今以去，故令枉死妄夭人命者，大魔王及小王王女，一一悉斬首萬段，以謝往愆。如太上口勅，不復恕之矣。一一如鬼法，收付天一北獄，持罪律令。

道言：三界之中，大魔王領卅六天小王，王有卅八萬億小王，王有無數大兵，橫行天下。今與吾共誓，治萬姓不得枉濫、妄誅無罪、因人凶衰、爲人作祟也。自今以去，世間有急疾之人，官事危厄之者，一一往視之，助作福力。迴化口舌，國主大臣，一切惡鬼，悉使歡喜。令疾病除差，官事解了，門族和穆，天下安隱，五谷豐熟，君民欣悅，鬼兵自伏，无病无痛，万願從心。如此之者，鬼王等上遷，天人悉喜。若風雨不時，五谷不熟，人民不安，國主暴逆，官事不了，疾病不差者，汝等大魔王、王及夫人、百億鬼王等，悉斬之，一一不恕汝等矣。

洞淵神呪經斬鬼品卷第七

### 洞淵神呪經卷第八

道言：自今以去，至庚辰之歲，……鬼，鬼名天地，從者三萬人，常行世間，枉煞良善。至壬午年，復有三千九萬頭赤鬼，鬼名大頭，來下煞人。刀兵交會，世間云云，刀……逆賊，六夷死盡，道法與盛，沙門小衰，……人民死矣。欲知度灾，惟有奉受三洞，尊師敬經，天人來護，故得長生，天人來迎之耳。

道言：中國至壬午年，天下悠悠，百姓苦惱。六夷交侵，不安其處。江左士女，奔波四方。蜀漢皓皓，人民頓无。道士入山中，自然令伏習三洞，見其真君，真君不遠，壬辰之間。自今以去，天煞惡人，道士救之，其命乃存。

道言：壬午年，有八萬卑身鬼，鬼名大但，身長三尺六寸，三萬九億人爲侶，手捉赤棒，專行人中，煞其惡人，行九千種病煞人。復有白鳥，鳥如車輪，千萬飛來，入人家中煞人，人不見之。

復有大魚，死於水上，人取食之者便死矣。復有鹿死於野，人取食之者便死矣。道士奉此經，教化天人，勿犯此也。

道言：天下運盡，水來不久，男女之人，无不死矣。惟有奉三洞之人，乃得全耳。自今以去，若有道士救之官事、疾病之處，天人王女卅萬人來下助之，不令有厄也。道士者，勸化人焉。

道言：大劫欲至，人民多愚，不知垂來。道士先見，以有此文。急爲化之，令入三洞。三洞之人，天必來迎之耳。聖人不虛，汝等思之矣。

道言：大劫必至，人民更生，天地造立。道士化人，人不信者，亦如六畜，人煞不知。太上念之，爲其流淚。奈何衆生，累看愚道，不自求出，死矣守迷，天奈之何乎。乃召十方大神約勅，令救衆生，愚人不信，當急化之。道士人開化人，其福无量。道士入山，自靜其志耳。不得化人也，此爲无福矣。

道言：道士欲自度世，當入名山。

欲度一切人者，當在人中化其愚人。愚人無智，見道士則化矣。道士入山，山塗玄高，世人不見，不得化之。雖有本心，無師自度也。是以智人道士，不必山中矣。

道言：自不受三洞之師，不得妄受此神呪經也。何以故。神呪經煞鬼治民，及一切大魔王名字在中。受此經法，別自受受，已各各自一箱中盛之。及人有官事刑獄，疾病久不差，爲作齋一日一夜者，吾當爲汝等召百鬼考問之，令其人病差，乃放之耳。汝等道士，勤化萬民，令受三洞。受經道士治病之處，大王、小鬼王等佐此道士治病。病差者，令汝等上遷，終不負口也。自今以始，與汝大王等，分契爲信矣。

道言：自今甲辰之旬年，有卅六萬黑鬼，行下利赤病，鬼子夜來煞人。六夷之鬼，萬萬爲群，多有女子老人。入宅中取人小口，六畜暴死。國主不恤人民，人民流離他鄉，大臣小吏枉暴下人。當爾之時，鬼兵亂病萬姓。汝

道士等，但爲行道轉經一日一夜。吾當遣三天大兵，兵士三千六萬人，民主人名。十方鬼子問之，爲是何鬼病人也。各自簡擇，令善惡分別。大兵斬之，誅其黨類，斷其種族，不恕之矣。急急如太上口勅律令。

道言：山林之鬼，鬼名江子都，領二千九十万鬼，常行雜死，煞人小口、老人，入人宅中，驚人鷄犬、小兒。復有赤情小鬼三萬九千人，仍入人宅中，取人六畜。復有八十万六精蟲鬼，鬼長三尺六分，常持天火火來，燒人宅舍，令人遭官事口舌。復有大運青鬼，鬼長三丈，卅九萬人，手持赤棒，棒煞萬民。有善人信經法者，即不近人也。惡人無義，煞生逆道，不孝父母，道說道士，罵辱師徒者，斬之令死，死入地獄。或令身病，病不差，萬殃并集，苦痛難言，道士不救，救之無益也。

道言：此惡人不敬師父，不尊道法，阿枉道士，屏處罵師，稱其名諱。此人罪牽，乃落赤沙地獄，在地獄中，萬劫不出。出乃爲護田鳥，常在水中

護人頃畝。未死之時，疾病困苦，痛不去身。田蠶不果，所爲不允，人所嗟之。此人悉先世之時，罵辱師徒，罪對之耳。自今以去，若有如此之鬼，大魔王亦嫉之也。若有不敬師徒、不承三洞者，大魔王、小王等通縛，斬之不恕。

道言：汝等道士奉師，當一心念矣。心不政，自作苦本。輕師罵辱，五逆不孝，阿枉百姓，強取人財，教人作惡，言訟煞人。如此輩等，三洞出大魔王、小鬼王等，悉共收之，繫著三天獄中，考其三魂七魄，女子三魂、十四魄，令萬苦俱更，求死不得。汝等道士男女，深自慎之焉。

道言：甲寅之旬年中，有三萬九千人驅煞之。坐不敬師父，枉攬賢人，妄說道士，稱師名道。如此之人，落大驅除、刀兵水之中死也。汝等道士及世間之人，當一心供養師徒，受經三洞，化行一切，療救厄人，有病之家，轉經治之。吾當爲汝等，石十方大鬼，一切諸神問之。若不伏，故令主人之家病死不差、官事不了者，大魔王及小鬼

王，斬汝等之身万段，不恕之矣。一一如太上口勅律令。

道言：道士奉師，當敬師之如天。四時八節，來往候問，問訊安否。世人受事之時，一切如人。自尔不復遵師，師復不往，神不附人。經師爲師，師中最大，師之爲上也。當奉尊之，如父如母矣，不可輕慢者也。天人誅汝，魔王不救，汝等罪人也。一一如太上口勅律令。

道言：道士不尊師，天兵來考，考及孫子，亦入世人鬼輩中耳。庚申、壬午之年，有道士輕師者，鬼兵誅之，卅六万人一時俱死。復有卅九万赤鼻鬼，乙巳之年下來，煞天下惡人卅九万人。至癸巳之年、壬辰之歲，世人多不信道法、不受經誡者，入十八驅除之中，狂死者月有三万九千人。太上亦自分別之耳，若此年天人有疾病，道士救之者生。若治不差，命過零落者，一切大魔王那倫等，身作万段不恕之矣。

道言：男女道士，自今以去，勤化天下愚人，令受三洞大經，人人共受符

錄，身佩名契，貫藉玉曆，師徒相承，不得輕慢也。天人兵誅汝，滅門身死罪謫，悔亦无及也。吾今遣三万六千赤同騎，手捉鐵秘，遊行天下，取无義五逆之人，有病令道士治之耳。若此之人，鬼王不赦矣。何以故，此人欺師罵父之罪，罪及万劫，萬劫不原，鬼王奈何可放之乎。

道言：壬戌、癸亥之年，有八千老鬼煞人。煞人者，坐不供大道也。至癸未、甲辰之年，有十二万人，赤鬼煞之刀兵。亦坐嗟人受道，壞乱人心，打得沙門道士，不肯受經，言道无神，口是心非，誑幻師徒。如此之罪人，令悉入炭火地獄，刀山劍樹，无有出期矣。

道言：己卯、丙寅、丁亥之年，有八千人橫死。坐不遵道法，天租不輸，詭願不還。許而不與，妄祠鬼神。盜取人物，不作福德。不經齋講，雖爲道士，不行香火。不趨人急，急疾民喚，貪作不往，令人怨心。與師作食，不精誠盡意。或有而不出，出而不好。如此等之人，當入大驅水獄之中，万劫不

出。出爲人身，亦不具足，人見不喜，六畜之例耳。鬼王大驅，斬煞一時，魔王等亦不救之矣。

道言：大宗法師，行遊天下，見世人多愚，故設三昧之經。經凡有廿卷矣，此太上之流傳經也。若入山、人間受之，面見太上。然不受神呪，不可入山，不名真道士矣，不得治病也。自今大法師先受此經，此經伏一切大魔王及小鬼王、王及夫人千孫万子，悉助道士化人治病耳。何以故，一切魔王亦與太上併治化万姓故也。世間人智士，一一思吾言矣。

道言：汝等後世之人，自有奉佛及大道者。不得令世俗俗師，百官功坐，打鼓鈔鈴，煞猪犬鷄豚，三生水上，名喚祀鬼。此爲乱神，道鬼不聽，家親被繫，謫作三官，考掠万毒，死人不堪，來取生人大小及六畜生口，後致滅門，未復怨道也。

道言：奉道之家，一心專專。凡欲所爲，一當歸道。道士行道，香火万品，由師師解了，方乃外引。百官邪

主，交亂中外，令鬼神育育，心走不定，坐考生人，生人轉惡，家門破滅。悉亦坐此，可不從道士化之焉。

道言：中國人多愚，愚人不見善，見善不識，坐以多死。自今以去，有人受道，世人急疾病之者，迎此法師，一切道士作齋，行禪布施，分壇療救病人。若有刑獄，天遣力士、三天玉女、十方神仙來，合爲護之。助此道士，令此病人速得除差，官事解了，令主人萬願從心。若爾者，上遷汝等萬等千等，不負金口。若復不差，圖勞道士，主人致災禍殃集者，大魔王、王夫人子子及孫、小王、大臣、一切鬼王等，悉斬之，不恕矣。

道言：告一切魔王，及今世人有病之者。道士爲治之處，汝等攝天下小鬼王，各各勅之。令助道士治病，悉迴化其主人家親太祖、父母、卅六世以來，悉爲拔之。令主人病差，官事釋散，萬願從心。吾當召百鬼，考問病主人之鬼何人也。一一告下，三官問之，得便和喻令差。不差者，一一收斬之，

不恕矣。告下，急急如太上口勅律令。

道言：自今有病者，吾遣大戟將軍，領赤騎兵卅九億萬人，手持赤棒，專行民間，司取行病小鬼、自稱三公五帝之神，求得便斬之。若有一鬼不去者，三天大魔王、王子孫悉被斬，斬之不恕。汝等自去，若不信吾呪者，汝等頭破作七分矣。

道言：自今以去，中國有一人病者，悉是小鬼、鬼子爲耳。汝等急攝汝下兵，悉令消散，使主人病差。差者，遷汝魔王，令千等萬等。若復不差，令主人厄者，一切內外大鬼，悉當被斬，斬汝不恕也。喙頭魔王、烏延大王、萇鼻大王等，外殍大王、小眼大王、白面大王、赤面大王等卅九萬人，各各當被考，考及汝子孫。汝等急勅小鬼，令主人病差。差者，吾當令汝等上遷也。不差者，玄玄叱，上上鳥使然。玄玄叱，一鬼不去者，子等斬矣，子等斬矣。

道言：自今以去，中國有一人疾病，及官事、口舌、刑徒，厄在三囚天地之間，不得自理者，汝等大王，當自力

出之。告下小鬼犯吾民者，急勅汝下兵，速放主人。令疾病苦自差，官事消散，口舌不起。急急如太上口勅律令。

道言：中國有六十九種大鬼，萇須少功，哀圖某川。川有三萬國人，人疾病死。今悉來作耗，耗亂中國之人。令人疾病，一切遇烝，黃奴七子，合來繫人。識汝等小鬼名字，自今以去，斥去千里。急急如律令。

道言：自今以去，三天上至卅六天大魔王，悉來下叩頭七十下，求攝下人。一切小鬼，自從太上勅，以不敢復來中國取百姓也。若復有疾病者，魔王等受萬斬矣。

道言：吾良民遊遊，處在中國。中國多愚人，人不信法。今往往一人受道、身佩三洞者，及有人矣病，法師爲其治病者，汝等魔王助道士，令差。令差者，汝等上遷。不差，小鬼來者，汝等斬之不恕矣。

太上說此之時，一切大魔王等，各各來下，稽首曰：自今以去，自誓死，不復敢放小鬼也。自今以後，若中

國故復有一人病困者，我曹頭破作卅九分矣。

洞淵神呪經卷第八

洞淵神呪經逐鬼品第九

道言：庚辰、壬午年，必有大……領八万小鬼，手捉赤棒，來入……行卅六種病，腫病煞人。復有憂簡鬼三千九万人，行其赤腫。復有十二万赤目鬼吐下，復有九千万鬼行目痛，復有卅九万鬼行熱病，病煞惡人。當爾之時，得法師經行之處，此鬼等自然自死矣。

三天天女八十万人，與十方綵女卅九万人，一合來下，稽首白太上曰：自今以去，若有病人、官事之處，喚此法師轉經之地，疫鬼欲來不去者，我等自誓逐之，令遠走万里，使主人病差，官事解了。若有不去，九天力士斬之，不恕矣。

道言：今中國人悉不信道，若有一人受經，男女嗟之，道不取愚人之嗟，不名道也，道者貴嗟矣。大水不久，甲申垂近，壬午、癸未，大鳥煞人。天遣疫鬼、烝病、惡人、刀兵交集，人民死。蟲蛇虎狼，水火毒烝，悉能煞人。

人不知之，但自愚心，道說賢人，誹謗道士，毀訾經書，量度聖文。此罪人亦當卒，吐血唯塞，身體浮腫，失音不語，天人誅之，不得久矣。道士自勅，慎口攝心也。

道言：自今壬辰之年，必有真君，真君不遠，號曰李弘。道士信者，牽自勤學，化人受法，仙人來迎耳。壬午之年，疫鬼煞人，人民死盡。太上愍之，遣太真人啓告嚴平、進方、杜周、莊玄、唐君等，中國化之先有仙骨之者，得見此真人也。真人悉皆俗中有子孫氏中國，故太上遣之來耳。

道言：中國之人，至壬午年，必有天災，水火高十万丈。道士入山，入山者全也。壬午年三月至九月，人民死矣。疫鬼三万七千頭，專行煞人。人不信之者，必當先滅。行九十種病，病煞人。真君垂出，惡人不信。天遣煞鬼，來欲誅之。蕩除天地，更造日月，布置星辰，改弦易調，神人法治，仙人爲佐，万劫不死，无有兵刀，地皆七寶，衣食自然，无有六畜，男女悉聖，无有

惡人也。

道言：自今大水來近，人有知者，奉受三洞。男女信法，一心行道之人，我當遣三天玉女十萬人，來下護之耳。道士化之矣，化一人奉者，天人亦善懷一人之心。天人誅汝，汝等先身有骨，骨應上仙，值遇此經，此經玄妙，太上所重也。奉侍供養，置之家中，疫鬼斥去，一切惡鬼不敢近人矣。

道言：自今以去，中國之中若有口舌官事、刑獄囚徒、疾病危厄、死生不別，當急轉此神呪。神呪大經有三萬九億大神，神來救人，万疫自去。十方赤兵、四天大王、魔王綵女，悉下來助，不令有惡也。若道士轉經之處，疫鬼不去者，三天力士斬之不恕矣。

道言：壬午年以來，人民多病，病鬼交行，千万爲群，欲煞惡人。若病之時，得法師來救者，我亦遣善人司命卅九億人，來斥却疫鬼，逐之万里。若不者，斬之不恕也。

道言：壬午年有赤烏万頭行，病，病煞惡人，惡人不信，死矣奈何。

真人更立，蕩除天地，疫鬼來煞人。九月十月，人人將食祀五帝，大會一日，東向十六拜，天人必來書子之名，得入玉曆也。癸未年行七十種病，病煞人。若欲求活，家家作飲食祀五帝，南向卅拜，疫鬼自去万里矣。

道言：甲子、甲戌、甲申旬中，有八十万赤尾鬼，鬼名多阿，一頭三尾，身長九尺，兩手持水，令人寒熱，行九十二種病，病煞人。道士急化，立靜舍於水上道傍，大會一日，醮食祀五帝，司舍西向拜卅六拜，天人必下來書子等之家戶，得入玉名，不在死次，書記天門，司命益算，終不橫死矣。

道言：甲辰之年，必有黑炁，炁病煞人。疫鬼八十九萬人，行喉塞下利病煞人。道士化人，受三洞符錄。正月、二月、三月，水上作大會一日，合集祀五帝，十二拜，神人自然記人名耳。

道言：甲寅之年，必有太恩鬼，鬼長三寸，千千爲群，與赤烏百万，來入人家煞人。人有知者，急自合集，醮食詣水上，一日作會，東向卅六拜，天人

必來記子之名耳。疫鬼自然去，不敢近人也。道士急化人焉。

道言：壬午年所以有灾者，山門欲閉，前三後二也。是以辛巳、壬午、癸未，天有小灾，灾及方伯、三公、二千石，疫鬼流行，行煞惡人，惡人不信者死耳。道士但自化之，天人錄子之名，恒至心矣。

道言：中國之人不信道，故天令疫鬼誅之。自今有識之士信用行者，天人必佐之耳，終不令其枉橫也。智士弘達，行之慎之焉。

道言：自今中國壬午之年，有卅六種草鬼煞人。人有入草中取菜，食其百根莖枝葉，葉中有鬼毒，名生如如，兄弟百万，炁能煞人。病十日一月，入人四支百節身中，當黃赤鬼，長三寸三分也。山中女鬼名羅翁妃女，將廿万女鬼，亦入山林水之邊，每司取人。有此一女鬼名石姜，先有无量功德應仙，坐不敬三天聖人、不奉師三事師教。鬼見道士入山，心生善意，然基刑甚醜，身長一丈，黑面目縱，通身赤

黃，身體臭穢。人不用見脫，復見之者，遠走避之。不敬三事者：一教令受經敬師，不從。二者供養一切道士，未作妬心誹人，不從。三者教令勿與俗人交通，不從。以此三事，天人噴之，今住此山中以來，三千九百億劫，故由不出。道士受三洞之秘，太上真要，將來之基，不用世貴財物、奴婢、宅舍一切榮華也。何以故？世間豪貴一切，時頃耳。不如學仙，万劫不死矣。

道言：道士受道經，得明師三洞經具者，亦如世之大富人矣。何以故？大富貴之人，田宅无窮，吏兵數百，錢財足手，奴婢供使，天下貧人悉爲已作，從意所用，无有之桓，出則乘肥導從，人乞與布施，一一任懷，大富富足故也。大道士内外多知，是物悉學，世間書疏，治病醫藥，針灸鎮厭，觸事皆通。行來人間，万民使之三洞大經，大經備足，從人取之，亦如大王及大富之人矣。

道言：富貴貧賤一人耳，亦稟一命，何有異也。但自富貴貧賤，先身之

緣。自有先世習道，道未成，故復來此中國，衣食无缘，直自足刑而已。復有先造立大功德，今爲大富貴，富貴流子孫。又得先世應仙不及之，故今大貴也。學道道士，貧而樂道者，此先身習道來久，不用財貨爲故耳。今人大貧困，困至死无有六畜財物者，先身罪人，不作功德，不信經道，六畜中來，或奴婢、生口中來。道士以貴人，天上生來也。自非先身之積善者，終不得作沙門道士矣。

道言：今世多有惡人，不信道，往往有受經者，嗟聲盈路。唯有道說道士，誹謗賢人，謂道狂消，入山何爲。或言妖媚，詐作善行，不知一切人命不久保，富貴无常，不可長保。夫少年老，必歸於死，身中三賊，自牽不置。世人不知，貪惜財物，愛樂妻子，寧作罪事，不肯受經，不求仙道，生官自累，終日悠悠。不如學仙，万劫不死，共天人神仙同遊矣。

道言：壬申之年，多有疫炁，下卅六種病，病煞惡人。唯有受經之人，奉

敬三師，療治万病者，天人簡之耳。國主有信道者，亦自受三洞，教化下人。當爾之時，六夷疆盛，侵害中國。國主帝王，不恤下民，民招惡從下生，生於大亂。亂於九州，四海育育，无端叙矣。百鬼競來伺人，宜便男女道士一心治之。吾遣十方大驅軍將卅九億人，人領三千六万人，助道士驅逐之耳。

道言：三界之中國多愚，愚人不信法，是以死入惡鬼中，以此男女大小鬼兵無數也，以其土地罪人多故耳。自今以去，中國之人有一家、二家、三家一時疾病，病危困者，請三洞大法師一日一夜轉經，行九一之道、三五之炁，取十方之位，方方煞之，鬼王亦不敢當汝道士也。吾亦自遣卅万赤弓大倅、三万九州力士，來助道士，驅逐一切大鬼、山林邪炁、十方鬼賊，一切斬之耳。大魔王及小王，一一慎吾教，勅下小鬼，令助此道士，治主人病差。有急厄之人，悉令解了。若不如法，魔王威蕤等，悉斬之不恕矣。

道言：此者悉皆天上來耳，人間生者，不必合信也。世人自有卑賤甚陋，心信三洞者，亦天上來下。善人不必好醜，各自有因緣耳。端政者，忍惡中來。大富者，先身布施貧之中來。大貴者，喜爲功德禮拜燒香中來。道士沙門者，積學學問中來。故心慕大化，盡是先身之基耳，今之卒不可得也。道士若志務山藪，不用生官，一切斷緣然入山者，此是去仙近也。如此道士，遊行世間，爲人治病，魔王助之焉。

道言：天下悠悠，不知死日，此是行尸耳。道士求仙，受三洞之要，勸人受之。若入山，人間化一切，愚人貪欲不肯受道，小來死矣。刀兵女與泥同流，万悔無益也。大驅亭至鬼丘，縱不恕也。一一如太上口勅，急急如律令。

道言：自今方有十方惡鬼，赤眉烏然等，卅八万人橫行天下，煞害惡人。有道士男女之官，來救此主人者，小王鬼等，來告大魔，魔王合力士助道士化之，令鬼悉釋解、官事了了。无他

之日，吾等上遷，千等万等，不負口信。若不差者，魔王及小王身斬万段，一一不恕之矣。

洞淵神呪經逐鬼品第九

洞淵神呪經煞鬼放人卷第十

道言：吾昔在在玄都山，爲一切魔王說大驅除經。三天王子，求說上元中元下元大經。復有十國真人，求說三昧无量太素。復有十方仙人，求說導化黃庭。如此諸人，悉來聽經。四方運集閭浮，有三万真人來亦聽經。聽經未竟，各各下坐，曰：中國之人，不解道法，今疫鬼煞之。刀兵暴虐，人民苦惚，門門有死。无有三洞，不自求度。願請此法，流演中國也，惟願天尊垂心遣化。太上曰：善哉善哉。乃遣三万真人，持經化行中國矣。真人尼和將三万九千人，持經布化中國。中國之人，悉各受之。有急病官事之家，悉爲轉之。轉經一宿，官事者解，疾病亦差。若疫鬼懸桓須臾不去者，一一斬煞之，万不有恕也。

道言：此真人等，與中國之人有大經，故遣之令傳經耳。今之受三洞經者，皆悉先身有福緣，應得上仙爾，



得值此師也。自今以去，若有奉受脩佩此經之人，我亦令天人護之，終不令有惡也。

道言：壬午年大兵起動，人民遊遊，六夷不安，疫鬼煞人。可作虎舌餅醮食，三家五家，十家百家，共於大水上，一日大會。作一土壇，土壇縱廣八尺，高六尺，東向卅六，拜祀五帝，乃上書奏告，天必記子之至心矣。

道言：中國辛巳年六月、壬午年九月、癸未年七月，必疫鬼八萬人煞人，人不知自出。鬼名烏塗倫那，倫那長七十丈，千萬爲群。復有赤烏，鳥如車輪，飛來食人。人有奉三洞之經、經行人間者，此疫烏塗悉死矣。道士爲信之，信之焉。

道言：大劫垂至，國主貪狼，不恤下民。民人困窮，使役无道。人民苦厄，哭聲盈路，死亡蓋野。男女失時，不遼世好。道法不供，沙門奔亡。六夷云云，大賊縱橫。君臣相位，父子相疑。天遣疫鬼，誅煞此人。此人罪重，生在中國。中國之人，但此大水，水來

不久，不自覺知。法師道士於今有化之處者，三天大王、一切仙人、十方王女，悉來助之。令道士強健，所願從心，所救之家，天人護之，令疾病、官事速得解了，鬼炁消憩，疾病得差。若有一鬼不去，請爲斬煞之，不聽恕也。

道言：十方主者，日來中國。中國之人多惡，惡人多故，信道之希，天人不化。今壬午遣疫鬼八千万，行七十種病，病煞人。人有知者，家家作醮具，於大水上，祀之五帝神，西北向拜卅八拜，乃作大符。符置大門上懸之，疫鬼不敢近人也。自非有符錄之處，不玄此符，此符有八千万大力士守之也。

道言：至甲戌、壬午之年，有八千九万赤面鬼，鬼名明真，各將三万九千小鬼，鬼悉捉赤棒，棒煞惡人。惡人多故，故不信有水，不信有道，當入三塗五厄之中。太上玄見，心念一切，乃爲度之矣。

道言：中國壬午之年，爲一切人作齋，轉无上三洞經，有疫鬼來者，必

不得前也。道士有受三洞布化之人，天帝來助之，終未落惡道矣。

道言：壬午年至甲申，有三千九万黑烏來翔中川，人上放毒，毒入人家，令人炁病，病不可治之。乃有身佩符錄，十家五家，水上作治舍一間，將食祀五帝，乃一日作會。天人必記子之名，名入玉曆耳。

道言：大灾垂至，水來不久也。愚人不知，悠悠過日。天帝綵女十二万人，仍來化人，人不知之矣。若辛巳、壬午之年，有值此女來化者，子等即得仙度也。中國若有人疾病、官事、口舌，治師道士但爲救之。綵女等亦來助子，打煞疫鬼，疫鬼自死耳，終不令主人危厄矣。

道言：中國之人至癸未，沙門法衰，道炁日盛，三洞流布，布流四海，九州信樂。道士心改，國主受持。婦女徧信，門門經臺。疫鬼奔走，病者自差，官事散解。三天大丘，擁護法師。法師行處，鬼賊斥去。天人來下，助道士矣。

道言：中國至癸未年以來，沙門

法還西胡國，胡國有佛也，中川秦人正有道耳。道經三洞無數，佛經自去，沙門變白衣人，亦賤之。道士轉貴，貴人亦作道士也。壬午年大龍上天，九萬爲群，人有見者，大水來近也。道士入山，可全金身。中國人多惡，淫泆貪財，生煞无度，凶心不移，不信大道，不作仙行，見人受經，及更笑郊。此人入无盡地獄，地獄之中，一日七死七生，及復令洛。如此卅二劫，劫畢乃出，出得爲人，六情不具，癡聾瘖啞，加復癯頹，盲眼訣脣，缺耳踵留，背折脇屈，唐面跛脚，无手无足。人不喜見，見者欲吐，此之罪人本行所來矣。

道言：善人生樂處，爲人聰明，過目則能。此人先身學問中來，非末世中生也。然道士如此，刑殘之人有心詣道，道炁多弘，當爲度之矣。

道言：如此刑殘之人，先身有大罪，罪故此身。此身復不化者，无有見善緣也。道士但化之，天必記子之心耳。不度者，違前人元元丹懷，亦非大

士度人之法矣。

道言：至壬午，以有三萬白頭鬼，鬼名千輪。千輪身長三丈，面黑頭白，万万爲群，下三萬九千種病，病煞惡人。惡人有不信道法，說謗道士，平論經書，言是言非，言有言无。不知大道深曠妙遠，若天叵及如海難量。乃以愚人之心，道說妙典。輕道道士，言世无神。心懷兩端，壞乱真心。此之罪人合万死，死入倒立地獄。獄中倒立，立卅六劫。劫盡乃出，出爲六畜復卅年矣。

道言：中國人多惡愚人，是以天令万鬼，惡炁煞之。所以煞之者，由以誹謗道士、煞害良人故也。今有不信大道、不敬三寶、不肯受經者，天兵誅之耳。今有三千六十種病，病煞人。有肉鬼三萬、石鬼十萬、木鬼二萬、水鬼三千六十万、土鬼六十万、蟲鬼十六萬，悉能煞人。所以能人煞者，鬼悉附以此物之上煞人。入水水死，入山石死，斬樹木死，食肉炁死，起土土死，入草蟲傷死，此悉非之炁也。道士自今

以去，勸化萬姓愚人，男女令悉奉道。奉道之人，鬼不近人。不者，大驅之日，恐鬼近來誅子耳。

道言：中國之人，壬午之年，有帝主、六夷悉奉大道，三洞流布，入山之人，村村有之。汝等受法奉經，不必大小，不必老少也，亦无男女矣。唯有心奉之者，天人移壽，終不橫死也，自然得入仙品矣。

道言：自今以去，若有道士經行之處，吾當遣九天大兵卅万人、三天力士千萬人，來助道士煞鬼安人耳。太上口與大魔王七十萬億人，於大文山之上要曰：自今以去，若有道士男女之官，勸化万民，遊行國界、救療百姓病者，汝等魔王、王夫人子子孫息、小鬼王等，悉共佐化，助道士治救，未令主人病死、枉死，其算命也。

道言：自今以去，方當令一切鬼王，逐道士安人，療治疾病，病无不損。若不損者，斬之万段。吾今放神隊九十大兵卅九万人，一合來下，救道士所治之家，令百病、官事，一切了了。若

不差者，鬼兵先坐。一一如太上生官口所勅，不得違科。急急如律令。

道言：人不信鬼，有不受道，生於世俗，自招罪本，見人作善，笑人行道，不敬三寶，天人誅之，奄然而去，悔亦不及矣。吾今遣十方力士三千万人，一合逐此道士，所行之處，安人斷邪。若有欺辱道士，罵詈、打慢、圖謀、偷盜者，一一收此人等魂魄，付所近地獄治之。令自知罪負，以明天憲矣。鬼王者用吾言，爲此道士煞戮此惡人等矣。若不煞者，天人不喜，大道不神也。一切魔王曰：唯然。一一奉命令，爲煞如此之人等耳。

道言：自今以去，道士悉行入他國，邊遊處土，求覓病人，一一爲作齋法，轉經行道。吾當遣十方大兵八十八万人，助子治之。勅一切大魔，令天下无風雨，不淋瀝，人鬼如悅，百姓欣听，國主信道。凡庶受經，經行七日，入山進仙。若不爾者，吾不取名大道也，不復化人矣。

道言：大法師治病，但口章，不必

紙，默招之也，但轉經无不差也。若病大重者，亦可并上口章，仰謝治病，羅縷拔罪捕代耳。道士三洞之師，但入静關啓，得同志道士行九一之炁，亦行三五之炁，无不降也。此天女之術，天人靈妃，一切天人來助子之心，官事、疾病无不差。自今以去，道士行道之處，大魔王小鬼王等，悉逐佐救之，令差。若不差者，大小王女、大魔王慰真等，頭破作八十分矣。一一如太上口勅，斬之不恕矣。

道言：道士悉奉三洞之人，不得與黃赤道士俱遊也。

道士當入山，不入山者直人間，自別立治舍，與人別床。若欲同之，取求良日，庚申、甲子、丁卯、己卯，八日、十日、廿三日、九日、十八日，合日也，得與善人同會也。道士慎之慎之矣。

道告一切魔王，自今道士住處所、救人之地，當令主人所苦自差，官事解了，人有惡口，一切遏之，百福歸身，安人煞鬼。若此者，當令汝等，上遷万位，位至飛聖，升入大道。若不佐道

士，令主人死者，汝等各斬之万碎，終不恕之矣。一一奉行，如太上真口所勅，急急如律令。

道言：今有八千黑耳鬼，鬼長六寸，託鳥而飛，來在水中，或因風雨，著人人死。復有三万九千沙鬼，鬼長三寸，其色赤白，亦因水漲便著人。復有八十万大濕鬼，鬼名大頭，其主名奴，各領三万鬼賊，入人宅中，令人失火，火不可救。如此之鬼，大水之運，國主酷治，便來煞人。有受經道士，心務山林，不取生官，如此之人，及黃赤之男女，爾乃不煞耳。

道言：自今方有大鬼，鬼名崩周。十方大鬼，鬼名季子、央兒、桃姜。壬午之年，各領十二万人，來中國煞惡人，惟留真人道士耳。自今以始，甲戌之年以去，万万鬼兵來煞愚人，愚人惡口故。若有道士轉經來救者，天人助之，大鬼王哀爾廬啼自來護之。

道言：自今壬午之年，至壬子、癸丑之歲，大鬼煞人。中國之中，有男女活者，十不有三四耳。惡人多，故天誅

之刀兵水死，奈何奈何。正惟有道士受經之者，天人來迎，大劫將盡，必來速矣。鬼亦競起，人當疫死。若有得三洞法師爲之行道者，大鬼魔王一切護助，令治病家差，爲攝天下橫鬼、內外之殍，入地千刃，治鬼生人。若復不差，主人自今疾病如故，死亡狼藉，官事不了，田蠶不收，仕官不遷，其不如意者，吏兵先坐，大魔王及小鬼子等，斬之千段，万不恕之矣。一一告下，如太上生口所勅，急急如律令。

道言：今有八万九千黑面大鬼，鬼名赤須，身長二丈，卅九万人爲群。每詐稱皇帝，恐人家親，將一切无藉之鬼，世間魍魎，鬼女之殍，頭羅丁勒，南陽葉公，名母犬子，雲中李子徹，三天禁忌之鬼，千千億兆，來入人宅中。取人小口者，老嫗男女，令天下人疾病死亡，村村有之，門門皆死。鬼兵屯聚，集人鄰陌，捉六畜、鳥獸，作其光怪。令人遭官事口舌，刑徒囚獄枉攬，田蠶不收，觸物皆凶。自今以去，汝等魔王小鬼，一切鬼王，急爲道士佐治主人，

令官事解了，疾病者差。若不從命，汝魔王等，各各斬之万段，令頭破千分矣。一一如太上生官口勅，急急如律令。

洞淵神呪經煞鬼放人卷第十

（王育成點校）

# 003 洞玄靈寶飛仙上品 妙經

經名：洞玄靈寶飛仙上品妙經。  
撰人不詳。四經同卷。底本出處：《正統道藏》洞玄部本文類。

道言：《飛仙經》者，出於太原之山玄妙宮中。真人空虚法師，與十方太上五嶽仙人，九天玉女七十萬人之衆來，在玄都玉京紫玉臺之上，說《三昧無量神呪大經》，化於天下。當爾之時，諸天仙衆三十二萬人來，稽首請問天尊曰：我等弟子，愚心六極，不解開閉。昔蒙先師垂眷，賜授黃赤紫符、三洞真秘，行道救人，不自中替。今世淺薄浮逸，人多不信道法、三洞之化。其愚人皆信邪倒見，當入九幽長夜之府，無有出期。愚人不信，無復奈何？大劫運至，天地將壞。不久水來，蕩除九

億萬衆。人民崩散，與泥同流。如水歸海，何可以爲化？天尊大慈之心，不審如此薄頑之人，何以救之？當有異法，可得聞不？

天尊曰：汝所問甚是善哉，無量之道。今有仙人之術，子但諦聽，當次受汝。

道言：閻浮之國，化而不信。欲求升仙，先求受籙。黃赤紫符，開導之源。後得三師，過度分了。得真人無量三十六部經契，三天大明。以受神呪，殺鬼生人。道士治病，救濟百姓，當受此經。大無之衆盤馱，九天兵符，召籙百鬼。雲雷大符，九天捍厄。太一真契，得仙之本也。道士以受此內外法籙，便成仙人。得道之次，當如法行道。功滿三千，白日昇天。庚申甲子本命日，六齋十直。亦當燒香行道，消災散禍，安宅求福。一二行之，不得自隱而行之。考及子孫，七祖父母，當受長夜九幽。不但自身，即令下賤貧窮。口舌官事，日日虛使，吏兵從其身。子欲求道，在子心也。

一心奉道，亦得飛仙。助人作齋，亦得飛仙。當路作井，亦得飛仙。教人作善，亦得飛仙。供養道士，亦得飛仙。救拔法門，亦得飛仙。敬重老少，亦得飛仙。月月建齋，亦得飛仙。齋滿三七，亦得飛仙。不食供師，亦得飛仙。口不說惡，亦得飛仙。一心敬法，亦得飛仙。不貪世業，亦得飛仙。不媚不妬，亦得飛仙。不壞人心，亦得飛仙。不求好勝，亦得飛仙。無有偏心，亦得飛仙。平等一心，亦得飛仙。口常好語，亦得飛仙。布施道士，亦得飛仙。看待疾病，亦得飛仙。借貸貧窮，亦得飛仙。立治齋堂，亦得飛仙。橋梁度人，亦得飛仙。施人經書，亦得飛仙。火起助滅，亦得飛仙。救人懸乏，亦得飛仙。水中接人，亦得飛仙。念師憶道，亦得飛仙。晝夜燒香，亦得飛仙。助人齋厨，亦得飛仙。爲人立行，亦得飛仙。供養給師，亦得飛仙。不使師怒，亦得飛仙。念道修行，亦得飛仙。與師屋舍，亦得飛仙。奉師勤苦，亦得飛仙。心常向道，亦得飛仙。日

日長齋，亦得飛仙。不偷人物，亦得飛仙。行道不厭，亦得飛仙。好善禮拜，亦得飛仙。施人巾帽，亦得飛仙。愛念孤貧，亦得飛仙。教化弟子，亦得飛仙。天祖年輪，亦得飛仙。歲食不缺，亦得飛仙。不有違道，亦得飛仙。投命爲師，亦得飛仙。種樹千根，亦得飛仙。渡頭渡人，亦得飛仙。

道言：道士求仙學道，第一建齋，便有萬神在空玄之中，吏兵萬兆悉在齋堂之中。子等一心，得講論法事。達此無量飛仙，天人萬兆，玉女一十萬人，太上無數之人，來下看人作齋。齋法在勤，子等不可不慎之。

道言：爾時，飛天仙王，天帝仙王，三十六天仙王，復有仙鄉童子，仙威童子，仙郡童子，仙度童子，仙鴈童子，仙真童子等，三萬六千人，俱到大羅宮中，巡謁天尊。頭面著地，稽首作禮。歡喜踊躍，依位而坐。圍繞天尊，三匝畢竟。侍座良久，虔恭作禮。仰承威光，得見諸天大聖。今同會聽，受《飛仙經》，彌日繼夜。是時，衆中有一

仙人，姓吳名剛文，與太上真人論議，於義不得解釋。仙王時即上白天尊：未審二人孰是孰非，於衆座思勝。伏願天尊，賜垂判釋。

天尊即語：剛文無理，退仙之位，令在月中，伐於桂樹。不得同侶于今爾。是時，仙王重白天尊：今日侍座，實爲傾喜。如此大聖等衆，有三萬六千人，同在道前。聖人真人仙人，如斯等衆，並是往時賢哲法師。於虛空縱，有修功立德。成道因緣，今由忘矣，不識仙聖階品。及將來世，學仙道士，諸善男子善女人等，悉皆不曉。及諸布施，入於道場功德，學於長生，度脫泥丸因緣。伏願天尊，次爲解說。使來世人，知善橋梁，知善因緣，知善福田。爾時，天尊在玄都玉京七寶臺中，舉身彈指，歎言：善哉，善哉。天堂悉皆振動，即告仙王卿等，須能作此問，開悟一切。將來後世，甚爲要乎。今當以次，爲汝開示昔日因緣。作大舟楫，作大橋梁。作善因緣，作善福田、盛聽在心。汝昔從無量劫來，從生至死，今日

得登天王之位。功德如此，不可思議，皆從修來。汝等功德成就，漸登無上道果。六通智慧，往諸下座。聖有九品，真有九品，仙有九品。卿解乎？如此等衆，並是往昔開光元年，龍漢赤明，皆逐劫而來。修功立德，輪轉生死，入諸地獄。鑊湯鑪炭，刀山劍樹，銅柱鐵牀，吞火食炭。或作畜生身，種種訖竟。今得成就，至長壽處，不生不死，湛然當住。仙王汝等須皆知，凡聖不相去離。凡人學道至仙，從仙至真，從真至聖，從聖如許積功，皆從凡人間來。譬如造臺，先從下起。千里之行，始於足下。故謂功滿三千，白日升天矣。

洞玄靈寶飛仙上品妙經

# 004 上元經

經名：上元經（擬）。撰人不詳。  
殘卷。底本出處：敦煌文書

S.4753

（前缺）魔王頭破作七分，下兵人無休地獄者無有也。

（缺文）自今《上元經》行文處，若有道士男女人□，以經文東西遊化及入淵上山險難之地。天下甲倅、護經力士、無鞅數衆往烈前後，兵刃外向。若鬼兵生人有惡心，向此道士者，甲倅打煞之，不令作鬼也。若有轉此經處，病人自差。何以故？此《上元經》，天下之父母，衆經之首，洞淵之根，无量之本，三昧之基，上清之兄，太素之父，九幽之母，能生一切緣，衆經之淵也。萬路同津，莫不由此經矣。佩持此經，鬼王自伏。太上說之時，衆中三萬六

千魔王，玉女十二萬人，急皆咸起，叩頭卅下，自誓言：從今已去，若有人轉誦此經之處，我曹亦當護助之。爲國王帝主一切治病救厄之處，亦當驅除鬼兵，令惡炁消歇。及道士經行，隨逐助化，令鬼王摧滅，終不敢違誓矣。

（缺文）若男若女有能受（以下缺）

（王育成點校）

# 005 太上洞淵北帝天蓬 護命消灾神呪妙經

經名：太上洞淵北帝天蓬護命  
消灾神呪妙經。撰人不詳。四  
經同卷。底本出處：《正統道  
藏》洞真部本文類。

元始天尊在香林園內，與諸天童子說法演戒。既畢，時於座中有一童子，名曰廣善。越班而出，前進作禮，上白天尊：今日侍座，得聞明真科律二十四條，善惡因緣受報之因。大衆歡喜，各生讚歎。證無上乘，更無餘滯。又蒙開示罪緣，拔度齋法，救濟幽魂長夜之苦，上昇福堂，衣食自然。其法弘普，死者咸賴。然今見世及來生男女，未見經誠。或氣力薄弱，不堪受持。復無捍難，多爲世間衆邪惡鬼橫來侵害，夭折壽命，不終天年。

天尊既開大慈之化，生死俱濟，存亡荷恩。唯願哀憐，更示來生男女防身護命之法。令得免離見世三灾九橫，五瘟七疰，疾病毒氣，衆邪魍魎，諸厄之難。令其性命，無有中傷。如蒙哀愍，仰荷聖恩。於是，天尊歡喜，答曰：善哉，善哉。子之所請，亦爲至要。吾愍一切衆生，如母念子。今當爲說，汝等諦聽，堅持勿忘。爾時，大衆忻喜，一切聽受。

天尊曰：往昔過去，人民淳朴，無有惡心。任命短長，終其天壽，無有天枉，鬼不橫傷。但今來時代澆薄，人心破壞，更相疑惑。互爲彼此，不信正法，唯有邪行。背真向僞，不正於道。違天逆地，攻根伐本。不忠不孝，無慈愍心。欺誘萬民，酷虐百姓。殺戮衆生，殘害物命。結諸冤對，無量無邊。致使今生男女，動見患難。或爲劫賊之所傷害。或爲惡鬼之所加害。或官私口舌，無故滅身。或蛇虺虎狼、百蟲毒螫之所害傷。或官厄之灾，無故橫生，閉在牢獄，鞭杖屠刑。或復家遭瘟

疾，身染毒氣，大小疾病，人口死亡，六親斷絕，骨肉離散。諸餘此等，蓋緣三天烝絕，六天烝行。人鬼不分，邪正未別。所以有幽囚之氣，慘怛之氣，邪魅之氣，妖淫之氣，妄侵生人，傳成疫癘。於是，幽囚之氣，自一而生，從北而起。一以生二，慘怛相仍。二以生三，邪魅功伐。腎衰心耗，肺絕肝枯。黃雲不凝，黑白相背。六天邪魔，故來侵害。八部鬼神，妄來絕滅。欲得開度，當知六天門名，持天蓬大呪。正心定念，微妙思惟。見諸大神，始絕故氣。身安神泰，自此而生。門戶興隆，自此而致。於是，玉音振發，顯說六天宮名。第一宮名，休明總靈洞天宮。第二宮名，元司重正宗靈天宮。第三宮名，統仙昇靈希苑天宮。第四宮名，正真邵靈苑司天宮。第五宮名，雲樓玉紀明元天宮。第六宮名，崇靈赤暎雲曲天宮。如是天宮，在北方壬癸之山，羅酆之境。北陰神君，總統其上。旁列宮室，鬼神所司。內奉六天陰陽綱紀，外制六天羅酆幽境。賞功罰罪，無



失毫分。一念正真，六宮善開。一念邪慾，六宮惡開。雖是邪氣流行，亦自人心所召。斬滅惡根，當須靜心。持念六天門名，北向稽首，神靈欽從，不敢肆害。爾時，廣善童子與諸大眾，聞是說已，心大歡喜。再進作禮，上白天尊：臣等靜悟道緣，已經累劫。但知奉行道念，收斂一心，下觀人間。每念癘疫，苦害生人。顛倒沈迷，無有解脫。雖切哀愍，不知有如是因緣，如是厲氣，肆毒世間。今蒙開諭，曠劫未聞。生世種親，知有持守，知有皈向。無邊利益，仰戴元恩。六天宮名，已銘金簡。天蓬大呪，靜念聽受。爾時，天尊瓊顏，妙感真念，遐張善哉。廣善大呪因緣，禁戒甚重。吾今相付，實因愍念下方，開度群品。若吾金口敷演，天地震肅，神靈拜迎，玉律自新，人天當慶。於是左顧，勅左元真人於大有之庭，啓紫陽雲錦之笈，出是大呪，宣付法衆。廣善童子得受大呪，心生踴躍，即於座中廣聲誦詠，呪曰：天蓬天蓬，九元煞童。五丁都司，高刁北公。七政八靈，

太上浩凶。長顛巨獸，手把帝鍾。素臯三神，嚴駕夔龍。威劍神王，斬邪滅蹤。紫炁乘天，丹霞赫衝。吞魔食鬼，橫身飲風。蒼舌綠齒，四目老翁。天丁力士，威南禦凶。天騶激戾，威北銜鋒。三十萬兵，衛我九重。劈屍千里，掃却不祥。敢有小鬼，欲來見狀。鑿天大斧，斬鬼五形。炎帝烈血，北帝然骨。四明破骸，天猷滅類。神刀一下，萬鬼自潰。急急如北帝明威口勅律令。

誦呪既已，大眾方切，讚歎夙緣，慶幸得遇隱名。俄頃之間，東方有諸大神，雲霞散綵，乘空步虛。或持旌節，或執戈矛，或踏八卦神龜，或持三天火印。龍虎翊衛，鐘鼓交鳴，流光輝煥，徑詣道場。作諸法音，振響空界，旋遶道前，再拜懇請：臣等味道清虛，稟生震地，陽剛受任，純精結形，名號天蓬。上輔玉帝，分司梵境。下臨泉淵，整隊元皇。總制六天，惟以馘毒爲專。何緣今日，紅光滿空，照耀廣宇，飛揚隱字，下及小臣所部之域。臣等驚

怖，未省所因。是以尋光上詣，願求開釋。

天尊肯首，趨徐而答：善哉大將，陰陽結氣，男女媾精。有生道，有死道，有人道，有鬼道。生則成人，死則成鬼。生死殊途，性理惟一。蓋因造作，報應不同。吾與諸天童子，演說威禁科要，論次生死因緣。見諸世間，六天浸毒，邪氣流行。正道不生，邪念永結。淪沈苦海，流浪愛河。一神所虧，百邪侵尅。五神顛倒，三宮閉塞。五帝不遊，塵埃靈宅。肌肉不生，魂神考責。疾病纏綿，痛毒難忍。是可悲哀，推心憫惻。惟汝諸神，輔衛北帝。威能伏衆，威能蕩邪。立地安天，有大功德。是以泄萬劫之禁，宣付真諱。告諸童子，流傳世間，永令持誦。假汝威德，下降棄賢。降伏衆魔，消蕩妖兇，掃諸穢毒，保令清肅。汝今部從，既到道場，更當付囑，世間男女。淫慾纏縛，殺害拘囚。妄想貪生，愛惡自賊。殊不知，妄從真出，真自妄移。一妄既生，萬妖縱孽。吾今委付，汝當分別，

攝邪歸正，用正降邪。凡諸世間，若有善男子善女人，遭陽九百六之災，三衰八難九橫五苦之厄。精邪毒氣，疫癘屯殃。誦大神呪，汝當尋聲赴感，救度衰危，使致康寧，保終天年，輔道行化。是時，廣善童子，仰聞天尊，付囑至重。即於座中再拜而起，敷白四衆：天蓬大將，親奉慈顏，神念敷陳，威德廣備。有是神力，能度衆生。我等同聞，實深慶幸。若人啓請，而說頌曰：

稽首皈命天蓬將，摧碎群魔大力神。  
嚴駕夔龍降道場，赫弈威光動天地。  
二十八宿明星主，三十六部大神王。  
手持神劍斬妖邪，掌握寶印戮精魅。  
鑿斧劈破諸地獄，帝鐘搖振徹天宮。  
飛雷掣電走風雲，巨大甲卒持戈戟。  
南斗火官除毒害，北帝水神滅災殃。  
降伏六天大鬼王，掃蕩十方諸疫氣。  
忿怒日月失精光，呼吸山河皆鼎沸。  
紫氣乘天下徘徊，三十萬兵密加備。

爾時，說頌既畢。天樂玄音，空中自振，飛花散香。無量數衆與天蓬大將部從威神，各各稽首大道，几前同聲

讚詠。慈雲廣布，惠澤遐宣。誓願流傳，化度群品。作禮奉辭而退。

太上洞淵北帝天蓬護命消灾神呪  
妙經

(王育成點校)

# 006 太上洞淵辭瘟神呪 妙經

經名：太上洞淵辭瘟神呪妙經。  
撰人不詳。四經同卷。底本出處《正統道藏》洞真部本文類。

爾時，元始天尊與諸大衆，在上陽宮內敷演教法。時有洞淵天尊上白元始天尊：竊見下界生民，盡染瘟疫之疾，四肢壯熱，手足酸疼，頭痛眼華，五臟盛熱，迴如鍼刺，不能喫食，如何救療？是時，元始天尊曰：皆是下界生民，處居人世。不敬三寶，呵天罵地，全無敬讓。心行諂曲，爲非造罪，致令此疾所傷。凡爲人民，身強力健，不知回向，出入往來，並無避諱。蓋是五帝使者，奉天符文，牒行於諸般之疾。凡人之所爲，係在簿書，遂行其毒。若人吸着，便成此疾。如有男子女人，家染

此患，宜令闔家斷絕五辛，低聲下氣，柔軟身心，歡喜慈愍，禮謝辭遣。置立香位，請道迎真，於家建立道場。焚香轉誦妙經，依教禮謝，開於道位。次施設齋筵香燈，如法請於天符，十二年行病神王，五帝使者，七十二候聖者，二十四炁聖衆，行瘟大判官，俵藥主事，行猪羊牛馬瘟疫使者，祛灾使者，癘毒使者，地分神王后土社令，各領部衆，俱降道場大道之處。解此毒癘，宜轉此經，一時禳謝。若凡人係在簿書，仍須勾銷放赦奏聞。今有弟子某，歸依投懇，拜奏誠心，莫爲留難，改死重生。於是，聖者見此禮謝，收瘟攝毒，故不流行。是時，元始天尊乃爲頌曰：

太上立科教，敬信除灾殃。瘟疫留毒害，聞善化吉祥。歸依念三寶，家門漸吉昌。芳能轉此經，鬼禍悉潛藏。是時，洞淵天尊並諸大衆，聞此聖言，各各歡喜。作禮而退，信受奉行。

太上洞淵辭瘟神呪妙經

（王育成點校）

# 007 太上洞淵說請雨龍王經

經名：太上洞淵說請雨龍王經。  
撰人不詳。五經同卷。底本出處：《正統道藏》洞玄部本文類。

道君昔於三天之上，以觀世界。

伏見諸天諸地，疫氣流行，人多疾病。國土炎旱，五穀不熟。兩兩三三，莫知何計。爾時，天尊乘五色雲，來臨國土。大作神通，變見光明。與諸天龍王，仙童玉女，七千二百餘人，宣揚正法，普救衆生。大注洪流，應時甘潤。汝等莫生不信，殃沈九祖幽魂苦爽，名係鬼官之中。百劫千生，終無出日。若能勤心受持讀誦，功德深遠，人民無灾，各各延壽長年，無有中傷。

道言：國若有難，兵戈競起人民相食，天地震動，日月不明。其國但於

福德之方，宮苑之內，或有泉池之處，置九龍之位，立五聖之形。轉念比經，禮虛皇上帝、鎮國天龍。當得妖氛自滅，兵革不興，君臣有道，龍德相扶，天下太平，恒居祿位。是時，諸仙等衆，聞此演說，悉皆利益，普潤含靈，俱起作禮，各願受持《太上洞淵召諸天龍王微妙上品》。

東方青帝龍王。南方赤帝龍王。  
西方白帝龍王。北方黑帝龍王。  
中央黃帝龍王。

日月龍王。星宿龍王。天宮龍王。龍宮龍王。天門龍王。閻羅龍王。地獄龍王。天德龍王。地德龍王。天人龍王。飛人龍王。蓮花龍王。花林龍王。五嶽龍王。山川龍王。又加殺鬼龍王。伽羅合鬼龍王。小吉龍王。金光龍王。金色龍王。陽炁龍王。陰炁龍王。醫藥龍王。獅子龍王。鎮國龍王。鎮宅龍王。錢財龍王。井竈龍王。金銀龍王。珍寶龍王。庫藏龍王。富貴龍王。五岡龍王。五穀龍王。金頭龍王。衣食龍

王。官職龍王。官祿龍王。江海龍王。雲海龍王。淮海龍王。山海龍王。淵海龍王。國土龍王。州縣龍王。城市龍王。靈壇龍王。風伯龍王。震動龍王。雷雨龍王。大雨龍王。散水龍王。天雨龍王。

道言：告諸衆生，吾所說《諸天龍王神呪妙經》。皆當三日三夜，燒香誦念，普召天龍，時早即雨。雖有雷電，終無損害。其龍來降，隨意所願。所求福德長生，男女官職，人民疾病，住宅凶危，一切冤家及諸官事，無有不吉。如有魔王及諸邪鬼，若聞此經，不去者頭破作七分，令絕根本。吾所說此經，所厭者伏，所禳者却。如有國土城市鄉村，頻遭天火燒焚者，但家家先書四海龍王名字，安著住宅四角，然後焚香受持，水龍來護。

東方東海龍王。南方南海龍王。  
西方西海龍王。北方北海龍王。  
各各浮空而來，神通變現。須臾之間，吐水萬石。火精見之，入地千尺。復有大水龍王，主鎮中央，隨方守鎮，掃

除不祥。

道言：若善男子善女人，家奉龍王。若能書寫，常安龍處及著庫藏之中，皆以清水淨果，依時供養。或是月朝月半，祭龍之日，讀誦經文，呼召龍王。家當富貴，無有虛耗，庫藏盈溢。此經神驗，不可稱量。是時，四衆聞此演說，歡喜無量。八萬四千龍王，一時踴躍，天地震動。龍神俱會，大雨洪流，普救衆生。一切天人，同時稱喜，稽首奉行。

太上洞淵說請雨龍王經

（王育成點校）

# 008 太上召諸神龍安鎮墳墓經

經名：太上召諸神龍安鎮墳墓經。撰人不詳。五經同卷。底本出處：《正統道藏》洞玄部本文類。

太上道君於開光太初之先，與諸天神仙聖衆，同詣長桑林下暘谷之墟，同心作禮，上白元始天尊：臣切見，凡人父母眷屬亡歿之後，葬在山岡，建墳立塚，以安萬年，冀保宜孫利子，待其富貴光門。今乃居家轆軻，竟歲凶衰，錢穀耗散，非橫連綿，畜養不孳，田蠶不旺。臣等仰賴宿因，今身獲慶，伏遇無上至尊。釋我愚懷，乞垂哀憫，儻蒙宣示。斯乃朽骨重肥，仰受玄恩，難醜生育。

元始天尊乃告太上道君曰：卿今

所說凶殃之理，深可哀憫。欲蘇沉迷，咸居福岸。卿當復坐，諦聽訣言。

天尊曰：世人今身貧困之者，是先世不信道法，不種善因。今世葬埋，不得亡人利益年月。營葬之所，亦有四時驚犯天星地宿，致見如斯。今得卿之所奏，吾甚欣然。自今以後，世人若有墳墓不安，災衰競至者，可尋高上道士，如靈寶典式，廣建道場，懺悔罪愆。呼召龍王，來安墳墓。則災患冰消，福祥雲集。

太上道君及諸衆聖，俱起作禮，各願受持。於是，天尊宣召諸大龍王，各施救護。東方青帝龍王，南方赤帝龍王，西方白帝龍王，北方黑帝龍王，中央黃帝龍王，修吉神龍王，深林神龍王，多善神龍王，花流神龍王，甘思神龍王，善然神龍王，波流神龍王，思慶神龍王，驪龍神龍王，來龍神龍王，應龍神龍王，諫龍神龍王，三十八山神龍王，一十四向神龍王，天星八卦神龍王。

天尊曰：諸大龍王，各有萬衆。

有災之日，燒香普召，其龍來降，隨意所願，而重宣言曰：

歲德除青怪，熒惑化炎災。太白招七寶，辰門揖秀回。中尊鎮五墓，諸惡悉皆摧。神龍奠八表，萬福翕然來。

道言：天尊所告，真經龍王名號。若有善男子善女人，葬埋墳墓，有犯天星地禁。一切龍神，皆當延至正一道士，轉誦此經，拜諸神龍，來安墳墓。自然門戶光輝，子孫繁衍。此經神驗，不可稱量。若生不信，毀謗真文，禍延億世。是時，大眾聞說此經，皆稱不可思議。作禮面退，稽首奉行。

太上召諸神龍安鎮墳墓經

（王育成點校）

009 太上洞淵三昧帝心

光明正印太極紫微  
伏魔制鬼拯救惡道

集福吉祥神呪

經名：太上洞淵三昧帝心光明  
正印太極紫微伏魔制鬼拯救惡  
道集福吉祥神呪。撰人不詳。  
二呪同卷。底本出處：《正統道  
藏》洞玄部本文類。

太微紫微妙諦經華敏忍宗太英含  
元文象郭舒孤界吻雕盤盧福昭明輪混  
洞太無玉皇玄中。吉祥音檀熾鈞。蒼  
夔和庠塗波陝符南皋玄母坐臺赤混太  
無玉虛元生。吉祥音檀熾鈞。翊琚儲  
靈內章元帝藍欹無紫衛衡瑚蒙甘冥寂  
玄通玉虛始神。吉祥音檀熾鈞。太清  
紫華飛神度命岑葆觚華。吉祥音檀熾

鈞。太清丹華飛光保生觸音閉。朔琳  
密。吉祥音檀熾鈞。太清青華飛仙鍊  
神甄甄銘奮勵宛。吉祥音檀熾鈞。上  
清素華飛靈、鍊形浸斟唐彭燕。吉祥  
音檀熾鈞。上清黃華飛化鍊氣窪巢婁  
鎬衡。吉祥音檀熾鈞。上清綠華飛明  
護魂覺廕珂琰觀。吉祥音檀熾鈞。玉  
清瑤華飛玄長生藍蘇丹株包企模。吉  
祥音檀熾鈞。玉清碧華飛黃飛仙晶羅  
頡力。吉祥音檀熾鈞。玉清玉華飛玄  
洞玄都明最旭晨。吉祥音檀熾鈞。玉  
虛金華飛玄妙靈旭蒼晨轆。音櫓。吉祥  
音檀熾鈞。

洞淵黃華三昧帝心大洞光明正印  
玄章太極真常紫微真母伏降六天制禦  
萬鬼拯救惡趣，賓治儀盧消滅萬灾集  
定萬福結集生氣貫入玄津演吉祥音注  
歸丹母發生內寶玉芝琅英黃芽金液琅  
玕玄珠九轉八瓊，證聖真仙十通妙行  
圓滿濟度大洞帝一尊君，吉祥音檀熾  
鈞。  
天尊彼時玉音光中增飾妙華洞觀  
始通。吉祥音檀熾鈞。洞微梵通。吉

祥音檀熾鈞。洞空氣通。吉祥音檀熾  
鈞。洞虛華通。吉祥音檀熾鈞。洞靈  
力通。吉祥音檀熾鈞。洞真道通。吉  
祥音檀熾鈞。洞玄靈光通。吉祥音檀  
熾鈞。洞源神通洞明帝心玄通洞清冥  
慧元通。吉祥音檀熾鈞。終全真一安  
處無為妙行一乘中觀思神念真慧命作  
用通氣制禦萬靈。吉祥音檀熾鈞。通  
神坐致自然通靈坐在立已。吉祥音檀  
熾鈞。道備登晨飛升太空位登仙公侍  
列玉清無無上真。吉祥音檀熾鈞。太  
真玄符普度天人吉祥音檀熾鈞。

是時，元始天尊與威德自在天尊，  
同聲重說《太極紫微伏魔制鬼拯救惡  
道消灾集福吉祥神呪》已。六天震動，  
魔山崩摧。冤裔絕源，地根斷蒂。鬼  
趣消滅，俱化善神。是時，會中無量飛  
仙，清和玉女，水史真妃，芳華采玉女，  
百千億萬衆，雨八色天花，繽紛飄下，  
香風熏馥，和氣氤氳。  
元始天王告定一真人、蔚羅真人  
曰：此神呪玉章，乃三昧帝心，光明正  
印，太極妙本，紫微真人。能破冤魔

心，能救鬼趣苦，能消萬灾劫，能集萬福祥。功德無邊，不可思議。今日爲汝等，重宣玉文，增飾呪心，圓滿妙行。使汝等持此呪印，利益人天，度諸有情，齊登聖果。今宣玉勅，囑二真人：汝稟命奉行，普濟普度。勅威德自在天尊、定一二真人：徧滿十方界，持我光明輪。三昧太定印，帝心行大心。制伏六洞魔，破滅萬鬼羣。解釋十二冤，結網悉消平。鬼趣絕惡根，凶魔化善神。我道一氣沖，清和鼓化風。自彼鬼類幽，直超三善中。帝心成大心，正氣永和融。學仙修大乘，妙行著玄功。繆穢與稟軀，悟真登仙公。使彼洞淵心，玄玄控三龍。化合衆生心，光明澄十通。安集太真房，逍遙景華峰。怡然金闕庭，玉光他我同。氣與元始通，吉祥成大功。於是，太玄道父，威德自在天尊，定一真人，蔚羅真人，飛仙玉女，清和玉女，水史真妃，芳華采玉女，諸天仙衆，異口同光，並作一音，太和自然，說偈讚嘆云：

太極紫微帝心呪，十通吉祥檀熾鈞。

臣等六根爲讚揚，惟願慈悲作證度。呪燭無窮照法界，大光大明三景輪。明過日月及天光，照燭幽途普開朗。呪音無窮通法界，神雷天鼓玉音傳。振輝法韻響靈音，開悟衆生悉明慧。呪香無窮徧法界，不增不減太和風。灑爲法雨出爲雲，霑馥衆生溥清淨。呪味無邊周法界，太和太一萬善源。外爲神水內華池，潤益衆生悉長命。呪相無窮大變化，真應法身如塵沙。金肌玉骨萬道全，堅固金剛形不壞。呪心十通徧法界，無高無下普開明。龍光一點出中山，照徹人天悉開悟。呪威無量神通廣，力過那耶殺古尊。收降六洞大魔軍，斷絕鬼鋒正仙道。呪福無邊廣圓滿，富王貴王不能過。有如天尊大意珠，光照無窮福德藏。呪德無量大慈悲，從劫至劫運慈仁。巍巍三氣道中尊，周濟人天悉圓滿。臣等六根讚嘆已，至於身外植玄根。玄根永茂徧人天，同等一乘真妙行。

是時，太玄道父，威德自在天尊，定一真人，蔚羅真人，諸天真人神仙，

天帝神王，仙官仙王，飛仙玉女，水史真妃，芳華采玉女等，說偈讚嘆已，稽首天尊，奉辭而退。

太上洞淵三昧帝心光明正印太極紫微伏魔制鬼拯救惡道集福吉祥神呪

（王育成點校）



# 010 太上洞神洞淵神呪

## 治病口章

經名：太上洞神洞淵神呪治病口章。撰人不詳。一卷。底本出處：《正統道藏》正一部。

### 鳴天鼓三通發鑪

太上玄元五靈老君，三炁正神，急召臣等身中：五體真官，三五功曹，上下大夫，左右龍虎君，捧香使者，傳言素女，執案童子，各二十四人。尚書僕射，通事小吏，十二萬人。關啓無上三天玄元大道君，十方太上。臣等正爾入靖，燒香奏上口章，治病消災，願得八方正炁入臣身中，令所啓上御，逕達無上玉皇上帝几前。

次四方拜，西方始，訖向東，鳴

天鼓三十六通。

次長跪出吏兵

謹出臣等身中：仙靈高官，直使功曹，各十二萬人。正一功曹，十二萬人。三一功曹，十二萬人。促氣功曹，十二萬人。治病功曹，十二萬人。太醫小吏，十二萬人。上部功曹，十二萬人。中部功曹，十二萬人。下部功曹，十二萬人。上部使者，十二萬人。中部使者，十二萬人。下部使者，十二萬人。高車使者，十二萬人。赤車使者，十二萬人。元真使者，十二萬人。元神使者，十二萬人。陽神使者，十二萬人。陰神使者，十二萬人。高車刺史，二十四萬人。收氣食氣吏，收鬼食鬼吏，收邪食邪吏，收凶食凶吏，收精食精吏，收殃食殃吏，收病食病吏，各六十萬人。太上治病玉女，十方主者，各七十萬人。出出者，嚴裝顯服，冠帶垂纓，整其威儀，羅列鹵簿，上下相次，森然住立。臣等前後左右，各各兵刀外向，整頓刀杖，千人齊唱，萬人同和。去臣等三步，自共相顧，望直使功曹，頭戴通天之冠，身著皂紬單衣，腰帶龍虎之符，手捉金剛之戟，各七十二萬

人。在臣等前，正一功曹，頭戴朱陽之幘，身著絳章單衣，腰帶通天之鉞，手捉夜光之劍，各七十八萬人。在臣等之後，衝天大將軍，頭戴五色之冠，身著錦鍊之袍，腰帶百鍊之刀，手捉九折之刃，各四十萬人。在臣等左，橫奮大將軍，頭戴玄陰赤幘，身著七玉黑衣，腰帶百鍊黑戟，各九十萬人。在臣等之右，功曹在上，主簿在下，天官在左，地官在右，文官在前，武官在後。五色之幢，威儀翼翼。乘車駕馬，龍虎之騎。步行乘輿，各各相次。青隊在東，白隊在西，赤隊在南，黑隊在北，黃隊在中央。步楯在前，細射在後。賊曹在左，禁防在右。搥鍾鳴角，隱隱闐闐。五嶽軍馬，伺候巷陌。四海軍馬，羅截九州。崑崙玉京，軍馬駭滿。虛空各各，內外相應。將領諸鬼王，令勅魔兵，各各令殺鬼。今某郡縣鄉里，男女某甲辭列。昔日百官子孫，習俗常人。千載之運，得在道門。末民之例，奉屬大道，私自欣慰蒙恩。某口辭奉神不明，多有考氣，招延不祥。自頃以

來，家業不利，宅中凶耗，萬端不吉，灾崇云云。又某身，若干月日，忽得疾病，狀云云，慮不育活。蓋聞夫道，能迴死易生。歸命之者，無溺不濟。章奏通達，無往不救。恩在太上，事由主者。臣等凡愚，事在宣揚三洞之旨，不忍所見煎厄之急。大小元元向，臣等叩頭搏頰，告訴丹赤，求乞救濟。臣等不勝所見，肉人窮命轉燭，專至可愍。輒爲伏地，拜口章一通，露在臣等前玉案上。如前人口章留辭，事事上啓。不敢越詿，多有所語。唯願今日直符執案主者，導候令使，左右宣直，官治從事，上下素女功曹，與左社右稷，擎案主簿，各七十萬人。與章俱上，對應天曹。令事事判決，文書傳達，了了分明。功曹小吏，一合來下，聽省臣等口奏章言。須事訖，各各還宮室，復位如初。吏兵交關，天曹必令。事事判了，勿使稽停。停者，吏兵先坐。時爲通達，令道炁下流，覆衣肉人。令病者速差，差者吏兵有功。言功天曹，加爵遷秩。各各相告。下上官天地之中，所

病人之鬼，一一收而却之。令病得愈，醫治玉女。事事按行，隨病布藥。令下檢校，隨病狀治之，了了得差，差各有功賞。萬等不合，有恚恨治病之官吏兵，各齎針藥之具，與盧醫扁鵲，領天下醫王與治病功曹三百六十人，主生小吏二十四萬人，祈請玉童七十萬人。一一來下，應章羅載。急令得差，平復能行。龍登虎步，康休無他。謹以元元上啓，請省章言。

泰玄都正一平炁係天師陽平治太上中炁三洞弟子某岳先生臣某，稽首再拜上言：謹按文書，某郡縣鄉里，同道男女官某甲，年如干歲，戶男女口，如干人，願辭所云列。闔門胎生，祐骨子孫。蟻細常曹，習俗之未。輪轉生死，得有今身。長於草野，六畜不別。信邪倒見，非爲一劫。先身實緣，千載之運。遭幸之際，得入清化。叅染法教，奉屬大道。草苗之次，得在天民，私自欣慰。但某肉人，百行多違。罪過狼藉，考重三官，以招不利。頃者以來，大小病疾灾禍，妖怪鬼精，灾害宅

舍，虛耗錢財，夢景不吉。又某疾病淹篤，所苦云云。大小相守，不能有感。請祈萬神，禱賽無益。今者厄困，恐不全濟。上窮下迕，無心自厲。東西卜問，龜易所推。唯言某家親大祖父三十六世以來，有犯天詛地詛、日月之詛、星辰之詛、五社之詛、水火之詛、五盟七詛之罪。先世所犯，謫在三官，來耗害生人。致令居生轆軻，事云云。皆恐某家七世父祖，昔日生在之時，違天負地，五逆不孝，誅君截位，殺害帝主。方伯二千石，令長大臣，三公九卿，尚書僕射，星宿大臣。或欺神慢師，罵辱父母。或嫌度聖聞，妄造自用。或壞真宮靜治神人鬼屋，偷人牛馬牲口財帛，人所發覺，引天及地。欺神喚日，指點星辰。社祠廟下，更相呪詛，野道復連而死。死者相引，歷劫不休，遂至彌滅。子孫相呼，展轉不絕，地下不斷，殃及後世。又恐某家先世七祖父母，依官仕宦，枉殺無辜，殺害良善。訟繫賢人，嬖他奴婢牛馬之屬，枉絕人命，不以道理。或謀伯叔中外之親，取

其錢財，姪色內亂，非人所知。或殺人之夫，圖人之妻。細作兩頭，交亂二國。不知殺誰之父，害誰之子。不知殺誰之夫，害誰之婦。不知圖誰之國，害誰之主。不知殺誰之君，不知害誰之臣。不知殺何人之母，孤何人之子。不知欺誰之善，殺誰之賢。不知偷何人之物，不知盜何人之財。不知伐何人之祖，不知殺何人之孫。不知燒何人之屋，滅誰之門。先世以來，亡人七

祖，有如此罪，引逮及先亡者。某家先世，或有落水死者，即請水葬之，清涼內外朗然。若以火燒死者，即請火葬之，赫赫飛仙無礙。若刀兵而死者，即請刀兵而葬之，刀兵滑利，利於後世。若獄市死者，即請獄市葬之，獄市長流，世世無他。若落窰石而死者，請以窰石葬之，窰石道暢，萬草青青。若虎狼害死者，即請以虎狼葬之，虎狼毛皮文章，使萬劫通利。若卧厭死者，即請卧厭葬之，清淨綿綿，世世安吉。若有病死者，哽死、縊死、絞死、刀兵斬死者，各隨所屬，安而葬之。又恐上世亡

人等，有如此死者，死日不吉，星宿不度，亡者謫作，在三官二十四地獄之中。或世人社廟通廢，晝夜擔沙負石，填江塞海，不得休息。亡人愁毒，訟訴天曹主者，求取生人自代，致令某疾病危厄、災殃患禍。皆是先世亡人死日不吉，不利生人，與百鬼梯道來往，耗害生人。恐亡人生存之日，取婦移徙之日，葬埋之時，犯觸禁忌。亡人死日不吉，星宿不滅。

今請東方角亢氏房心尾箕，拔出某家亡人七世父母三十六世以來殃考基謫，悉令除判，消然解脫。上生天人之中，衣食自然。若在三塗八難之中者，一一為遷拔之。若亡人等七世父母先世以來，叛道入邪，反覆之愆，罪結山嶽，未蒙原赦者，願請太真小吏百二十人，官將一合來下，和愈之。解否無他攝鬼等，合共驅逐小鬼，時行疫癘脫籍之鬼，一切收而卻之。若先亡後死七祖父母，五逆之殃，無狀之罪，萬過千咎，違天負地，難恕之愆，一切原赦，除判了了。令某家七祖父母三十

六世以來，刀兵木索、縣官牢獄市死者，或木石所搥磔死者，或癰腫惡瘡死者，或落水火沉燒死者，或有流離他方不得葬埋之者，各各隨其死處而葬之。若某家七祖父母三十六世以來，移徙嫁娶，造宅所為，犯觸惡星醜宿，不得道理，逢逆劫殺，青龍、白虎、朱雀、玄武、勾陳、八神禁忌，以致不祥。或移徙葬埋，犯解大將軍。太歲太陰，衝破劫殺。五部刺奸，十二司命。十二月建，五虛六耗。天年歲星，宅中伏龍。七獄吏，井竈之神。青龍白虎，朱雀玄武，六合勾陳。天后所居，天空天一，功曹傳送，太一登明，天剛從魁，河魁大吉，小吉斗加。陰陽四面，注殺非尸六害。高功卑功，天功地功，水功土功，金功木功。時惡之鬼，訟考之殃。青功赤功，白功黑功黃功。天鼈地鼈，青鼈赤鼈，黃鼈白鼈黑鼈。覆水汙池，零林之鬼。營傳符廟，飲食之鬼。殺生血食愛錢，邪濁不正之神。山林孟長，十一溪女。男孟女孟，大孟小孟，青孟赤孟，白孟黑孟黃孟。百獵鬼行，

破殺下官。故氣山川廟祠，衆邪鬼神，祈禱呪詛。天禱地禱，大禱小禱。南鄉三考，司命大王。立路之神，三皇五帝。伏羲將軍，自稱五霸。伐殺將軍，天心太守。九江大神，十二水帝。五道將軍，左右掾吏。一切禁官，四海遊獵。道上行客，五虛六耗。五毒凶吹，十二不媚之鬼。春秋冬夏，清濁之氣。歲復月連，日復時連。鬼賊盤結不去者，願一切分別，隨時解散四面呪詛。黃帝五霸以來，壞軍死將脫鋒之鬼，光怪集聚，合爲精祟。崑石草木、蟲鼠龍蛇、狐狸虎豹、鳥雀衆精，下官故氣六甲六乙、六丙六丁、六戊六己、六庚六辛六壬六癸十二時上支干禁忌之鬼，共爲精祟。羣輩相逐，皆共乘車，騎馬步從。鬼兵拘閉生人魂魄，殘害天民，招喚死人。七世父母三十六世以來，盟詛不了，地下相引，逮及生人。不知某家七世父母死人，從何許來？姓族所由婚姻，悉何方人？死亡之日，屬何郡縣何鄉里？將作掾吏，爲何姓名？皆屬星官，爲是何宿？

角亢氏房心尾箕，青龍七星主之。位屬東方，甲乙，官青帝，歲星，木精。主春正月、二月、三月，寅卯辰歲月日時。始春，王相能消土精。

斗牛女虛危室壁，玄武七星主之。位屬北方，壬癸，黑帝，辰星，水精。主冬十月、十一月、十二月，亥子丑。始冬，王相能消火精。

奎婁胃昂畢觜參，白虎七星主之。位屬西方，庚辛，白帝，太白，金精。主秋七月、八月、九月，申酉戌。始秋，王相能消木精。

井鬼柳星張翼軫，朱雀七星主之。位屬南方，丙丁，赤帝，熒惑，火精。主夏四月、五月、六月，巳午未。始夏，王相能消金精。

魁魴魍魎魍魎七星，位屬中央，戊己，勾陳，鎮星，土精。分節，王相能消水精。

二十八宿，三十五官，死人所屬諸官，天兵隨事解釋。又恐某家先亡後死七祖父母，從無極世界以來，有諸犯觸。

角宿三星，十二度。二清二濁將，從二百七十人。惡星當滅，復連當絕。

亢宿四星，九度。一清三濁將，從三百五十人。惡星當滅，復連當絕。

氏宿四星，十五度。一清三濁將，從三百五十人。惡星當滅，復連當絕。

房星四星，鈎鐵二星，合六星，五度。一清二濁將，從一百五十人。惡星當滅，復連當絕。

星當滅，復連當絕。

心宿三星，五度。一清一濁將，從三百一十人。惡星當滅，復連當絕。

尾宿九星，十八度。一清二濁將，從一百二十五人。惡星當滅，復連當絕。

箕宿四星，十二度。一清一濁將，從三百九十人。惡星當滅，復連當絕。

謹請東方九夷，九九八十一官君將，從兵士七十億萬衆，一合來下。主

解某家七世父母先亡後死三十六世以來，所屬七宿角亢氏房心尾箕，七星都合七十五度，一百清八十濁，各隨所屬何星何宿，一切解脫，悉爲消除斷絕之。皆令惡星當滅，復連當絕。

斗宿六星，二十八度。一清二濁將，從二百六十五人。惡星當滅，復連當絕。

牛宿八星，八度。一清三濁將，從三百六十五人。惡星當滅，復連當絕。

女宿四星，十度。三清二濁將，從二百三十五人。惡星當滅，復連當絕。

虛宿三星，十度。三清一濁將，從二百三十五人。惡星當滅，復連當絕。

危宿二星，墳墓四星，合六星，十四度。二清一濁將，從四十八萬人。惡星當滅，復連當絕。

室宿二星，離宮六十星，千二百度。一清九濁將，從千二百人。惡星當滅，復連當絕。

壁宿二星，七十度。千清百濁將，從三萬九千人。惡星當滅，復連當絕。

謹請北方五狄君，五五二十五官君將，從二千九百萬人，兵士七十萬衆

一合來下。主解某家七世父母三十六世以來先亡後死，所屬北方玄武七宿

斗牛女虛危室壁，七星都合九十八度，萬清九千濁，各隨所屬何星何宿，一切

盡爲解除斷絕之。

奎宿十六星，十六度。一清二濁將，從十二萬人。惡星當滅，復連當絕。

婁宿三星，十五度。一清一濁將，從二十六萬人。惡星當滅，復連當絕。

胃宿三星，十四度。一清一濁將，從一千四百人。惡星當滅，復連當絕。

昂宿七星，千二百度。二千清一百濁將，從三百二十人。惡星當滅，復連當絕。

畢宿八星，千六百度。二清一濁將，從一百三十六人。惡星當滅，復連當絕。

觜宿三星，十一度。一清十濁將，從八十九人。惡星當滅，復連當絕。

參宿九十星，一百度。三十清四十濁將，從八十萬人。惡星當滅，復連當絕。

謹請西方六戎君，六六三十六官君，兵士四十萬衆，一合來下。主爲某

家解七祖父母三十六世以來先亡後死，一切死人所屬西方白虎七宿奎婁

胃昂畢觜參，七星合八萬度，千清萬濁，各隨所屬何宿何星，一切悉爲解除斷絕之。

井宿八星，三十六度。二十清九十濁將，從七千六百人。惡星當滅，復連當絕。

鬼宿五星，四十度。二十清三十濁將，從七萬人。惡星當滅，復連當絕。

柳宿七星，七十度。十九清二十濁將，從三千人。惡星當滅，復連當絕。

星宿七星，七度。二十清三十濁將，從九千九百人。惡星當滅，復連當絕。

張宿六星，六十度。一百清三百濁將，從九萬七千人。惡星當滅，復連當絕。

翼宿二十二星，千八百度。二十清三十濁將，從三百九十人。惡星當滅，復連當絕。

軫宿七星，七十二度。三十清九十濁將，從七百六十人。惡星當滅，復

連當絕。

謹請南方八蠻君，八八六十四萬官君將，從六十四萬衆，兵士七十萬億衆，一合來下。主解某家七祖父母三十六世以來先亡後死，所屬南方朱雀七宿，井鬼柳星張翼軫七星，都合十二度，九清九濁，各隨死人所屬何星何宿，一切悉爲解除之，斷絕了了，復連解散之。

魁魍魎魍魎魍魎七宿，位在中央。勾陳七星，戊己黃帝，鎮星土精，四季分節，王相消解水精。璇璣玉衡，明堂絳宮，七星北斗，共二十八宿，周天三百六十五度四分度之一十八。萬清八萬濁，所請官將，周遊反覆，盡爲解度。使惡星當滅，復連當絕。

又解三陰三陽，千柔萬則，千清萬濁，復連生人。先世祖考三十六世以來，先亡後死，亡人所屬六甲六乙、六丙六丁、六戊六己、六庚六辛、六壬六癸十二支干之上五道之神，凶者當滅，吉者當出，復連當絕。刑屬五子五丑、五寅五卯、五辰五巳、五午五未、五申

五酉、五戌五亥十二支干之神，凶神當滅，復連當絕。解除所屬六甲旬。六

陽六陰一切大神，爲某家解除七祖父母三十六世以來，一切亡人悉令解脫。

若亡人有犯甲子旬中千基萬謫、千殃萬考、千罪萬過，神將天蓬吏陰阿君與太玄玉女，請解釋之。

若亡人有犯甲戌旬中千罪萬過、千基萬謫、千殃萬考，神將天內吏張不臨將從四百人，與黃素玉女解釋之。

若亡人有犯甲申旬中千罪萬過，神將天衝吏程子恩與白素玉女解釋之。

若亡人等有犯甲午旬中千罪萬過，神將天輔吏杜除君與漢英玉女解釋之。

若亡人等有犯甲辰旬中千罪萬過，神將天禽吏公孫太君與拜精玉女解釋之。

若亡人等有犯甲寅旬中千罪萬過，神將天心吏徐君瑤與青要玉女解釋之。

正月箕星，屬心宿。三清三濁五

寅，功曹主之，不得復連後生人。

二月心星，房宿。三清三濁五卯，太衝主之，不得復連後生人。

三月氏星，角宿。三清五濁五辰，天剛主之，不得復連後生人。

四月軫星，翼宿。三清一濁五巳，太一主之，不得復連後生人。

五月張星，星宿。四清五濁五午，勝先主之，不得復連後生人。

六月柳星，井宿。四清三濁五未，小吉主之，不得復連後生人。

七月參星，觜宿。二清三濁五申，傳送主之，不得復連後生人。

八月畢宿，昴星。三清五濁五酉，從魁主之，不得復連後生人。

九月胃宿，奎星。三清一濁五戌，河魁主之，不得復連後生人。

十月壁宿，室星。三清二濁五亥，登明主之，不得復連後生人。

十一月危宿，斗星。七清九濁五子，神后主之，不得復連後生人。

十二月女星，牛宿。三清八濁五丑，大吉主之，不得復連後生人。

五柔五剛，三陰五陽，不得復連後生人。

亡人等先生天地以來，有死有生。死人恐往日生存之時，作諸罪原，不可忍恕。死入九幽長夜地獄，終天畢地，渴飲寒水，飢食鐵丸，吞服火煙。千年萬劫，輪轉五道，徘徊塗炭，流曳八難，困辱三徒，長守餓鬼，無有出期。不堪苦毒，引逮生人，梯首虛耗，萬端屯集，宅中疾病，大小不利事狀云云。但言宅中惡神殺鬼，軍行師止云。

東方凶神鬼王，姓張，名角子。身長九尺三寸，手捉赤棒黑索，領青兵大卒十萬人。專行腹痛，下青面之病十二種。病病苦眼目，頭頸身中索索，常苦寒熱，四支沉沉，不能飲食，食即吐逆。與小鬼王名之，子石家親被繫，繫在三官。竈君嗔怒，日日上天，言白罪過。殃殍男女，十二媚蟲，山川社祠鬼事，不了了。上下相引，共來病人。

南方凶神鬼王，姓祝，名龍安。領赤兵八十萬人，士卒十萬人。專行下痢頭痛卒病，二日三日，或十日，或三

年乃死。今人吐下血，四支煩疼，引三丘社祠山野鬼，來病人身。

西方凶神鬼王，姓石，名古子。領白兵十萬人，吏卒六十萬人。專行白下卒死磬病腫下，三年七年十年乃死。北方凶神鬼王，姓楊，名靜。領黑兵五十萬人，專行霍亂臃腫之病。中央凶神鬼王，姓陳，名冗。領七十萬人，專行水病。

東南方凶神鬼王，姓原缺，名達。領九十萬人，專行風病。

西北方凶神鬼王，姓林，名石子。領六十萬人，專行頽病。三天鬼王，姓石，名龍。領七十兆衆，專行腫病。九天大鬼王，姓閻，名強。領萬鬼，專行惡氣毒病，病來殺人。

又一鬼王，姓史，名狩。領七十萬人，專行冷病殺人。又一鬼王，姓趙，名駒。領三千萬人，專行瘡病。

又一鬼王，姓公孫，名岳。領三萬六千鬼，專行濕氣病。

又一鬼王，姓曹名文之。領萬鬼，專行注病。

又一鬼王，姓霍，名兇。領七十萬鬼，專行渴病。

又一鬼王，姓袁，名京。領三百六十萬人，專行短氣病。

又一鬼王，姓伊，名明之。領七十萬鬼，專行雲中病，取人小兒，卒死病。

又一鬼王，姓季，名子敖。領萬鬼，令人生輒死。

又一鬼王，姓郭，名林之。領三千萬鬼，令人刀兵市死。

又一鬼王，姓楊，名謀。領萬鬼，令人獄幽而死。

又一鬼王，姓孔，名世明。領七十萬鬼，令人魘死。

又一鬼王，姓任，名長。領三萬八千鬼行病，令人自絞而死。

又一鬼王，姓羅，名千。領萬鬼，令人赤病而死。

又一鬼王，姓顏，名肫。領萬鬼，專行令人婦女倒生病，令人母子俱死。

又一鬼王，姓路，名強。領千萬

鬼，專行狂病，令人入水取死。

又一鬼王，姓呂，名撫之。領三萬九千鬼，行迷惑病，令人心悶死。

又一鬼王，姓皇甫，名安之。領萬鬼，專行磬病，短氣而死。

又一鬼王，姓丁，名石期。領萬鬼，取人田蠶，令人不收。

又一鬼王，姓談，名道之。領七十萬鬼，專行火氣，令人燒屋燒殺人。

又一鬼王，自稱無頭大將軍，領萬鬼，專行心腹病死。

又一鬼王，姓房，名車兵。領三十萬鬼，專行陰殍病。

又一鬼王，姓仇，名仲子。領三萬鬼，專行熱病。

又一鬼王，姓木，名玄靈。領千萬鬼，專行狂病。

又一鬼王，姓文，名進之。領萬鬼，專行咽病。

又一鬼王，姓季，名兵之。領七十萬鬼，專行癰病。

又一鬼王，姓敢，名奇。領六十萬鬼，專行逆生病，生子即死。

如此之鬼王等，水火之神，五斗將軍，十二時神，五岳力士天丁，二十六萬人。與司馬季主，雲中司命，地下長子，八十萬人。軍行師止，耗亂百姓，禍害無端。

又請魔天萬丈五百萬人來下，禁此等鬼王。令不縱橫妄殺良善，太上末民收攝，鬼王各各自止。若章上之後，主某家七祖父母三十六世以來，亡人考氣不解，殃謫不了。牽引生人者，一一令女青詔書制之。

又五方統領鬼王，姓胡，名令。領三萬九千鬼，令人不宜子，而子生自死。

行年在子，子日病者，鬼名殍。丑日病者，鬼名石期。寅日病者，鬼名蘭。卯日病者，鬼名阿護。辰日病者，鬼名文之。巳日病者，鬼名阿歡。午日病者，鬼名石強。未日病者，鬼名張奴。申日病者，鬼名小都。酉日病者，鬼名安侯。戌日病者，鬼名阿都。亥日病者，鬼名文侯。

直日鬼，鬼名昌子，三千六萬人。

大鬼王屬大統支訓，支訓領七千萬小鬼王。自今聞上口章之後，一切收而却之。

九州鬼王，姓革，名川。領萬鬼，殺人婦女。羌鬼王，姓虎，名百方。領一鬼，殺人鷄肫。戎鬼王，姓□□名澄。領三萬鬼，行白下病。胡虜鬼王，姓烏，名小。領萬鬼，行迷惑病。蠻獠鬼王，姓蘭，名種。領萬鬼，行口痛病。山鬼神王，姓丘名文慶。領萬鬼，行胸痛病。十方鬼王，姓周，名隼。領三萬鬼，行脚弱病。水神鬼王，姓孟，名奔。領萬鬼，行盲冥病。五岳鬼王，姓陽，名光龍。領七十萬鬼，行惡食，令人睡病。

凡如此諸鬼王，領鬼縱橫人間，伺候人衰，便圖害生人。今日章奏，聞令山川林藪、世間里社、符廟邪鬼惡神，皆令竄走，沙崩瓦解，應章消滅。令主家病差，萬神來助。若某家親丈人，若有囚徒謫作，一切放遣之。

東方直符大鬼，名青草。領七千萬鬼，專行腰痛病。



又一鬼王，姓強，名當。領二千八萬鬼，專行失氣病、下血淋瀝不止病。

又一鬼王，姓袁，名文玄。領七千萬鬼，專行失魂死，病人不可近救。

又一鬼王，姓許，名靜。領七十八萬鬼，專行令人失魄病。

又一鬼王，姓樂，名玉。領六十萬鬼，專行令人身中瘤腫病。

又一鬼王，姓榮，名期。領十一萬鬼，專行心迷病。

又一鬼王，姓崔，名石杉。領三萬鬼，專行陰腫下血病。

又一鬼王，姓馬，名像。領三萬七千鬼，專行令人殺父母師徒，燒人穀麥屋舍治壇，令人惡病不可治，入人心

中，令人如此。

又一鬼王，姓吳，名板。領三千鬼，專行令人赤黃下血病。

又一鬼王，姓明，名長生。領十二萬鬼，專行令人夫妻相憎病。

又一鬼王，姓謝，名朗之。領六十萬鬼，專行令人男女相憎病。

又一鬼王，姓謝，名明之。領五十

萬鬼，專行令人生兔缺子。

又一鬼王，姓蘭，名進之。領七十萬鬼，專行令人生逆子多有內亂者。

又一鬼王，姓唐，名祿。領三萬鬼，專行惡氣病。

如此之鬼王，與五方注鬼，東方青注，南方赤注，西方白注，北方黑注，中

央黃注。朝死之注，暮死之注。一里之注，二里之注，三里之注，四里之注，

五里之注，十里之注，二十里之注，三十里之注，四十里之注，五十里之注，

百里之注，二百里之注，三百里之注，四百里之注，五百里之注，六百里之

注，七百里之注，八百里之注，九百里之注，千里之注，萬里之注。男注女

注，奴婢之注，近注遠注。青注白注，赤注黑注黃注，五注將軍。大注小注，

高注卑注。六畜之注，鳥獸之注，草木之注。日月之注，星辰之注。戎羌之

注，胡虜之注。吳蜀之注，夷狄之注，蠻獠之注。三萬七千之注，凶殍之注，

門戶之注。日遊之注，月行之注。大將軍之注，太歲之注，太陰之注。五行

之注，四時代謝之注。喪車斗加之注，死次之注。行年本命三刑赤色之注，雄雌之注。姓名相收之注，目色相當之注，姓復相取之注。

注從東方來者，以金斷之。注從南方來者，以水滅之。注從北方來者，以土却之。注從西方來者，以火消之。注從中央來者，以木禳之。五行之注，各各當位，自止除滅之。

東方有惡黑氣者，願請青帝君九千萬人，領青兵士卒七十萬衆，禳除消滅之。

注從南方來者，願請赤帝君兵馬八十萬人，領赤卒七十萬衆，消而却之。

注從西方來者，願請白帝君兵馬六十萬人，領白卒九十萬衆，消而却之。

注從北方來者，願請黑帝大將軍五十萬人，領黑卒七十萬衆，來禳却之。

注從中央來者，願請黃帝君兵馬十二萬人，領黃卒七十萬衆，來下斷絕

之。

若五方殞疾、黃奴兄弟七十二人、行病之鬼，乘風駕雀，入人家宅中，伺人衰便，取人小口，一切收除斷絕之，令斥去萬里。

又五方注鬼，自稱蒙恬、赤境、紀良、王卒，各領千人，入宅中取人小口，令其瘡病。

又五方惡鬼，自稱武帝、漢王、子胥、周公、大臣等，專行腹脹之病。

又注鬼自稱古之大王，主天下大將軍，來欲病欺人，詐稱家親丈人，殺人小口，令人宅中，多凶病疾。

又一鬼王，姓晏，名羔子。領三萬人，行狂哭病。又五方五帝注鬼，自稱張元伯，領萬鬼，行寒熱逆瘡病。

又五方注鬼，自稱焦淡無辜之殍，領三千鬼殺小兒。

又一五方殺鬼，自稱劉元達，領七十萬鬼，常行七十種疫病。

又一鬼王，自稱鍾士季，領六十萬鬼，主令五種下痢病。

又一鬼王，自稱趙公明，領三萬

鬼，主令人家中斧創傷。

又一鬼王，自稱史文業，領七十二萬鬼，主令人腫氣而死。

又一鬼王，自稱姓杜名周，領七十萬鬼，主領獄死。

又一鬼王，自稱姓宗名文侯，領三千六百鬼，主令人失火。

又一鬼王，自稱吳王鬼，領千萬鬼，主令人落水死。

又一鬼王，自稱田盜者，領七十萬鬼，主令人心思而死。

又一鬼王，自稱王翦、白起、鄧艾之鬼，領三萬鬼，行萬病殺人。

又一鬼王，言是皇帝大神，入人家宅中，驅逐人家鬼，責求血食，與凶殍之鬼、兵獵社祠之鬼、來向之神。

又請窮奇食鬼吏，七十萬人，一合來下，次次收食之，無令落失。

又某肉人大小口辭，各稱一生之遇，得在道民之次，不能有感奉道，不稱多延罪考，闔門不和。某疾病厄困，懼不自免。蓋聞大道，無物不濟。歸命之者，莫不蒙恩。又本師懸遠，告訴

不及。見臣等同法，馳來迎臣等到宅，求乞口章，以自救治。至臣主職任機美，法氣宣揚不勝，所見肉人灾厄。謹為某冒罪伏地，拜口奏章一通，上詣天曹，並奉醮五帝。乞丐太上老君，太上丈人，天師嗣師係師，三師君夫人門下，二十四尊賢，十二聖真，慈父聖母之氣主者，為肉人某家，道氣下流，覆衣肉人。臣等謹按天師千二百官章本，上請太空中五蓋大將軍十二萬人，官將二千人。又請五部大將軍十二萬人。又請剛健大將軍十二萬人，官將千二百人。又請赤天中宮、南營大兵、赤兵丙子、敢健士吏兵七十萬人。主收某家宅中，若有五方惡氣注鬼者，次次斬其根種。

又請平炁君十二萬人，官將千二百人，與收氣食氣吏、收鬼食鬼吏、收邪食邪吏、收凶食凶吏、收病食病吏，各六千萬人，一合來下，到某家宅上收而食之。若有凶魔惡鬼，一切掃蕩消滅之。

又請東鎮大將軍九十萬人，屯某

家東門。

又請南鎮大將軍八十萬人，屯某家南門。

又請西鎮大將軍六十萬人，屯某家西門。

又請北鎮大將軍五十萬人，屯某家北門。

又請中鎮大將軍十二萬人，屯某家中庭。

又請窮奇食鬼吏七十萬兆衆，一合來下，食某家宅中五瘟逢契之鬼。

若有五契將軍，前獵將軍，後獵將軍，左獵將軍，右獵將軍，逢契夫人，五契父母，男契女契，子契孫契，五千六百契官主者，各各共合，集百惡圖害主人家大小者，一切悉爲驅除之，令斥去萬里，使如沙崩瓦解。重請仙官將軍十二萬人，官將千二百人，主收天下自稱五野六毒之鬼、百二十凶吹之神，一切收而却之，蕩除宅上，悉令了了。

又請真天大將軍十二萬人，官將千二百人，下之某家宅上，收除詐稱凶殍之鬼，一切却之，斥去萬里。

又請太上宮中素車白馬君兵十二萬人，官千二百人，屯軍七十二萬人，主收殺四方凶殺惡鬼。

又請九州刺史、天子督郵兵士七千萬人，各屯某家宅門中，收殺五方惡注娼害之鬼，一切絕滅之。

又請无上天乾宮中搖天動地君兵士八十萬人，一合來下，詣某家宅上，收殺屯聚之鬼、五方注殺之氣，一切却之。

又請高魔大鼓、五胡將軍赤陽兵士七十八萬人，一合來下，詣某家宅中，收除屯聚殃注鬼、百邪鬼賊、魍魎之鬼，一切斬之。

又請殺鬼大將軍兵士十二萬人，官將千二百人，一合下之，詣某家宅上，收殺疾病人鬼，一切斬破，散除却之。

又請食鬼鐵面大兵騎、騰蛇白虎騎、驅除大將軍七十萬人，一合下之，詣某家宅上，收五瘟屯聚之鬼、宅上萬邪考精鬼魅，一切斥却之鬼，一切搥破斬滅之。

又請高天萬丈大鬼、百鬼中王十二萬人，官將七十萬人，一合下之，詣某家宅上，收殺屯聚百鬼、黃奴疫病鬼賊，一切收而却之。

又請延命度厄君、補代君，各二千二百人，一合下詣某家上，爲病者之身補代延命度厄。五方之厄，一切爲度之。延年益壽，過灾度厄，保命無窮。

又請治病功曹十五人，天醫太醫吏、盧醫、扁鵲、醫吏、玉女，各千二百人，一合來下，賚良方善藥神湯聖丸針灸之具，入某身中，行生布氣。宜針下針，宜灸與灸，宜湯與湯，宜丸賜丸。隨病所在，盡心治護。取令除差。調和五藏，通利百脉，魂安魄定，萬神備守。若耳聾目冥者，上請決明君十二人，官將百二十人，一合來下，主爲治護耳聾目冥，皆得開朗，聽視聰明。又請天剛將軍、殺鬼吏七十萬人，虎賁吏七十萬人，各持斬鬼鉞斧、桃湯沙石，一合來下，入某宅中，驅除五方凶注、五瘟邪精、妖魅魍魎、下官故氣、宅中妨害、凶神惡鬼，一切誅除斬殺，絕其

根種。若某家七祖父母伯叔先亡後死，生存之日。有犯五盟七詛，五逆大罪，不慈不孝，殺害賢良。或作劫賊，掠奪人物。或偷牛盜馬，誘人奴婢。或掩縛良善，度賣生口。或殺人父母、夫妻子女。或害人害主，滅人種族。或竊盜經書，毀辱真正，穢污聖文，叛道入邪，捨真就偽。或惡口呪詛，無端欺言，妄語輕忽神鬼。或於日月星辰之下，里社符廟神祠之中，木下四野井竈之邊，共相厭禱。或於道佛治舍，燒香呪誓，牽引天地，論訴神祇，稱怨理直，得恩忘義，不賽神祇。歿命之後，淪墜三塗，受其考對。亡人苦爨，不能自拔，訴論天曹，引逮生人。將三案五案之鬼，呪詛衆邪百神，共來侵入宅中，妄作禍害不止者，乞丐於今章之後，一一解除消滅之。不得復令殃注之鬼與野道之神，妄作耗害。若有三十六世亡人猶執駐不解者，願諸五方解禁君十二人，官將百二十人，一合下，主爲某家，分解上世以來呪詛厭禱之考，悉令和散，不得復來侵害生人。

苦有拒違不去者，願請誅殃君官將千二百人，一合下到某家宅中，收除下官故氣、凶神惡鬼衆邪，一切驅逐，奔走山野，勿使留停。苟行凶暴者，乞今口章表奏之後，令某病者，速得差愈，闔門無他，來財致寶，福慶日隆，所願諧遂，萬向克從。所請君將吏兵士衆用事，收捕救濟諸有功勞者，隨臣等三會吉日，三月一時都章，言功舉遷，千萬不負信誓。恩惟太上，分別求哀。臣愚，謹因內外二官直使，正一功曹，左右官使者，陰陽神決吏，科車赤符吏，剛風騎置吏，驛馬上章吏官，各百二十人出操。臣等謹爲男女生某甲家，不利父母兄弟妻息，甲乙疾病，云云。性命危急，恐不生活。拜請天官，解除三十六世以來呪詛厭禱之氣。度星列宿，消滅殃注，斷絕復連。制勅魔王，收鬼治病，補代求生。救急口啓露章一通，上詣太上三天曹，伏須告報。臣某誠惶誠恐，稽首頓首，再拜以聞。

臣姓屬某郡某縣。  
泰清如法。

太歲某年月日時，於某甲中。

臣某等，謹重上啓：太上大道君，太上丈人，天師女師嗣師係師，三師君夫人。臣上章已訖，啓事已竟。重請今時直符直事各三十六人，今日直符直事各三十六人，今日直符直事各三十六人，今歲直符直事各三十六人，五帝直符直事各三十六人，四時直符直事各三十六人，金光童子玉女各十二人，通章舍人十二人，御章從事十二人，今日典章吏十二人，一合來下。與左社右稷土地之君，與章俱上，應對天曹素男素女，必令通達。若章上文字不正、沾污不成、上下不合者，以龍頭書刀，長毛利筆，尋丈削治，誤字爲正，脫字爲定，必使上合，無令上官典者，有所譴却。下官故氣、邪精鬼賊，於中道斷截章文不達者，收付所在近獄，依法治罪。賈今臣等所上口章，逕達無極大道太上老君御前。左君歷關，右君歷啓，諸官歷遞，以次分別。臣等下愚，不明科律，懼有犯觸，俯仰之儀，多有不合。特乞太上弘汎之恩，一一原

恕。若有四面惡人，妄生謀議，口舌云云者，一切攘却之。乞所奏上聞，所請者下，所召者到，所化者化，所治者愈，所誅者滅，所厭者伏，所消者散，所解者解。功曹使者，分別朱紫，閉口氣升，慎勿稽停。臣請伏地，須待告報。伏更閉氣如三餐。臣等上口章事訖。

### 次納官

向來所出，臣等身中功曹使者、將軍吏兵，各還臣等身中。悉從衆妙門，各依次第而入。直使功曹主相，差次在左歸左，在右歸右。纏身繞骨，經緯百脉，周身匝體，彌綸天地，下入丹田，上升泥丸，附著臣等身中。五藏六府，七政九宮，十二宮室，四時五行，百八十關機，安官隱職，列居常位，無令錯互。臣等向所請將軍吏兵，各還臣等身中，入金堂玉室。須臣等，後召復出，奉行一如故事。

### 次復鑪

香官使者，召臣等左右龍虎君，急召五方使者，臣等上口章已訖。當令靖室之中，自然生金液丹碧芝英，在此

香火之前。令臣等得道真炁，以長生過度。一切之人，悉今升仙。削臣等死籍，更上生名筭錄。十方素男素女，玉男玉女，童男童女，各侍衛香煙，令臣所上，逕詣三天無極大道至真玉皇上帝几前。

太上洞神洞淵神呪治病口章

(王育成點校)

# 011 太上洞淵神呪齋儀

經名：太上洞淵神呪齋儀（擬）。  
撰人不詳。一卷。底本出處：  
敦煌文書陽字八三。

（前文缺）明燈轉經，以求所願。

今有某郡縣鄉里男女官王甲，年若干歲，戶口若干人，隨事云云。臣等備忝治職，宣揚道法不勝，見甲丹赤之諷無二，專至理在可，長甲辭情苦切，爲三昧神祝大齋。燒香轉經，法師道士男女真官依法，一日一夜，六時行道，或有三日七日。以求所願。重請三洞神仙、三昧真仙、天仙、飛仙，各十億萬人，乘風雲龍虎之騎，一合來到。臣等所奉甲家，以時通達，了了事竟，各還臣等身中。案官復職，須臣等後召復出，奉行如故事。臣甲誠惶誠恐，稽首再拜聞。

大清 臣姓 年月日，於△

郡縣鄉里建齋上啓。

臣等謹爲甲家建齋，轉經行道燒香，作其福田。當合持此功德，歸流甲家，男女大小平安。蒙道覆祐，病者除差，四大康強，籌算增寫，生死權恩。所願從心，升仙無爲，與道合真。

臣等今爲甲家建齋集福，燒香轉經，思神念道。願以是功德，歸流甲家，七世父母生天受樂，衣食自然，永安□泰。斷絕注訟，福祐生人。門祿大小，壽命無窮。百病雲消，百福響集。離諸煩惱，出入動靜。常興福居。消邪滅魔。迴凶爲吉，轉禍成福。得道之後，升入無形，與道合真。

臣等今爲甲家建齋，行道燒香轉經，三念上香。當□緣此功德，上拔亡者祖考，下解生人所祀。遵睹考炁，攘厭衆災。拔贖男女之□命，祈請衆善之願。神明護育，乳哺如赤子。□姓萬民，愛敬如父母。天下大和，國安民豐。□主老壽，一切蒙恩。今故燒香，自聖尊至真之得，得道之後，升入無形，與道合真。

次歸命東方、南方、西方、北方、東北、東南、西南、西北、上方、下方、十方同文。一人執文讀，餘人方方三拜。

臣等一心歸命无上玄老太上通玄洞淵神祝靈寶天尊。甲家以某事求建齋，直請臣等衆官到宅，轉經行道。以此功德，爲甲家拔死之罪，免脫幽夜。天下安隱，人民興盛。令甲家大小蒙恩，所向隆利，萬願從心。則荷太上無極之施，千愆萬罪乞原赦。

東方弗子隕，苟芒何青青。梵女遊太空，八音拂玉京。太乘起世承，十真虧些庭。建福立名所，長夜日門明。政道法鼓動，百邪悉摧英。魔王衆稽首，敢試斬其形。若若東帝天，九龍雲與迎。善神永守戶，力士交萬靈。家親乃得住，百鬼不相聽。相與和至跡，俱遊些風城。□□□□□□□□□□。光軒駕雨輦，仙人十方□。玄女乘霄唱，金光溢丹丘。今日述法輪，梵嚮振九嶠。天王勅魔兵，風舉雨自□。晃晃三光□，百邪染自幽。若有干試者，力士斬其軀。魔天萬王子，斂鬼自來求。

興齋及大神，魍魎次收。各各不相  
恕，大道烝正流。兩方廊□神，號曰爲  
勾星。三光玄太虛，朗朗照四維。八  
音三千土，魔邪烝自□。今日建福田，  
燃燈照空暉。風止雨不終，斬妖束奸  
非。敢有干試鬼，縛送付天機。行道  
除萬惡，功德甚巍巍。道士□□□，積  
善起死尸。□□□□□，福□□□□。  
□□□□□，□□□□□。愚人不能  
學，智者常依依。不借財寶身，貴欲乘  
空飛。北方慰丹日，號之爲天玄。四  
□□□□，乘空託玄□。今日□大齋，  
禁止百惡□。□□□□□，徘徊住便  
死。太上金口勅，玉皇道君旨。千妖  
自然伏，百邪何足比。□□□□□，小  
鬼各各□。若□不去者，□□□□□。  
送付三天曹，萬斬不得留。一一告下  
之，風雨無不休。不從律令者，司官斬  
汝軀。中央戊己神，黃帝統四維。今  
日建大齋，萬黃不敢布。風定不動條，  
雲散三光暉。道德回此弘，至人大依  
依。天女執命魔，十絕煞邪非。功積  
勝玄都，福慶高巍巍。非物五家分，作

神福自歸。妖殍悉伏匿，罪惡孰告誰。  
玄朗雲中散，鳴鼓不自槌。勅魔一切  
妖，□者汝自衷。太上金口訣，不從死  
怨誰。東南巽之神，遊馳天下河。九  
江振四海，五岳駟女痾。真人啓十方，  
建齋靜玄波。百邪不敢起，禁勅一切  
魔。鬼若有妖殍，斬之付地羅。三官  
伏不起，依如女青科。西南川之母，伏  
神告天庭。建齋度七世，一切長夜明。  
功積大報應，風止雨不行。束妖除萬  
邪，天人來下并。四運改劫祚，道之回  
此生。西北乾之父，號曰天地精。九  
烝合爲一，五極會衆生。今日建齋講，  
燃燈照玄星。三光曜地羅，朗朗長夜  
明。積功求升仙，我却邪魔兵。一切  
斷風塵，干試束鬼形。齋契乃千載，立  
功遊鳳城。度死極風波，靜冒形欲令。  
燃燈照三光，不得命風起。太上勅魔  
兵，悉命風雨止。上方无極天，巍巍三  
光舒。今日建神福，燃燈照玄虛。若  
若九合烝，偏偏見魔姑。乘空駕六龍，  
友人東帝天。魔王止風雨，太上告不  
虛。奉師尊妙經，自然食天厨。大水

彌劫運，道士浮天遊。自然與俗異，水  
上如龍魚。逍遙入紫室，徘徊歸太无。  
下方无際運，冥冥劫終長。仰顧三天  
上，朗朗暉三光。今日欲燃燈，十真禁  
魔王。靜風未命雨，道士遊帝鄉。玉  
女啓三明，六度勸上皇。今日集法師，  
神仙振十方。神呪步虛詠八首，畢。  
步虛誦  
大道出虚无，玄明照衆生。天下  
化愚人，神仙起雲仙。若能拔八難，此  
道可長生。  
玄理何寂寂，虚无何冥冥。太上  
坐玄室，玉女詠太清。主人慶无極，爾  
乃知道誠。  
清天供太上，三五自來遵。飛仙  
遊三界，真賢雲中吟。聖人无不憐，孰  
能知此心。  
正真太一化，天兆自然大。師子  
鳴大野，神鳳應節吟。神仙來稽首，爾  
乃知有玄。  
三明暉時瑛，玄朗應物遷。虚无  
不自號，旺養人无間。若有善此理，何  
有不升仙。

虚无无常號，唯存至心形。天尊坐幽冥，道炁因此生。智士學名教，可詣太上庭。

天人抱珠茨，玉女揮三芝。神人群來待，飛仙啓皇基。太極諸玄子，非世所能思。仙人壽萬劫，千歲若一椿。兆年謂今有，俗號焉足論。若是神仙骨，爾乃應此心。畢三聲誦。

太上甚高玄，至理无遺縱。妙覺虚中唱，仙人詠空洞。自非黃林士，孰能知此功。

翼翼伴雲士，苕苕諸天人。口詠諸秘訣，八龍登紫雲。自非高士寶，孰能□此純。

至理超遐津，有存無不解。去近明三光，真人受範稽。仙人猾流丹，莫能稽道禮。

畢□□。

臣等今為甲家建齋，燒香行道，興立福田，鎮厭衆灾，一日一夜，轉經思神念道。願持是功德，上延甲家七祖父母、國王長者、天下人民、一切衆生有形之類，並及甲家生死重罪惡過先

世以來。若有違師背道，不遵經文，五逆不孝，煞害良善。或煞沙門羅漢、真人道士。或魚捕射獺屠釣，姪及親族。或壞亂善人，不憚聖言，莫大之罪，積豐山海。若先身今身，所犯愆各乞，勾讖誨原赦恕，唯垂哀愍禍，□□□福生十方。畢次十念。

一念衆生，悉令體道，深入妙門，口詠真言，行大慈悲，行心過度一切衆生。

二念衆生，學問奉師，尊敬智者，常脩道業，恒無退轉，與道合同。

三念衆生，去離三尸，專習仙術，上下□□，□解道意，與仙合真。

四念衆生，不犯諸惡，好樂道德，敬承師者，背愚向智，一士升仙。

五念衆生，真政清白，真心端賢，為人所法則，不虛不詐。

六念衆生，心樂經典，奉行師道，勸化愚冥，常為唱導，開悞悔進。

七念衆生，悉勉三塗，無地獄五苦，惡緣絕滅，□□為世，若如法師，過度一切。

八念衆生，以道自居，耶不干政，出入人間，魔事不興起。

九念衆生，娛樂自然，不犯外色，專意政行，常居无為之道。

十念衆生，大慈悲世間，如母愛子，思念危厄，齊之以命服，五色舍利，與道合真。

苕苕三天外，眇眇□甚靈。今日建大齋，燃燈照玄星。恐有小風塵，告神勅魔兵。

妙哉三洞父，神護九龍迎。建齋破慳心，得遊紫鳳城。立功積萬劫，龍魔敢不聽。

□□八音齊，十方太上京。三洞號專心，誘化□衆生。勅文以訖竟，三禮坐聽經。

香官使者左右龍虎騎，品香使者驛龍騎吏，當令甲家齋堂之中，自然生金液丹精、芝瑛百靈。衆真交會，生在此香火玉案之前。臣等學道，剋獲神仙，甲家合門无他，天下受恩。十方玉童玉女侍衛香烟，傳說臣等所啓，逕御太上至真一皇帝机前。



次言功

臣等上啓：太上虚无洞淵上元太  
一空洞三天太真，高上玉皇，玄中真  
人，无極大道太上老君，天帝伺命萬道  
聖君廿四尊，天下仙士，十方真人，天  
仙地仙飛仙，五岳神仙，已得道大聖，  
通玄諸一切丈人。臣等好樂真仙之  
道，志在空洞。而臣等生長，不經百  
典，沉倫下俗，不以骨賤人常，先身有  
緣，得奉清真，宣揚之末。臣等不勝，  
見甲家男女疾病、官事口舌，在衆惡之  
中。云云隨事狀道。詣臣等求乞建齋，生  
拔揀死。臣等備爲主，依甲家辭狀，以  
某日時建立太上洞玄洞淵神呪大齋，  
明燈轉經，行道求乞恩願。即日事畢，  
竟前請所。三洞洞淵，五方真人，五帝  
臨官，典齋主者，天仙地仙神仙，五岳  
飛仙各十億萬人，品香仙士一切真人  
隨方。次爲言功署職，一切案如天曹  
科比。甲家疾病者除差，增益功德。  
乞命甲家合門口數等，悉得過度九厄  
之中，憂忌解散，萬願從心，咸蒙道恩。  
臣等後學，未解真要，多有不合儀式，

願一切原赦。所請臣身中官將吏（下  
文缺）。

太上洞淵神呪齋儀

（王育成點校）

# 012 太上洞淵三昧神呪 齋懺謝儀

廣成先生杜光庭刪定

經名：太上洞淵三昧神呪齋懺謝儀。唐杜光庭編。一卷。底本出處：《正統道藏》洞玄部威儀類。

## 懺方

臣等志心歸命，敬禮東方無極太上至真上上太一君三洞天尊。

## 次向東方三禮訖懺

臣某等，謹爲某家奉修神呪，行道轉神呪妙經。首謝罪愆，斷截魔瘟。清安家國，保護人民。燒香明燈，思神念真。歸身歸神歸命，東方無上玄老太上洞淵三昧神呪三洞天尊，一切神靈。仰謝東方九炁青天泰清玄元無上三天無極大道太上老君，太上丈人，天

帝君，天帝丈人，大帝君，上皇老人，三十九真七十二聖高玄真君，九老仙都君，九氣丈人，始生青真東華玉寶高晨大司馬上相青童君，元老主仙真人，無鞅數量百千萬重道氣千二百官君，太清玉陛下青帝九氣玉門神仙，四司真人，諸天至極上聖大神。下謝地下東鄉無極世界五嶽四瀆神仙正真。乞丐原赦齋主某家，存亡兩世父母宗親。七情五欲，十惡六根。積罪積愆，無邊無量。從茲懺謝，咸冀蕩除。俾某家眷等，福命延長，保安宅宇。伏願太上垂恩，勅三昧呪王，九天力士，五帝神兵，十方采女，赤弓大卒，收滅赤頭，殺拘盈子等。縱行瘟毒，刀兵飢饉，疫癘鬼賊，一切清蕩。真氣薰修，元精潤色，萬有安樂，同一太平。稽首歸依，願垂生造。宣勅明威，奉行神呪。

## 次祝曰：

此遣鬼呪，誦如衛靈呪法。惻惻震威而宣，嚴勅十方同懺訖。起立宣此，謂宣勅明威，令神鬼奉行矣。不得忽略。

道言五濁世，有持三洞經，吾遣天

丁士，隨逐衛其形。下病萬丈鬼，遠離於門庭。收除五色氣，一切莫令行。官事解了了，病者差醒醒。敢有不遵令，魔王收斬形。

## 次頌曰：

如頌吟，步虛詠之。旋行一周，十方同。

東方弗于提，勾芒何青青。梵女遊太空，八音拂玉京。大乘超世表，十真戲紫庭。建福立名齋，長夜悉開明。正道法鼓動，百邪悉摧傾。魔王來稽首，敢試斬其形。迢迢東華天，九龍雲輿迎。善神來守戶，力士交萬靈。家親乃得住，百鬼不敢聽。相與弘至跡，俱遊紫鳳城。

至心歸命，敬禮南方無極太上至真上上太一君三洞天尊。

## 次向南方三禮訖懺

臣某等，謹爲某家奉修神呪，行道轉神呪妙經。首謝罪愆，斷截魔瘟。清安家國，保護人民。燒香明燈，思神念真。歸身歸神歸命南方無上玄老太上洞淵三昧神呪三洞天尊，一切神靈。仰謝南方三氣丹天太清南極皇上老

君，洞靈玉帝，上元禁君，三元聖人，始老玄真，萬福丈人，南昌上宮主生司馬，太極真人，太和老子，玄和天赤帝，丹靈高仙萬真，諸天至極上聖大神。下謝地下南鄉無極世界五嶽四瀆神仙正真。乞丐原赦某家，三業六情之罪，違經犯戒之愆。萬品千條，咸蒙解釋。俾某家存亡貞吉，灾疫永消。伏願太上留恩，請勅十方采女，天丁力士，烏玄天殺大兵，赤卒小吏，十方主者，收除魔瘟威都樵氏，烏塗倫那烏丸鬼等，所部小鬼。放諸疾病，寒熱瘟瘧，霍亂吐痢，一切妖邪灾害疫癘之鬼，急令迸散。攝毒收瘟，各還方位。使民人疾厄，悉得痊除。真氣薰羞，元和養育，兆民懽泰。咸荷道恩，告宣神呪。

次呪曰：

道告一切神，魔子及魔女，有人受吾經，汝等當扶助。四神莫使來，百鬼令速去。孟達攝瘟灾，生如離萊茹。官解疾病除，吾當遷擢汝。若故犯害人，真氣自然護。

次頌曰：

南方炎帝君，八表號閻浮。飛軒駕雲輿，仙人十真遊。玄女乘霄唱，金光溢丹軀。今日法輪轉，梵響震九嶠。天王勅魔兵，風息雨自休。晃晃三光耀，百邪深自幽。若有干試者，刀士斬其頭。魔王萬王子，殺鬼自來誅。興齋及大神，魍魎以次收。各各不相恕，大道正氣流。

至心歸命，敬禮西方無極太上至真上上太一君三洞天尊。

次向西方三禮訖懺

臣某等，謹為某家奉修神呪，行道轉神呪妙經。首謝罪愆，斷截魔瘟。清安宅宇，保護家門。燒香明燈，思神念真，歸身歸神歸命西方無上玄老太上洞淵三昧神呪三洞天尊，一切神靈。仰謝西方七氣素天泰清西華高上皇帝太靈元始老君，泰素寶後聖帝君，三元君，金闕七太和玉真，西靈金母，白帝高仙，四極真人，諸天至極上聖大神。下謝地下西鄉無極世界五嶽四瀆神仙正真。乞丐原赦某家，曠劫今生，身心口意。廣造諸罪，自作教人，塵沙咎

累。並乞消除。願某家瘟毒消亡，咸蒙懽泰。伏乞太上垂恩，勅勒九天大兵，十方甲卒，赤殺力士，赤騎功曹使者，大驅將軍，收除信陵赤烏魍魎生死之鬼，冢墓之神，都奴烏留子，赤目角子鬼，並乞蕩除，斷絕瘟灾。即令消滅一切疾病，並悉痊差。真氣潤色。百骸休泰。仰荷道恩，奉宣神呪。

次呪曰：

道君勅下界一切凶惡神，歲在壬午次，年當甲戌旬。赤磧暴牛馬，烏丸天人民。受經佩籙者，天兵護其身。死將驅客鬼，力士喻家親。若不順吾教，負石積夜濱。

次頌曰：

西方尊收神，號曰為勾尼。三光玄太虛，朗朗照四維。八音三十二，魔邪氣自推。今日建福齋，然燈照空暉。風止雨不降，斬妖束奸非。敢有干試鬼，縛送付天機。行道除萬惡，功德甚巍巍。道德甚精研，聖力起死屍。百邪歸一正，福報汝加誰。奉歸遵大道，積善神自歸。愚人不能學，智者常依

依。不惜財寶身，貴欲乘空飛。

至心歸命，敬禮北方無極太上至真上上太一君三洞天尊。

次向北方三禮訖懺

臣某等，謹爲某家奉修神呪，行道轉神呪妙經。首謝罪愆，斷絕魔瘟。

清安宅宇，保護家門。燒香明燈，思神念真。歸身歸神歸命。北方無上玄老太上洞淵三昧神呪三洞天尊，一切神靈。仰謝北方五氣玄天太清上上高皇玉帝虛皇道君，太上老君，太上丈人，太上大道玉晨君，北極真公，文始先生，黑帝皇老，高玄真人，自然童子，北

神九真斗中大神，五靈天人，太華九晨高上萬重諸天至極上聖衆神。下謝地下北鄉無極世界五嶽四瀆神仙正真。乞丐原赦某家，七代見存，六親姻族。不忠不孝，不愛不慈。殺盜邪淫，惡口兩舌。綺語妄言，嗔怒慳貪。罪若丘山，難爲縷記。以今功德，咸乞赦除。願某家疫病消除，咸蒙休泰。伏願太上垂恩，勅勒宋就文昌風水將軍，四天王，赤赫天都力士黃英等，同共收攝

青真大魔，弗且連子，黃奴都盧那鬼，門戶井竈之鬼，承伯阿偏然玄子都等。瘟毒疫病，一切諸鬼，並令消散。宅舍清靜，萬兆康寧。咸荷道恩，奉宣神呪。

次呪曰：

太上有真言，勅諸妖魅鬼。暴亂號白頭，寒熱去瘟尾。尋常依木石，亦有附山水。佩法明能師，受錄女男子。轉經救官解，修齋治病起。邪魔敢不從，剪滅不恕矣。

次頌曰：

北方鬱單越，四運開無地。號之爲玄天，乘空記玄軌。今日建大齋，禁止百惡鬼。敢有干試者，徘徊住便死。太上金口勅，玉皇道君旨。千妖自然伏，萬邪何足比。今欲呪魔王，小鬼各各憂。若欲不去者，天丁來下求。送付三天曹，萬邪不得留。一一告下之，風止雨自休。不從律令者，司官斬汝頭。

至心歸命，敬禮東北方無極太上至真上上太一君三洞天尊。

次向東北方三禮訖懺

臣某等，謹爲某家奉修神呪，行道轉神呪妙經。首謝罪愆，斷截魔瘟。清安宅宇，保護家眷。燒香明燈，思神念真。歸身歸神歸命東北方無上玄老太上洞淵三昧神呪三洞天尊，一切神靈。仰謝東北方始青天太清無極虛無自然大道至真上聖靈寶始青老君，九天真王，東明虛皇帝君，九靈先生，玉華真人，季高帝真，諸天至極上聖尊神。下謝地下東北方無極世界五嶽四瀆神仙正真。乞丐原赦某家，師尊父母，前代今身。廣造諸罪，不行忠孝，輕忽人恩，六度卒修，四等無業，陰愆陽過，疊積溟海。以今懺謝，咸乞原除。願某家瘟毒普消，並蒙懽泰。伏願太上垂恩，勅太上真騎，天女玉女，大魔犁洪，五方十方靈童主者，大殺將軍，甲卒力士，收捕五精七吹，賈元慎憂等，及烏丸黃奴兄弟瘟災。一切邪精疫毒，訶攝滅逐，並令消滅。乞某家清安，人民休泰，仰賴太上罔極之恩。奉宣明威，驅瘟神呪。

次呪曰：

老君弘至教，以消中國災。戊寅稱附子，庚寅名大雷。憂連主口舌，郝景耗錢財。神呪聲一發，鬼賊身萬摧。金鉞前行誅，火鈴後陣催。急去千里外，不得暫徘徊。

次頌曰：

東北艮之子，號之曰文靈。玄光照一切，建齋度衆生。齋契乃千載，立功遊鳳城。度死拯風波，靜默欲全形。然燈照三光，不得令風起。太上勅魔王，悉令風雨止。

至心歸命，敬禮東南方無極太上至真上上太一君三洞天尊

次向東南方三禮訖懺

臣某等，謹爲某家奉修神呪，行道轉神呪妙經。首謝罪愆，斷截魔瘟。清安宅宇？保護家宅。燒香明燈，思神念真。歸身歸神歸命東南方無上玄老太上洞淵三昧神呪三洞天尊，一切神靈。仰謝東南方始丹天太清洞極虛無自然至真上聖靈寶始赤陽元老君，南方無極老子，太和先生，三靈玄上萬

福皇老丈人，丹靈高皇孟帝，太陽真人，好生度命司馬，玄真三元君，紫靈

虛皇道君，朱宮赤精，南昌司命，四極真人，諸天至極上聖尊神。下謝地下東南鄉無極世界五嶽四瀆真人，至極上仙正真。乞丐原赦某家，違誤君親，不順天地。殺盜邪淫，妄言綺語。慳貪嗔怒，嫉妬賢能。陰惡千愆，大罪無極。因今懺禮，特乞消除。願某家厄難遠祛，咸蒙福慶。伏乞太上垂恩，告勅三天大兵，九天玉女，天殺大兵，天禁大吏，天蓬守士，玄中主者，正一功曹等，攝錄收縛百龍，剪烏丸李子敖，水中射公、十二瘡病、六畜奴婢鬼等，驅除斥逐，消滅蕩除。令某家和諧忻慶，咸樂太平。普令一切，荷負生成。宣勅明威，奉行神呪。

次呪曰：

老君有明誥，遍勅中國邦。大鬼與小鬼，魔王及邪王。歲次甲戌後，人衰鬼賊強。九月塗倫那，三天勾婆羌。誦經持籙者，魍魎輒形相。大上垂正法，當滅諸災殃。

次頌曰：

東南巽之神，遊馳天下河。九河振四海，五嶽驅汝痾。真人啓十方，建齋靜玄波。百邪不敢起，禁勅一切魔。若有妖殍鬼，斬付須陀羅。三官伏不起，依如女青科。

至心歸命，敬禮西南方無極太上

至真上上太一君三洞天尊。

次向西南方三禮訖懺

臣某等，謹爲某家奉修神呪，行道轉神呪妙經。首謝罪愆，斷截魔瘟。清安宅宇，保護家門。燒香明燈，思神念真。歸身歸神歸命西南方無上玄老太上洞淵三昧神呪三洞天尊，一切神靈仰謝西南方始素天太清玄極虛無自然皓靈上皇上元素靈道君，金華至真靈寶始素老君，三天玉皇，紫陽真公，斗中四真，元陽帝君，紫精先生，萬福萬氣萬度萬生君，西明太靈虛皇道君，金闕素靈七真玉華君，諸天至極上聖尊神。下謝地下西南鄉無極世界五嶽四瀆神仙正真。乞丐原赦某家，違犯二儀，穢慢三景。不崇四序，輕侮五

常。泄露靈文，乖違仙聖。三元八節，十直吉辰，縱恣六情，造罪無數。以今陳首，咸乞蕩除。願某家福善裝嚴，常蒙吉慶。伏願太上垂恩，勅攝九天大魔，太陰官二十四萬人，導示君真人，尼和萬和士，百舌吏，九天主者，并心同力，收攝瘟毒。魔王高鄰子，羌胡氏獠，赤烏赤連，壞軍死將及烏鬼等，速令消滅。真氣流行，萬人安泰。宣勅明威，奉行神呪。

次呪曰：

老君勅群魔，皆令伏大道。若見轉經人，衛護令精好。丁靈與羌虜，木索并氏獠。大頭爲大濕，夷鬼作乾燥。明真持赤棒，生如附青草。聞呪須急去，遲迴劈破腦。

次頌曰：

西南坤之母，伏神告天庭。建齋度七世，一切長夜明。功積昇玄都，風止雨不行。束妖除萬邪，天人來下并。四運改劫祚，道亦因此生。

至心歸命，敬禮西北方無極太上至真上上太一君三洞天尊。

次向西北方三禮訖懺

臣某等，謹爲某家奉修神呪，行道轉神呪妙經。首謝罪愆，斷截魔瘟。清安宅宇，保護家門。燒香明燈，思神念真。歸身歸神歸命西北方無上玄老太上洞淵三昧神呪三洞天尊，一切神靈。仰謝西北始玄天高上元皇道君，九天元靈洞寶太上真老，無量太華靈寶始玄老君，皇上天人，北玄九蓋華晨君，天門度世飛天羽郎，玉仙總真，監靈司馬，上古三師，大聖衆至真，諸君丈人，諸天至極上聖衆神。下謝地下西北鄉無極世界五嶽四瀆神仙正真。乞丐原赦某家，殺盜邪淫，慳貪嫉妬。嗔恚憎妬，兩語綺言。無量罪愆，咸乞除蕩。存亡兩代，並賜安貞。伏願太上流恩，勅遣九天魔王，十方主者，三天力士，天驕甲卒，一切真神，收捕邪精，五瘟疫毒，山林水火，風土木索斗枷鬼，憂連文慶子等惱害人間者。斥去千里，皆令蕩滅。使真氣流行，元精潤育。萬人和泰，家宅清寧，仰荷大道覆育之恩。宣勅明威，奉行神呪。

次呪曰：

太上敷妙經，救療萬人病。辰巳午未年，灾毒鬼官盛。奉經分券人，得免干時橫。赤疫隨呪死，黑氣應聲迸。不得亂人間，勿妄干吾正，鋒刀斬汝形，寸斷無堅硬。

次頌曰：

西北乾之父，號曰天地精。九氣合爲一，五極會衆生。今日建齋頌，然燈照玄星。三光耀陀羅，朗朗長夜明。玄光照一切，祈福度衆生。積功求昇仙，截劫邪魔兵。一切斷風塵，干試束鬼形。

至心歸命，敬禮上方無極太上至真上上太一君三洞天尊。

次上方向天門三禮訖懺

臣某等，謹爲某家奉修神呪，行道轉神呪妙經。首謝罪愆，斷截魔瘟。清安宅宇，保護家門。燒香明燈，思神念真。歸身歸神歸命上方三十二天無上玄老太上洞淵三昧神呪三洞天尊，一切神靈。仰謝上方無極太上靈寶天尊，無極諸天太上無形無名無窮無極

至真太上大道高皇太帝，九天元父，元始天王，元始丈人，至極靈寶洞玄太上元靈老君，無極大聖衆，至真諸君丈人，諸天至極上聖衆尊。下謝地下上方無極世界五嶽四瀆神仙正真。乞丐

原赦某身形，舉措心意，運爲兩語，評論動違科式。瘟災疾病，官私口舌。恐見中傷，不蒙度脫。歸心至道，建齋祈福。首謝存亡，萬罪千愆，穢汙三景。伏乞大道降靈，諸天擁護。願以

是功德，歸流其家，存亡二代，七玄眷屬，並得免離幽夜，出處光明。上即輪化昇仙，中得遊神淨土，下即反生人間。候王之門，遭遇三寶，結友善緣。轉輪福慶，克獲神仙，福流某家。尊卑長幼，所苦衆患，宿疾瘟風，冷毒疫癘時行，並蒙痊愈。醫藥得效，表裏康休。五臟調和，六府宣暢。解釋羅網，度脫災凶。增算益年，壽延無量。世途光顯，爵祿昇遷。入爲公相，出宰方嶽。奉上接下，一切懽心。永保元亨，所爲皆合。伏願太上流恩，勅黃英力士，正一功曹使者，九天大兵，天人玉

女，收捉盈女盆子，赤頭魔鬼，赤丁火鬼，赤索白下，赤都鬼等，悉令誅滅蕩除。使正氣安和，人咸清潤，宅舍平安，仰荷聖恩。告示明威，奉宣神呪。

次呪曰：

天尊有明教，鬼神當須聽。羅翁并大野，華元與小陵。角子從此息，都奴更莫興。洞淵齋已建，妖逆氣須澄。強梁不伏者，縛之以赤繩。劈頭千萬分，膏流血亦凝。

次頌曰：

上方無極天，巍巍三光舒。今日建福田，然燈照玄虛。迢迢九天氣，翩翩見麻姑。乘空駕六龍，天人東帝夫。魔王止風雨，太上告不虛。奉阿尊妙經，自然食天厨。大水彌劫運，道士遊天衢。自然與俗異，水上如龍魚。逍遙入紫室，徘徊歸太無。

至心歸命，敬禮下方無極太上至真上上太一君三洞天尊。

次下方向地戶三禮訖懺

臣某等，謹爲某家奉修神呪，行道轉神呪妙經。首謝罪愆，斷截魔瘟。

清安宅宇，保護家門。燒香明燈，思神念真。歸身歸神歸命下方七十二澤無上玄老太上洞淵三昧神呪三洞天尊，一切神靈。仰謝下方玄黃天無上無極無色無量無數太上大道九百九千九萬億道氣天老，九天玄母，太黃元君，九天真老，玉虛皇老丈人，太極真人，黃老黃帝，黃老天人，元黃中帝，五老上仙，諸天至極上聖尊神。下謝地下下方無極世界五嶽四瀆神仙正真。乞丐原赦某家，合門長幼，七世先靈，父母師尊，六親姻族，一切衆生。自從曠劫，爰至今生。三業六根，廣造諸罪。穢汙山水，犯觸靈祇。受對幽冥，致招災害。以茲懺謝，咸乞蕩除。願某家存亡獲福，永無災禍。尊卑大小，宿疾普消。百體宣調，增益年壽。福祿光顯，內外康休。宅宇清安，萬方交泰。伏願太上垂恩，真靈降佑。勅勒十方主者，大梵天王，八部禁官，大明監神，迴殺使者，天丁力士，收捕烏丸黃奴，連子赤索，大鬼頭然百供玄子都等，毒疾雜病班黃之鬼。一切災凶，並令誅

剪。邪精瘟賊，馘滅無餘。仰荷弘濟罔極之恩，宣勅明威，奉行神呪。

次呪曰：

天尊真淨法，治鬼護群生。甲子萬病下，壬辰億鬼行。黃瘟鍾士季，赤毒夏侯嬰。急却離墻陌，不得傍門庭。吾有十將軍，兩眼如流星，朝夕專噉鬼，嚼碎無全形。

次頌曰：

下方無際運，冥冥劫修長。仰顧三天上，朗朗暉三光，今日欲然燈，十真禁魔王。靜風勿令雨，道士遊帝鄉。玉女啓三光，六度觀上皇。今日集法師，神仙振十方。

至心歸命，敬禮中央無極太上至真上上太一君三洞天尊。

次向西南方人門三禮訖懺

臣某等，謹爲某家建齋行道。救治疾病，驅遣魔瘟，禳灾却害。以是功德，乞謝某家存亡，千愆萬罪，並乞原除。勅遣十方天丁，三十六天力士，覆護某家六親大小，男女良賤。隨所救護之處，禁諸疫鬼，不得擾亂。收除客

死雲中李子敖大殃，走死六畜人形，五木百魅，蠻夷氏蝦羌胡僮虜，山上山下，水中火中，門戶井竈，宅舍墻籬。萬種之鬼，一切剪除，蕩散消滅。入地千丈，隨時陷沒，無有遺餘。一切懽泰，仰荷聖恩。宣勅明威，奉行神呪。

次呪曰：

太上金口勅，要誓一切魔。當來午未歲，其時疫癘多。丁勤取男女，石毋害雞鵝。法師轉經處，邪精不得過。受持三洞人，免度萬丈波。殺鬼鬼盡滅，救病病無他。

次頌曰：

中央戊己神，黃帝統四維。今日建大齊，萬惡不敢希。停風不動條，雨散三光輝。道德因此弘，至真大依依。天女執命魔，十絕殺邪非。功積昇玄都，福慶高巍巍。財寶五家分，作福神自歸。妖祥悉伏匿，善惡執告誰。玄朗虛中散，鳴鼓不自撻。勅魔一切妖，試者汝自衰。太上金口勅，不從死怨誰。

太上洞淵三昧神呪齋懺謝儀

(王育成點校)



# 013 太上洞淵三昧神呪 齋十方懺儀

廣成先生杜光庭刪定

經名：太上洞淵三昧神呪齋十方懺儀。唐杜光庭編。二儀同卷。底本出處《正統道藏》洞玄部威儀類。

## 東方

臣等謹爲齋主某甲等，修建洞淵三昧神呪大齋。行道禮懺，救禳災疾，却禍祈恩。伏願太上垂慈，諸天愍育。勅下十方主者，大梵天王，殺鬼吏兵，祛灾力士，齊臨法席，俱到道場。爲齋主收逐魔精，驅斥鬼祟。勾盈子等徒侶，所行衆灾，速賜剪除。匡持齋主，百病除愈，千殃蕩消。增續年齡，超騰祿位。九玄昇度，七祖逍遙。合宅安貞，良賤康泰。得如所願，仰荷玄恩。

呪曰：

東方蒼老君，號曰勾芒靈。梵汝遊太空，蒼蒼拂玉京。大乘總三天，衆真統魔兵。八音徧十地，九龍雲輿迎。建齋立大功，長夜自光明。正道法鼓振，百邪悉摧傾。魔王來稽首，敢試滅其形。善神擁門戶，力士交萬靈。道氣廣流布，家親咸安寧。疫毒皆消盡，萬民悉長生。相與弘至道，俱遊紫鳳城。

南方

臣等謹爲齋主某甲等，修建洞淵三昧神呪大齋。行道禮懺，救治灾疾，請福祈恩。特願大聖弘慈，衆真垂祐。遣天丁力士，赤殺天兵，收逐魔瘟，滅却焦氏九子等衆所行灾疾。一切凶殃，並願攝毒收精，各還方位。當使齋主等，疾患痊愈，魂魄清安。算壽增延，祿位超進。先亡往逝，免脫幽途。合宅安康，良賤貞吉。得如所願，仰荷玄恩。

呪曰：

南方炎帝君，八表號閻浮。飛軒

駕雲輿，十直三天遊。玉女乘霄唱，金光溢丹丘。今日轉法輪，梵響振九嶠。

天魔勅魔兵，風舉自然休。晃晃三光暉，百邪歿九幽。敢有干試者，力士斬其頭。諸天帝王子，殺鬼氣不流。故有強梁者，灌湯煮其軀。千千悉斬首，萬萬不得留。興齋攝魔精，魍魎次次收。大道威嚴重，神風拂邪妖。鬼疫既消盡，萬民無灾憂。

西方

臣等謹爲齋主某甲等，修建洞淵三昧神呪大齋。行道禮懺，救疾消厄，滅禍除凶。伏惟五帝神尊，少陰衆聖，垂慈巨澤，哀鑒懇祈。願遣九天大兵，赤殺力士，收除信陵，赤烏魍魎，生死之神，塚墓之鬼，烏奴留子等徒。並乞截斷凶殃，辟除瘟瘴。降下靈液，灌注三田。四大輕強，更增年算。祿位遷永，速赴台衡。先亡祖曾，俱超靜域。得如所願，仰荷玄恩。

呪曰：

西方蓐收神，號曰爲勾尼。三光玄太虛，朗朗超四維。八音三十二，百

邪氣自摧。今日建福田，神呪破鬼儕。然燈光遠照，長夜朗然開。風止雨亦休，斬妖束奸非。敢有干逆鬼，縛送地獄畿。金刀縱橫截，鐵杖歷亂槌。行道除百惡，燒香滅千災。道士心精專，積善起死骸。萬邪畏真正，伏慝無敢違。奉師尊大道，道氣自來歸。愚人不能學，智者常依依。不惜財貨身，貴教乘空飛。

### 北方

臣等謹爲齋主某甲等，修建洞淵三昧神呪大齋。轉經行道，救治災疾，請福祛魔。伏願五氣神君，北方真聖。勅下勒宋文昌等衆，風雨將軍，四天王，齊心併力，收除青真大魔弗旦連子，門戶井竈之鬼，丞伯阿倫丁寧子都等爲崇之神。一切消除，清蕩內外。使齋主等，疾患痊復，四大輕強。安定精神，增延福壽。先亡滯魄，各獲清昇。合宅咸康，吉無不利。得如所願，仰荷玄恩。

呪曰：

北方鬱單境，帝神曰玄冥。落落

四運開，昭昭五氣明。豁豁邪穢除，蕩蕩天地清。太上威嚴切，凶鬼死不生。敢有違逆者，收之付天丁。千千皆截首，萬萬悉斬形。閻羅剪邪妖，北斗滅魔精。神風掃不祥，萬惡不敢停。上聖惠澤流，萬物普咸榮。

### 中央

臣等謹爲齋主某甲等，修建洞淵三昧神呪大齋。行道禮懺，救治災疾，驅斥魔瘟。願勅十方天下，三十六天力士，覆護齋主，滅崇消凶，收除客死雲中李子敖凶殃之鬼。六畜人形，五木百媚，蠻夷戎老羌虜，山上水中火內射公萬種等鬼，一切消滅。當願齋主，千罪萬咎，悉乞赦除，厄患潛消，衰危過免。千齡保祚，祿位遷升。七祖九玄，咸登妙果。得如所願，仰荷玄恩。

呪曰：

中央戊己神，黃帝統萬機。三秦總八方，勾陳耀天暉。天輝光照灼，豁然幽夜開。至道恩慈普，萬兆悉歸依。今日建大齋，萬惡不敢希。風停不動條，福德高巍巍。鬼疫敢不忌，億億斬

無遺。百姓遭疾苦，若請神呪齋。病者即蒙差，鬼氣自崩摧。諸天攝魔靈，衆真斬邪非。太上金口勅，不從死怨誰。若能伏道教，止惡勿行非。

### 東北方

臣等謹爲齋主某甲等，修建洞淵三昧神呪大齋。轉經行道，救禳災疾，請福祈恩。願遣五方靈童，收斬五精，七吹賈元黃奴兄弟所行萬病。一切災殃，願攝鬼兵，驅除崇害，冀得疾患痊愈，體健身康。更續年齡，遷騰祿位。闔門受慶，良賤蒙安。七祖清昇，九玄解脫。得如所願，仰荷玄恩。

呪曰：

東北艮之子，其神御陰節。奉承太上教，善惡令分別。邪訛不干真，犯者宜誅殺。上聖護生民，侵者加大罰。洞淵理清肅，三昧法嚴切。神呪滅邪魔，邪魔並消滅。除凶凶即止，斬鬼鬼即絕。神兵闔天下，靈風掃地發。百福千方起，千災九陰沒。公私無障惱，存亡蒙濟拔。

### 東南方

臣等謹爲齋主某甲等，修建洞淵三昧神呪大齋。行道禮懺，願遣赤卒小吏，太上真騎，收除百龍王翦等，所行災疾。驅遣下兵，俱蒙斷截。使齋主清蕩六府，流潤百關。疾患蠲除，衰厄殄滅。保安祿位，增續年齡。拔度幽魂，匡持見在。得如所願，仰荷玄恩。

呪曰：

東南巽之神，地戶張網羅。網羅布天下，百鬼不得過。五嶽爲安靜，四海不騰波。萬邪不敢動，禁勅一切魔。魔鬼敢逆近，斬之付陀羅。頭破數千片，身形悉滅磨。護救生民苦，灾厄自免過。三官伏威令，依如女青科。

### 西南方

臣等謹爲齋主某甲等，修建洞淵三昧神呪大齋。解禳灾疾，行道禮懺。願遣九天主者，三元力士，主收天下崇害妖殍，山林水火風土大鬼，憂連文慶子等徒，乞斥去千里，遠出他方。原赦齋主，過往之愆。蠲除見在諸疾，使魂

清氣爽，厄運蕩消。四大康和，六府通潤。鬼氣蕩滌，魔精殄除。福壽增饒，祿位遐永。得如所願，仰荷玄恩。

呪曰：

西南坤之母，神制收邪精。禁止天地鬼，瘟毒不得行。若有不從者，金刀斬汝形。今日建大齋，拔死而理生。三光一流照，九幽並開明。明朗徧十方，百鬼無藏形。故爲病不止，收之付七星。神風掃凶邪，邪惡自然平。老君明旨教，急急如律令。

### 西北方

臣等謹爲齋主某甲等，修建洞淵三昧神呪大齋。行道禮懺，思神念真，祈恩請福。願遣健兵力士，驅除王鳳白起所領灾凶。應時殄滅，不得容恕。當使齋主，神安魄定。靈藥灌心，疾患日痊算壽增續。祿位惟永，早列台階。七祖九玄，俱登妙樂。得如所願，仰荷玄恩。

呪曰：

西北乾之父，其神通天光。聖帝愍民人，百鬼之剋傷。故結於天羅，布

徧於十方。捕瘟收疫鬼，無一得隱藏。次次斬殺鬼，付之沸鑊湯。一切令滅盡，無復得逃亡。今日立功德，福流殄禍殃。病者得痊差，未則保休康。居宅悉清穩，鬼氣盡消亡。天神咸擁護，闔門永吉昌。

### 上方

臣等謹爲齋主某甲等，修建洞淵三昧神呪大齋。愈病消灾，功德行道。願遣黃英力士，正一使者，除遣女盆子赤首大魔，請自攝邪精，應時蠲滅。使齋主凶殃雨散，厄障雲消。六府恬和，百關調暢。算壽增益，祿位長安。七祖遷昇，九玄蒙慶。得如所願，仰荷玄恩。

呪曰：

上方諸天帝，出入大羅門。應育地上民，劫運使長年。下邪敢不亡，縱毒殺萬民。狼藉死病苦，怨聲徹上天。天上下大兵，擲火收百瘟。三五斷邪徑，七星塞鬼門。掩縛付天獄，萬民得完全。

下方

臣等謹爲齋主某甲等，修建洞淵三昧神呪大齋。行道禮懺，歸命衆尊。願遣大明監邪，迴煞使者，各持鐵騎，收捕邪精。當使齋主，疾病輕除，神安魄定。災運蕩滅，壽算增延。寵祿長承，台階速踐。得如所願，仰荷玄恩。

呪曰：

下方地祇靈，紀綱都九域。清澄於四海，安鎮於五嶽。制攝邪魔鬼，不得行百毒。上聖護生民，故下盟威勅。若有違逆者，收之付天嶽。鐵鈎鉤鬼眼，金刀截手足。神呪殺百邪，百邪滅種族。萬民感道恩，無復哀悲哭。免度凶忌年，會見世安樂。

太上洞淵三昧神呪齋十方懺儀

(王育成點校)

# 014 太上洞淵三昧神呪

## 齋清旦行道儀

廣成先生杜光庭刪定

經名：太上洞淵三昧神呪齋清旦行道儀。唐杜光庭編。二儀同卷。底本出處：《正統道藏》洞玄部威儀類。

於玄師前立班定，唱道：道場衆等人，各運心歸命三寶。

次華夏讚引

次入戶呪

次上五方香東方爲始。

次上御案香

次各禮師存念如法禮師思青雲青帝，如黃籙儀。

次衛靈呪

次鳴法鼓二十四通

次發爐呪

太上玄元五靈老君，當召功曹使者，左右龍虎君，捧香使者，三氣正神，急上關啓三天太上玄元道君。臣今正爾燒香，奉爲齋官某乙，脩太上洞淵三昧神呪大齋，拯護人天，消穰灾沴。願得太上十方正真生氣，降流臣等身中。所啓速達，徑御太上玄老至真無極大道太一玉皇帝御前。

人各三禮。

次各稱法位

上清玄都大洞三景弟子無上三洞法師，奉行三昧神呪大齋法事，某嶽某帝先生，小兆真人。臣某等，同誠上啓：虛無自然元始天尊，無極大道太上大道君，無上玄老太上玄元老君，已得道大聖衆，至真諸君丈人，通玄洞淵三昧神呪三十六部尊經玄中大法師，上元太一空洞三天太真，萬聖道主，二十四高尊，十方真人，天仙地仙真仙飛仙，五嶽神仙，諸天至極三寶威神，隨機應感三界真靈。臣等夙荷玄休，叨佩大法。尊經寶訣，得以稟脩。而盟告之辰，約當宣化。輔贊邦國，濟護天

人。普及幽明，咸令開度。況奉詞旨，敢不上聞。

次讀詞

按如詞言義，惟丹切虔脩齋，直請福希恩。臣等忝職玄司，所宜遵副是用。肅嚴香燭，敷列壇場。依太一天尊，玄老具典，奉修洞淵三昧神呪大齋。夙夜翹勤，轉經行道。請五方上帝及天官吏兵，三洞威神，龍虎騎乘。驅除妖逆，掃蕩氛邪。布氣行神，降伏魔祟。消灾致福，助道宣威。天地真靈，應時感降。以今清旦行道，初捻上香，歸身歸神歸命大道。臣等首體投地，歸命太上三尊。以是功德，歸流社稷，尊靈宗祧先聖。昇真紫闕，騰景清都。乘鳳輦以徊翔，福龍圖於延永。地廣於堯對禹跡，祚隆於周曆漢年。二象和寧，三光昭朗。得道之後，昇入無形，和與道合真。

以今二捻上香，歸身歸神歸命大道。臣等首體投地，歸命太上尊經。以是功德，上祝皇帝，二儀並固，三景齊明。仁格堯湯，化超羲皞。后妃嬪

主，太子諸王，德贊紫宸，功扶皇極。文武卿佐，中外職僚，敷恩澤以無私，致雍熙而成化。干戈永戢，水旱不興。疫毒無侵，休祥允萃。八紘九野，克臻清靜之風。自幽及明，共睹昇平之運。得道之後，昇入無形，和與道合真。

以今三捻上香，歸身歸神歸命大道。臣等首體投地，歸命太三大師。以是功德，歸流弟子某家，九玄七祖，一切幽靈。釋罪地司，生神天府。冤仇和解，罪孽消平。某家眷屬，六親同臻，福祐前生。今世往債宿瑕，俱乘懺謝之緣，盡息灾凶之咎。真靈祐護，道德匡扶。厄運清消，邪魔摧蕩。天兵神將，介福垂祥。得道之後，昇入無形，和與道合真。

次禮方

次懺方

次於鬼門上存神命魔密呪

次步虛旋行三周

次三禮

至心稽首，太上無極大道。

至心稽首，三十六部尊經。

至心稽首，玄中大法師。

次重稱法位

具法職，奉行三昧神呪大齋法事，某嶽先生。臣某等，謹重上啓：太上無極大道無上玄老太上玄元老君，洞神洞淵洞玄洞真，三昧神呪經寶威神，天仙地仙真仙飛仙，五嶽神仙，十方真人，已得道大聖衆，至真諸君丈人，三界官屬，一切尊靈。臣等叨承福會，獲履法門。參佩寶經，洞淵大法。職當宣弘妙旨，濟度人天。佐國立功，奉揚正化。某官某乙，請修無上神呪大齋。敷列壇場，精豐信幣。轉經行道，燒香然燈。懺謝罪尤，解消灾咎。關告三界，延降萬神。請千二百官天兵將吏，誅除妖惡，摧伏冤魔。瀝懇冥心，以期通感。伏惟十方高聖，太上三尊，慈澤滂流，威光下燭。勅天司地府，五帝三官，太山酆都，嶽瀆官屬，赦除某官某乙前生今世，億劫以來積豐深瑕，無邊無量。前惡未懺，後罪又加。結在天地之曹，陰陽之府，嶽瀆之內，水火之司。或訟逮所延，考罰所注。致招灾

咎，祈謝無由。或穢慢三光，輕凌四大。明干禁忌，幽觸神祇。結固纏綿，不可憶識。因今懺謝，并乞蕩除。賜冤債和平，愆尤除滌。原銷觸犯，超度灾凶。罪對幽淵，咸蒙赦宥。從容天界，鍊化福庭。垂祐延祥，永隆嘉祚。若有灾疾，即次用下句。若無事即已。今以國土，居宅之內。疫毒流行。赤子嗷嗷，坐罹凶橫。仰祈玄祐，愍濟生靈。臣按三天法師正一科品，誅邪制鬼，收束魔靈。謹爲某官某乙，謁請無上高倉君五人，兵士十萬人，主爲收除三丘五墓之鬼。謁請天曹運氣君五人，兵士十萬人，主收除某家百二十禁忌刑殺嫉妬之鬼。謁請都曹正氣素車白馬君五人，兵士十萬人，主收除某家衆邪妖精禍害之鬼。謁請考召君五人，兵士十萬人，收除某家下官故氣土精月食之鬼。謁請運氣解患守宅君五人，官將百二十人，兵士十萬人，主收除某家新宅故宅五毒百病逆氣之鬼。謁請天上咎逆君五人，官將百二十人，兵士十萬人，主收除某家耗害精邪招引外魔

盜賊之鬼。謁請廣司君五人，官將百二十人，兵士十萬人，收除某家十二月位破殺虛耗之鬼。謁請北城詔命化喻謀議君五人，官將百二十人，兵士十萬人，收除某家北將破王之鬼。謁請天心刺史從事一千二百人，兵士十萬人，主收除某家時行五毒溫疫氣病剝剔之鬼。謁請平天君五人，官將百二十人，兵士十萬人，收除某家刑禱呪詛房廟考氣之鬼。謁請無上太和君五人，官將百二十人，兵士十萬人，收除某家魍魎野道五部兵獵遊殍之鬼。謁請收神上明君五人，官將百二十人，兵士十萬人，收除某家耗亂人神恐動魂魄夢寐不安之鬼。一十二部天官吏兵，一合具官，應時臨降。周帀庭宇，羅列八方。上震雷霆，旁布行陣。於宮宅內外搜捕奸邪，剪穢誅凶，焚蕩妖沴。六天故氣，衆老之精。千鬼萬神，五方疫毒。魍魎光怪，中外強殍。宿考流殃，及土公害氣。星燭復連，咎注非尸。新死故亡，雌雄逆殺。刑禱之氣，妬鬼娼神。收滅誅鋤，永令斷絕。陰陽主

宰，一切正神。安鎮方隅，辟斥邪妄。若有犯干禁忌，驚擾龍神，祈謝修禳，迴凶就吉。七十二位，刑德衆神，助道安人，祛災致福。罪咎蠲釋，疾厄無侵。或云痊平。九世七玄，生天證道。克臻禎貺，常保安寧。言功之辰，加爵進賞。若私家，即自嘉祚。後續此。上願乾坤昭泰，日月貞明。五緯順常，萬方康樂。帝圖隆固，聖壽遐長。社稷尊靈，宗祧先聖。惟昌寶曆，孚祐寰區。臣仕忠貞，黍稷豐稔。兵戈自戢，符瑞彰聞。萬國朝宗，窮荒入貢。某家道氣流布，善力資薰。嘉祚日新，親緣同福。三徒六趣，蠢動飛沉。聖澤所覃，普天全濟。上明天尊大慈之施，下副臣衆等懺謝之誠。謹啓。

次十二願

次復爐呪

次學仙

次出戶呪

次玄師前上香

次回向讚

次彈罰散如常儀

太上洞淵三昧神呪齋清旦行道儀

(王育成點校)

# 015 洞真太極北帝紫微神呪妙經

經名：洞真太極北帝紫微神呪妙經。撰人不詳。二經同卷。底本出處：《正統道藏》洞真部本文類。

## 神兵護國安家驅鬼消灾奉勅呪品

元始天尊說：下元衆生，多有惡逆。聚生大國，不從正道。自稱強能，不知人命不久。自今已去，大魔行運。五濁之世，人多造橫。圖謀衆生，致害天下。萬民艱辛勤苦，衆生受罪。國人不非法，刑禍相罰。賊從下生，惡亂世界。鬼兵入國，行其大灾之疫。刀刃殺人，人轉惡心造逆。刑法相謀，鬼計多生，道途艱辛。五種大賊，夜行殺人。劫掠逃虜，逆黨鬼賊。汝等五種大鬼，作亂世界。萬民不安，小人負

重。州縣勤苦，國土不正。貴人无道，千鬼萬邪，皆悉能害人。令人家虛，萬事不果。死亡賊害，長病在室。官鬼在家，怪鬼競起。人宅耗虛，百事不吉。若有一人歸向道要，奉吾勅令。萬灾可解，百疫自散。官鬼大兵，自消不起。風調雨順，國土平正，萬事皆善。吾不虛言，有人受吾真言，亦自度灾危艱難，是事自然消散。不可不明吾意，汝等衆生男女，但受此經要妙之術，斬殺一切疾病，鬼灾自然消滅。若有鬼違於真勅者，魔王來收攝，鬼賊斬分，頭破腦裂。令汝等鬼眷屬，支離坑下。急勅律令。

元始天尊說：下元衆生，興罪作惡，五逆不孝，非理殺害，自苦役身。心不自思，存偶寓得。在世已久履榮華，終歸死路，惡心不斷。寧作罪咎，殃及子孫。受苦辛酸，豐責難明。及鬼入來中國，善惡曉分。此鬼名，號稱天之鬼，稱：天遣我等，使領萬千衆，來下界十方諸國土州縣，來殺惡人。天兵鬼使，驅此生人，令落刀兵水火大

灾之中死。汝世人何不信大道，致有此鬼行於天下，動亂生人。國土眷屬，淪亡天地之間，大病相害到甲寅之中。水火競起，鬼疫甚多。衆生大病，天殃流行。天下刀兵之世，人多不孝父母。兄弟相逆，州縣殘荒。國土空虛，人多死敗。國既受灾，人亦无孝，致得此灾動亂。世人愚滯於邪，不知大道正真之言。自今有志心，來受吾三昧妙經者，遣五魔天女仙子，九華玉童，紫清妙女，十室真人，五天大兵，使者力士萬人。下以北帝三昧法師，行道轉經之地，救人之處，一切鬼主。勅下三界，奉吾正言。汝等魔王，急以放之不得執，冤速分解。吾遣諸天仙人，玉女妙童，持符執節，詠讚天歌，來下救衆生之難。急勅律令。

元始天尊說：下元衆生，今值天運之世，五魔之灾。狂亂世界，鬼輩之人，愚无所識，不知善惡，自作苦惱。下元大運大兵之世，六洞鬼兵，出行天下，收攝國人，取无義不信、不遵正法之人，大兵驅入三惡道中，付疫鬼打



殺。此人無義，不信大道之人，故殺之也。以到乙卯之年，有人不敬法師，不信大道。三天魔王力士，速付赤砂地獄。急急如三天大法之令。吾遣大目力士，中天使者，隨法師行道之處，救人之地，病人急愈，官事速得解脫。汝等一切衆生，奉吾神呪，述及无量北帝三昧法師，汝等奉師，如天有四時、日月，八節來往，稽首問訊法師，夜來安泰否？汝等衆生，後世亦得昇仙，萬神敬奉。吾自今已去，遣同林力士，五老丈人，十方大仙，五丁使者，十天大神，一時來下，衛護人民。百姓好惡，吾亦知之。風水多少，終不枉殺。汝等衆生，合知大道有天恩，知四時敗善，冷熱多少。此年天下有鬼，疫病散滿。天下人得此病，死亡零落者多，此鬼甚盛。若有來奉北帝三昧法師法教者，萬事皆善，疫病自去，一切疫鬼速走千里，三天魔王下來誅斬。急勅律令。

元始天尊說：下元衆生，土公之世，萬疾之年。天下有千萬土公鬼，有白頭鬼，有五木鬼，有五土鬼。目赤，

面黑，口闊，來入中國州縣村坊。行其道，瘟毒，悉皆殺人。那不供養三寶大道真君，不信道法，致三萬疫癘流行。到丙辰之年，天下赤瘟病。此年之中，有赤丁鬼，行火燒之癘，刀兵之疫，殺天下萬民男女。宿對冤讎，故來相逐。呪咀大鬼，來覓衆生，飲食血味，耗動生人。疾病忙迫，病厄在身。魍魎相及，鬼神相責，官事相加，病人轉重，性命須臾至死。病疫侵入，大兵擾亂天下。國民不安，五穀不熟。大兵殺人，宅舍不居。法令強生，衆生無道。貴人不行，香火不供法師，不信大道。恩願故違，輕慢大法。太上遣赤同騎吏，擊捉鐵杖，遊行天下。取無義五逆惡言毀謗之人，天丁下斬之。若有人鬼不伏者，罪及萬劫。不爲鬼主，何可救之。急勅律令。

元始天尊說：下元衆生，所值天相之世，精邪甚多，國不太平。鬼王行履天下，吐火災病。此鬼夜行千里，損害馳馬穀麥田蚕，疾病驚動。魔鬼行大疫癘，水來不久，天行疾病，萬民無

道。到丁巳之年，烏丸鬼主，行萬般疾疫。流滿天下十方，人民大驚。鬼主日集，百姓不可居。刀兵殺害，傷亂國土。鬼賊食人，不安官事，數起山林。土鬼行水痢赤黑病，傷害天人。善惡度量，不唯一方，國土各有危難，人多轉惡。忤人心意，五等逆想。良託天地，不知人事，不永遠。自作自伐，家破滅亡，四散大小，支離怨及六親。如此之事，惡不可作。以到死亡淪破，家國災到，兵流天南海北，擾亂世界。刀兵相凌，父南子北。天下不和，百姓重役，萬民失業。如此之事，罪人受之。天兵驅除，入火輪地獄，萬劫有餘。若有一人，奉道志心，樂誦北帝三昧大經。吾當遣正一功曹，十方大神，力士玉女，來救助萬民。一切衆生病者，速得解脫，官事解散。一切殃殍鬼，速去千萬里之外。若有不伏者，送付文昌，頭破腦碎，法師不可救，兵誅黨類。急勅律令。

元始天尊說：下元衆生，值三官之運，五疫之災。自今有病疫者多，國

民死亡，病難流過。三界萬事，悉皆有官法追逐，刑法相害。百事不利，口舌橫生。貴人無道，禍亂天下。大國鬼兵相隨，萬民遭罪。鬼疫布行，三官考誓。百鬼下來，病難生人。男女下痢，子孫病亡。到戊午之年，天下大疫人。天兵下行，百姓受苦，衆生大災。若有一人，回向三尊，受經奉法，奉重北帝三昧法師行道。自今已後，有人病疫官事，大兵之難，宅舍傾危，子孫不安，萬民有災。吾遣大戟將軍，赤騎兵馬，赤卒小使，百舌使者，手持赤棒，殺一切人間鬼賊。行病小鬼，自稱三公五帝之神，吾亦知汝。一切疫鬼名字，在吾手中。若有一鬼不去，三官大兵下來，誅斬一切。鬼疫撓亂生人，及有官事，急驅千萬里外。不得漏落，斬之萬分。如有魔王不加用意，先判百分矣。急勅律令。

元始天尊說：下元衆生，若值鬼兵之世，中國人民疾病苦疫者多，三洞魔王下。持世六宮大魔，行鬼兵來中國，疾疫水火刀兵，亂其世界。病疾萬

民，生人危難，內外鬼悉來行大疫。百姓奔波，大魔擾亂世界，鬼兵交集人。到己未之年，天有啄頭魔王，烏延大王，長鼻大王，中外強殍大王，小眼大王，白面大王，赤面大王，汝等王各當被考。汝等子孫，勅勒汝等鬼王。若有一人奉法受經，供養北帝三昧法師，病人立瘥，萬事皆吉。汝等鬼王急勅汝等鬼，令病者速好，官事速解，百事和善。若一鬼不伏，魔王不用意，急斬之。急勅律令。

元始天尊說：下元衆生，自今已去，萬千鬼來中國，萬民受苦。百姓病疾，公役甚多。大水欲來，貴人無道。官事相罰，橫生刑徒。危難相纏，厄在三官，天地之間。惑亂小人，不得自理。若有人奉道，敬貴三天真言。疾病自瘥，官事自了。自今以到庚申之年，萬民有奉北帝三昧真經者，太上有勅：汝等鬼王，當自勅告下，從今已後，不得犯吾萬民。急勅汝等鬼兵等，速放生人，疾病立瘥，官事不起，疫毒消散。急勅律令。

元始天尊說：下元生人，自今以去，病患甚多。中國有鬼主，長頭鬼主，赤面鬼主，哀圖鬼主，慕川鬼主，來入中國。使國王暴逆，君臣相殘，父子相害。萬民艱苦，百姓大災。生人死亡，人多疾病。鬼役相傷，刀兵相殺。鬼兵行毒，疾害生人。到辛酉之年，國民不安，水災萬丈，魚龍相戮。大官相移，君臣相逆，百姓相傷。疾病流亡，天下人民死絕，哀哭相侵。悉是鬼主作亂世界，耗害人民。令人百姓逃亡，衆生病疾，一切瘴疾，惡炁病癘。黃奴七子頻來，損人口田蠶，病疾萬民。知汝等鬼名字，自今已去，斥去千里。急勅律令。

元始天尊說：下元衆生，鬼兵之劫，自今已去，人多流亡，國兵大起，兆庶不安。三天魔王入國行災，瘟疫布滿天下，家國萬民不安。盜賊流行，鬼炁殺人。衆生受其大災，水火之難。到壬戌年，國王敗亡，散失萬民，逃亡受苦。有十種魔王，行履天下。撓亂聖主，君臣相逆，父子相疑。亂從下

生，國暴人亡。國有一人，奉受三昧經者，灾消，人民平正。今有魔王諸天洞主，兵平，國王世人，奉道受經。汝等神王急下收攝，不得亂行疾病，損傷萬民。國主大臣，悉皆奉吾正道。吾勅下以魔王，令收攝世上一切鬼，不得動亂百姓眷屬。汝等切從太上勅，以後不敢復來撓亂國主大臣萬民。若復有人疾病，官事不了，鬼主頭破作七分矣。急勅律令。

元始天尊說：下元生人，悠悠過日，不知大晋之世，三萬鬼兵下行王國，布大疫赤炁，凌天洪波。六洞魔王行滿天下，討逐萬民，大兵相誅，百官散失。天下鬼兵飢饉，啖食衆生。百姓流亡，父南子北。大賊逆流天下，國土分散。五道不寧，州縣相殘。大官相誅，小官相移。萬民失業，荒流天下，生人受灾。到癸亥之年，暴鬼千萬，行遶天下。殺傷生人，擾亂世界。損失虐暴財物，馳馬損傷無數。不唯一方，夷戎遍及。若一人奉《北帝三昧神呪經》，萬民悉安，疾病立瘥，萬願從

心。大兵自散，鬼賊自亡，官爭解脫。萬民敬重吾真言及法師，吾遣大神力士，九天使者，八天鬼主魔王，皆來擁護國人。若有入道奉吾大法，供養北帝三昧法師，一切惡鬼聞之，急去千里。若不從吾令者，汝等鬼主不加用意，大法急斬矣。急勅律令。

元始天尊說：下元衆生，值大兵之疫，水火之難，一切鬼灾。吾今故出《北帝三昧正教神呪妙經》三十六神勅，布化王國，教化衆生，令知大法。故北帝三昧法師，下行諭教，帝王大臣令長方伯二千石，令歸向大道，萬事皆合。

北帝大聖同說此神呪之時，諸天魔王大神，玉女梵母，玄女六甲將軍，六丁使者，諸天玉童，諸天神將，並下稽首，願聞此經神術。魔王天女曰：自今日已後，中國有病困篤不存者，我輩魔王鬼主，先遭頭破作七分矣。急勅律令。

元始天尊說：下元衆生，天疫甚多，大劫垂至。水流千萬丈，三灾競

起。五魔大疫，赤炁交集。大兵相殺，灾火流行。天下惡鬼，持火燒人國土。百姓流亡，萬民受艱苦，病疫甚盛。鬼賊大狂，擾亂天下。大臣不安，衆生死盡，灾流萬代。爲惡死傷，三灾競起。人民流散，鬼兵驅除世人。天下大亂，刀兵聚集。君臣荒亡，國王暴逆。萬民造疫，百姓起灾，百種病殺。自請大法流行，中國奉行，萬姓歸心。供養三寶大神呪術，及有三昧法師者，吾自與十方大神，妙女玉童，青龍將軍，力士魔王，天丁大吏，五天使者，各所在遮截疫鬼。今勅魔王，一切龍鬼，水騎大兵，自來世間。三界十方，化度衆生。令國土萬民男女，受此大經，分別愚智。不但一切衆生，仙人注簿，得在玉曆之中，脫免洪灾水厄九宮八難之中。汝等一切衆生，自今已去，能得聞此大神呪術，及受持供養大法者。吾遣天兵化人力士億萬，常來逐子等所行之方。有人轉經行道者，十鄉靈官千萬，來守護病人，萬民奉重大法。急勅律令。

洞真太極北帝紫微神呪妙經

# 016 太上元始天尊說北帝伏魔神呪妙經

經名：太上元始天尊說北帝伏魔神呪妙經。原題上清三洞經籙碧霄洞華太乙吏歐陽雯受。內引陶真人、鄭思遠說，當出於唐末至宋初。十卷。底本出處：《正統道藏》正一部。

## 太上元始天尊說北帝伏魔神呪妙經卷第一

上清三洞經籙碧霄洞  
華太乙吏歐陽雯受

### 敘議品

道言：昔於龍漢元年甲午之歲，元始天尊居上元之殿、八景天都，安五雲寶座，垂十絕靈幡。與三十二天帝，

十極真人，玉童玉女，三景丈人，侍衛大威力魔王，八景大神，飛龍騎吏無鞅數衆，碧落空歌，天樂搖曳，演說真一妙法。是時，上元天都東北方振動，天門忽開，下觀乃有鬱勃血光參雜之氣，幽幽冥冥，從人間東北方上衝天宮，盤結不散，其氣皆腥羶臭穢。大衆咸驚，默然不敢發問。

是時，法會中有一真人，名曰妙行，福德充備，瞻仰整頓而出，歛簡跼步，再拜長跪，上白天尊：「臣聞至真妙域，明絕非祥。無何之鄉，本除怪異。臣侍道君已經萬劫，未嘗有此異見。奈何。今日法會之中，睹此穢結黑毒血光之氣，紛雜衝天。是何灾祥？恩惟至聖，重宣妙典。令破衆疑，得究其源。令學道之者，咸生敬向。」

是時，元始天尊良久微笑發言：「汝等當知，靜默安神，而爲汝說。下元生人，皆從此界降下。氤氳真一之形，皆備三萬六千神氣。清淨扶衛，久爲陰魔，忘源失本。今三九數終，鬼魔流行。信著邪道，不依道源。爲諸神雜

體，爲諸陰魔邪鬼所亂。心生兇惡，殺害群生。以同神鬼，諂求餘福。曆數將終，顛狂淫亂，不孝不忠，不慈不義，好樂邪道。今爲六天鬼神，枉有所傷。若男若女，若老若少。未盡天年，橫被天傷。死魂未散，結成惡氣，怨怒上衝，卿當省知。」

是時，妙行聞是說，己心大驚怖。上白天尊言：「彼六天鬼神，不審備何威力，有何神通？得於人間行種種刑害。殺傷生人，無所畏懼，諸法皆不能禁止。唯願爲臣，分別解說。臣雖聾愚，願假聖力，知其所始，往彼救護。令得下元生人，免遭非橫。」

天尊告妙行曰：「從此天界正北方，過此太溟無鞅里數，窮北方之極，有一世界。名曰五氣玄天洞，陰朔單鬱絕之。國中有帝君，名曰太陰五靈玄老黑帝靈君。侍佐助理，名曰玄滋天君。太上靈君侍真行氣，降生玉女，名曰太玄夜光玉女。當與靈君北鄉無鞅太玄諸靈官，開太玄北門，名曰陰生廣靈之門。說《太玄真一妙經》，制御

陰魔。聞是法味，一國人民，死者更生，枯骨重肥，人無夭傷，不至非橫。其國下界有太虛太荒溟渤，周迴無鞅里數，海水皆惡腥穢黑色，無測邊際。中有一大山，上叅碧落，下入風泉，名曰酆都羅山。山聳十萬六千里，周迴五萬里。山下入水深一萬里，水際山脚下有大洞陰景天國。中有主者，名曰太陰水帝北陰天君。其洞天周迴一萬五千里，其宮名太陰宮。左右助理，名曰東斗斗中生氣君，西斗斗中生形君，南斗斗中司禁君，北斗斗中司命君，中斗斗中總錄君，下吏九令主者，五嶽府君，二十四治陰官，二十四治陽官，河海掾吏，丘陵溪澗主者，下吏無鞅之衆。六天異鬼惡神，以爲侍衛。左右列三十六獄，周迴各五十里。獄中草樹，皆稟自然惡毒之氣，所生爲刀劍鋒鏑。多饒衆毒、猛獸、炎火，烟黑風飄，日夜不停。冥昏毒氣，血光熏鼻音臭。火車灰河，鐵棒銅鎚。拷打楚痛，呻吟振天。皆是下元肉人，罪鬼死魂之所處也。其太陰天洞外，左右有三

小宮，各五十里，各有主者居焉。第一宮名天官宮，第二宮名地官宮，第三宮名水官宮，皆是生死追呼之要司也。其山中有六洞宮，其洞宮是太一陰洞天宮，每宮周迴五千里，此六宮亦陰府之六曹也。每宮直主者役士，各一大魔王，每一魔王下小吏三十六萬人，皆異狀兇怪鬼神，或魚龍之形，以爲侍衛。其洞門在太虛杳冥之中，常爲烟霧濛鬱所蔽。若非天帝至力，不可及也。名爲六天魔王宮，其鬼乘生人迷亂，下降人間。啖食女人懷胎血孕精氣，令非夢惡想。或爲貓犬之形，令女人驚怪。痿黃色頓，血精斷絕，狂病衰患傷，食生人子息。或一歲至十歲，枉遭夭折。下元生人，大限未終。愚迷不能添神益筭延生，請命遭逢魔鬼，枉折天年。又與生人九玄七祖拘年，考問生人姓名，延累共行，諸惡病瘕瘡，焦瘦啼唾，膿血惡瘡，疥癩癩狂，盲聾閉塞。或爲風水作難，遊魂惡夢，枷鎖鞭撻，禁繫非常，行種種疾病，不可具載。妄將生人行年本命、三魂七魄，上

送六宮，落生名，上死籍。病困床枕，積歲經年。改易形骸，以求血食。或爲女巫搖鈴鼓吹之怪，據於大木古樹。或爲三皇五帝古先帝王形像，垂旒帶佩。或爲六天魔女，盛服艷粧。或爲九州前代猛將兇臣，持戟把劍。或爲諸天大將軍，馭騎日月星辰光氣，遊行人間。或爲生人七代墳墓祖考儀貌。或爲野獸，乘騎飛鳥，駕馭蛇鼠，五色光明，妖童艷女。或託異木怪石爲主。或爲古穴泉源。百形千變，殺害生人。苦遭逼逐，或求異法禁術，鎮壓追捉。其鬼力不能加，即反入洞中，不可尋逐。諸邪不禁，力不加敵。及有大威力，移山拔樹，興雲動雨，不可禁制。卿等當知。

是時，妙行啓天尊言曰：臣雖聾愚，願假聖力。今日請將三天真仙飛仙龍騎，往下人間，降禁是鬼。令得下元生人，免遭荼毒。

是時，天尊告妙行曰：吾不令卿往，奪卿誠悃。既攝伏邪精，以求善功，即當行矣。

是時，妙行從法會起，將領三天丈人、十極真仙、騎吏飛將，天樂導引，正北而行，尋其黑氣結勃之所。去人間數里，龍鶴不行，雲輿不進，所領侍衛悉有觸縮之狀，不能前進。

是時，衆中有一素車白馬真君，告妙行曰：下元人間，屍梟穢氣，鬼毒流行。吾等皆三清至真金姿玉質，清淨之儔。遭此穢觸，不能降下，願却歸天，往不可也。

是時，妙行引諸道衆，却反上元天中，朝謁天尊，再拜長跪，上白天尊言曰：臣昨與三天丈人、十極天真仙官眷屬，下降人間，降伏鬼魔，救護生人。至其方所，去地數仞，龍鶴不進，侍衛真從悉皆有觸縮之狀，爲鬼魔穢毒所熏。不審以何方術，得其生人，免是殘害。

是時，天尊告妙行言曰：是艷都羅山絕頂之上，虛无北界有北帝靈君，統領北方無鞅大力魔王、天丁力士、陰景飛雷電吏，甚有威力。若非北帝，不可攝伏。

是時，妙行啓天尊言曰：不審以何道力召命得是北帝，以救生人，免爲屍梟、日有所害。時天尊叩齒，遙存北方五炁天中太陰北帝。爾時，北帝遙知，將領十天魔王，八景大神，三十六洞天丁力士，三五大將軍，高麾五湖大將軍，豁落北斗七元大將軍，衛靈大神，無鞅飛雷電吏，巨獸毒龍諸小神吏，及北陰大力飛天鬼衆，一時同會，至其會所。時理劍佩玉，歛簡跼步，再拜長跪言：臣自違侍筵，以僅十劫。今日遙奉密旨，得拜聖顏，不審至聖召臣，有何指役？

是時，天尊告北帝曰：北陰鬼魔，出行人間，枉殺生民太多。今當三九七五之歲，生人昏迷，遭逢鬼魔殺害尤甚。大限未終，橫折無數。陰魄不散，托結幽途。茫茫冤魂，上衝震天。卿可與十洞魔王、三五將吏，下降人間，禁伏陰鬼。功成德合，昇入無形，自然真極。

是時，北帝再拜受命。總統十天大魔王，三五大將軍，三師門下吏兵，

天蓬殺童，北斗殺吏，巨獸飛吏，梟鉤索飛吏，太上真神，天丁力士，天騶甲卒，南斗殺鬼使者，北斗火炬科車神吏，紫氣前衝，流火萬里，下降人間。是時，陰鬼未睹天兵，十日已前，悉皆遭北帝太玄殺氣，先衝腦裂，死向太半。北帝將降，橫天刮地。上張天羅，下布地網。天騶猛獸，縱橫齧音窄，齧也。齒。天丁飛吏，斬破鎚斷。或未變其形，隱藏無處。或爲龍蛇。或爲女童妖狀，七日悉皆禁斷。

是時，北帝將領天兵，歸赴上元天中。八景玉殿，朝拜天尊：臣奉聖旨下界，攝伏陰魔。七日之內，應斷北艷都羅山六洞鬼宮。臣各使一大力魔王，專令守固鎮壓。

是時，北帝啓天尊言：下元生人三九七五之歲，生人多積凶惡孽欣去聲。深感重，招延洞中魔鬼，遙乘其虛耗，潛出人間。或有收禁未盡。或生人曆數將終，陰洞自開。不令禁制，流行人間。四海五湖，七澤九江，五嶽二十四治山川，坑坎洞穴隱沒，爲人災難。臣

令三十萬兵，常在人間巡行，捕逐生人急難。誦臣此神名，呪一遍，魔鬼聞之，悉皆腦裂。

北帝曰：下元生人國土，或有歲凶穀儉，三灾刀兵，瘟疫流行，國人傷死，血光漂流。即當清淨，求請三洞道師，於國北門建豎北斗七元壇場，然燈散花，行道申表，誦吾六天神呪，旋遶七日、二七日，及四十九日。

北帝此時統領三五大將，天蓬部落，十天魔王，無鞅數衆，大力天丁，飛雷電騎，梟鉤索騎吏神王，威劍萬丈南斗大神，北斗使者，紫氣流火，隱據其所，掃除魔鬼，瘟疫血光、穢氣氛氳，悉令清淨。

北帝曰：下元生世女人，懷孕死損，系嗣十九不成。或懷胎一月二月，或至得生，或於胎中消死，或長成至七歲至十歲，無端夭傷。此皆女人懷此血穢，爲六洞天魔女鬼母飛隨女人，食女人精氣，胎血頻遭損傷。令女人痿黃惡瘦，夢想驚怪。其鬼變形爲貓鼠狸狗，夢中食人子息。即當清淨堂宇，

求諸道師，依科置壇，醮北斗七元君，燒香然燈，誦吾神呪，行道懺謝。或一日至七日，吾當使太玄夜光玉女一十人侍衛女人，令不傷損，一一成就。若有產死急難之時，爲鬼母障閉，北陸陰穢鬼求食，啖產母之血，令產母楚痛，一日或七日，受苦難忍，呻吟晝夜。當須清淨庭院，建壇作法，誦咒行道。吾當使九玄殺童、六丁玉女擁護產母，無令楚痛，所生男女皆異相，端好聰明貴達。

北帝曰：若有下元生人，或遇天灾流行，瘟疫病死，炎毒熾盛，人人困伏床枕，非橫競起。或邪鬼侵奪住止屋宅。或於生人行年本命之上，妄作灾衰，枷鎖刑獄，執繫禁錮，累歲經年，窒塞四方不通。或久病在牀，魂爲魔鬼禁繫幽司。或爲耗鬼擁塞，錢財流散，祿命衰微，所爲不成。當依科法，申奏章表，醮祭北斗七元君、五星二十八宿，行道誦咒，然燈散花，一日三日，七日四十九日。吾當令北斗司命君削除黑簿，南斗司禁君移易生籍。添年

益壽，迴灾轉厄。所有狂邪妖鬼，當使六天大魔王、三五大將軍，驅除斬決，不令爲難。

北帝曰：或有下元生人，求學道業，中道不成，退散迷忘，昏闇不通。當清淨齋沐，誦吾神呪。或七遍至百遍，行住所止，不論穢觸，但心存誦念，當降北斗七元君，清氣入人心中，祛除心魔，外備百神，安穩吾藏，通暢心竅，開爽神情，所學克獲。

北帝曰：下元生人，或泛大海江湖，遭遇風雷電掣，驚怖沉溺。或山行林谷嶮隘，晦暝夜行野止，豺狼虎獸龍蛇鬼怪種種恐怖。當淨心端坐，密誦吾此咒三七遍。是時，六天魔王，天蓬大將，領本部神兵，及曠野大神，八景神王，五嶽四瀆江河溪澗大神，土地主者，應心下降圍遶，不令驚怖，安穩無他，神色怡悅，衆邪消散。

北帝曰：下元生人，有身無子孕。此爲洞天魔女鬼母與天狼貪狗食其精華，令絕種裔。若求男女，當於堂房中置北斗燈壇，隨師行道，燒香散花，誦

吾神咒萬遍，朝醮北斗，當降青腰玉女一十二人侍衛子藏，應願得生，上相聰明，男女壽考。

北帝曰：下元生人，若能清淨身心，每日行住起止，常誦此咒七遍，或至一百遍。晨昏念誦，所為無不成，就博戲求利，或見侯王貴人，常獲歡喜，願念和合。

北帝曰：下元田土所種五穀，為蝗蟲衆災所損。當須於田中作壇，依科誦咒七遍，或四十九遍。吾當勅九州社令、后土土王，禁斷三日，災蟲皆自消滅矣。

北帝曰：此是六洞天魔王，常為下元生人六害。第一宮，害人財物，能令虛耗，錢財流散。第二宮，害人命，能令人身名不達，官爵衰退。第三宮，害人爵祿，能令人室塞，四方不通。第四宮，害人田宅家舍，頻有死亡災害鬼怪，住止不安。第五宮，害人妻妾，能令人頻頻喪死，或一至七。第六宮，害人男女，能令不成，病死絕滅。是此六害，常為六天魔鬼經營，生人與洞中

六司掩塞，作生人害難。若有志人，當欲除之。但於清淨山野外，或古壇靜室之中，結壇行道，依科作法，三日七日至四十九日訖，當申表一通，名曰六害表醮，六十□<sup>①</sup>。六甲及五星二十八宿、太陽太陰宮，當須佩三五解六害大錄一品。當降九宮玉童一百二十人，解害大將軍及北斗斗中大神、天蓬部落，行案六洞陰宮，檢勘為害之所，一分解，永斷其殃，更不復纏遶生人。

北帝曰：下元生人，或為王侯征戰陣敵。當須佩九宮捍厄六宮辟屍大錄，祭北斗七元君，及寫此咒於錄中，佩於左膊音博。臨陣對敵，心密誦神呪七遍，六天魔王、天蓬大神、北斗使者、三元大將，密衛生人，令不傷損，得保清吉，永却血光非命之厄。

北帝曰：下元生人，或為惡人若欲侵害。當存惡人於左足下，誦此咒一百三十遍惡人，自反凶為吉。

北帝曰：下元生人，有知酆都六洞天宫名，則百鬼不敢為害。凡欲卧時，常先面向北，叩齒七通，誦咒三遍，

微其音曰：

吾是帝君之臣，名書玉清，下統六天。北帝鬼宮，悉是我營。我之所部，何鬼敢生。左佩豁落，右帶火鈴。擲火萬里，威制千靈。有犯者戮，有干者刑。帝君有命，收捕不停。天光駭動，群魔東<sup>②</sup>形。鬼妖滅種，我得長生。急急如帝君勅律令。

謹按《天關三圖上清經》曰：酆都山在北方癸地，故東北為鬼戶，死氣之根，山高二千六百里，周迴三萬里。其山之洞宮，在山之下，周迴一萬五千里。其上下並有鬼神宮室，山上有十二宮領鬼，山下有十二宮統神。每一宮周迴千里，上宮左右各六宮，下宮左右各六宮，故二十四宮也。

上六宮名：

- 第一宮名紂絕陰天宮。
- 第二宮名泰殺諒事宗天宮。
- 第三宮名明晨耐犯武城天宮。
- 第四宮名恬照罪氣天宮。
- 第五宮名宗靈七非天宮。
- 第六宮名敢司連宛屢天宮。



下六宮名：

第一宮名休明總靈洞天宮。

第二宮名玄司重正宗靈天宮。

第三宮名統仙升靈希微天宮。

第四宮名正真邵靈宛司天宮。

第五宮名雲婁玉紀明天宮。

第六宮名崇虛赤映雲田天宮。

一咒則天地先駭，萬魔束形。二咒則鬼妖滅種，六天絕人死名。世人學道，不知酆都宮名，神鬼所治。不能斷塞死根，使後學者萬無得成也。

北帝曰：下元生人，或男或女，夜中經行及睡卧之時，誦六天宮名者，諸鬼魔聞之，皆自成血糜音迷。散不得高聲，損鬼尤甚。若無患害誦咒，先發願者，吾所誦六天門名咒，用安魂定魄，不損陰冥。爾呪曰：

紂絕標帝晨，諒事構重二。炎如霄中烟，勃若景耀華。武城一神峰，恬照吞清河。閭闔臨丹井，雲門鬱嵯峨。七非通奇蓋，連宛亦敷魔。六天橫北道，此是鬼神家。

辟虎毒王，六天鬼王，震拾羅鈴，

北帝魔王，四天晶晶，酆都鬼相，巴元醜伯，九天都錄，總領大魔，敢不從命。

北帝曰：臣所說此咒者，名北帝神咒，皆是摧斬啖食六天鬼神也。下元生人，若老若少，若男若女，貧賤困卑，當行坐止息，誦此神咒，所求無不克者。諸魔鬼退散，即生神氣。專志堅固，無諸滯礙。所求合道。北方黑帝五靈玄老大神咒，但每持念之時，先存天蓬神將，四面六手，各執戈劍、弓箭、金鉞音牟、戟等六物，身長五十丈，披金矛鎧音凱。甲，光赫萬里，叱音尺。咤音叱。震怒，領神兵三十萬人，黑衣玄冠來下，禁滅邪妖。叩左齒三十六通，次叩右齒三十六通，次鳴天鼓二十四通，然後轉身北面，次坐建王方向破地，乃微音呪曰：

天蓬天蓬，此是四面天兵，各領四萬人，布聲如虎音。九玄殺童。此是上清禹餘天大赤天上法中上清三洞法三天兵符，管天煞大神百億萬人。世。五丁都司，此是六丁神女在三天門下聲誦，三十六司中各有六萬人到者煞急，北帝三煞神兵一十一萬人也。高刁北功。此是北帝一洞天中北

帝三煞神一十一萬人也。七政八靈，此是北帝七

星真人七千四百人，常居師之左右，以聽善惡也。

太上浩兇。此是太上三將軍，有三千萬衆，侍立

師長前，祛散邪魅也。長顛巨獸，此是四海龍王四

千四百人，收攝山精野鬼誅斬之。手把帝鍾。

此是五嶽四瀆河海大神，各有五萬人，在此禁壇修

齋用。素梟三神，嚴駕夔龍。並是三天魔

王，有三千兵馬，常在人間，虛空聽人善惡。在齋堂

或有疑惑者，當存此神，以鎮其所也。威劍神

王，斬邪滅蹤。並是風神主海神，各八千人，請

雨時存之。紫氣乘天，並是兵魔都統王，管此世

間人名煞惡，存以下聲也。丹霞赫衝。並是女

青詔書玄都大神，百億萬人，靈官章醮存，常在左

右。吞魔食鬼，橫身飲風。此是二十四天鬼

神，常收偽得便斬者，勅召存此。治救疾病瘟疫官

私口舌並存之。此六萬人。蒼舌綠齒，四目

老翁。並是日月星辰之王，各有八千人，移山塞海

存此神。天丁力士，威南禦凶。天騶激

戾，威北銜鋒。此是上清法中將，各有一千二

百人常隨，師誦經時存之。三十萬兵，衛我九

重。辟屍千里，祛却不祥。並是六丁八史

大神，各有八萬五千人，誦經時及傳符錄存之。敢

有小鬼，欲來見狀。鑿天大斧，斬鬼五

形。此是五帝兵馬三洞天宮，有三千萬衆，常隨師

之左右。修真之時存之。炎帝裂血，北帝燃骨。四明破骸，天猷滅類。此是四明功曹使者，三千六百人，隨師左右，以聽善惡。常須存好事，不得起心形惡念之。神刀一下，萬鬼自潰。此是北帝黑煞大神王，煞鬼存之。虛空中並聞。鬼叫之聲也。急急如太上老君律令。

右三十六句，四言一叩齒。

北帝曰：誦吾神咒，行吾此道，守護科禁。吾當與北方三十洞天君，天蓬大將軍，十極八景大神飛天，猛獸隱蔽，不離生人，圍遶侍衛，令一切愛念無所滯礙。誦此咒或七遍，或至四十九遍，一百二十遍訖。即啄齒，鳴天鼓，擊天磬，各三十六通。又更誦此後咒三遍或七遍，即行寢卧無妨，名淨天地咒。所居穢惡，常念解穢辟屍咒：按經云所叩齒，使內外虛徹，纔似耳聞也。

洞中玄虛，晃朗太元。八方威神，使我自然。靈寶符命，普告九天。乾羅怛那，洞罡太玄。斬妖縛邪，殺鬼萬千。中山神呪，元始玉文。我誦一遍，却鬼延年。按行五嶽，八海知聞。魔王束手，侍衛我軒。凶穢消散，道氣長

存。急急如律令。

道言：此咒北帝神祕之法，若世人得此，常能行之，可以禦諸惡，添福益筭，延年度厄，禳灾却禍，救護生人，無有枉橫，男女長幼，總可奉行。

陶真人曰：吾昔於天台學道未成就，常為山鬼所擾，見形露體，互來驚怖。吾常聞此道，未嘗行之。依法戒行七日訖，因經行所居之處，去室百步外，見血流遍地，屍鼻音臭。盈谷。聞有人哭聲，詞理哀切。云：陶弘景，陶弘景，奪我居止，傷我性命。自後，更不復高聲。持誦之久，如與百神同遊，長生可取。

王真人曰：吾先師張天師奉太上命，戰奪蜀郡二十四治鬼營，救護生人。一戰二十四治大鬼帥，一時降伏，諸徒吏悉禁閉在治下，今為山二十四獄鬼，竟不能出。皆得太上降此北帝神呪，吾師臨鬼一咒，天兵及三五大將天蓬部落一時降下，往無不伏者，是天蓬第九星辰也。

鄭思遠曰：吾聞太上北華仙人，

教始學道士，受以此道，誦之萬遍。先滅妖魅不祥，立見真道。吾思之，不可得聞。後東華山遇左仙翁，謂吾曰：子欲拜受北艷都山大帝圖籙神呪，章醮驅邪除鬼，得修真之道，當以信帛香油質命，方與子受此，是太素元君玄母之道，不可妄傳於迷亂之夫、行屍走骨之輩。若不敬之，殃逮祖考。吾受之，克見真道。其細微祕事，不具載於此。多出於《上清玉帝消魔神慧玉清隱書》也，科法若下卷。

北華仙人告鄭思遠曰：凡誦此神咒，每一句一啄齒，以為常節，此是修真之科。若晝夜常誦此，則不必一一啄齒。若生人有鬼難，如法端坐，一依四言啄齒。或先啄齒七通，誦此三遍訖。更啄齒七通，誦此三遍訖。更啄齒七通，陳心中所願，為崇之鬼，皆眼睛盲爛而死矣。此神咒皆斬鬼之司名，北帝祕言。若世人得此法，常能行之，斷絕葷茹雜食行之，可以禦諸惡，添福益筭，延年度厄，禳灾却禍，救護生人，無有橫也。按經云：凡叩齒，使內者虛

徹，纔似耳聞也。

天尊告北華仙人曰：修誦當須淨心專一，不得雜事諸邪法術，並不同室，此皆六天惡神守衛。世人雜樂等，閑誦詠以爲尋常，未生敬奉，輕慢真言。天蓬大怒，殃咎無限，可慎之敬之。是時，諸天大聖衆，聞說此經救護之法，悉皆歡喜踴躍，發無上道意，進品自然，承元始天尊威力，稽首奉行。

太上元始天尊說北帝伏魔神呪妙經  
卷第一

①□：原文不清，疑作「槃」字。  
②東：疑作「束」。

## 太上元始天尊說北帝伏魔神呪妙經卷第二

### 七元祕訣品

元始天尊，爾時遊歷諸天，成就國界，濟度人民，廣宣妙法。見下元生人，有諸灾妖鬼氣流行，九醜之精枉害良善。因作是想，三界轉輪，冤對彌多，國土不安，兵戈亂起，作何救助？以保兆民。於是召命北帝真君，演其濟度之法。

北帝曰：臣艷都之旨，伏鬼消魔七元之壇，保家安國，大聖所使，即降真靈。爾時，天尊聞北帝應聲祕要，願而奉行。

北帝曰：其咒甚妙，宜長齋念誦，身得長生，飛騰虛空。

北帝分身咒曰：

謹勅臣身中五體真官，魂爲天父，魄爲地母，頭爲雷公，髮爲黑雲，頂爲明星，腦爲朱雀，眉爲麒麟，眼爲日月，

鼻爲虎賁，上唇爲風伯，下唇爲雨師，舌爲九州都督，喉爲璇璣，左臂爲玉衡却敵，右臂爲玉衡破敵，掌爲火車，指爲甲卒，兩乳爲仙童，腦骨爲橫山，脊骨爲蓬山，脇骨爲名山，腹爲金城，肝爲青帝，腎爲黑帝，脾爲黃帝，心爲赤帝，肺爲白帝，膽爲太乙，腸爲龍虎，腋爲禁獄，臍爲江湖，石子爲織女，膀胱爲河伯，血爲河水，脉爲騰蛇，胃爲勾陳，皮爲天羅，肉爲地網，臀音屯。爲玄武，陰爲八蠻，腿爲雙童，臍音毘。爲力士，膝爲剛風，脛爲師子，足爲白馬，手爲三將軍，各領七千萬衆。兵士抽刀拔劍，乘駕火車，從臣身中出。急急如律令。此咒伏一切鬼神。如癡邪，即念三徧。如小可，切不得念，損子魂魄。慎之。

入房退病天蓬救水咒：

咄，吾是天帝太上之子，爲老君所使。頭戴日月，身佩北斗。吾有軋靈之兵，百千萬衆。在吾左右。前有萬石鑊湯，后有黃金鉞斧。吾朝太上，忽逢神將。教吾殺鬼法，授吾斬神方。上帶太素符，收攝諸不祥。上告天帝，

召喚吏兵。頭戴華蓋，足躡魁罡。何神不走，何鬼敢當。縛汝必定，治汝橫傷。病人先無罪狀，何敢輒犯賢良。吾含天地之正氣，咒破邪鬼之殃。咒神神自滅，咒鬼鬼自亡。急急如律令。  
畢，即含水噴病人。

又咒曰：

東方邪神，南方邪神，西方邪神，北方邪神，中央邪神。咄，汝是羊鱧音里之魚，或為浮萍之草。或是浸漬之蟲，龜鼈鱉鱉音常，魴音紅，鰻音瞞，鰲音黎。樹木之精，妖魅魍魎。造作人形，媚著人身，妖惑男女。北帝聞之，大嗔大怒。故遣吾領將，千兵萬騎，殺汝百邪之鬼，何不急去。急急如北帝威劍神王律令。  
咒畢，含水噴病人三過。

又咒曰：

吾是天師神氣太上之子，遊行天下。東方有病，吾能治之。南方有病，吾能治之。西方有病，吾能治之。北方有病，吾能治之。中央有病，吾能治之。吾治病有法，醫病有方。吾頭戴通天之冠，身著赤陽之衣，手把龍頭切

玉之劍，斬殺鬼賊，千頭萬數，不問罪狀。急急如律令。  
噴水三過，次於五方。七步七元罡，面顧破立，誦天蓬咒，一炁誦之三遍。每四言一啄齒，此為法術。禁伏一切邪鬼。尋常不得啄齒，恐損神。誦了，即輸掌訣。

捻訣後咒

咄，景精中王，威振九天。金虎蔽日，飛龍遶乾。黃神秉鉞，綠齒揚鞭。璣衡五斗，平調七元。收捕九醜，殺滅六天。手把三景，足躡九玄。八威吐毒，天丁導前。討察妖精，送著曲泉。十天保國，萬友安全。

又咒曰：

天火落落，光照八方。女青鬼律，誅斬邪殃。吾今禁汝，妖鬼敢當。速出速出，伏鬼魁罡。急急如律令。

次勅五方咒

東方責①鬼，腐木之精。九夷老氣，因春化生。神不內養，外作邪精。五毒之氣，入人身形。或寒或熱，舉體不寧。九醜之鬼，知汝姓名。北帝神咒，攝錄汝精。四明破骸，北斗然明。神刀一下，萬鬼自刑。傷寒頭痛，不得

妄生。西方金氣，滅汝身形。伏在肝中，不得動傾。急急如律令。

南方赤鬼，炎火之精。八蠻老氣，因夏化生。神不內養，外作邪精。五毒之氣，入人身形。或寒或熱，舉體不寧。九醜之鬼，知汝姓名。北帝神咒，攝錄汝精。四明破骸，北斗然明。神刀一下，萬鬼自刑。傷寒頭痛，不得妄生。北方水炁，滅汝身形。伏在中心，不得動傾。急急如律令。

西方白鬼，死金之精。六戎老氣，因秋化生。神不內養，外作邪精。五毒之氣，入人身形。或寒或熱，舉體不寧。九醜之鬼，知汝姓名。北帝神咒，攝錄汝精。四明破骸，北斗然明。神刀一下，萬鬼自刑。傷寒頭痛，不得妄生。南方火氣，滅汝身形。伏在肺中，不得動傾。急急如律令。

北方黑鬼，陰水之精。五狄之氣，因冬化生。神不內養，外作邪精。五毒之氣，入人身形。或寒或熱，舉體不寧。九醜之鬼，知汝姓名。北帝神咒，攝錄汝精。四明破骸，北斗然明。神



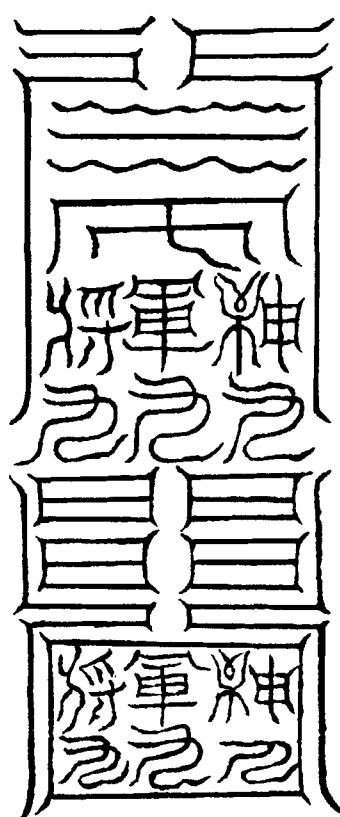

右符，用生鐵一方，朱書，擲於國大河中。

北帝曰：禁壇訖，行道求心中耳。

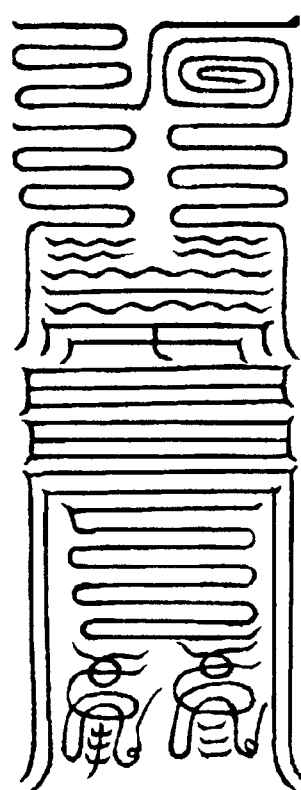

用梓木板長一尺二寸書之，埋安土地廟中，其蟲消死矣。

北酆殺鬼印

北帝曰：下元生人，若男若女，被山魃古魅、神壇里社、妖精野怪，使其病人。狂言亂語，入水不懼生死，將吾北酆印，印病人心，其病立差。以棗木心刻之，一年三度醮祭，然後行用矣。

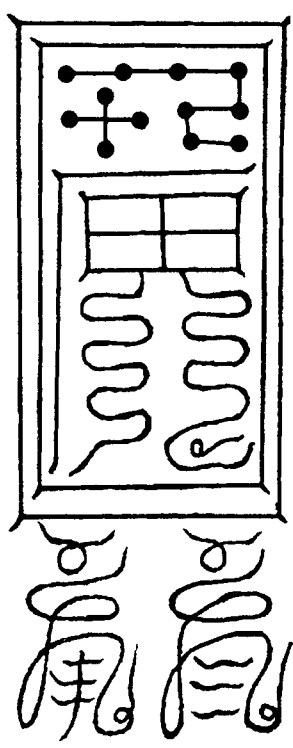

北帝曰：吾於上經卷中，宣題下

元生人有諸苦難等。官符口舌，疾病灾怪，或入軍陣之中臨當被敵，一切癩癩。但帶吾此符，應日立愈。入軍陣者，頭上帶之，一當百人，永離刀傷之厄，神兵相佑矣。

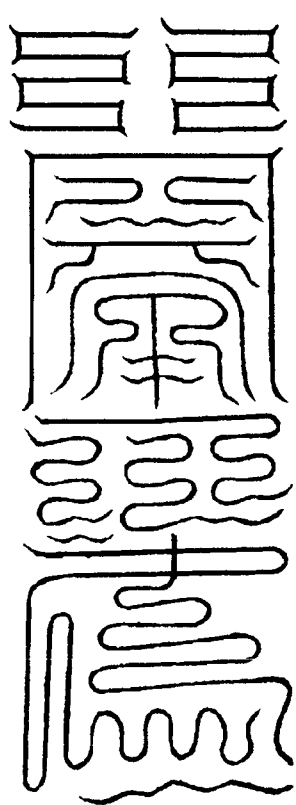

北帝曰：下元生人有心中不快，頻遭死殃。或女人身孕不成，男女死損。及被惡人謀枉，咒詛相刑。但吾火鈴帝錄厭之，大吉。

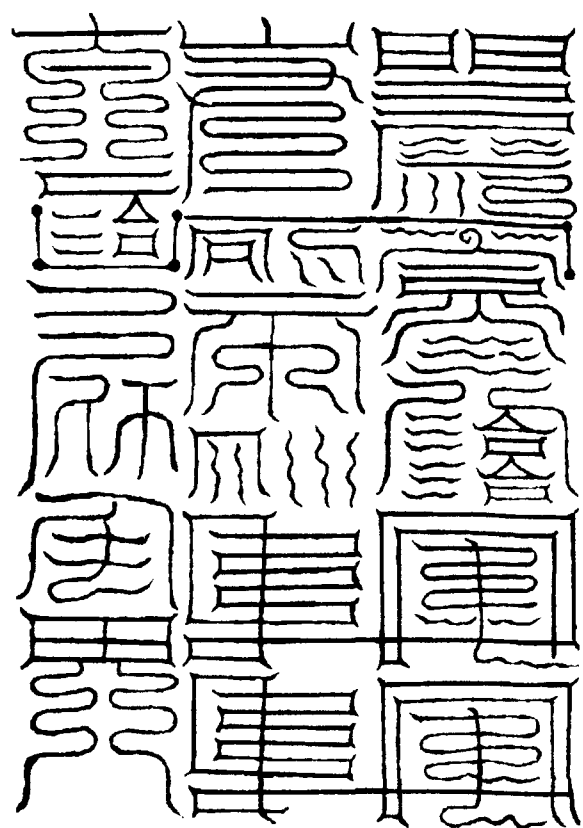

右符出衡山錄。

北帝曰：若封山嶽，敕古廟，召五嶽神，來聞未來之事，及移山覆海，驅遣妖精。將吾此符以鏡上，用朱砂書，

懸七元壇上，去壇二百尺，壇上念天蓬咒，其鬼神親見，須臾立對未來之事。



北帝曰：凡欲與天下人作法之時，用甲子庚申之日。若傳不得其人，令人癡狂病死，慎之敬行。若持咒喫五辛口不淨者，天蓬大將怒目一嗔，令人神魂墮落，因而癡邪，甚難救治。凡人祭七靈畢，即取座上酒七杯飲之，後七日神通自然，心生智慧，光顯尊妙，秘之神驗。

臨壇行持掌圖

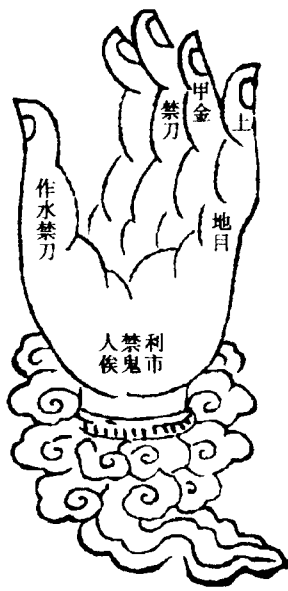

北帝曰：吾所說妙經，能上消天

灾，下鎮帝王帝印使訣，以除不祥，告諸衆善念之。國有此文，普天獲福。世間有此文，龍神扶衛。山居此文，百邪振伏。神通之力動，皆有三十萬兵隨逐。此文非常之詞，勇猛之旨，不得傳授輕泄背慢，不遵真典之者。

爾時，四衆及諸真人上白北帝曰：此經當何名爲？北帝曰：號《神咒妙訣印七元伏魔上經》，流傳神祕，萬劫奉行。太上北帝素靈斬邪滅魔殺鬼玉符，若人能佩之，保命延年。及貼房門之中，去諸邪精鬼魔，符中使者，斬邪滅鬼，大吉。

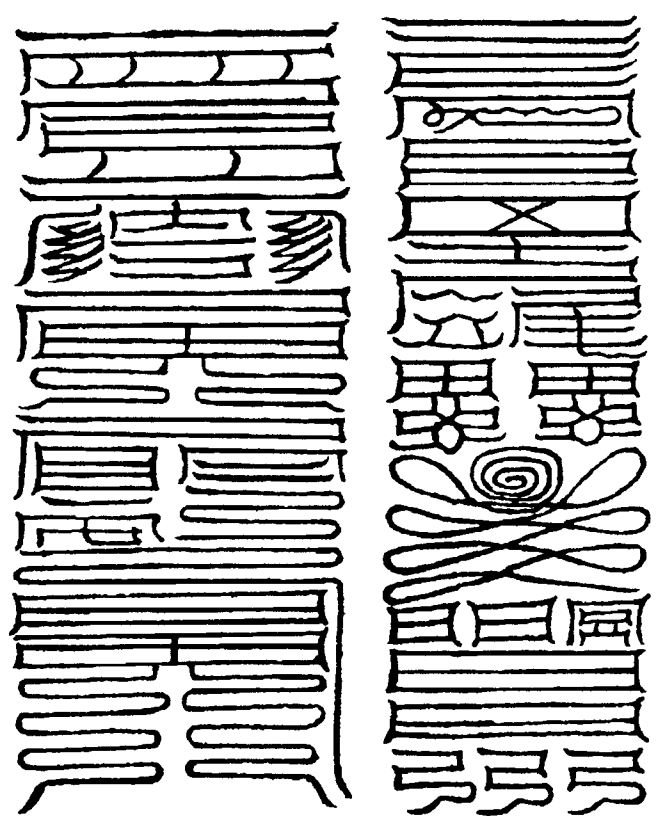

太玄北帝第一神符，下元修行弟子，若能佩帶，長生久視，辟屍斬邪滅魔。貼房堂之中，去諸邪精鬼魅，符中

使者，斬邪滅鬼矣。

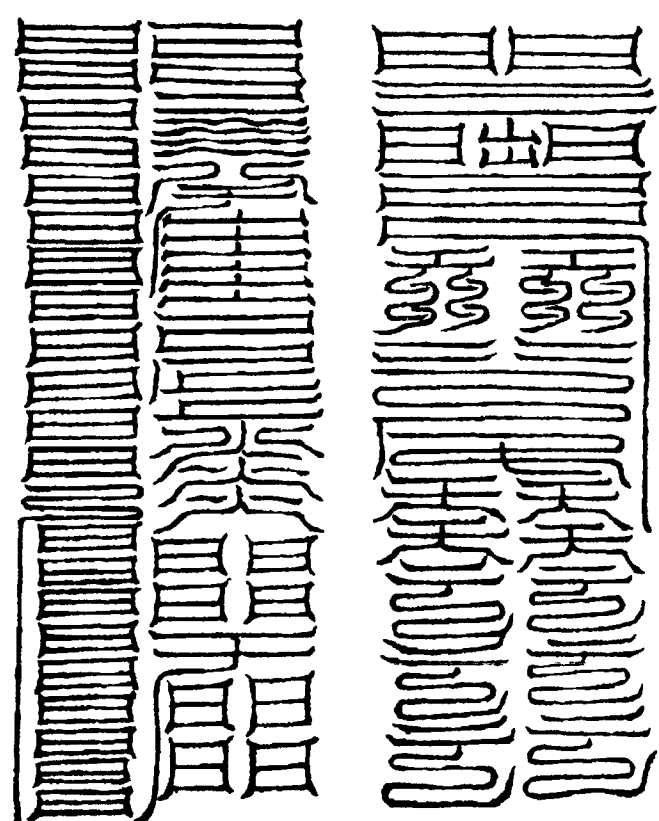

北帝第二符，酆都上清神符，辟屍大錄。太上三五丹罡陰陽，驅伏邪精。翻天倒地，斬諸邪魔。各各降伏，所使護身，長命滅鬼等用。

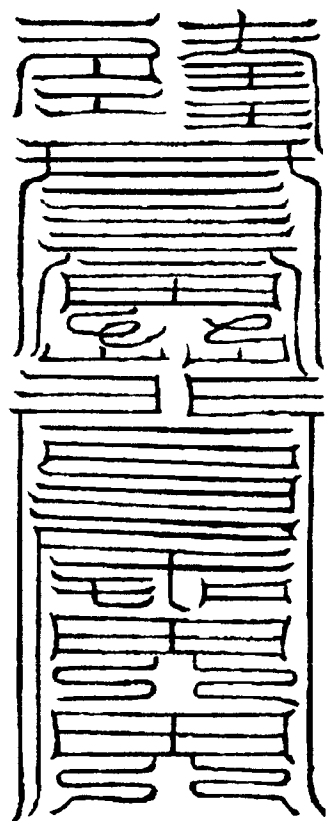

北帝第三符，治一切疾病。佩帶護人身命，禁斷諸鬼，斬邪縛神，去灾滅禍，却邪成正，保守人身，長生久視。

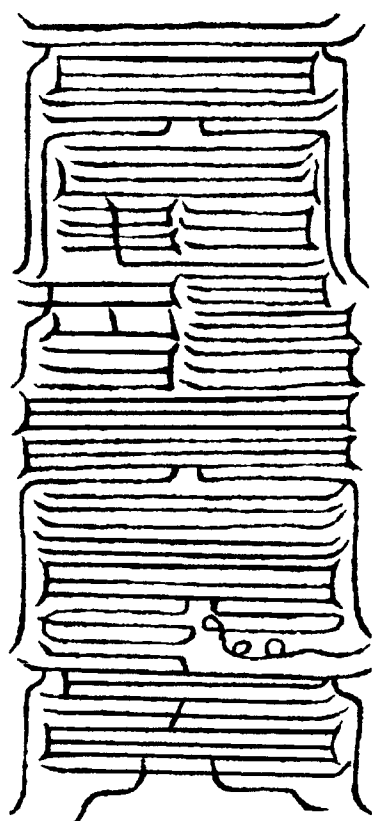

元始天尊第四符，說北帝真書玉文辟屍神錄，救治人民疾病灾難，降此玉字神符，誅斬邪魅。令人佩帶頭上，辟屍千里。若有邪精鬼魅，貼符堂房之中，悉斬消滅矣。

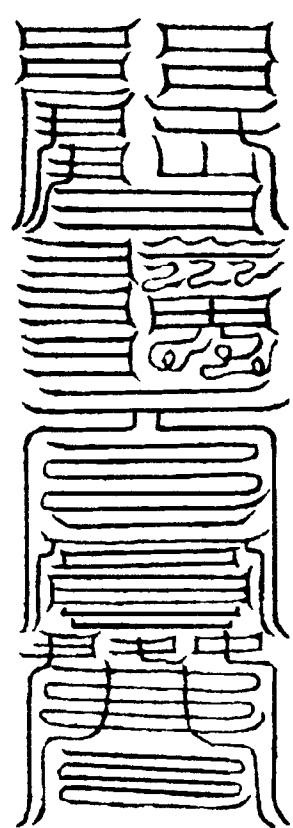

北帝第五符，斬飛屍鬼魅邪精，應破喪死之家。爲害者佩之，護身命，大吉。

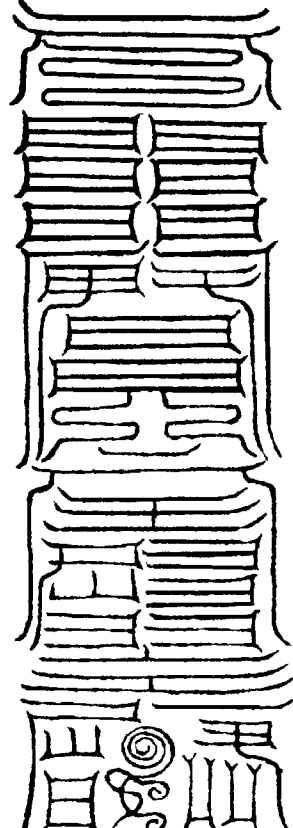

北帝第六符，治水火灾難。佩帶身上，及貼門中鎮宅，大吉。

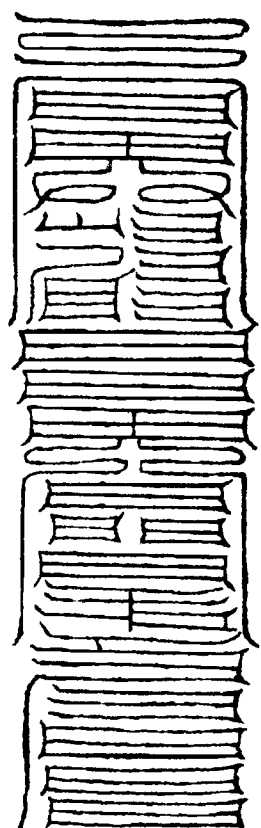

北帝第七符，治人身染殭疫瘴毒、妖魔行癘氣。苦惱者佩帶此符，永得安平，惡鬼消滅矣。

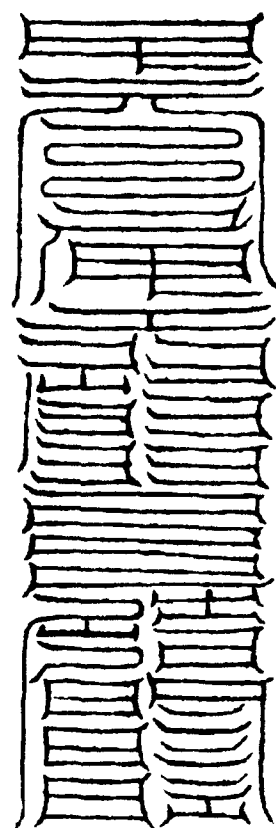

北帝第八符，解穢辟惡，驅邪遣魅，不敢害人。保命護身，延年大吉。

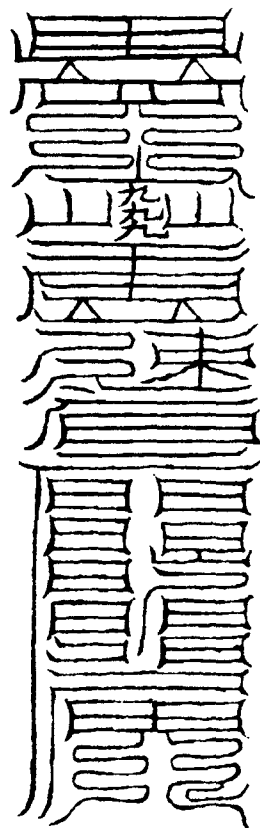

右前八符，五靈玄老帝君，能救一切衆生災難瘟疫等疾。佩我之金書玉符，普皆安樂。其神驗極大，殊非小功耳。

太上元始天尊說北帝伏魔神呪妙經  
卷第二

①責：疑作「青」。

### 太上元始天尊說北帝伏魔神呪妙經卷第二

#### 酆都戮鬼品

道言：北方五靈帝君，時在神丹之極雲景殿上五明宮內玄臺寶座之中，垂十絕靈幡，披離羅之帔，戴寶曜花冠，飛鳳羽裙，瑤華藥珠文履，執碧瑤之笏，七寶之函，雲錦鳳紋之案，琉璃華佩，瓊鳳香爐，交龍神虎之劍，飛雲鳳氣明光玉几，班麟翠拂，左右侍真，列班其次，瞻視尊顏。北帝訣。大指恰子，四指壓大指，二三五指皆直。

是時，北方五靈帝君，忽然微笑，鼓動法音，神光赫奕，遍照十方無極世界。于時，東方九氣天君，侍真騎吏九千億衆，來入于座。南方三氣天君，侍真騎吏三千億衆，來入于座。西方七氣天君，侍真騎吏七千億衆，來入于座。北方五靈帝君，是時命詔北玄真人，侍真玉童，令侍其座。須臾萬變，

宮闕殿堂臺榭，皆是水晶、琉璃、珊瑚、琥珀、雕裝嚴飾，金麟獅子，遍在其座。北方五靈帝君先謁東方九氣天君，次謁南方三氣天君，次謁西方七氣天君，各就其座，講酆都下元男女生死之錄。忽聞鬼獄冤魂受對，痛聲號絕。又見死魂無託冥閻之中，鬼官不錄。

是時，于座西方七氣天君問曰：此輩罪人，是何業報？死魂受拷，痛切難任。

北方五靈帝君答曰：下元生人，死魂受拷。爲其前生不孝不忠，君臣不義，父子不慈，不敬三光，不信冥理，欺師謗道，反逆宗親，廣殺物命，恣縱貪淫。酆都奪筭，壽促中年。死魂報對，劫盡無解。

七氣天君又曰：死魂無託，鬼官不錄，是何緣對？

北帝曰：此人爲其前身，耽酒味肉，殺戮無度，不造善功，專行無道。年筭未盡，六天洞宮魔鬼，乘人罪釁，放其毒疫，夭折人筭。水火盜賊，疫癘刀兵，危難人命。官私口舌，枷鎖連



塞，令人所爲不遂。年年歲歲，有遭不少。吾有《酆都三備神咒經》，北帝之法。若人能淨心，專行吾道，依經受持，作七元壇，香燈供養，晝夜無倦。誦吾神咒，存真思神，無撓外事。吾遣天蓬神兵部落，洞淵赤殺吏兵，衛靈神將，豁落七元兵士，侍衛爾身。令萬病消散，所治者愈。令居貧得富，居危得安，居卑得尊，求者得遂。下元生人男女，顛狂鬼魅，異常之怪。但依吾科禁，將吾神呪步罡，七星臨斗，專行印訣。神兵立降，防護爾身。

北帝曰：若後學道士，功業未成，須依吾酆都攝錄鬼神大印。可以赤棗木，長五寸，闊四寸。以壬辰日，於正北郊外，人犬不知處雕成。以酒七觔脯七分祭畢，可埋癸地。咒曰：

北帝神印，佩帶靈真，三師下降，依吾指陳，歆吾醮祭，福壽來臻。急急如大帝口敕律令。

北帝曰：若救治萬病，存其神。先鳴天鼓三通，次鳴天鐘三通，次存度師在左右。又鳴天鼓九通，閉目在空

懸之中，北極靈君戴大玄冠，羽服煥然，降壇之所。次存星辰七人，形如小兒，朱衣赤幘，降臨壇所。次存左上仙蔽身大將軍，二指上。姓唐名宏，字文明，家在會稽，身長八十丈，天冠赤幘，絳章單衣，羽服赫然，手持寶劍，兵士三十萬人，從左腎中出，降侍前後。次存右上靈景大將軍，中指上。姓葛名雍，字文度，家在豫章，身長七十二丈，天冠赤幘，絳章單衣，羽服赫然，手持玉戟，兵士三十萬人，從右腎中出，降侍前後。次存中上神藏形已身大將軍，四指上。姓周名武，字文剛，家在吳郡，身長九十六丈，天冠赤幘，絳章單衣，羽服赫然，手持玉楊枝，兵士三十萬人，從心中出，降侍前後。次存青龍將軍，卯文。天冠黑幘，著青衣，身長八十二丈，手持弓箭，兵士四十萬人，悉青衣，羽服赫然，從肝中出，降侍左右。次存白虎將軍，酉文。天冠黑幘，著白衣，身長三十六丈，手持弓弩，兵士四十萬人，悉白衣，羽服赫然，從肺中出，降侍左右。次存朱雀將軍，午文。天冠黑幘，

絳章單衣，身長六十丈，手持長鼓吹角，兵士四十萬人，悉朱衣，羽服赫然，從心中出，降侍前後。次存玄武將軍，子文。天冠黑幘，着皂衣，身長二十五丈，手持鐘鼓，兵士四十萬人，羽服赫然，從腎中出，降侍前後。次存麒麟將軍，中指根。身長七十二丈，天冠黑幘，絳章單衣，手持魁罡，兵士四十萬人，悉黃衣，羽服赫然，從脾中出，降侍前後。次存八神八煞大將軍，搜山八將訣，四指中文起。天丁力士捕鬼使者，天冠赤幘，悉赤衣，羽服赫然，從遍身毛孔中出，降侍前後。先結雙雷訣，擊起雷公在左右，次兩手天蓬印，擊起四面八臂。次存天蓬大將軍，身長萬五十丈，兩手斗訣。著龍鱗之甲，佩七星之劍，統兵百千萬騎，平身端坐，存腰胯拳膊，爲一座斗。豁落七元大將軍，洞淵神將，雷師電師，兩手雷訣，塞耳取雷聲。又用兩手雷訣，閉目取電光。羽服赫然，各持金劍，並從面中出，降侍前後。次存鬱儀將軍，左眼，吁氣一口，名彭執。結璘將軍，右眼，咽氣一口，名彭叫。羽服赫然，照耀內外，各領兵士一十二萬人，並從兩

眼中出，降侍前後。次存役使吏兵，仰頭呪曰：呵氣一口，存見元始天尊在目前。向兆吐氣一口，中有一真人，即己身，是名天帝之子。

叱咄，吾是天帝之子，老君所使，頭戴日月，兩眼出。身佩北斗，有乾靈之兵百千萬衆，毛孔是。在吾左右。前有萬石鑊湯，兩手彈午後有黃金鉞斧。朝發北斗泰山之道，路逢東王公教我殺鬼之法，授我役神之方。上告北帝，召役吏兵。頭戴華蓋，山字印。足躡魁罡。左扶六甲，右使六丁。何神不伏，何鬼敢當。急急如律令。

北帝曰：下元生人，有知七星名字者，一切灾病，呼之即百邪退散，萬願從心。咒曰：

子，貪狼之星，諱陽明，尊神億萬衆，來扶我身。丑亥，巨門之星，諱陰精，尊神億萬衆，來扶我身。寅戌，祿存之星，諱真人，尊神億萬衆，來扶我身。卯酉，文曲之星，諱玄冥，尊神億萬衆，來扶我身。辰申，廉貞之星，諱丹元，尊神億萬衆，來扶我身。巳未，武曲之星，諱北極，尊神億萬衆，來扶

我身。午，破軍之星，諱天關，尊神億萬衆，來扶我身。叱咄，七星尊神，千萬萬億兵士，在吾左右。左青龍，名孟章。卯文。右白虎，名監兵。酉文。前朱雀，名陵光。午文。後玄武，名執明。子文。脾爲貴子，入中宮。中。孟章監兵前行，陵光執明在後。執節持幢，負鐘鼓，在吾前後左右，週匝千萬重。急急如律令。想左右前後四符訖，吐濁涎一口西北，吸清氣一口東南。

北帝曰：次存思，躡北斗七星罡。先躡貪狼，次躡巨門，次躡祿存，次躡文曲，次躡廉貞，次躡武曲，次躡破軍。次從壇所，收劍就座。看病人屬何星，可書七星符，令病人佩帶吞服，立候神驗。

神符圖篆

貪狼星君。子生人屬之。

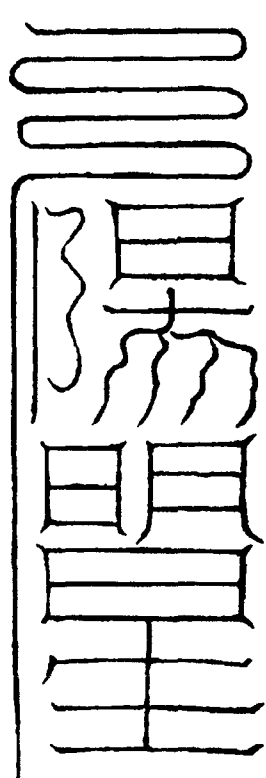

巨門星君。丑亥生人之屬之。

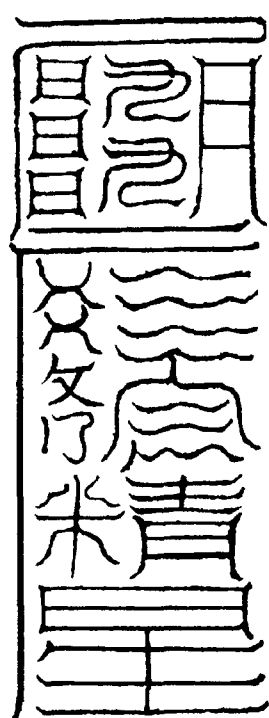

祿存星君。寅戌生人屬之。

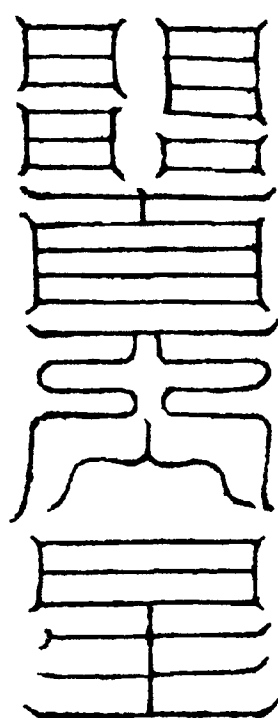

文曲星君。卯酉生人屬之。

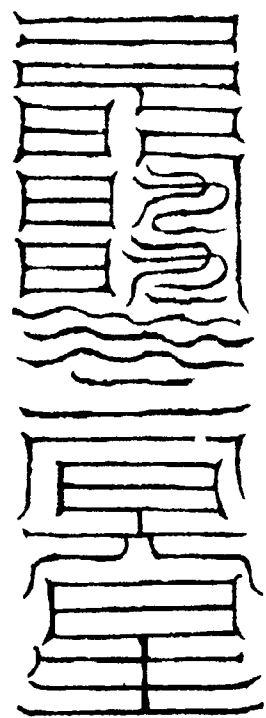

廉貞星君。辰申生人屬之。

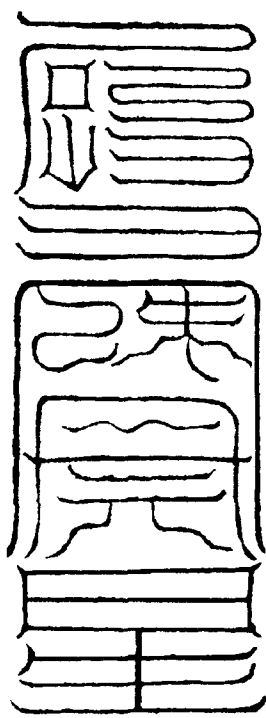

武曲星君。巳未生人屬之。

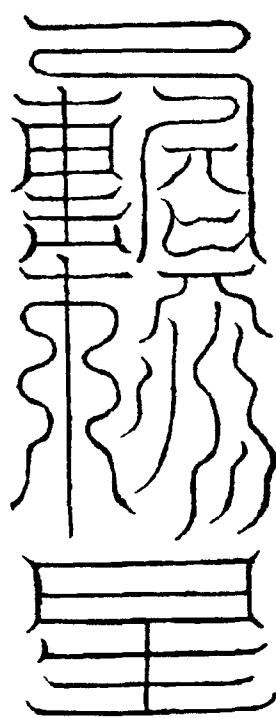

破軍星君。午生人屬之。

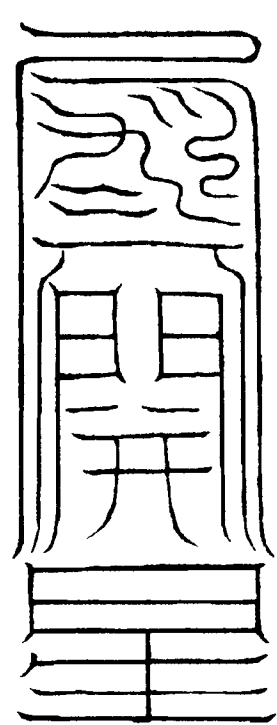

北帝曰：北斗七星神符，若男若女，有人身著衆邪魍，音罔。魍，音兩。失心神，及五藏去聲。脹音漲。滿，寒熱往來，皆吞此符，立有靈效。百邪見符，悉化爲血。延年益筭，永保元吉。

貪狼星符。却狐狸精。

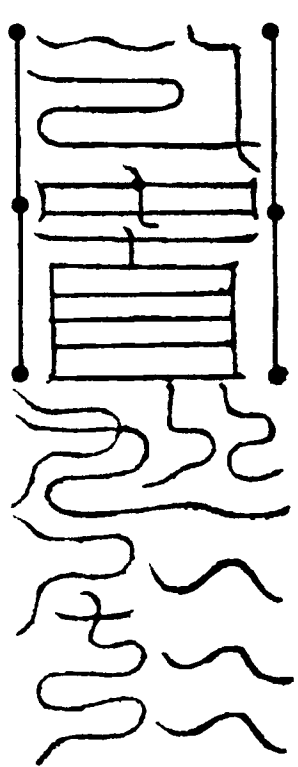

巨門星符。治井竈精。

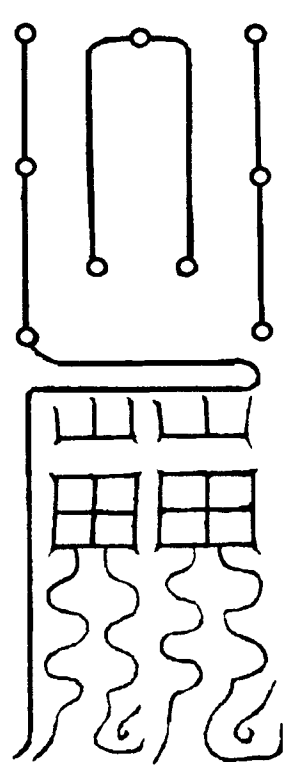

祿存星符。見貴相吉。

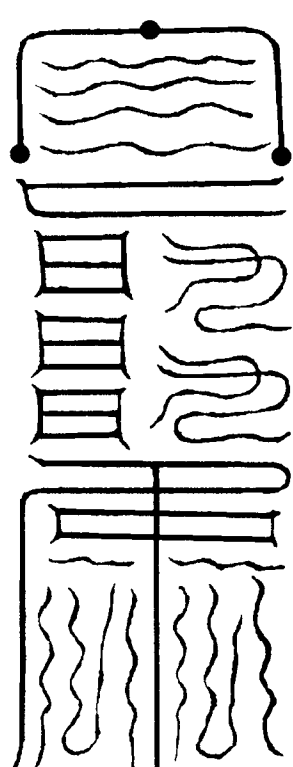

文曲星符。注神追召。

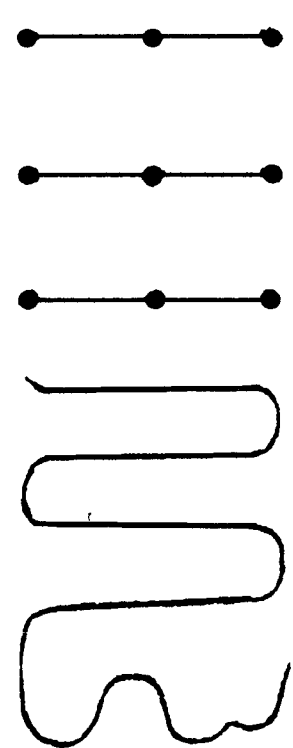

廉貞星符。收伏百鬼。

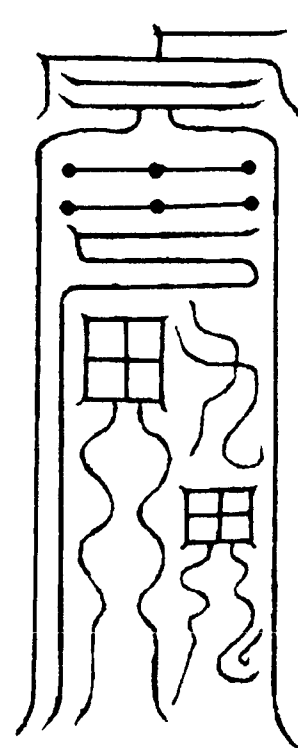

武曲星符。令人五富。

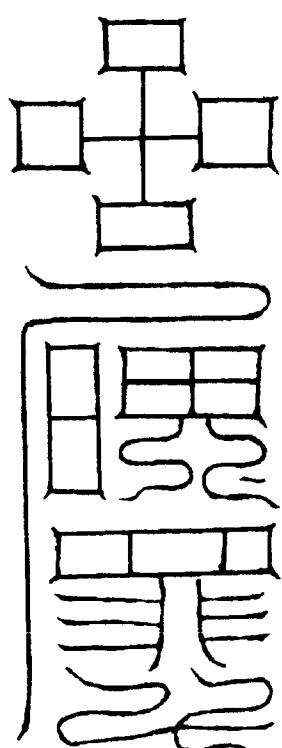

破軍星符。遇賊陣帶之。

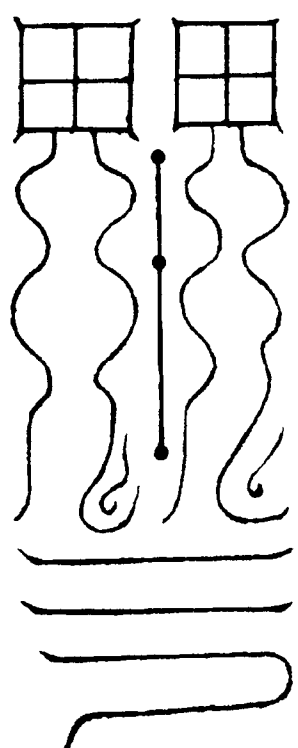

飛柱符。召狐狸之精。

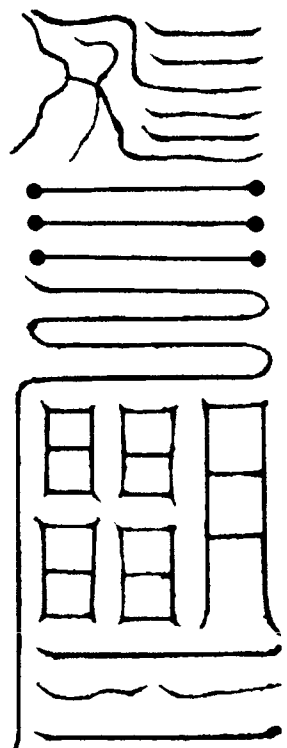

熒惑星符。病者帶之。

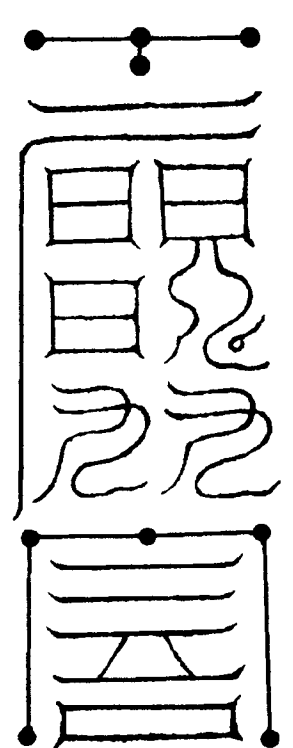

鎮星符。斷鼠食蚕，朱書之。

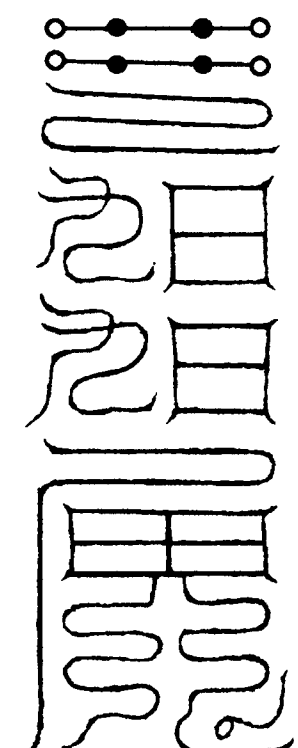

辰星符。治牛馬病，朱書貼角上。

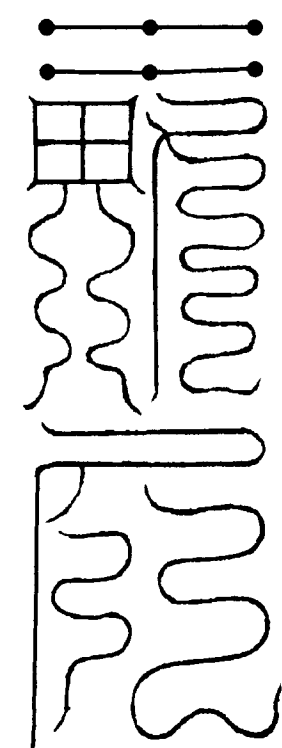

角星符。除宅內伏屍之鬼。

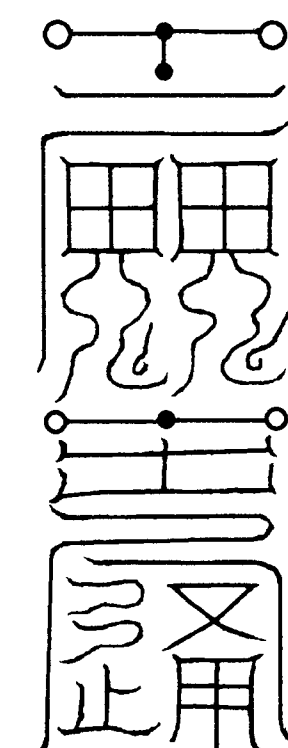

赤靈符。斷耗鬼，吞之吉。

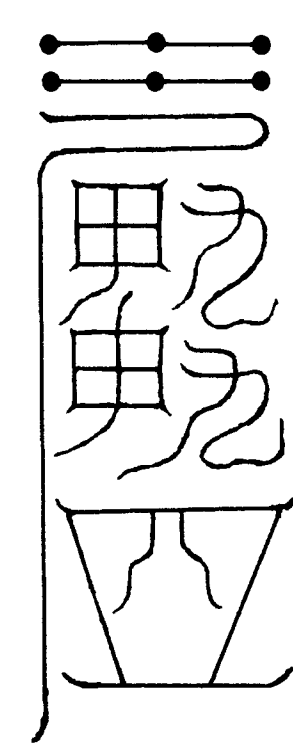

太清符。治死奴婢之鬼，佩之吉。

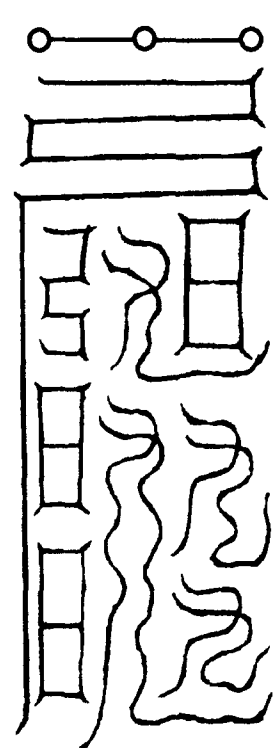

天倉符。宜職祿，佩帶之大吉。

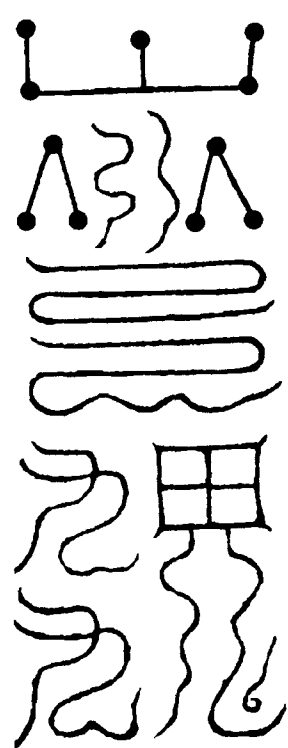

啓明星符。佩帶之，辟口舌吉。

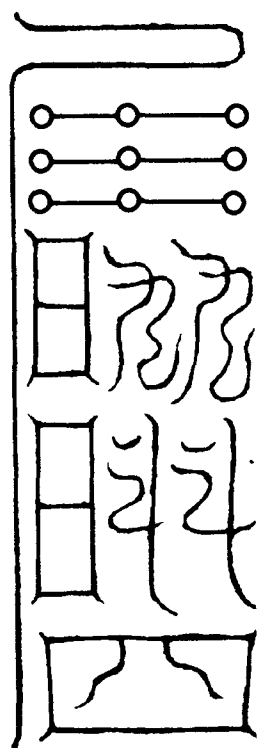

太白星符。厭官府口舌鬼妖，大吉。

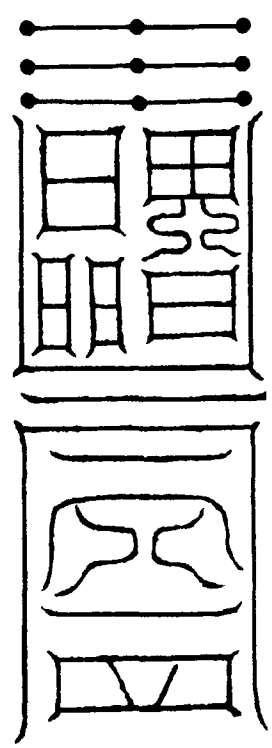

亢星符。女人被猫妖之精，吞之。

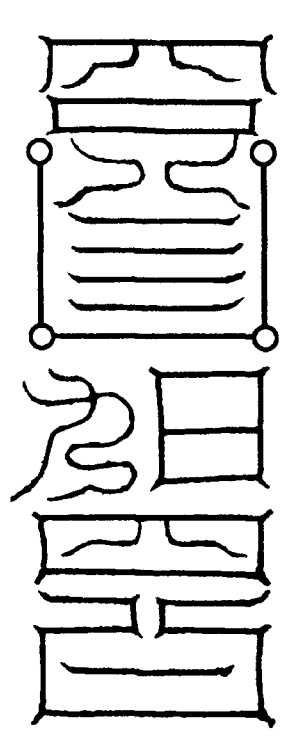

氏星符。被邪術禁，解之並吉。

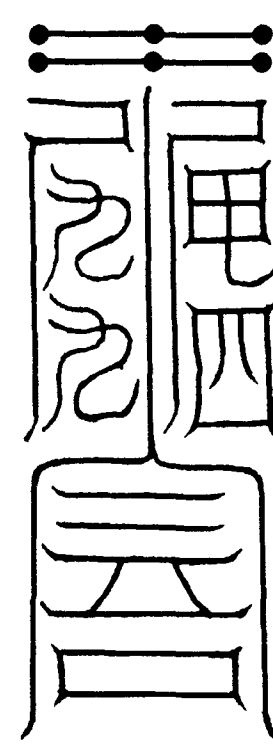

房星符。治女人多憂愁，帶之吉。

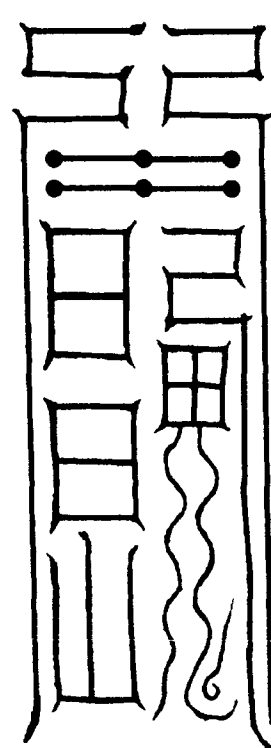

心星符。和合夫妻相刑，帶之吉。

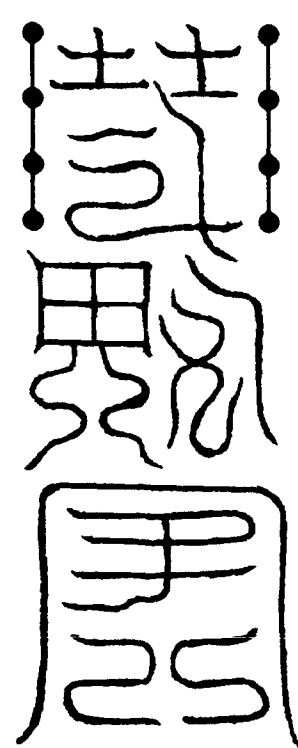

尾星符。召百怪，用梓木板書之。

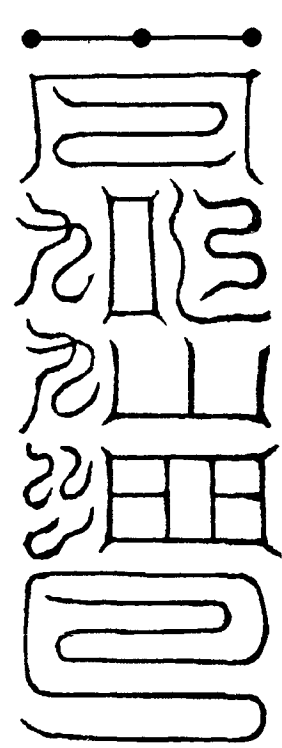

井星符。治一切腫病，吞之。

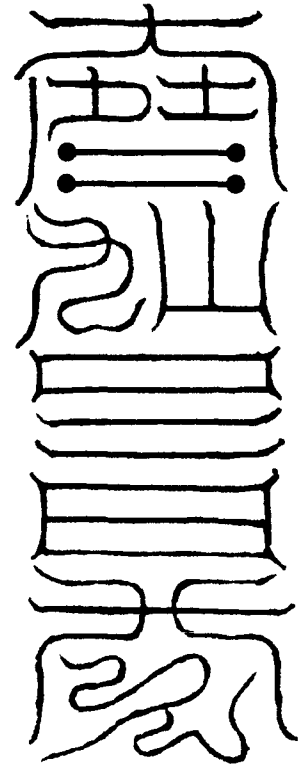

鬼星符。治水腫，吞之效。

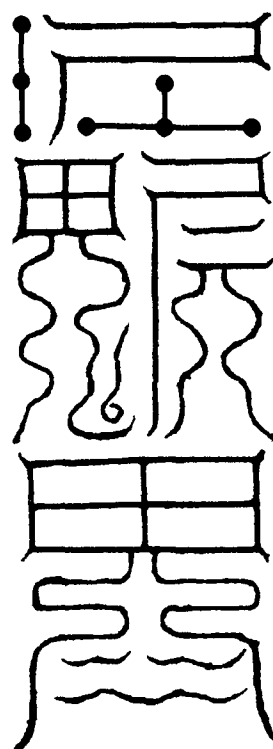

箕星符。王死至書，指之向東，大吉。

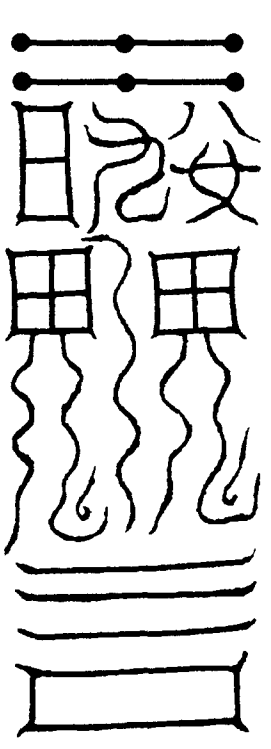

柳星符。主養蚕成熟，用之吉。

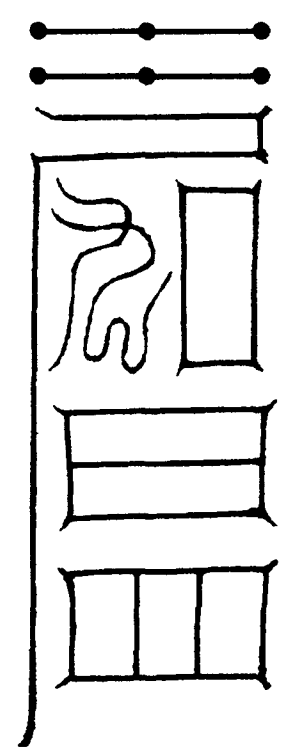

星星符。令人資財益進，大吉。

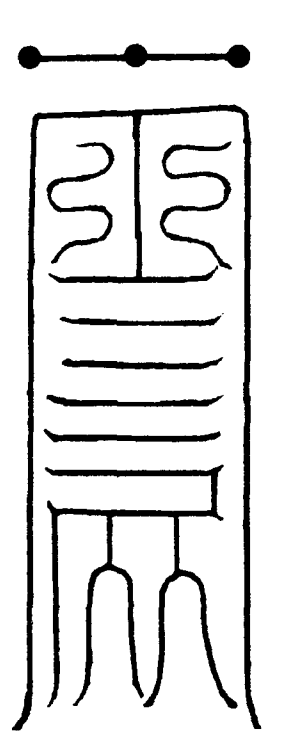

歲星符。攝十二神，在熒惑之下。

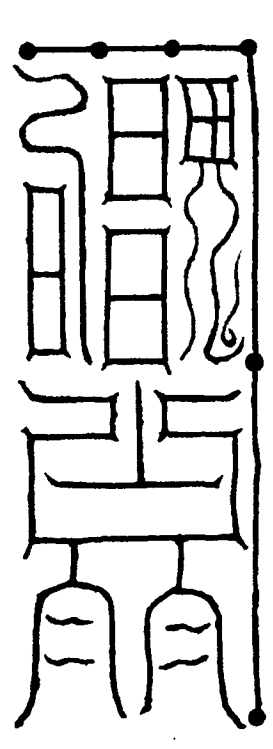

張星符。厭狐狸入宅，大吉。

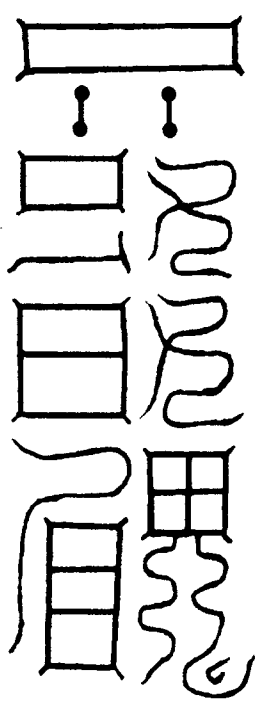

翼星符。厭諸妖怪消伏，吉利。

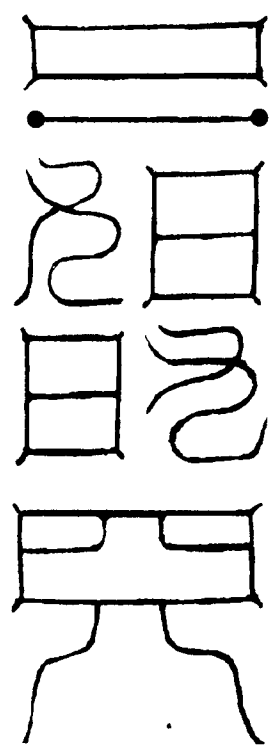

軫星符。召陰人被咒詛，帶之吉。

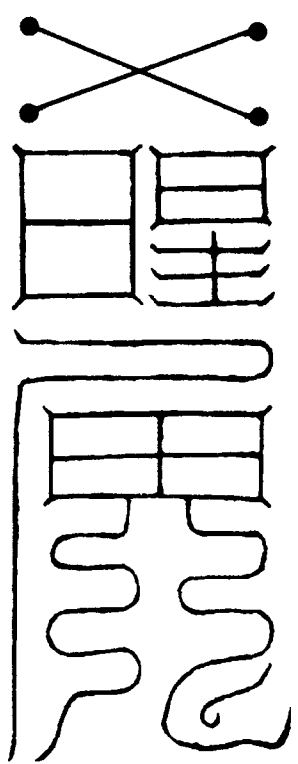

奎星符。奴婢逃走，書之牀脚下。

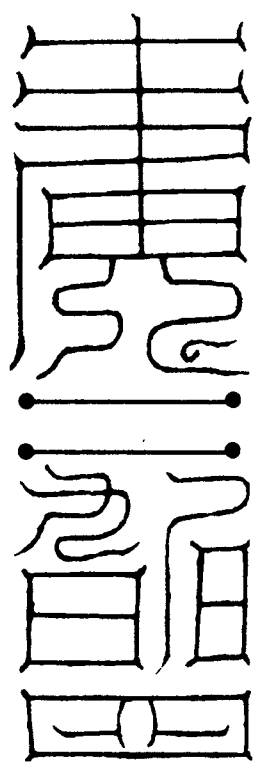

婁星符。召竹木精，宜案上安之吉。

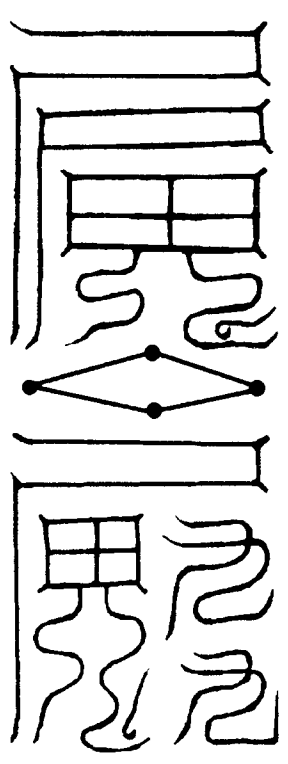

胃星符。召犬精，於香爐下安之。

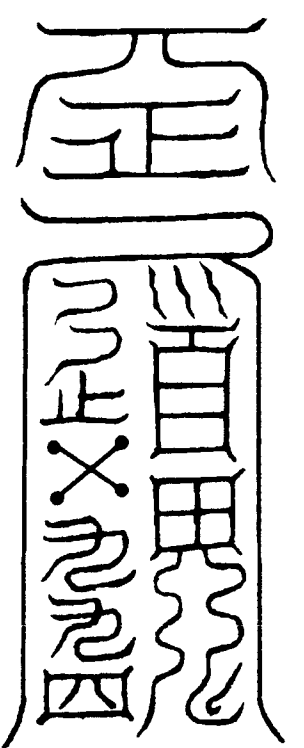

昂星符。地蛟精，於香爐下安之。

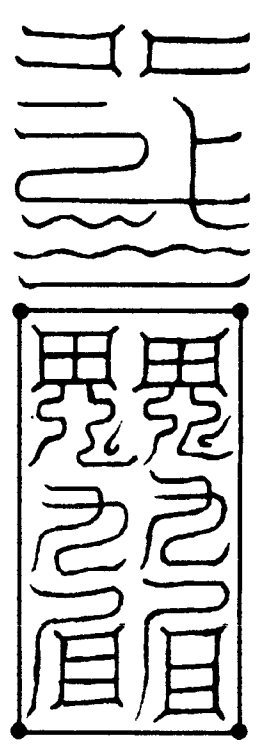

畢星符。召石獅精，於足下安之。

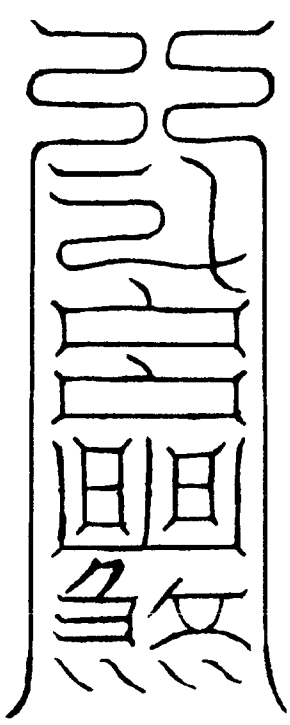

觜星符。古塚伏屍，於病人左足下書。

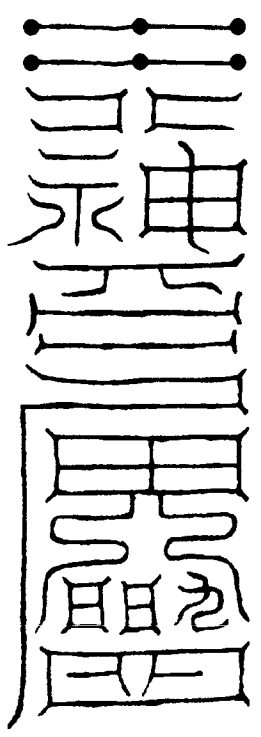

參星符。厭飛雉入宅，召財帛，並吉。

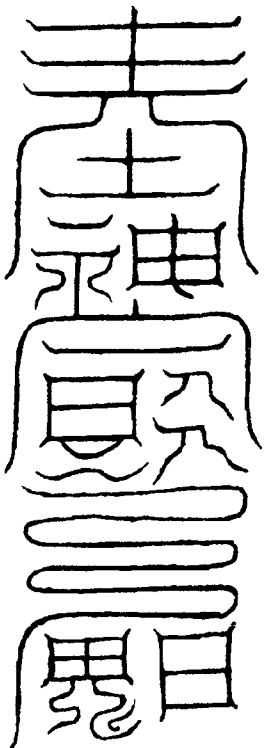

斗星符。厭飛雉入宅中，孟吉。

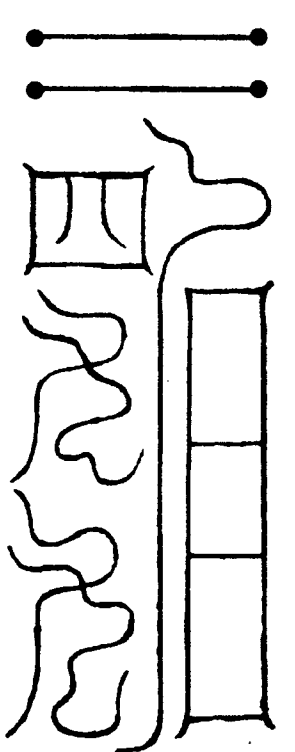

牛星符。召五羶之鬼立至，大吉。

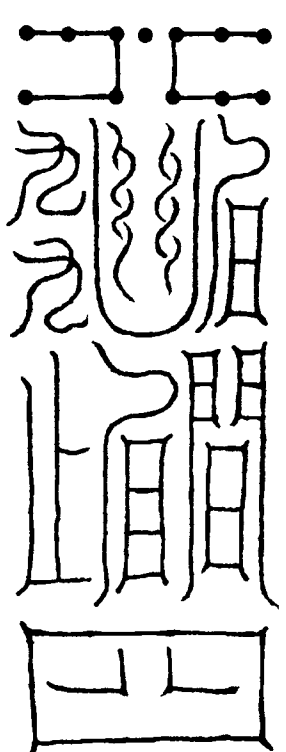

女星符。解厭牛疫死者，令活。

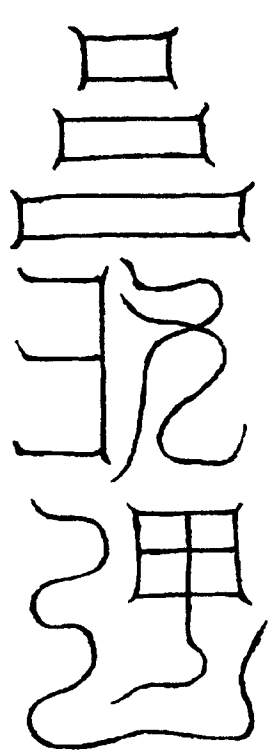

虛星符。伏犬之精，並吉昌。

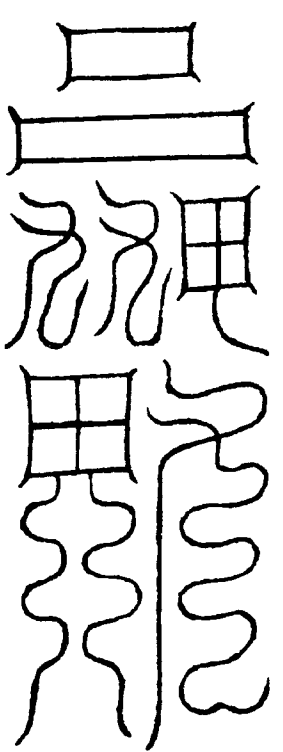

危星符。厭百舌鳥鳴，大吉利。

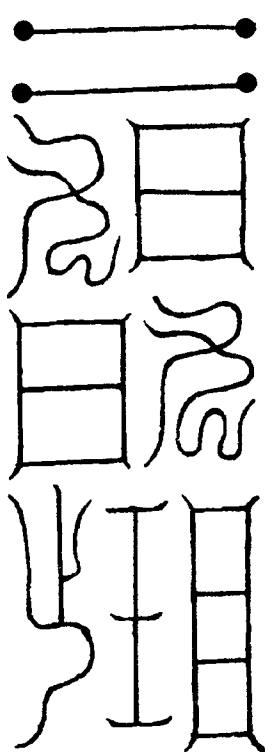

室星符。厭宅中客亡等鬼。

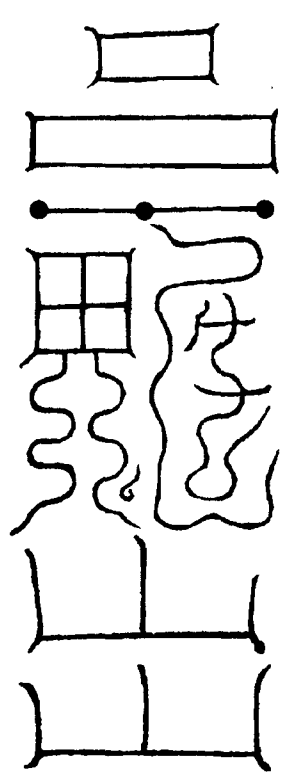

壁星符。召五酉之鬼

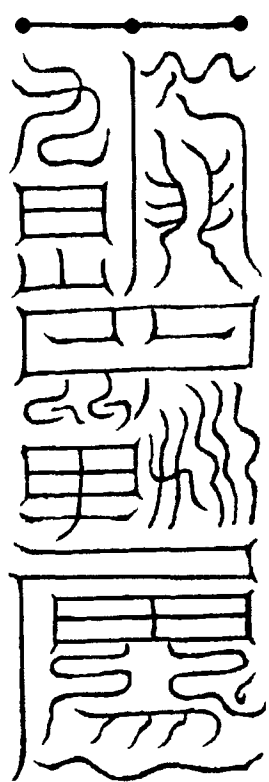

天河星符。召浮雲神，書盆底見。

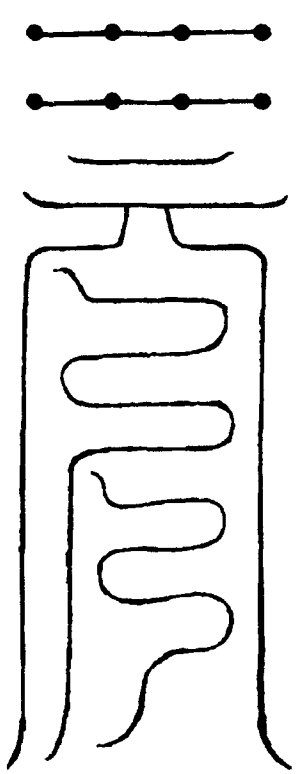

七星符。厭牛羊疫，於欄木書之吉。

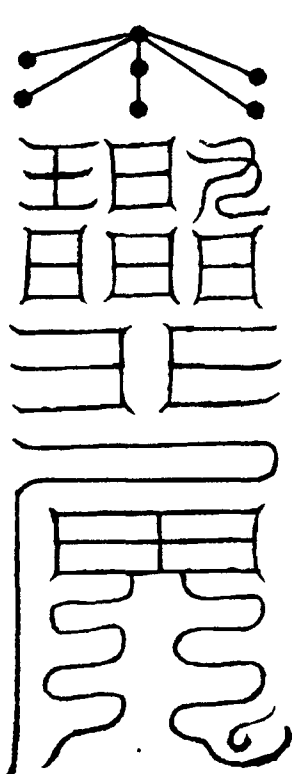

眼赤痛。書紙上，水洗於目，神效。

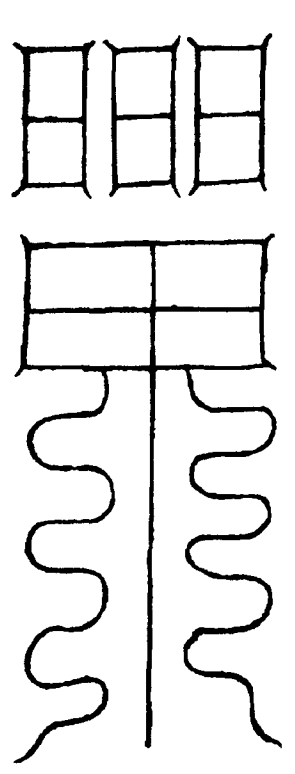

玉皇符。召五龍王，書之，納盆筒中，壇上。

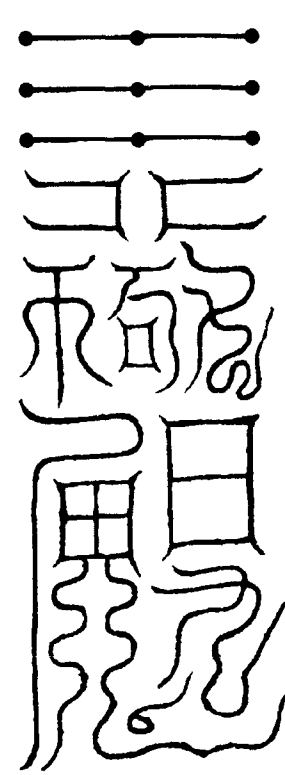

治霍亂。令病人吞之，立效。

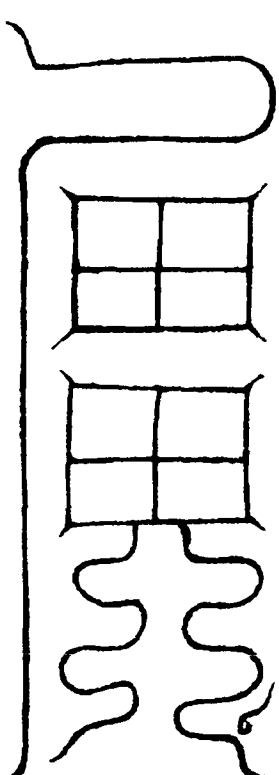

蛇入人家飲水。符厭，大吉。

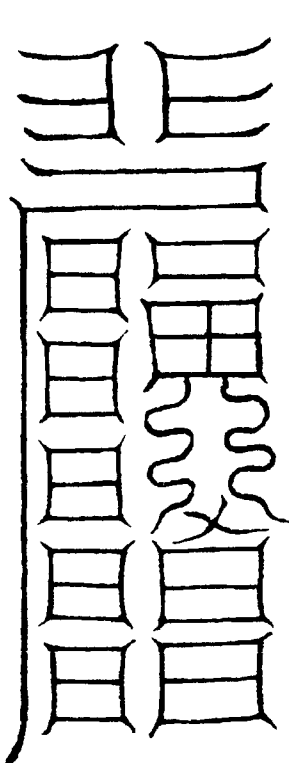

治頭痛。病人吞之，立有神效。

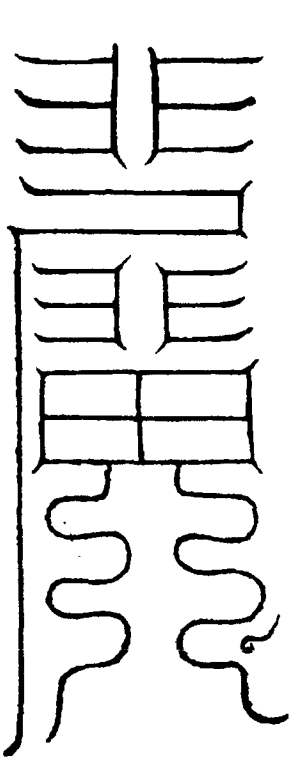

治牙疼。安孔中即止，吞之大吉。

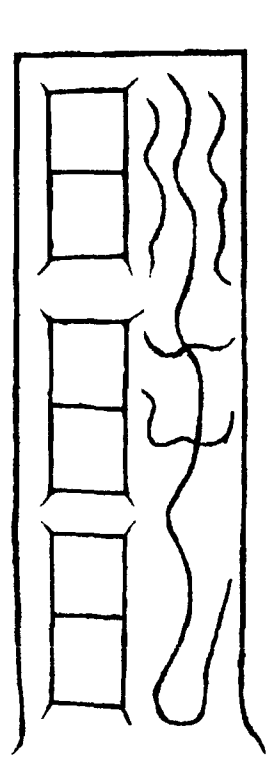

學法者吞符。日吞七道，神氣入心。

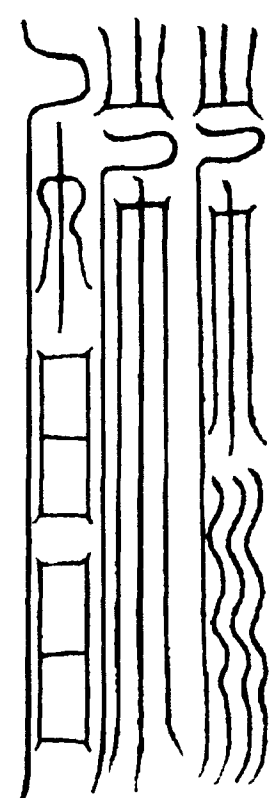

聰明符。吞之，令人神效聰明。

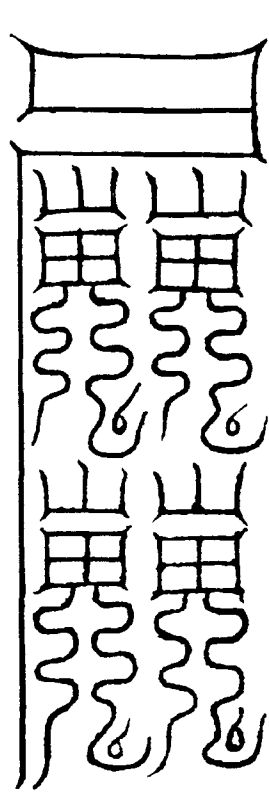

長生符。

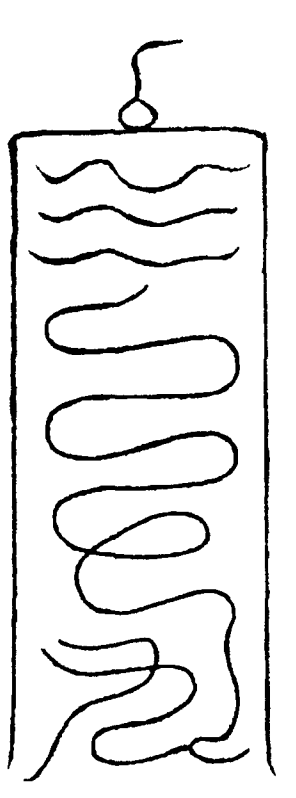
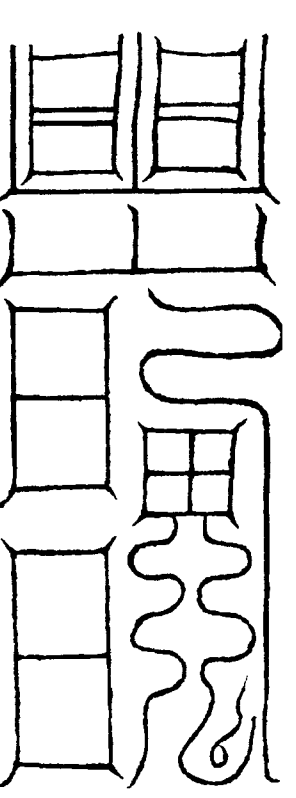
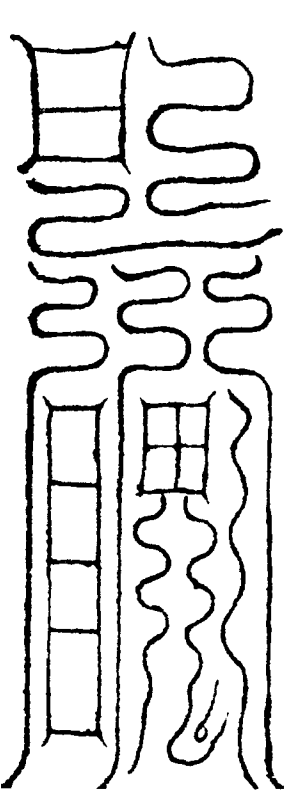
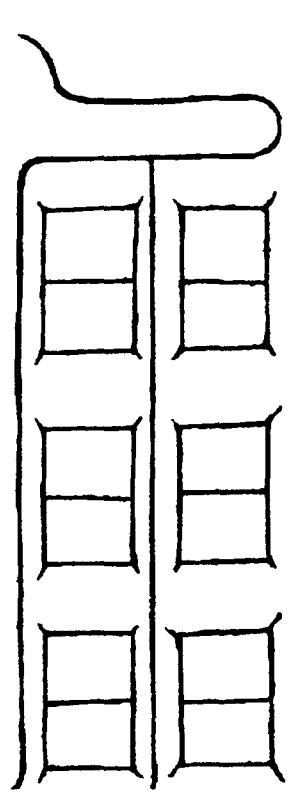

已上長生神符四道，以四時八節晦朔吞之，延年益壽。

北帝曰：吾真符六十六道，悉是北宮殺鬼治病靈篆。但精誠，以法信五綵命紋，志心詣師受佩。上答國恩，下保萬民。龍神護衛，冤對成親。神仙治化，鬼不侵人。敕符咒曰：子文。

北方黑帝，萬聖之尊。太微六甲，五氣靈君。光華日月，威備乾坤。飛符攝戮，斷絕鬼門。行神布炁，辟除五殞。左右吏兵，三五將軍。雷公霹靂，電繞風奔。刀劍如雨，隊仗如雲。手把帝鐘，頭戴崑崙。行遶天下，收捉鬼神。九州社令，血食之賓。不許拒逆，敢有張鱗。鎮星縛手，北帝收魂。三台七星，持劍斬身。罪不輕拷，殃及子孫。邪精魍魎，耳不得聞。聞吾者死，逆吾滅根。頭破腦裂，碎如微塵。急急如太上真符律令。

北帝曰：下元生人，是男是女，受持吾祕法，及醫治萬民，皆須清淨，沐浴身心。依科行法，醮祭七元，壇位皆須嚴潔，酒脯五果香燈。佩吾神符，誦

吾神咒，專心不二。即七真下降，神將潛扶，所願從心，無不稱遂。若人受持此法，心爲不潔，志不謁誠，徒費金玉，終無神驗。

北帝曰：吾使六丁將吏，攝戮鬼神，驅斥魔鬼。下元生人，求學未能。契吾至道，先須符印，降伏外魔，攝治萬病。召酆都鬼錄之官，進品仙階，名書碧簡。慎勿妄傳非人，七祖酆都攝拷魂神，生人奪筭。爾時，四方帝君聞北帝說伏魔神咒符印神祕之法。讚歎五靈帝君，神力微妙，不可思議。大衆恭敬，六天振動，付諸真子授教。

太上元始天尊說北帝伏魔神呪妙經  
卷第三

## 太上元始天尊說北帝伏魔神呪妙經卷第四

### 捍厄品

爾時，元始天尊在於香林園中，爲諸天童子說法演戒畢，太上道君前進作禮，上白天尊：今日侍座，得聞明真科律二十四條，善惡因緣受報之日，心歡意釋，無餘滯碍。又蒙開示罪福緣對拔度齋法，救濟幽魂長夜之苦，上昇福堂，衣食自然。其法弘普，死者咸賴。然今世及來生男女，未見經戒，氣力薄弱，不堪受持，無以捍厄。多爲世間衆邪惡鬼橫作侵害，夭折壽命，不終天年。天尊既開大慈之化，使生死俱濟，存亡荷恩。惟願哀憐，更垂開示來生男女防身護命之法，得免厄難。見世三灾九橫、五瘟七疰、疾病疫毒之氣，衆邪魍魎諸灾之難。全其性命，無有中傷。如蒙哀愍，仰受聖恩。

於是，天尊歡喜，答曰：善哉善

哉，子今所請，亦爲至要。吾今愍一切，如父母念子。今爲汝說，汝可諦聽，堅持在心，勿忘吾言。

爾時，衆聖欣慶，一心皈命。天尊告曰：往昔過去，人民淳朴。無有中傷，任命長短。終其天年無有天枉，鬼不橫傷。但今末世淺薄，人心破壞。五情雜亂，更生疑惑。所爲不實，唯用邪行。背真從僞，不義不仁。違天逆地，攻根伐株。不忠不孝，無愛無慈。欺罔萬民，酷虐百姓。殺戮衆生，殘害物命。結諸罪孽，欣，去聲。冤對無邊。致使今生，動見厄難。或爲劫賊之所傷命。或爲惡鬼之所滅身。或被虻蛇虎狼百毒蟲螫音適。之所加害。官私口舌，無故橫生，閉繫牢獄，鞭杖徒刑。或復家遭瘟疫，身染毒氣，大小疾病，人口死亡，六親斷絕。諸如等苦，並是六天故氣。北酆帝王八部鬼師，人間死將，五兵之神，通行天下，乘其罪孽，放其毒氣，以殺惡人。年年月月，有遭不少，更相牽連，以致死亡。所存人民，無能免得如斯等，苦甚可痛。今爲

汝說北帝無畏神呪，并六宮之名。若能信向，一心持誦，必免諸難，終身無患，獲如是福。其呪曰：

吾是太上弟子，下統六天。六天之宮，是吾所部。不但所部，乃太上之所主。吾知六天宮名，故得長生。敢有犯者，太上斬之。急急如律令。

第一，紂絕陰天宮。

第二，泰殺諒事宗天宮。

第三，明晨耐犯武城天宮。

第四，恬照罪氣天宮。

第五，宗靈七非天宮。

第六，敢司連宛屢天宮。

北帝曰：有知酆都鬼王及六宮名者，百鬼攝伏。當臨卧之時，志誠點念。魔鬼聞之，悉化爲血。可先面向北，微其音，不得高聲，呪曰：

咄，吾頭戴朱雀，足履玄武，左扶青龍，右踞白虎。前有萬石鑊湯，後有黃金鉞斧。天驕甲卒在吾前後，瘟邪百鬼去我萬里。急急如律令。

又呪曰：

洞中玄虛，晃朗太元。八方威神，

使我自然。靈寶符命，普告九天。乾羅怛那，洞罡太玄。斬妖縛邪，殺鬼萬千。中山神呪，元始玉文。我誦一遍，却鬼延年。按行五嶽，八海知聞。魔王束手，侍衛我軒。凶穢消散，道氣長存。急急如律令。

又呪曰：

吾是帝君，名書玉清。下統六天，北帝鬼宮。悉是我營，悉是我部。何鬼敢生。左佩豁落，右帶火鈴。擲火萬里，威制千靈。有犯者戮，有干者刑。帝君有命，收捕不停。天光駭動，羣魔束形。鬼妖滅種，我得長生。急急如律令。

又呪曰：

太上老君，教我殺鬼，語我神方。上呼玉女，收捕不祥。登山左契，佩帶印章。頭戴華蓋，足履魁罡。左扶六甲，右踞六丁。前有黃神，後有越章。神師誅伐，不避毫狂。先殺小鬼，次殺夜光。何神不伏，何鬼敢當。急急如律令。



北方黑帝五靈玄老大神咒殺鬼之法  
先叩齒三十六通，次念救護神  
咒：

天蓬天蓬，九玄殺童。五丁都司，  
高刁北功。七政八靈，太上皓兇。長  
顛巨獸，手執帝鐘。素梟三神，嚴駕夔  
龍。威劍神王，斬邪滅蹤。紫氣乘天，  
丹霞赫衝。吞魔食鬼，橫身飲風。蒼  
舌綠齒，四目老翁。天丁力士，威南禦  
凶。天騶激戾，威北銜。鋒三十萬兵，  
衛我九重。辟屍千里，祛却不祥。敢  
有小鬼，欲來見狀。鑿天大斧，斬鬼五  
形。炎帝裂血，北帝然骨。四明破骸，  
天猷滅類。神刀一下，萬鬼自潰。急  
急如律令。

天尊重告太上老君曰：若遇瘟疫  
之年，鬼兵流行。所在國土州縣鄉坊，  
疫癘競起，無處隱藏。若欲求免者，宜  
志心日誦三遍，可與病人同牀同食。  
無所畏懼，一切疾病邪魔終不能害。  
至竟平安，三灾九厄自然得度。若復  
有人常常讀誦，令人見世居危得安，居  
疾得康，居貧得富，萬灾不干，所求如

意，所願從心。

爾時，太上告諸真，子欲修此道長  
生不死之法。先存其神，養其根，行其  
氣，呼其名。先存五獸防身，次鳴天  
鼓，次存天地日月，與我長生。然後存  
其神，頭髮神七人，字尋長。頂上神三  
人，字東王父。腦戶神七人，字元光。  
眉間神，字天君。兩耳神四人，字嬌  
女。兩目神六人，字英明。鼻神，字通  
靈。口神，字丹朱。舌神，字黃人。齒  
神三十六人，字衛士。喉神，字虎賁。  
兩肩神，字一爵。兩手神，字魄陰。肺  
神，字鴻鴻。心神，字虛虛。肝神，字  
臨臨。膽神，字鑊鑊。胃神，字怛怛。  
脾神，字裨裨。腎神，字漂漂。臍神，  
字玉靈。丹田神，字丹精。兩脛神，字  
陰陰。兩膝神，字膻音區。公。頸音景。  
神，字隨朵。兩足神，字柱天力士。子  
欲卧，從上三呼之，竟乃止。若體中有  
病，皆隨疾處，呼其名字，對神治之。  
正卧瞑目，存其神，所疾立愈。日用朔  
望八節之日，悉皆存其神，自然尸解三  
尸。一以志心，存四神向王，呼吸咽

液，津氣輪轉，乃得長生。過此不得雜  
想，撓亂心神，衆惡備履，乃自致損折  
矣。

北帝曰：修身求法，正伏凶魔。  
先須精心，存神念道。晝則焚香，夜乃  
然燈。不想外事，志心奉行，無有懈  
怠。轉經念咒，去離三業。淨想身心，  
功成克遂。上界鑑知，當令萬福歸身，  
善芽增長。乃有仙童玉女，常在左右。  
咒中大威力神王，觀其素志，密衛其  
身，所求皆果。

北帝殺鬼咒，先叩齒三十六通，咒  
曰：

二象迴傾，玄一之精。七靈護命，  
上詣三清，三皇驅除。赫奕羅兵，三十  
萬人，侍衛神營。巨獸百丈，吐威攝  
精。揮劍逐邪，滅落魔靈。神伯所咒，  
千妖滅形。急急如律令。

玉帝長生咒曰：

九天有命，上告玉清。促召千真，  
俱會帝庭。太乙下觀，雙皇易形。鑑  
察萬邪，理氣攝生。若有不祥，干試神  
明。青帝之道，勅整神兵。七神秉鉞，

天降右征。揮劍前驅，豁落火鈴。告命甲騎，武卒天丁。上威六天，下攝廣靈。既攝百邪，斬鬼滅形。神戈電掃，姦妖無生。仙皇秉節，有命敢停。拒節違令，一一誅刑。各敬各慎，保茲皇寧。九天告命，萬神敬聽。急急如律令。

是時，太上道君及諸天無量聖衆，聞說北帝真言捍厄之法，不勝欣悅。成起作禮，讚歎五靈妙術功德，威攝之力。我等今者獲大法門，謹於來世救獲衆生。男女勤修不退，各各受持，歡喜奉行。

太上元始天尊說北帝伏魔神呪妙經

卷第四

太上元始天尊說北帝伏魔神呪妙經卷第五

神印品

北帝曰：《酆都祕密神呪妙經》，皆斬鬼之文，役使萬神之旨。教告諸來世真子，得吾此法，常能行之，爲不死之道。若頓修學之法，在於危險之路。鬼廟之間，有諸疑難之處，當先反舌向其所，唾之三過，以左手捻鼻孔下中鬲內際三十六過，按之勿舉指。計數足，叩齒七通，進手掩鼻，臨目微咒曰：火鈴印向午彈。

朱鳥陵光，神威內張。山源四鎮，鬼兵逃亡。神池吐氣，邪根伏藏。魂臺四明，瓊戶玲琅。玉真巍峨，坐鎮明堂。手揮紫霞，頭建神光。執詠洞經，三十九章。中有辟邪，龍虎斬罡。猛獸奔牛，銜刀吞鑿。揭山鑿天，神雀毒龍。六頷吐火，啖鬼之王。電猪雷父，掣星流橫。梟音驍。磕駁音剝。灼，逆風

橫行。天擒羅陣，皆在我傍。吐火萬丈，以除不祥。群精啓道，封落山鄉。千神萬靈，併手叩顙。澤尉捧爐，爲我燒香。所在所經，萬神奉迎。天獸來衛，千精振伏，莫干我氣。急急如律令。

北帝曰：此呪名爲南方火鈴大神咒，若有一切灾病恐怖之處。但存吾形及天蓬大將，專志專心，念此神咒一遍。自然魂魄歸身，萬邪攝伏，衆惡消亡。若諸國土，兵革四興，侵害萬姓，欲求免脫。但立七元壇於國北門，依時行道，然燈燒香，念此神咒。天蓬將降，逆風橫行。南方火池吐氣萬丈，以除不祥。兵戈正息，賊害消寧。返凶爲吉，背義不生。三十萬兵，威加火鈴。

北帝曰：吾酆都神印，一十二圖，靈驗神化，變動無方。能伏使萬神，驅邪遣魅，收鬼治病，安國寧家。依法修行，無灾不滅。功成道備，身生水火。逍遙自在，長生可取。並以赤棗木心爲之，刻字依科，鋪陳醮祭不闕。有灾

之日，一心行之。上消天災，下散地禍。救病療疾，皆獲神驗。

北帝第一煞鬼神印

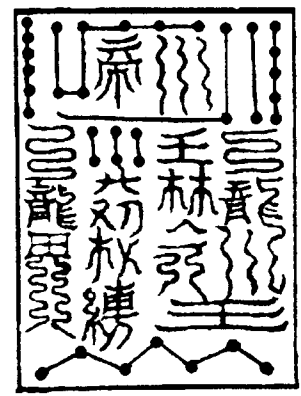

用雷霹木刻之，長三寸，闊二寸一分，治一切瘟疫。但棗栢木亦可。

北帝酆都召鬼神印

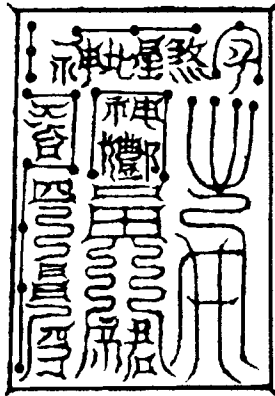

用赤棗木心刻之，治一切瘟疫。及印病者，必平安。

天帝神呪

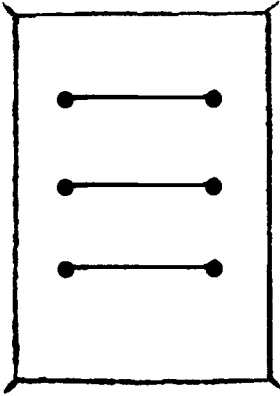

收邪伏魔，令人吉亨。

天丁治病疾神印

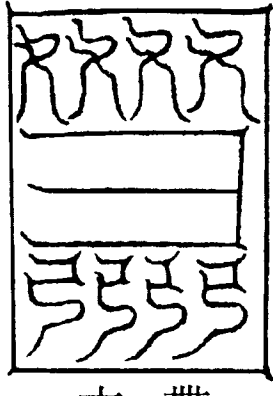

帶之大吉利。

印隨身逐帶之

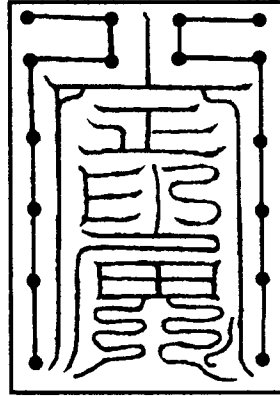

延年益壽，安宅利人口，吉。

天蓬印

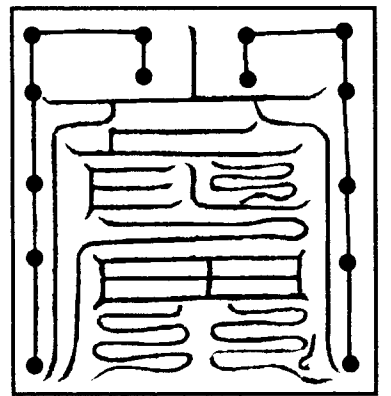

治一切為狗鬼，令病人自說，功成道合，乘印升天。長三寸，闊三寸一分。

合君印

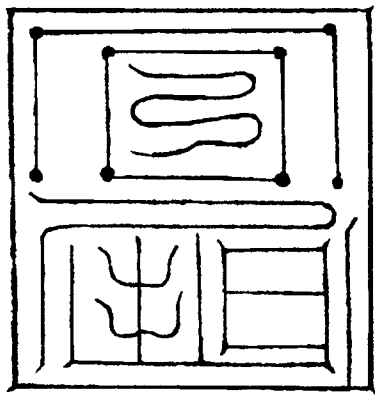

帶之，令貴人朝集入宅，大吉昌。

太微帝君印

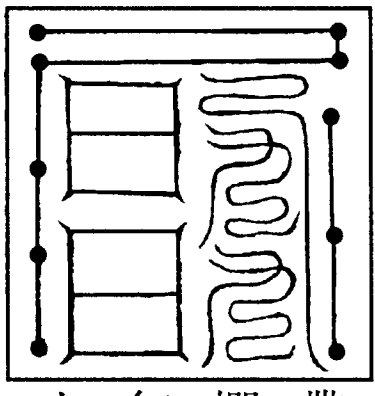

帶之，令人畏懼。攝召靈神，無不振伏。已上印擇日刻之。

北獄使者印

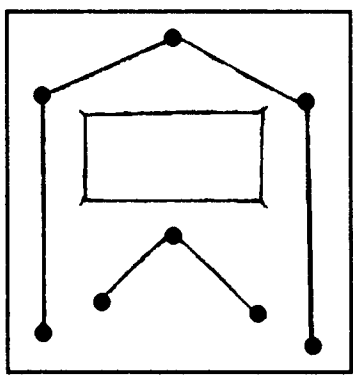

帶及吞之，去諸癩疾百病。帶右肘上，吉利。

大將軍印

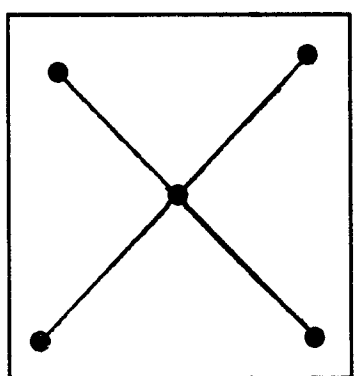

帶之，伏強兵戰鬪，用之百勝。並帶右膊上。

力士神玉印

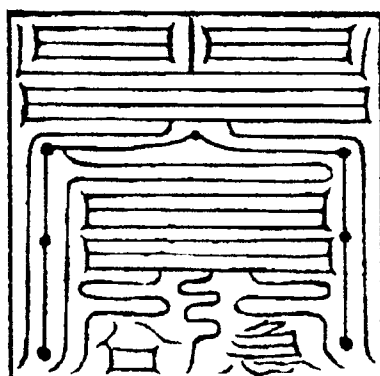

雜用隨意，先書詞，却印其上帶之吉利。

太微帝君印



帶之，令受敬，貴人相合。長一寸二分，用六合日刻之。

北帝曰：已前神印，却滅三災，安保三光，利宜萬姓，去禍除殃，討逐不祥。若能志心，立見真道。善哉善哉。

北帝曰：吾玄都大神印，分布六合，救災解厄，治病消魔。願諸真子，勿示非人。敕印咒曰：午文。

太上神靈，炎帝之精。霞光掣電，流曜三清。流火萬里，鬼無逃形。神印一著，灰滅邪精。三五將軍，豁落吏

兵。平天戛地，誅鬼不停。飛符走印，頭戴五星。擲火前殺，萬鬼千精。六天鬼賊，付與神丁。五靈真老，是吾天師。無礙神通，萬靈同歸。惡鬼絕滅，不祥者追。中黃九道，威布四圍。伏匿故氣，不遺纖遺。五瘟七疰，吾能殺之。何神敢拒，何神敢窺。酆都戮形，北斗斬屍。神刀一下，萬鬼消糜。急急如太上五靈五氣北方黑帝靈君律令敕。

又咒曰：

大道有神，名曰天丁。奉承九天，受事三清。下遊世界，捕逐妖精。神王一怒，五嶽摧傾。征東羣魔，豁落鬼兵。千千截首，萬萬剪形。羅酆敢試，北都共營。凶凶者戮，善善者寧。六天沉魂，一一錄名。違道者死，順道者生。飛游灾煞，敢變幽冥。鬼妖蕩盡，人道安寧。急急如北帝靈君敕印斬鬼律令敕煞攝。

北帝曰：此神咒神印，北玄所祕，上聖所宗。告諸將來真子，精心受持。立我形像，供養禮拜，精勤不替。每年

龍行三日，馬住五日，雉飛七日，戌建九日，甲子庚申之日，醮祭虔仰，專想不二。每旦齋心，持念神咒滿萬遍。當可功成，所施即應。告諸來世真子，若居世俗，焚修香火，即微聲持念，勿令高詞，恐驚神祇，忌生死穢氣。凡持經，即須解禁。此酆都神印，乃長生不死之道。故置之於下元生界一十二圖，以鎮十二年月日灾氣，伏滅十二時之難。有修之於國，天下和平，諸方賓伏，蠻夷胡越，八表歸仁。若國土有灾，殺戮不息，君臣憂苦，皆須建七元之壇，急造印，掛於國維十二辰位，分野之中，晨夕焚香供養。

北真將降，神印靈仙，化爲大神。或作猛將，扶助國家，當爲消滅三灾刑戮之難，戈甲不行，國土安康，君臣共泰，萬民清吉，神印之力。

北帝曰：若下元生人，修吾此道。未見科法，不睹經文。符印不備，捻訣無方。念誦無功，只言無效。不知神仙妙道，事在精修。日進其功，神靈習記。宿愆既蕩，罪業蒙原。三障漸消，

六根無礙。上通靈智，下統人倫。立召立來，神兵侍衛。醮祭不輟，上聖日知。治病消魔，應心隨意。功成道果，證入無爲。

爾時，北帝所說神咒神印，付諸大力神王三十萬人及諸妙行真人。凡大地鬼神聞之，普皆攝伏，滯疾蒙甦，冤魂解脫。此經又何名之？

北帝曰：名爲《酆都神印大帝妙經》，和天安地，度陽九之難，延命扶危。人各受持，告諸真子精而行之。

太上元始天尊說北帝伏魔神咒妙經  
卷第五

# 太上元始天尊說北帝伏魔神呪妙經卷第六

一名太上九真妙戒金錄度命九幽拔罪經

爾時，元始天尊在九清妙境三元宮中，御三炁之華，寶雲玉座，騫林之下，與諸大聖太上道君，太上老君，九皇上真，飛天大聖，妙行真人，四司五帝，天龍人鬼，無鞅數衆，一時同會劫仞寶臺。十方來衆，皆駕五色瓊輪，八景琅輿，玄靈翠節，飛雲素蓋，麟駕羽軒，龍旗鳳葆，獅子白鶴，嘯歌邕邕，燒香散花，遊空飛步，詠誦洞章，朝讚天尊，總校圖籙，拔度諸苦。時三元上宮，光明照耀。洞朗太空，靈都紫微，輝映十方。下及無極境界，長夜九幽地獄之中。善惡命根，光中煥然。一切玄司，無不照耀。一一天宮，皆見元始天尊與諸大衆，敷弘妙道，開化人天，標訖善功，注名黃籙，金格玉簡，陳列三清。一一地獄之中，皆見十方救

苦天尊，入於九幽，拔度諸苦，勅命北帝，三官九府，百二十曹，五帝考官，察命童子，司命司錄，司功司殺，土皇九壘，及四明公賓友僚屬，五嶽掾吏，執罰神兵，巨天力士，天驪甲卒，牛頭獄卒，威劍神王，三界大魔，九億鬼王，皆集九幽地獄之中，同稟教戒。

爾時，酆都北帝及諸鬼官，咸皆震悚，各作是念：我等積罪，身爲鬼官，統御冥司，常居黑闇，動經億劫，不見光明。今日何緣？忽感上聖，威光朗耀，普照重昏，欲有啓問，懷疑未敢。爾時，普掠獄中，有諸罪人，名入黑簿。牛頭獄卒，驅上刀山，皆悉身首壞爛，五體零落。其中獨有一人，循山上下，逐樹高低，履鋒踐刃，無一傷損，所有刀戟，變成蓮花。

爾時，北帝心大驚怖，稽首禮謝，上白天尊：弟子先緣不幸，身任冥司，自處酆都，已經億載。屢見罪人，受諸苦惱。亦見東方風雷之獄，常有黑風震雷霹靂，飛戈飄戟，衝突罪人，分散肢體，穿穴五藏，萬劫受苦，不捨晝夜。

又見南方火翳之獄，有諸罪人，吞火食炭，爲火所燒，頭面焦燎，頭戴火山，皮膚骨肉，節節生火，萬劫受苦，不捨晝夜。又見西方金剛之獄，有諸罪人，金槌鐵杖，亂拷無數，肢體壞爛，筋骨零落，鐵叉穿腹，金槌塞心，萬劫受苦，不捨晝夜。又見北方溟泠之獄，有諸罪人，沉沒丘寒之池，冰戟霜刃，衝斷筋骨，百毒之汁，以灌其上，五體零落，心腹破壞，萬劫受苦，不捨晝夜。又見中央普掠之獄，有諸罪人，身被拷掠，痛毒難忍，斷筋流血，悶絕擲地，於是獄卒，方以鐵叉又刺，令諸罪人，各各循上刀山劍樹，八達黑風，吹樹低昂，足落刀山，身掛劍鏢，萬劫受苦，不捨晝夜。又見東南方銅柱之獄，有諸罪人，手抱足登，表裏焦爛，筋骨零落，腹背膿潰，萬劫受苦，不捨晝夜。又見西南方屠割之獄，有諸罪人，身被倒懸，刀劍割體，四肢筋脉，皮膚五藏，皆有刀刃割切其中，血流滿地，非可堪忍，萬劫受苦，不捨晝夜。又見西北方火車之獄，有諸罪人，五車裂體，四肢分散，

或身處火車東西，一一車輪皆有刀刃，隨輪運轉，割切肢體，加諸猛火，燒炙焦爛，萬劫受苦，不捨晝夜。又見東方鑊湯之獄，有諸罪人，身被鐵叉，又入鑊湯，五體煮漬，四肢潰爛，膿血臭穢，不可堪忍，萬劫受苦，不捨晝夜。未審今此罪人，以何因緣，巡上刀山劍樹，了無傷損，刀戟鋒刃，變成蓮花，相好端嚴，獨步無畏，衆苦所加，莫能害者。忽感上聖迴駕，天真降集，一切震懼，莫知所以。惟願天尊大慈大悲，溥濟溥度，令諸九幽受苦衆生，拔除衆罪，自識宿命，捨惡從善，得出九幽，身處光明，輪轉福報，長得解脫，永離三塗。

爾時，九幽地獄衆生，聞是北帝廣爲啓請，心生悔過，願求拔罪，舉聲悲叫，響震梵天。爾時，十方救苦天尊，大悲觀心，普及一切，度身威光，假六通惠，令諸罪人，閉眼靜思。俄頃之間，自識宿命，各各明了。生存之日，或造諸惡業。或手弑君父，不孝二親。或誹謗大道，背真就僞。或傷殘兄弟，謀及師尊。或六親通同，淫犯骨肉。

或爲劫賊，殺害人命。或屠割衆生，自饒一身。或以強凌弱，以貴虐賤。或浮好三寶，執心不專。或輕慢法師，穢賤靈文。或心懷陰賊，安忍嫉妬。或惡口兩舌，鬪亂善人。或殺生淫祀，裸露三光。或心生，或口語，或自作，或教他。積劫以來，所有諸罪，一時頓悟，各各明了。倍增悲惱，願求解脫。

天尊普告四衆曰：汝等諦聽，此諸罪人，億劫已來，不信經教，唯罪是修，惡惡相牽，贓滿罪定，遂使名書黑簿，身沒九幽，沉淪三塗，未應解脫。賴於其中，有此人，生存之日，曾建九幽大齋，受持金籙白簡、九真妙戒，標名金格，列字玉清，德重功高，名通上界。我以神力，隨念救護。今當普宣禁戒，絕諸惡根，咸使汝等一時解脫。

爾時，北帝聞是說，己心大歡，喜不勝，踴躍瞻仰尊顏，而作頌曰：

善哉元始尊，衆生慈父母。傾光紫微宮，曲映九幽戶。峨峨丘寒庭，迴照廓冰浦。炎炎烈火獄，霈然洒法雨。

爾時，北帝說是頌已，是諸大衆同聲稱善。鈞天伎樂，萬種互作。幢蓋香花，蔭洒一切。於是元始天尊復告四衆曰：汝等諦聽，靜念在心。吾當爲汝顯說九真妙戒、金籙白簡受持功德，拔難濟苦，神力難思。衆靈稽首，伏受教命。天尊告曰：

- 一者敬讓，孝養父母。
- 二者克勤，忠於君王。
- 三者不殺，慈救衆生。
- 四者不淫，正身處物。
- 五者不盜，推義損己。
- 六者不嗔，兇怒凌人。
- 七者不詐，諂賊害善。
- 八者不驕，傲忽至真。
- 九者不二，奉戒專一。

右九真妙戒。

黃籙白簡救苦真符

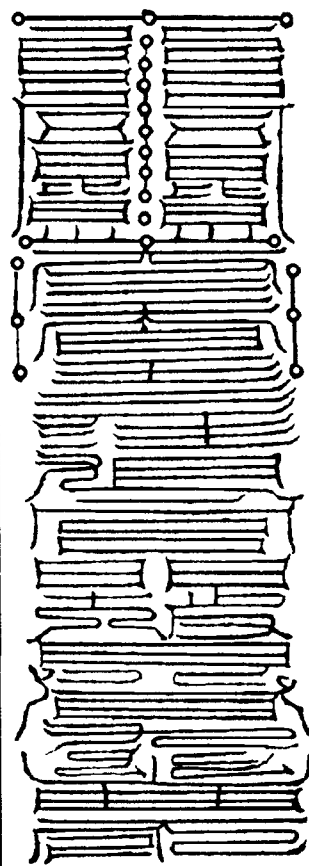

元始符命，黃籙白簡救苦真符，告下十方無極世界，三官九府，百二十曹，五帝考官，九幽地獄，巨天力士，執罰神兵，司錄司命，司功司殺，牛頭獄卒，三界大魔，拔度亡過，某靈魂出離地獄，永辭長夜，睹見光明，萬罪蕩除，冤仇和釋。承此九真妙戒，拔度功德，上生天堂。一如告命。

年 月 日 時齋壇告下。

### 金籙白簡長生靈符

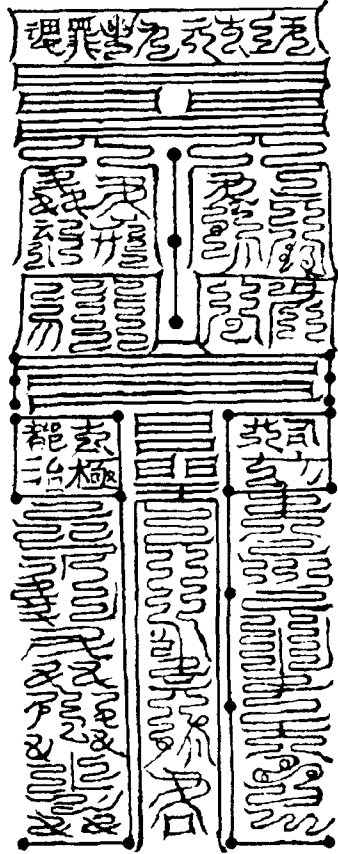

元始符命，金籙白簡長生靈符，告下南方月天世界，朱陵火府，南昌上宮，長生大君，韓君司馬，司命司錄，延壽益筭度厄尊神迴骸起死監生大神，超度亡過，某靈魂上登朱陵流火之庭，玉眸煉質，黃華蕩形，書名紫丹，受化更生。承此金籙，度命功德，時刻昇遷。一如告命。

年 月 日 時齋壇告下。

太極真人曰：修上真大洞道及三真之要，而不知酆都山真形者，七祖不得蕩滅於胞門也。又名六天策文，丹黑書寫歿者姓名於其側，烈火煬之，則此都解其縛，三官赦愆，上昇福堂矣。石刻立臺墓宮，苦魂受度，簡記朱陵。

學者佩身及置堂房上，萬鬼滅爽，幽源開泰。此文書上清北元之闕，以正六劍之分，出《元始六天制魔經》讚曰：

酆都真形，文隸上清。學修仙士，佩制魔精。三官賜福，七祖受生。削除黑簿，煉度朱陵。威神默護，致道契成。六天策文，鎮宅利亨。

開業道甘露通真咒曰：

功德金色光，微微開幽關。華池流真香，蓮蓋隨雲浮。千靈重元和，常居十二樓。急宣靈寶旨，自在天堂遊。

此名破地獄通真神呪，及太上金口所宣秘咒妙言。若人持誦，能令地獄門開，關鎖自落。九幽罷對，六道停輪。苦魂受生，先靈超度。

淨酆都地獄昇天咒曰：

茫茫酆都中，重重金剛山。靈寶無量光，洞照炎池煩。七祖諸幽魂，身隨香雲旛。定慧青蓮花，上生神永安。

天尊言：此神呪，若地獄幽魂，一聞呪名，自然快樂，得生天路。此二神呪，出《甘露神呪地獄昇天經》。

### 酆都山真形

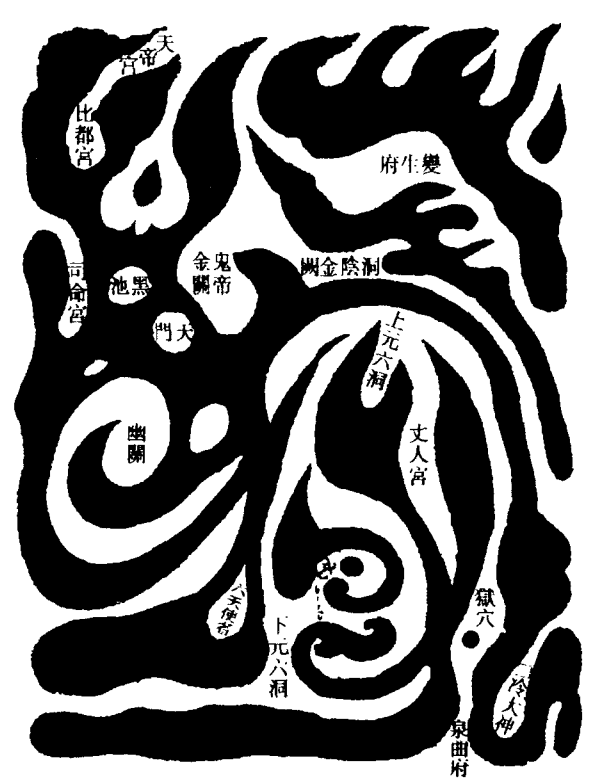

汝等若能受持金籙白簡九真妙戒、長生靈符、救苦真符，當消九幽大罪，標名九宮。察命童子護戒，威神五帝直符，六宮掾吏自當隨逐簡文，覆護受戒弟子。

天尊又曰：若有國土，兵灾不息，疫毒流行，是其國主后妃太子王公及諸庶人，亦當修建九幽大齋，各各受持九真妙戒、金籙寶符。兵灾静息，妖惡自屏，天人稱慶，欣國太平。若在山林曠野，為虎狼猛獸之所奔突。便當寧心，存思金簡靈符，察命童子、受戒法師、護法神王。猛獸自退，終不害己。若入大海，遭遇惡風，亦當存念風波静息，得達於岸。若入軍陣白刃之中，亦

當存念兵杖伏匿，不有損傷。若在牢獄枷鎖之中，亦當存念冤枉自伸，必得解脫。若爲邪精衆苦所纏，亦當存念鬼魅消滅，自然差愈。若人命過，應入九幽，名書黑簿。夫妻男女門人同學，當爲亡人立九幽大齋，名書白簡，爲受九真妙戒，燒除黑簿。彼諸罪人，應時解脫，昇入天門，因緣輪轉，得爲九宮真人。

天尊又曰：金錄妙戒、長生靈符，威禁至重。若能如法修行，其福無量。若復有人起心誹謗，生輕慢想。當知此人積惡萬劫，罪障深重，名書黑簿，身沒鬼官。命過之後，必當淪陷九幽地獄，備受諸苦，綿綿長夜，不可解脫。設復有人，初雖信受，後起悔心。察命童子奏上三官，削除金簡，注名死錄。或在見世身受惡病，蟲癩癰疽，人所弃擲，求生不得，求死不得，憂惱自煎，無由解脫。或復長被橫惡所加。或犯王法。或犯刀兵。或犯虎狼。或犯水火。或犯惡人，口舌咒詛，室家不和，門庭起諍，冤家牽引。一失真道，常淪

惡趣。是故汝等，依科遵奉，勿生異念。宣告男女，咸使聞知。是時，北帝及諸四衆、九幽罪人，聞是說，已神開意悟，各發善念。衆苦消釋，身心泰然，背<sup>①</sup>發道意，永不輪轉。

是時九幽黑簿，一時焚燼。火山息焰，水池靜波。吞火食炭，化爲甘露。金槌鐵杖，變成蓮花。飛空步虛，而作頌曰：

稽首無上道，歸心元始尊。至真妙應主，開化飛玄門。妙戒悟五靈，金書警萬神。察命之錄籍，靈符度苦魂。乘雲朝玉帝，齊契玄中人。

太上元始天尊說北帝伏魔神呪妙經  
卷第六

①「背」疑爲「皆」。

### 太上元始天尊說北帝伏魔神呪妙經卷第七

#### 九龍品

爾時天尊在紫微宮中九龍座上，青春長齋之月十五日，明星皎潔之時，與諸天帝，八威神王，地下衆靈，仙男仙女，神男神女，九宮仙人，飛仙部衆，悉在道前稽首，長跪瞻視聖顏。天尊默然，一無所說，閉目靜思，普念十方無量衆生，處在愚冥，不聞真正，造諸惡業，沒生死河，輪迴五道。窮苦所逼，誰能悟理，獨吾知耳。心念是已，便復叩齒。

不覺北帝乘道威力，知有所念，從北方玄丘絕頂之上，與諸真騎浮空而來，直詣道前，虔心作禮，上白天尊言：上聖慈化，憫念天人，備受災厄，廣爲救拔。諸天歡樂，瑞雲映生。地獄無冤對之愆，天堂荷更生之慶。邪妖屏絕，六洞不開。人天赤子，普獲深



恩。又念窮苦所逼，飢寒憂悲。不審上聖，將何救度？如蒙拯濟，諸天荷恩。

天尊告曰：子今所請，欲令人天，貧富一均，無有差別，當爲汝說。成天立地，起自無爲。結氣凝空，是因吾教。宿命修短，得道因緣。注上生籍者，詣南昌之宮。去災榮祿者，求於北斗。執簿追呼者，屬於三官之司。利祿獲珍者，即須五龍九聖。吾今演說，各願受持。

天尊告曰：四天之中，有九龍微妙名字，善利官祿，令土地豐熟，灾害不生，有求稱遂，離諸虛耗，日得富昌。

天尊告曰：龍化無跡，因道而生。爲天帝之威靈，衛世人之俸祿，其由信也。告諸大衆，若國土灾厄，五穀不豐，貧窮困苦，衣食不充。及諸國人民，官祿不遷，憂惶相繼，諸不稱意，名宦不昌。欲求利益者，當先立吾形像，置三官之位，建九龍之壇。晨夕三時，焚香行道。禮念九龍名字，召五方龍王。精思北極，天符將降，龍王即臨。

受其信心，爲勅五土之神，廣作利益，運五方珍寶，來降境中，國土豐饒，無不遂意。精誠之者，立應其福。

道言：青龍者，是東方七宿角亢之精，下降人間，護持國土。青華宮內，化生修吉龍王、深林龍王，掌領青色之寶、地下雜珍，衛護人世青色之衣官祿。有人居世，願不副心，貧窮逃難，宜立壇焚香，畫形禮拜，念誦三日三夜，或七日七夜。清齋啓請，能招東方無極世界青色之寶及青色之衣官祿，入人身中，消除東方格木之灾、凶橫之厄，歲星真官即爲注籍，令人富貴。赤龍者，是南方七宿井鬼之精，下降人間，護持國土。長生宮內，化生多善龍王、花留龍王，掌領赤色之寶、地下雜珍，衛護人世赤色之衣官祿。有人居世，值諸迍厄，官祿不遷，七珍不集者，宜立壇焚香供養，禮拜求願。能招南方無極世界赤色珍寶及赤色之衣官祿，入人身中，消除火灾，口舌之憂，見世安樂，令人福興。白龍者，是西方七宿奎婁之精，下降人間，護持國土。

素雲宮內，化生甘恩龍王、善然龍王，掌領白色之寶，注人世白色之衣官祿，管地下七珍。有人居世，志願不從，名宦不達，公私蹇迫。宜立壇焚香，獻水禮拜，供養啓請。能招西方無極世界白色之寶及白色之衣官祿，降入人身，消除虛耗咒詛之厄，廣利土地，令五穀豐登，心神安泰，公私俱利，福祿齊新。黑龍者，是北方七宿斗牛之精，下降人間，護持國土。太陰宮內，化生波流龍王、思度龍王，掌領黑色之寶及黑色之衣官祿，注舟船之道。有人居世，所願乖違，未償素志者，宜立壇禮拜。能致北方無極世界黑色之寶及黑色之衣官祿，入人身中，能消水灾船車之厄，欲令土地豐稔。禮此龍神黃龍者，是中央七宿魁魴之精，下降人間，護持國土。高皇天內，化生離宮龍王，掌領黃色之寶及五方庫藏之珍，供給萬姓衣食俸祿。隨人居處房室之中，及名山珍寶窟穴之中。及人居世，欲求福祿稱意，宜立壇禮念。能招中央土帝之宮地下黃色珍寶官祿，入人身中，生業

日盛，貴極王祚，萬願從心，消除五臟百病之厄、及五星臨命之灾，鎮星注籍，令人福生。

道言：此五方龍王，善鎮國土。

又其九龍，善護珍寶，化生五方。若國土五穀不豐，人多饑饉，王賦不充，逃亡山谷，怨聲盈路。心欲求安，當須置立九龍道場，轉經行道，天降甘露，飢者自飽，五穀早熟，花果有味，救此饑荒，免致命殂，龍王之力。道言：若諸

國土分野，灾祥四興，五穀斷種，人民饑荒。可以碧玉、黃金、象牙爲簡，以三元之日，書九龍名字，據分野五方，釘入地一尺二寸。安鎮神龍，仍以香花逐位供養。七日之後，驪宮龍王與北帝大將，詣朱明宮開寶藏，運七真之具，及詣羊山左谷中取五穀，來赴此國救濟，天人即得豐稔，免諸憂悲。道言：若國土男女，生遇醜星惡宿之年，五墓四絕之下，運命不昌，生逢虛耗，衣食不充，憂惶旦夕，百不稱意。其欲求福，當立壇禮念九龍真形，及每月二十六日，焚香獻水，佩帶九龍真符，及

五龍大籙。精誠專志，龍降天威，入人宅舍，令所求如意，立得利宜。

道言：若諸國人民方伯，二千石下至令長，欲得官祿高遷，身無灾难，禁斷有方，無諸諍訟。可以象牙，於福生之日東立，書此九龍名字，以五色袋盛之，精誠奉信。於所卧之室，每至月辰之日，以名花異果獻之，及淨水供養。龍王下降，神力護人，扶助王化，遷官宜祿。

道言：五虛之鬼，姓狼，字僧文。六耗之鬼，姓黃，字元蓋。每年作人虛耗，令人貧困，所向不通，錢財耗散。但念九龍妙典，供養禮拜，傳授真符。即不能侵擾，虛耗之鬼助人作福。

道言：吾所說五龍九聖，安鎮五方九宮分野。所以者何？龍王上統九天，下安九地等仙官之靈威。升天入地，傳言負綵。出幽入微，年壽萬歲，精通至道。若世間有通靈徹聖之者，修真悟道之人，及國王大臣，及行軍戰陣，悉用神龍扶助，而得勝也。體生於無，皆稟靈也。天地萬物，皆因道法，

起教證焉。

道君告北帝曰：有形之聖，莫過於龍。復能降雨興雲，感動天地。善護珍寶，吐琅玕寶珠。致物與人，守連環寶珠。江湖洞穴，壘明月寶珠。龍宮內殿，無價瑩珠。奇不可說，是以保家安國。若有人持念此北帝九龍妙典，設法行道。國中人民有疾苦者，悉得安愈。金銀湧出，八苦消停，衆善和合。法音流布，無不獲福，分野歡樂，悉證無爲。爾於未聞，要在宣傳。

道言：若下元生人，住宅凶耗，居處不安，頻有灾疾。可建立五龍道場，日夕三時，轉經行道。當降仙官及勅八卦大神，月德六合及五龍王。入其宅舍，爲消虛耗，逐去邪精。安貼宮室，鎮守宅宇，保子宜孫。廣招官祿，致五色珍寶，入於家庭。永代安和，富貴無極。

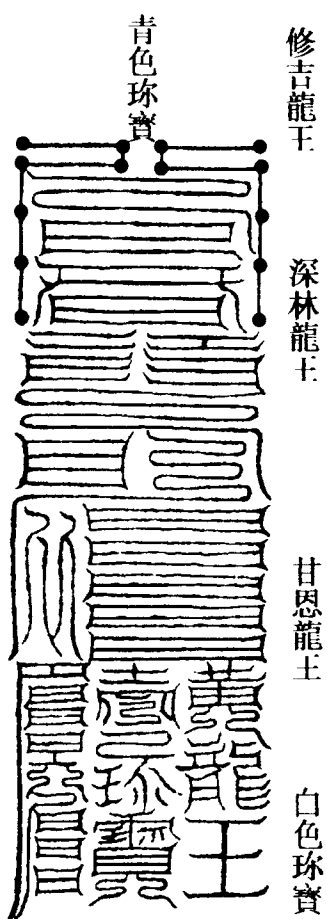

多善龍王

離宮龍王

黃色珠寶

善然龍王

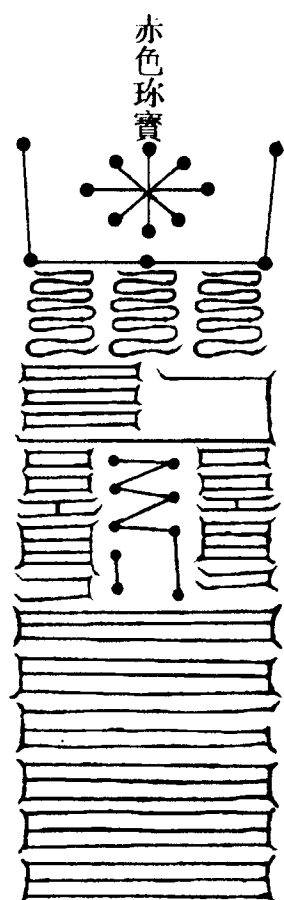

花留龍王

波流龍王

思度龍王

黑色珠寶

道言：九龍真符，宜官利祿，能令人富貴，萬願從心。有佩此文，諸災不染，官私敬愛。此符有龍神從官九人，玉女十二人，六甲將軍八萬人，童子六人，及北帝大將軍，常來衛護。上消天灾，下散地禍，無願不從。自非虔仰，不敢妄傳。於是仙衆而作頌曰：

龍化本無蹤，有跡生道宗。遨遊九天際，息駕六領宮。提携高上賓，及我素靈同。道場虛寂內，靈歌發太空。形感至寂庭，思詠帝微通。龍吟統宮府，鳳嘯太霄館。靈唱無留味，衆音承風散。誰能救此章，精誦素靈讚。以解三塗過，拔出九玄難。虔誠禮太虛，福慶凌霄漢。九龍映明珠，二景對真光。雲飛啓翔會，玄象及扶桑。冥慶自相扶，陰陽朗八荒。五星光輝耀，神龍演紀綱。若能修至道，逍遙入紫鄉。

道君告北帝曰：此九龍妙典，非人不傳。若家有此經，能招珍寶、無價明珠。告諸真子，善思念之。廣修至道，接引迷途。功成德遂，昇入無形。精德加重，生南上宮，離諸邪境。耳聞妙音，足乘五雲。口飡甘露，變化無窮。

爾時，座中大衆聞說九龍妙典及五方龍王本源，各生歡雅。諸方世界，七寶湧出，免諸饑乏。六合清平，天無妖穢，五穀豐登。衆真作禮，傳化奉行。

太上元始天尊說北帝伏魔神呪妙經  
卷第七

## 太上元始天尊說北帝伏魔神呪妙經卷第八

### 辟屍錄品

北帝曰：下元生人，宿緣修淺，居世多逆。當今陽九運周，百六數訖。鬼精亂行，侵擾大地，善惡莫分。太上慈仁，出洞淵祕錄神化神呪，以除不祥。猶有未盡根由，敢附竹木水石之中，尤害萬姓。或魍魎所侵，邪神通體。或五瘟百毒，侵害人間。或入軍陣交鋒，枉損性命。故出明教，妙篆真圖，告諸將來真子。有灾之日，精心傳授，以保萬民。白素爲之，佩帶供養，百邪自退，軍陣得勝，家宅清寧，辟屍千里，冤家止訟，善願從心。

北帝曰：受者詞云：某國小兆，某官臣某，謹齋法信，詣天師門下，請受北帝神呪，飛行妙篆。所屬北斗某星君，北斗大神隨小兆臣某。伏鬼消魔，居世安樂，家國休靜，大帝扶持。

急急如律令。

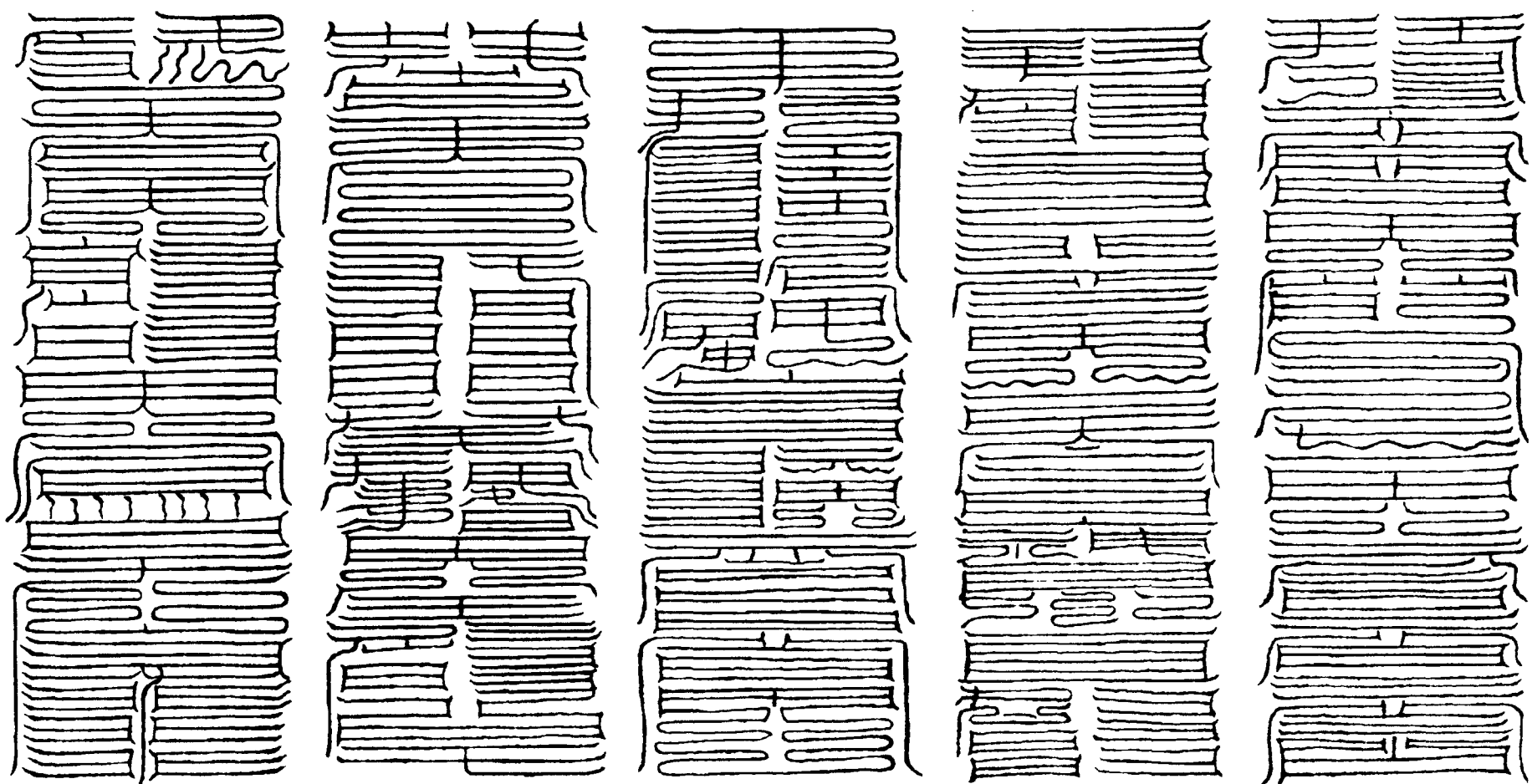

北帝曰：此篆靈圖，常有一十六部北帝大吏，神呪將軍各一百二十人，

常覆護受佩之人。令百邪潰伏，延年益筭，永保元吉。若入軍陣之中，受佩此文，兵革退散，免血光之厄、八難之灾。

北帝曰：下元生人，若有滯疾不瘥，魂魄不安，被百魅所侵，連年累月者，即須叩頭，奉受太微帝君明鏡大錄。佩之身上，鬼精退散，百病自消，延年保命，神祕神訣。

靈篆圖像

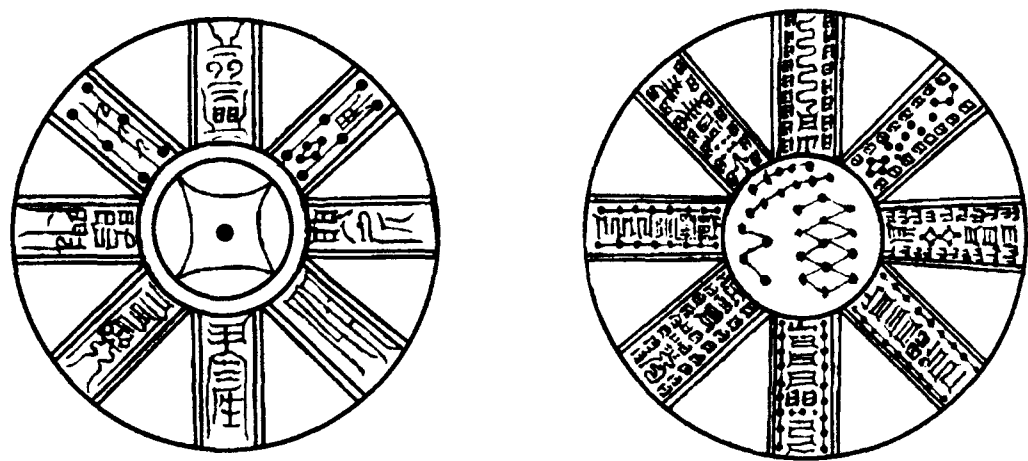

明鏡玉女一人，保命玉女一人，司命玉女一人，黃素玉女一人，青腰玉女一人。

北帝曰：夫人五人，為勾銷死簿。東斗主筭君，為延壽益年。南斗真人君，為注上長生玉曆。西斗記名君，為注上福祿。北斗星皇君，為落除死名。中斗太微君，為禳却灾禍，消諸不祥，所居安樂，鬼氣消亡。若有強殫違道之者，並請收付魁罡之下，入地萬丈。急急如律令。

北帝曰：吾出此道，救世安人。既天下清寧，則功成道合。爾時，天尊

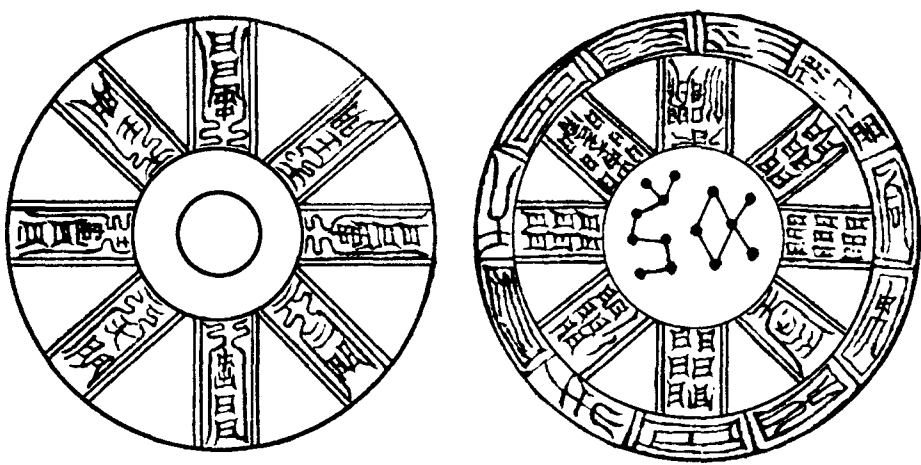

在不可思議城中，遙觀北帝，大布符圖，救護大地。仍放光明，普照諸天，乃至下方無極世界。令彼下元生人，得見光明，開諸愚昧，與道結緣，反本還元，受其威力。於是，天尊舉手彈指，無上寶光，如鏡之圓，從掌中出。徹照下方無量國土，乃至三塗惡趣、九幽苦境，皆得明朗，了了清淨。地獄休息，報對停閑。聾盲六疾，一切苦惱，皆得除愈。人畜禽獸，普發善心，不相傷害。因此光明一切，衆生舉身，遙見不思議城，如看掌中，無有遺夫。見其光者，必當得往長生福堂，入寶城中，快樂無極。

我今所演說，一切諸天尊，過去未來，皆同一心力。十方微塵土，所有諸法王，俱演微妙義，一乘無上經。若有一人聞，一章一句偈，誓心欲奉持，宣讀未來世。如此善男子，及以善女人，所在經行處，災疾不敢傷。若有一心念，五毒盡消摧。又請說真義，所行奇妙因。真人所得法，觀身如悉空。苦樂無二相，憎愛悉同因。高卑無異趣，

小大不殊形。日出非初合，日沒詎終亡。東西本無定，出沒亦無方。又問何因緣，恩惠起虛皇。

北帝爾時說此微妙寶圖，告諸來世善男子善女人，有憂之日，勤行不倦，佩吾符篆，萬厄消亡，敬而信之，至心奉行。

太上元始天尊說北帝伏魔神呪妙經  
卷第八

## 太上元始天尊說北帝伏魔神呪妙經卷第九

### 八字消災品

北方黑帝靈君，爾時告天蓬大將，九元煞童，上清禹餘天、大赤天、清微天、大煞神衆百億萬人，六丁大神，六甲玉女，高刁北翁，三煞神王，北斗七星真人，驅邪三昧將軍，四海龍王，五嶽四瀆河海大神，三天大魔王，嚴駕夔龍威劍神王，煞鬼大神，女青詔書，右部大神，吞魔食鬼二十四大神，四目老翁，日月星辰，六丁八史，五方五帝神兵三千萬衆，四明功曹，通真使者三千六百人，黑煞大兵，九土羣靈，山河溪澗一切部衆。吾欲廣宣要法，以救天人，絕其呻吟楚痛之厄，汝等諦聽。爾時，闔座靈官，聞帝君欲宣妙典，各各歡喜，一心歸命。

北帝曰：北宮祕訣，不可得聞。救疾禳災，寧家安國。吾知下元生人

疾苦聯積，楚痛難任。不忍見此愚聾，今欲專行救護。

北帝曰：八字靈篆，寶之上宮。萬劫不傳，是為神祕。切見下元愚俗，苦痛甚多。若不施行，萎黃無脫。今當付授，寶而積功。有災之日，依法修行。救度天人，免其憂厄。

爾時，闔座聞帝君欲宣八字，五體投地，踴躍而作偈曰：

聖帝惠恩流，廣開金口訣。救此下元人，疾苦令消滅。闔座聞法音，五體欣然別。聾者耳得聞，啞者口能說。是日六宮動，邪魔知凶吉。垂賜大光明，重昏遇朗日。

北帝曰：座中真子，若欲修吾八字靈篆，北向再拜，吾當見汝志心耳。

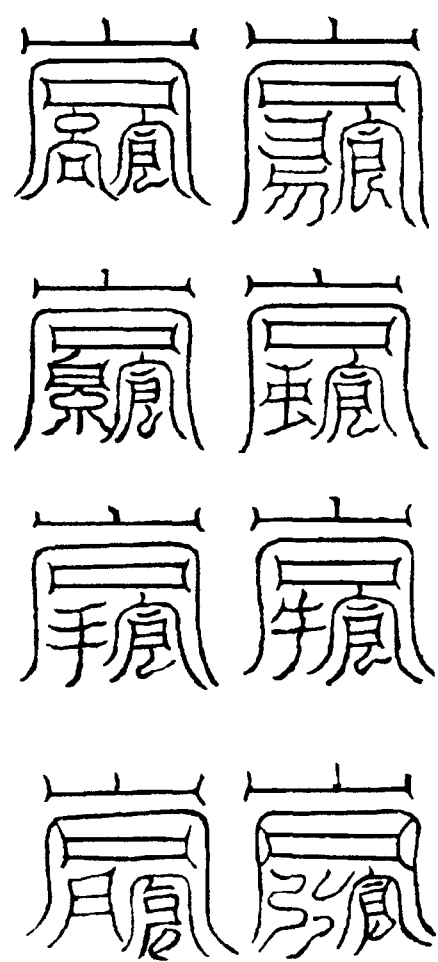

北帝曰：八字靈篆，若下元生人有疾在腹者，以墨書，水吞之一字，加

持神呪。至此八字，即得消散。若疾在外者，當靜思神力，以墨書其肉上且書第一字。若未消散，更於其側書第二字，大都不過三字，無不退散。告諸真子，憶而奉行。

北帝曰：下元男子女人，若治生不益，貧窮困厄，鬼魅相侵，時多疾病，經年累月。但帶此八字靈文，邪疾迸消，治生日益，灾妖止息，六害消亡。

北帝曰：下元生人，若眷屬不和，每多口舌，夫妻相剋，男女不安。宜志心虔懇，以六合日素書八字，佩帶供養。精誠之至，當有神童隨逐上下卧止之處，不令口舌，男女成長，或夢而示事，萬頭和合。

北帝曰：下元生人，若行江河渡海及入山林，行軍戰伐。但以亥子二時，沐浴身心佩此八字，素帛為之，帶於身上。神龍護衛，風伯助持，戰勝得通，無不克果。

北帝曰：下元生人，田種連年不收，若五穀灾損。但受佩此八字真文，佩之身上，所營種植，獲利萬倍。若能

夏首，祈恩立願，保至冬收。用酒脯、餅果、銀錢鎮信，依科醮奏，答吾神力，則灾蟲伏滅，土伯和心。八字之功，不可思議。

北帝曰：下元生人，若居職位，上至官遷，拘束公途，養他民子。必令恩威兼備，平斷四方，直道至公，無損多益。當受此經及帶八字真文，無不稱遂。

北帝曰：下元生人，若求仙學道，訪友尋真，燒丹煉藥，隱跡山林。必須受此經，思此妙道，帶此八字。若無斯文，徒費功力。

北帝曰：下元生人，乃至真人，受佩吾此真道。必欲行法之時，預先盥漱，叩齒三通，閉炁三息，方可下筆書之。亦當思神念咒，度香噴水，當應神驗矣。

### 醮祭真君法

太微帝君，爾時居玄景宮中，九龍之室。自然湧出七寶宮殿，其座皆是水晶，碧玉、琉璃、真珠，嚴淨裝飾，世之稀有。座下侍從無鞅之衆，各捧香

花，持心供養。十方來者，各詣帝前，聽說妙義。於是，帝君微笑，告四衆曰：下元生人，從茲向去，各被迷亂，鬼精流行，善惡莫分，不可勝計。汝等求學之衆，鍊骨修真，莫非率己度人，救危解厄。當清淨齋戒，存想北斗真君玄靈妙義，救拔天人。令將來之代，普得平安。見世灾危，漸得消止。如是之福，不可思議。

北帝曰：下元生人，作法之日，常以亥子二時，禮醮七星真君。乃施禹步，握劍向北，熏香志心精潔，不可輕慢。醮祭得功，千日之後，其神親見。或作美貌女人形，或作乞人形。若當見時，不得與語，但低頭禮拜，陳心中之願。神降良久，即欵然而去，志心禮送。乃取座中湯酒喫之，於茲之後，神氣入心，自然有天生之智，知未來之事。或知軍兵進退，家國修延，自得日月灌心，身生水火。或作老人形，或作少年形，入夢來告吉凶。若人遇惡星交會之時，所求不遂，官祿不遷，常多疾厄，心神不安，夜多怪夢。或被惡人

咒詛，家國不寧。但修此法，一切衆惡不能侵害，延年益壽，永保於世。

北帝曰：下元生人，若國土不安，四方擾動，軍賊流行，虎狼毒蛇刀兵之厄。但依經醮禮七星真君，不過二日、七日，惡跡退散，兵戈止息。

北帝曰：下界真子，祭醮七星，修真求仙，延命扶危，須候良日。龍行三日，馬住五日，雉飛七日，戌建九日，醮祭北司。真君下降，獲福萬倍，能令人名入清宮，壽筭延益。

北帝曰：臨祭之時，具陳白素：某國小兆臣某，謹上啓太上元皇，九天丈人，仙都僕射，九天使者，左右青龍白虎，都監使者，垂恩照證小兆。

設玄科之日，奉受神氣謹請東方青帝駕青龍，南方赤帝駕赤龍，西方白帝駕白龍，北立黑帝駕黑龍，中央黃帝駕黃龍。各請詣玄壇，證臣所啓，皆得成就，心中了然，求道得道，求仙得仙，返老却少，與道合同。

北帝曰：作禮以捻香，啓願叩頭陳拜，而上白言：小兆今日奉請靈官，

乞降大慈之澤。謹請東方青真氣，入吾身中。謹請南方赤真氣，入吾身中。謹請西方白真氣，入吾身中。謹請北方黑真氣，入吾身中。謹請中央黃真氣，入吾身中。謹請五方龍王五色真氣，入吾身中。小兆今請斗中真氣，敢行神仙之術。乞天丁力士誅斬邪精，九天丈人收攝灾氣。陳啓之後，得神通力，見自然之智。上游帝闕，昇入福堂。九蟲不生，三屍殄絕。粗誠至道，感達無爲。

北帝曰：仁屬木，其色青，以掃不祥。義屬金，其色白，能伐百精。禮屬火，其色赤，以除萬殃。智屬水，其色黑，漂流故氣。信屬土，其色黃，下扶萬象，收捕死亡。告諸將來真子，有知五行，敬存五星，灾不能加。復能精修本屬之星，知其名號，臨絕呼之，亦可延年。

元生在子，屬第一魁星，主天英陽明，名貪狼，真名格，字露神子。

元生在丑，亥屬第二魁星，主天內陰精，名巨門，真名正，字貞文子。

元生在寅戌，屬第三魍星，主天衝真人，名祿存，真名機，字衛府子。

元生在卯酉，屬第四魍星，主天輔玄冥，名文曲，真名光，字子惠子。

元生在辰申，屬第五魍星，主天禽丹元，名廉貞，真名橫，字子衡子。

元生在巳未，屬第六魍星，主天心北極，名武曲，真名衛，字大車子。

元生在午，屬第七魍星，主天柱天關，名破軍，真名行，字太賓子。

北帝曰：河圖寶篆，獨標真君之號，可傳大力，上合天神。若下元行屍之輩，敬而祕之，自獲真道。

北帝告妙行真人曰：夫神至尊者，天也。配統於人倫者，北斗也。故北斗爲天曹。凡求仙學道，和天安地，求顯營運，婚姻諸等，皆由北斗之力也。乃至世間，一飲一饌，皆由北斗奏過，然可遇之。若欲辟災除禍，去背屍之鬼，莫非祭七祖爲嘉焉。常以本氣日、六合日，戌亥二時，於清潔之所，掃地祭天，隨國所供白素，曰：

國號小兆，上啓上天神后，北極靈

君，北斗真人。小兆輒依祕典，謹薦神明之果，乞萬願歸身主筭之君，添祿之君，進福神仙，度世真人，名入清宮，國界安寧，四方平泰，五穀豐登，二景長輝，專誠作禮。

北帝曰：常修七星祕典，每存北斗呪曰：

我是天目，與天相逐。睛如雷電，光耀八極。徹見表裏，無物不伏。急急如律令。

北帝曰：念神呪了，即存北斗覆小兆頭上，以柄指前。次存北帝臨目，叩齒二十四通，微音呪曰：

太乙鎮生三氣合真胎元上景，父玄母元。生我五臟，攝我精神。下灌玉液，上朝泥丸。夕召七魄，朝呼三魂。右命玉華，左嘯金神。令我升仙，役靈使神。常保利貞，飛行十天。急急如律令。

北帝曰：呪訖，即存吾在酆都殿上，即念天蓬神呪，每句一叩齒，則萬災不干，功成道備，駕景登天。若下元真子修之，爲護世之法。所施救拔，鬼

化爲血。神呪廣濟，無不感應。

天蓬天蓬，九功斡童，五丁都司，高刁北玄。七政八靈，太上皓兇。長顛巨獸，手執帝鐘。素臬三神，嚴駕夔龍。威劍神王，斬邪滅蹤。紫氣乘天，丹霞赫衝。吞魔食鬼，橫身飲風。蒼舌綠齒，四目老翁。天丁力士，威南禦凶。天騶激戾，威北銜鋒。三十萬兵，衛我九重。辟屍千里，祛却不祥。敢有小鬼，欲來見狀。鑿天大斧，斬鬼五形。炎帝裂血，北帝燃骨。四明破骸，天猷滅類。神刀一下，萬鬼自潰。急急如律令。

北帝曰：下元生人，若精持吾呪者，每日丑時，叩齒三十六通，向壬方正坐，存神呪曰：

左青龍，名孟章甲寅。右白虎名監兵甲申。頭上朱雀，陵光甲午。足下玄武，執明甲子。脾爲季子，入中宮甲辰甲戌。急急如律令。

次存北斗呪曰：我是天目，與天相逐。睛如雷電，光耀八極。徹見表裏，無物不伏。急



急如律令。

北帝爾時，善巧方便，演此經訣。諸天衆聖，皆大歡喜，而說偈曰：

妙哉北帝君，能開護國經。若能行妙典，大地溥光明。救拔將來世，是爲種福因。接引下元子，禍滅即成真。仙官無數億，乘虛駕六麟。能滅九醜類，蕩絕百邪身。護國安民主，扶危外境賓。下邪不敢動，上界勅微塵。溫邪入清正，功成日漸新。自然通大聖，昇降入無形。

北帝曰：此經聖力，神用朗然。上統六宮，下權九地。無神不伏，無鬼不依。勤行敬念，真道巍巍。

北帝曰：此文與神呪，道同一源。列宿分魁，各歸明旨。此經十卷，廣救天人。作大地紀綱，爲國土和靜。若有善信學士、大化真賢，傳吾此法，可清齋七日，去穢靜神。禮請北帝，時不暫替。乞降靈應入夢，示人可否。方任修行，不得曲相授度，慎之慎之。

北帝曰：下元生人，欲傳此法，先得靈應。可以亥子之時、寅卯之日，建

王之辰，支干和合。先立七元之壇，依儀行道。入淨戶發爐，願念上香，入詞拜表設醮，先度神兵，然後分約命信。碧繒四十九尺，五方綵各五尺，白素四十尺，刀一張，淨蓆一領，米一石二斗，青布緋紋一丈六尺，青絲一丈二尺，百藥湯五果之具，一一依科。然後傳授，不得輕泄。其經文神呪，躬自宣讀，不得隱昧。又須三師證明，錄其實約，玄科立信，不泄不愚，勿傳非人。

北帝曰：下元生人，貪進忘退。意在法流，心不專想。不味鍊骨修真，吐咽靈液，存想六度。是以上仙未應，地祇未申，功果不圓，修行難滿。今故指告汝等，但以虚心虔啓，旦夕誦持。直日仙官，即爲注上生籍，身飛太極，與道合同。北帝曰：下元生人若受道，威儀不備，信命不方，醮祭不申，四曹不錄。

北帝曰：傳呪授經，一一較定，勿令錯誤符印文字，須曉來由。若有參差，法令不度。

北帝曰：下元生人，有災之日，單

受五靈大呪及辟屍大錄，以消百邪，不必一一受經。

北帝曰：下元生人，若受經呪，畢時醮禮，不得有怠。

北帝曰：下元生人，若受道法學此經，各座供養。何以故？大力神王名字在彼。

北帝曰：下元生人，受吾經呪，祕而隱之。不得勸導愚輩，私相傳授，神兵責人。

北帝曰：下元生人，受吾此道，念吾神呪，不得背子向午。爾時，座中大衆，聞說傳度之法，各各按經奉行。

太上元始天尊說北帝伏魔神呪妙經  
卷第九

# 太上元始天尊說北帝伏魔 神呪妙經卷第十

## 神兵護國品

北方黑帝玄德天君，爾時在淵泉世界有冷國土玉壟山中、神丘之上定水池邊萎蕤樹下，與諸眷屬、侍座童子、玄冥真人，如斯集會無鞅數衆。一日三時，願念燒香，散花然燈，虔仰修齋。讚歎自然，供養隨所自通，應心具足。如是精進，千有餘載，功業未圓，誓願不退。開救護之祕訣，演醮謝之玄科，安國寧家，濟度幽顯。告諸將來真子，依法修行，自獲真道。

北帝曰：作吾要法，皆須醮祭酈都大吏、一切靈官，以效功賞。當立七元壇，燃燈捻香，異湯五果，隨國供養。以銀錢淨水，令得豐足。入壇啓事，祝香勅神。上請三十二天帝君，十極真人，仙官玉女，三界丈人，十天大威力魔王，八景大神，三十六洞天君，飛龍

騎吏，妙行真人，三天丈人，十極真仙騎吏，素車白馬真君，三清至真，陰景飛雷電吏，天丁力士，三氣大將軍，高麾五湖大將軍，豁落北斗七元大將軍，衛靈大神，巨獸毒龍騎吏，北方大力飛天鬼衆，三五大將軍，三師門下吏兵，天蓬殺童，飛天鈎索騎吏，太上真神，天丁力士，天騶甲卒，南斗殺鬼使者，北斗炎爐科車神吏，曠野大神，八景神王，五嶽四瀆溪澗大神，土地主者，青腰玉女，太和玉女，各領部落百千萬衆，降臨壇所，排班列位，受今供養。

北帝曰：北極世界五氣玄天洞陰朔單鬱絕之國太陰五氣五靈玄老黑帝靈君，助治玄滋天君，太上靈君，侍真行氣降生太玄夜光玉女，北極世界太虛太華海中北酈羅山脚下洞陰境天國主者，太陰水帝君，助治東斗斗中生氣君，西斗斗中生形君，南斗斗中司命君，北斗斗中司命君，下吏九令主者，五嶽府君，二十四治陰官，二十四治陽官，河海掾吏，丘陵溪澗主者，無鞅數衆，六天惡鬼，以爲侍衛，左右列三十

六獄七祖九玄孤魂苦爽。若第子醮祭之時，召請並來入座。

北帝曰：太陰洞外左右三官，生死追呼要司主者，天官，地官，水官，酈都山六洞宮陰府六曹主者，魔王小吏三十六萬人，主人間行百病，迷亂生人，所司請降壇外而坐。

北帝曰：北帝神呪大將軍，勅水大將軍，平天大將軍，勅火大將軍，勅病大將軍，禁鬼大將軍，勅毒大將軍，召魂大將軍，勅殞大將軍，勅毒大將軍，勅破廟大將軍，勅船大將軍，元陽大將軍，禁病大將軍，禁蛇蟲大將軍，破泉大將軍，禁狼虎大將軍，博戲大將軍，勅石大將軍，勅刀大將軍，却力大將軍，若有賞禮之時，啓召降臨，並入中壇而坐。

北帝曰：第一魁星，第二魁星，第三魁星，第四魁星，第五魁星，第六魁星，第七魁星等七星君。北斗斗中諸部延壽扶命君，斗中諸部斷邪殺鬼王，斗中諸部度厄益筭玉童，斗中諸部斷邪鬼王，斗中行典藥玉女，斗中扶衰消

灾真人，斗中降魔收魔等神王，斗中度厄益筭童子，斗中左右將軍，斗中左右力士，斗中左右功曹，斗中天騶甲卒，斗中左右天兵，斗中左右使者，斗中天丁力士，斗中神兵。星中道士，星中仙人，星中真人，星中吏兵。已上八部大眾，總二百五十二等，計二千一百九十一萬九百五十八人。若弟子有供獻之時，爲國禳灾，並請班次入座，誠心敬禮。

北帝曰：吾酆都玄妙之旨，大力神王黑色形狀，能上消天灾，辟五兵戰戟之厄。臨陣存之及能祭醮，堅持讀誦，兼行符印破邪妙音。依科朝拜，伏地存想，並黑衣朱冠，持刀把戟弓箭戈鉞，入于座中，啓無不應，當起作禮。

北帝曰：啓咒之時，皆稱本職。小兆臣謹啓闔座壇中内外天帝、真人，十極丈人，仙人，金剛，神王，黑帝將軍，大威力魔王，北極酆都羅山六洞天三元六曹主者，部落及七元斗中大神。小兆臣受法之日，與北帝三官有約，動止思存。內以治身，外將救物。心存

真氣，降福消灾。科禁嚴約，不敢妄行。猶思自庸，贊揚威化，廣爲天人。凡有請禱，不敢抑絕。今爲國土灾疫，或軍戈亂行，狂夫侵野。當今陽九數訖，百六灾興，求告玄司，敬薦湯膳，消灾解厄，安國寧家。願北都帝王三十萬兵，功曹神將，六甲將軍，玉童玉女，直日旬吏，直符使者，降下所請天仙大聖，三五將軍，八萬力士，三部將軍，斗繫斗刺音次。斗伐斗煞璇璣却敵左右大將軍，繫刺銷灾殺伐散禍扶命解厄諸將，入小兆臣身中，隨逐覆蓋。爲國爲家，上消天灾，下散地禍，水火殃害，百毒殞疫，千精萬魅，揚兵戰戟，並請度脱。

北帝曰：北極殿上，有高上玉皇紫微帝君，仙都使者，九天僕射，能降世間一切灾害、水火刀兵。若有國土男女之人，有刑害在北斗貪狼星中者，願請陽明尊神府君，爲解而度之。若國土男女之人，有灾厄妖害在北斗巨門星中者，請陰精星尊神，爲解而度之。若國土男女之人，有灾厄刑煞在

北斗祿存星中者，請真人君爲解而度之。若國土男女有刑厄在北斗文曲星中者，請玄冥君爲解而度之。若國土男女有灾厄在北斗廉貞星中者，請丹元君爲解而度之。若國土男女之人及分野之中，有刑厄在北斗武曲星中者，請北極君爲解而度之。若國土男女之人有刑无在北斗破軍星中者，請天關君爲解而度之。水火刀兵，毒蟲猛獸，願自消散庶。得家國安寧，存亡慶泰。上藥靈丹，永除灾疫，長生久視。北辰之力，不可思議。

北帝曰：下元生人，動止常行此道。吾將斗中真人，三台輔弼，侍真衆聖，下降人間，救護生人，削死上生，收魂養命，斷絕死氣，度免三灾。若國土方伯、十善大臣，國有妖灾之時，鎮界分野，名山大澤，皆當日行此道。天龍下降，力士行兵，陰陽二官，俱來救護。精懇志意，玉女見形，能令兵戰自消，天下安靜。

爾時，北帝說是語訖，告諸來衆，勤行念之，見世獲福。愆尤解散，善結

緣生，功成道合，昇入無形自然，與真極以同羣，共上仙而接手，救護之法，濟度為先。以偈頌曰：

願念憑香信，飛烟覆紫庭。一心隨丹志，玄天降綠輶。愆罪除萬劫，福報遂千齡。南宮注生祿，北府落死名。魂魄安宮腑，關氣得清寧。神通駕太玄，妙跡昇上清。九祖輪天闕，人自保長生。啓請心虔功，精思感玉衡。

北帝曰：此名《神兵護國經》，若有國土災屯，但當持念，兵賊銷亡，三光朗燭。若家有衆邪疫癘，治生退散，但當轉念醮祭，靈官無不感應。若轉經之時，神兵下降，如道場有恐懼，幡燈影亂，搖動如風，北即神兵下降，百惡迸散。

爾時，座中諸大力士，真人玉女，九土真靈，聞《護國真經》，普皆踴躍，發無上心願：將來之世，有說我形像等名字，皆赴是人志心，救度災疾，令家國清寧，功德成就，一切衆生，同證無為之道。演法將畢，稽首奉行。

太上元始天尊說北帝伏魔神呪妙經 卷第十

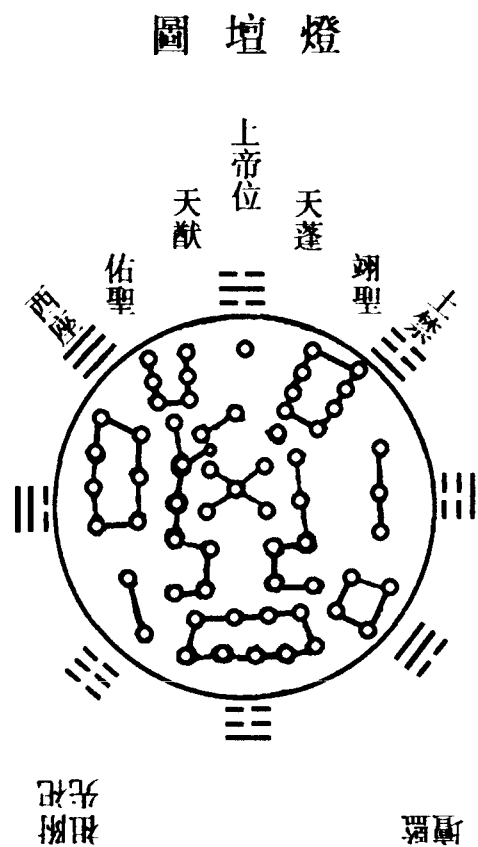

誦經玄訣，按誦經之法當潔淨為壇，上設北極紫微大帝高案，面南東。設天蓬、翊聖二案，西設天猷、佑聖二案，五案隨方，制五色小旗、酒果。齋中布燈壇，四角設四天王牌鎮壇。祿米、剪尺、鏡、秤、燈盞、茶酒果，供西北方，上設誦經高案。早起請法師，先發文字，開啓隨意，誦經禮懺。午後，却依科建壇，陞座誦經。至晚設醮圓滿。若敬信善人，只於本家，嚴潔設立五案，精心持誦亦好，務在誠敬奉持，不宜怠慢。

(王育成點校)

# 017 太上北極伏魔神呪 殺鬼錄

經名：太上北極伏魔神呪殺鬼錄。撰人不詳。一卷。底本出處：《正統道藏》正一部。

據某鄉貫居住，奉道信士某，詞稱：本命某年月日時建生，上屬北斗某星君，即日謹齋法信，叩頭恭詣龍虎山嗣漢天師門下，拜受太上北極伏魔神呪殺鬼錄一階。佐天行化，助國救民。斷滅邪精，消災度厄。有違盟約，身墮冥愆。一如玄科律令。

北極天蓬大將領兵三十萬人。  
北極黑煞大將領兵三十萬人。  
北極八景大神領兵三十萬人。  
北極十天大神領兵三十萬人。  
北極十天大魔王領兵三十萬人。  
北極六宮大魔王領兵三十萬人。

北極陰境飛雷電吏領兵三十萬人。  
北極豁落北斗七元大將軍領兵三十萬人。  
北極天驕甲卒天丁力士領兵三十萬人。  
北極大威力士領兵三十萬人。  
北極衛靈大神領兵三十萬人。  
北極巨獸大神領兵三十萬人。  
北極飛龍騎大將軍領兵三十萬人。  
北極飛虎騎大將軍領兵三十萬人。  
北極三五將軍領兵三十萬人。  
北極破邪將軍領兵三十萬人。  
北極收魂將軍領兵三十萬人。  
北極治病將軍領兵三十萬人。  
北極北斗火炬使者領兵三十萬人。  
北極南斗殺鬼使者領兵三十萬人。  
北極六甲大神領兵三十萬人。  
北極六丁大神領兵三十萬人。  
北極神呪勅總監大將軍百二十人。  
北極神呪勅元陽大將軍百二十人。  
北極神呪勅平天大將軍百二十人。  
北極神呪勅飛天大將軍百二十人。  
北極神呪勅丹田大將軍百二十人。  
北極神呪勅氣大將軍百二十人。  
北極神呪勅水大將軍百二十人。

北極神呪勅火大將軍百二十人。  
北極神呪勅遊神大將軍百二十人。  
北極神呪勅破泉大將軍百二十人。  
北極神呪勅召魂大將軍百二十人。  
北極神呪勅刀兵大將軍百二十人。  
北極神呪勅神祠大將軍百二十人。  
北極神呪勅劍刃大將軍百二十人。  
北極神呪勅石大將軍百二十人。  
北極神呪勅鬼大將軍百二十人。  
北極神呪勅蜚尸大將軍百二十人。  
北極神呪勅病大將軍百二十人。  
北極神呪勅斷瘟大將軍百二十人。  
北極神呪勅毒大將軍百二十人。  
北極神呪勅殃咎大將軍百二十人。  
北極神呪勅虎大將軍百二十人。  
北極神呪勅蛇大將軍百二十人。  
北極神呪勅蜂大將軍百二十人。  
北極神呪勅蟲蝎大將軍百二十人。  
北極神呪勅精邪大將軍百二十人。  
北極神呪勅魑魅大將軍百二十人。  
北極神呪勅魍魎大將軍百二十人。

太上北極第一神符

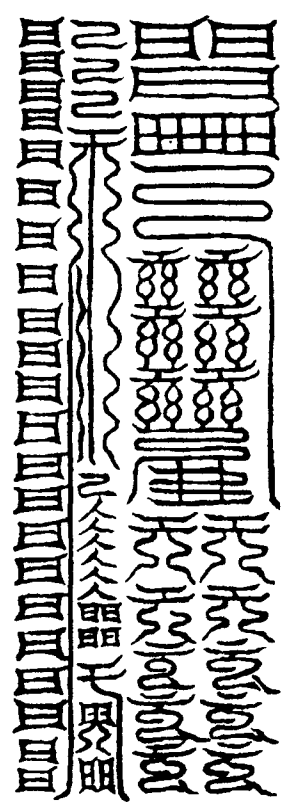

此符佩之，令人長生久視，辟屍滅魔。貼房室之中，却諸邪精。

太上北極第二神符

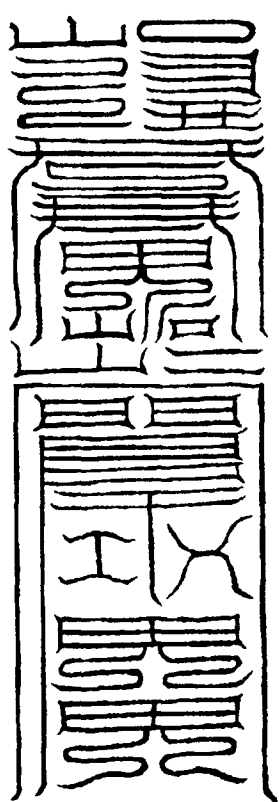

此符即北極酆都上清神符，辟屍大錄。

太上北極第三神符

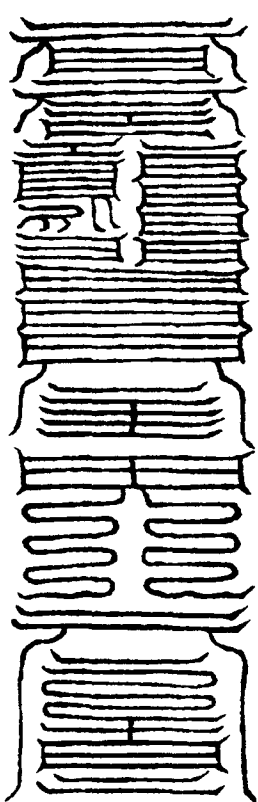

此符治一切疾病，佩之則保身護命，度厄延生，禁斷諸鬼，斬伐邪神，去灾滅禍。

太上北極第四神符

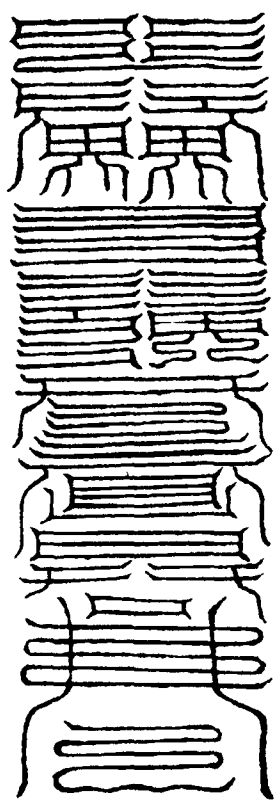

此符即北極真書玉文，辟屍神錄。救治世民萬病千灾，誅斬邪鬼。戴之頭上，辟屍千里。若所在有精魅，以符貼之，即滅矣。

太上北極第五神符

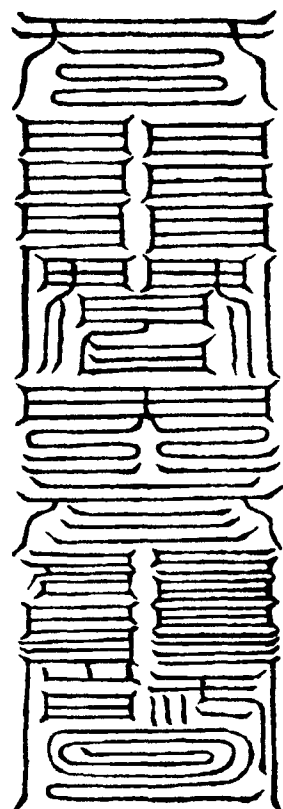

此符驅斬蜚屍、鬼魅、邪精，應被死喪之家。為害之者佩之，則護身吉利。

太上北極第六神符

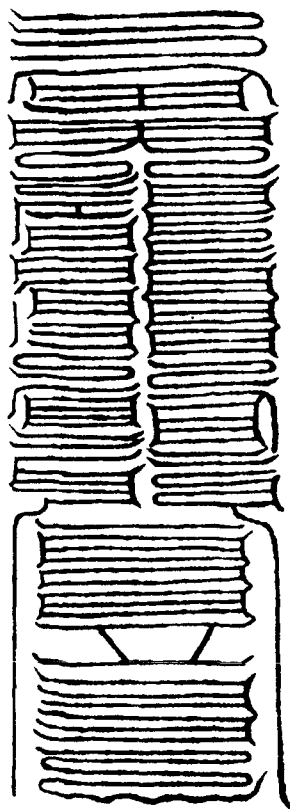

此符祛厭水火灾厄，宜佩之。及貼門上，鎮中庭，大吉。

太上北極第七神符

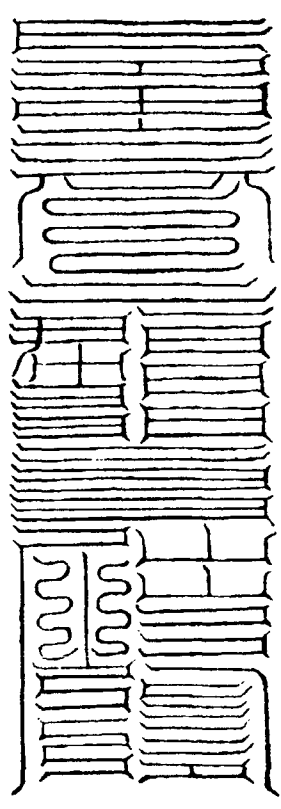

此符去除瘟疾瘴毒，佩之則身命永安，鬼魅消滅。

太上北極第八神符

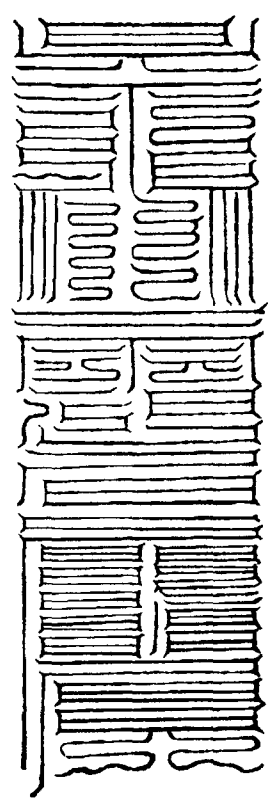

此符解穢辟惡，佩之則護身吉昌，萬邪莫敢干犯。

右八符，北帝所救世民一切凶橫。總而佩之，永無眾惡，其妙非小功耳。

北帝大殺鬼符

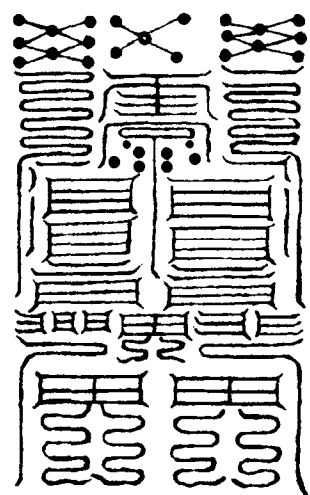

北帝驅鬼滅惡魔符

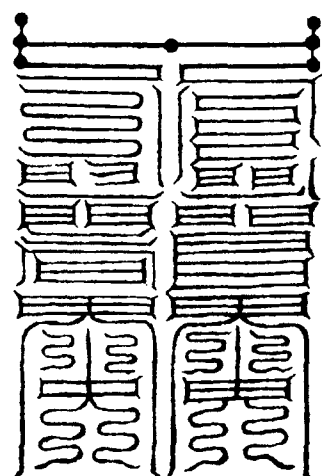

北帝逐鬼魔符

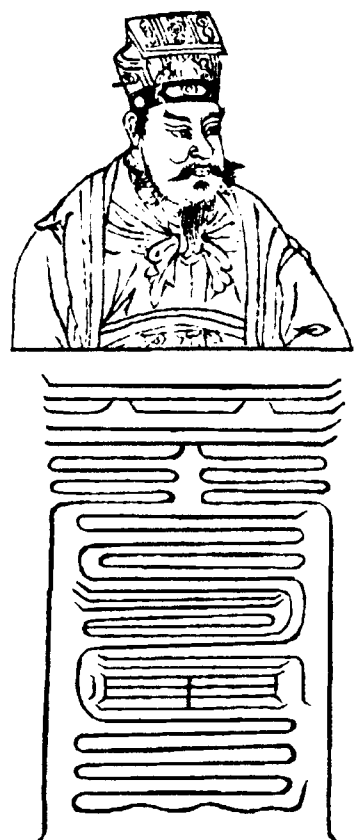

右件符篆並用丹書



北極酆都六宮名

酆都山左，北方癸地。故東北爲鬼戶，死氣之根。山高二千六百里，週迴三萬里。其山之洞天，在山之下，週

迴一萬五千里，其上下皆有鬼神宮室。山上有十二宮領鬼，下有十二宮統神，每一宮週迴千里。上宮左右，各有六宮。下宮左右，亦各有六宮。故二十四宮也。

上六宮：

第一宮，紂絕陰天宮。

第二宮，泰殺諒事宗天宮。

第三宮，明晨耐犯武城天宮。

第四宮，恬照罪炁天宮。

第五宮，宗靈七非天宮。

第六宮，敢司連宛屢天宮。

下六宮：

第一宮，休明總靈洞天宮。

第二宮，玄司重正宗靈天宮。

第三宮，統仙昇靈希微天宮。

第四宮，正真紹靈宛司天宮。

第五宮，雲婁玉紀明晨天宮。

第六宮，崇虛赤映雲曲天宮。

學真之士，知酆都山上下鬼宮之名，百鬼不敢干害。夜卧之時，向北而坐，左叩齒七通，右叩齒五通，中叩齒三通，祝官門三通，即念制鬼神

呪。

六宮門制鬼呪

吾是太上第子，下統六天六洞之宮，是吾所部。不但所部，乃太上之所生。吾知六天宮門之名，是故長生。敢有犯者，太上斬汝。急急如律令。

右誦六宮門呪畢，即念北極神呪。

北極制魔呪

紂絕標帝晨，諒事邁重阿。炎如霄中烟，勃若景耀華。武城帶神鋒，恬照吞清河。閭闔臨丹井，雲門鬱嵯峨。七非通奇蓋，連宛亦敷魔。六天橫北道，此是鬼神家。

召六天魔王呪

辟乾毒王，六天鬼王。震拾羅鈴，北極魔王。四天晶晶，酆都鬼相。巴元醜伯，九天都錄。總領萬鬼，敢有不從。急急如律令。

右誦畢，存北極天蓬大元帥，三頭六臂，執鉞斧、弓箭、劍、鐸、戟、索六物，身長五十丈，黑衣，玄冠，金甲，領神兵三十六萬衆。乃叩齒三十六通，微誦其呪。

天蓬元帥呪

天蓬天蓬，九元殺童。五丁都司，高刀北翁。七政八靈，太上皓兇。長顱巨獸，手把帝鐘。素臬三神，嚴駕夔龍。威劍神王，斬邪滅蹤。紫炁乘天，丹霞赫衝。吞魔食鬼，橫身飲風。蒼舌綠齒，四目老翁。天丁力士，威南禦兇。天驕激厲，威北銜鋒。三十萬兵，衛我九重。辟屍千里，驅却不祥。敢有小鬼，欲來見狀。鑿天大斧，斬鬼五形。炎帝烈血，北斗然骨。四明破骸，天猷滅類。神刀一下，萬鬼自潰。急急如律令。

誦畢，次念火鈴大呪。

吾是帝君之臣，名書玉清，下統六天北極鬼宮。悉是我營，我之所部，何鬼敢生。右佩豁落，左帶火鈴。擲火萬里，威制萬靈。有犯者戮，有干者刑。帝君有令，收捕無停。天光駭動，群魔束形。鬼妖滅種，我得長生。急急如律令。

凡誦是咒，當清心靜念，即感北極太玄諸靈官，降衛兆身。千灾消滅，群

魔束形。長生久視，克得神仙。

北極殺鬼印酆都召鬼神印

各長三寸，闊二寸一分。

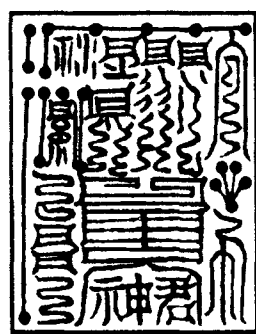
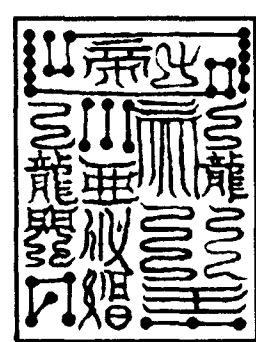

右二印。一曰北極殺鬼印，治一切疾病。一曰北極酆都召鬼神印，若世人被惡鬼、山魃、古怪所加，使人狂言，或入水火者，以印印病者心上，病人悉能言為患之鬼，其病立差。

北極天蓬印天丁神印

各長三寸，闊二寸一分。

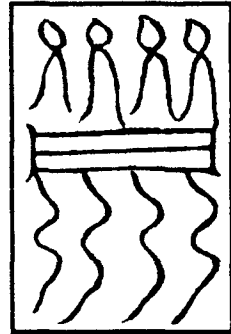
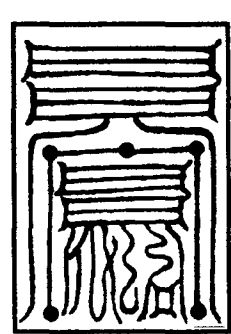

右二印。一曰北極天蓬印，制伏陰魔，救治疾病。一曰天丁神印，滅鬼崇，治疾病。佩之大吉。

北極監殺神印帝君印

各長闊一寸二分。

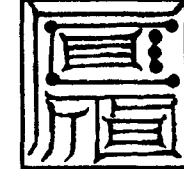
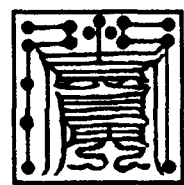



右二印。一曰北極監殺神印，攝管諸神魔鬼。一曰帝君印，佩之前，人禮敬，魔鬼不干。

太微帝君印

長闊一寸二分。



天帝神印

長闊一寸二分。

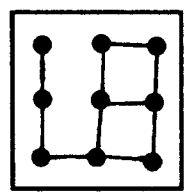

右二印。一曰太微帝君印，佩之，能使一切畏伏，攝召神靈。一曰天帝神印，佩之則身得長生，仙人護衛。

北極大將軍印治病使者印

各長闊一寸二分。

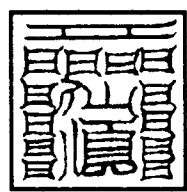
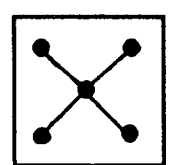

右二印。一曰北極大將軍印，佩之，能伏強蟲戰鬪。一曰治病使者印，佩之，辟諸病，治百疾，癩病吞之即愈。

天罡印太玄天帝神印

各長闊一寸二分。

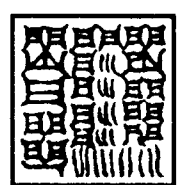

右二印。一曰天罡印，以甲乙日印泥蠟上，於病人本命地中埋之，即差。一曰太玄天帝神印，一切奏聞之事用之，能治萬病，印病者心上立愈。

已上諸印，並以雷霹棗木心刻之，以甲子日，或正月五日，夏中丙午日，三祭畢，而後用之。

北極勅印呪

太上神靈，炎帝之精。光霞電掣，明耀三清。流火萬里，鬼無逃形。神印一下，伏滅邪精。三五將軍，豁落吏兵。平天戛地，誅鬼不停。飛符走印，頭戴五星。擲火前，殺萬鬼千精。六天鬼賊，付與丙丁。五靈真老，是吾本師。無碍神通，萬靈同歸。惡鬼絕滅。不祥必追。中黃九道，威布四維。伏匿故氣，不漏纖遺。五瘟七疰，吾能殺之。何鬼敢拒，何神敢虧。酆都戮形，

北斗斬屍。神刀一下，萬鬼消糜。急急如律令。

北極天丁神呪

大道有神，名曰天丁。奉承九天，受事三清。下遊於世，斬滅妖精。神王一怒，五嶽摧傾。征束群魔，豁落鬼兵。千千截首，萬萬剪形。羅酆敢弑，北都共營。凶凶者戮，善善者生。六天沈魂，一一錄名。違道者死，順道者生。飛游灾殺，敢變幽冥。急急如律令。

右北極妙錄，乃北玄所祕，上聖所宗。佩受之士，當設北極真像，具供養儀。每年以龍行三日，馬住五日，猴所七日，戌建九日，及甲子、庚申之日祭之。每旦清心，誦諸神呪。凡滿萬遍，可準成功。所施即應，實在精專。微聲誦之，聲高即恐驚神祇也。忌生死，穢觸即須解滌，學士敬之。

正一真人曰：世間善信男女，佩受北極妙錄。依按修行，可以摧滅精邪，攝伏魔蜮。代天行化，助國濟民。

功滿之日克，得度世長年，名書仙籍，七祖超昇，位登天人。輕慢祕文，殃延祖考。學真之士，宜勉之焉。

弟子某，即日齋持法信，恭詣天師真人門下，拜受太上北極伏魔神呪殺鬼錄一階。佩受之後，誓遵科約。一旦有違，甘當玉律，不敢怨道咎師。一如玄科律令。

### 太上北極伏魔神呪殺鬼錄

請錄法詞

太上北極伏魔神呪殺鬼錄，請法

詞：

維某年歲次某月某日，某鄉貫居奉道信士某，詞稱本命某年月日時建生，上屬北斗某星君注照。即日謹齋法信，叩頭恭詣龍虎山嗣漢天師門下，拜受太上北極伏魔神呪殺鬼錄一階，敬奉修行。

伏以北辰在象，御天政於紫微。大帝居中，煥丹文於玉斗。殲厥魔魅，斬殺邪宗。嘯命風雷，宣行號令。隨

時呼吸，飛六甲於六天。按呪指揮，攝萬神於萬炁。縱橫衝突者，三十六將。侍衛送迎者，百億千兵。威德難名，功勳莫述。或違嚴律，甘受冥誅。克志奉行，佇祈師命。但某無任，懇禱之至，謹詞天師門下。據弟子某，齋持質

信，詣道自陳，求受太上北帝伏魔神呪殺鬼錄一階。及請真師寶諱，終身敬奉。所據投詞，即日告盟天地，立誓三官，破券分環。依科傳撥，給付如後。

錄一階

太上北帝伏魔神呪殺鬼錄。

儀式

正一修真指要節目。

祖玄真三師玉諱

祖師三天扶教輔元大法師正一沖玄神

化靜應顯佑真君張道陵。

玄師嗣師太清演教妙道真君張衡。

真師系師太清昭化廣德真君張魯。

經籍度三師法諱

經師上清三洞經錄南曹真士玉府上卿

都天大法主嗣漢四十二代天師張

正常。

籍師上清三洞經錄太極執法真宰靈寶領教真人都天大法主嗣漢四十三代天師張字初。

度師上清三洞寶錄靈寶領教玄化真人南曹執法仙宰都天大法主嗣教四十四代天師張寧清。

臨壇法師名

證盟師：

監度師：

保舉師：

天師正應先生曰：碧霄結氣，紫極分輝。著四極之格言，攝群魔之威力。輕洩漏慢者結釁。佩受精勤者降祥。隱顯弗違，人神共賴。故我太上設教，流傳世學。由是歷代師真對敷寶訓，汲引有緣，繩繩不絕。我以夙慶，世戴國恩。紹正一之師稱，振天目之宗緒。第法錄傳世寢遠，乃選良匠，鋟木成書，以久其傳。若夫禁戒持守，惻隱慈悲，從古至人，莫不如是。登壇善信，各宜滌除。玄覽積行，累功庶幾。有願皆符，自此超凡入妙。昭然盟載，可不慎歟。

天師廣微子曰：我家以太上符籙，濟度人天，保鎮國祚，千有五百餘歲矣。祖訓孔昭，奚庸贅贊。惟我先真君，際遇聖朝。混一區宇，首見尊崇。江南冠褐，咸隸管領。子襲教以來，三朝帝闕，疊被恩光，恭遇龍飛，特頒煥號。以精嚴比虛靖，謂祇肅似沖和。加官徵例於唐朝，胙土進封於留國。做好事，傳法籙，俾紹先猷。祈福貺，禦民災，欽承聖訓。祈天永命，敢不祇勤。度籙傳符，益彰開化。上以對敷天子丕顯之命，下以敷錫庶民皇極之休。尚克時忱，以介景福。

太上北極伏魔神呪殺鬼籙

(王育成點校)

# 018 北帝伏魔經法建壇儀

先天太極法師盧中苓編

經名：北帝伏魔經法建壇儀。  
明盧中苓編。一卷。底本出處：《正統道藏》正一部。

## 法事 白叙壇文

夫伏魔經法者，教傳自古，派演于今。經實上帝所宣，法乃聖師所授。有體有用，行之者攝伏邪魔。無上無宗，修之者進登仙品，功高日月，德合乾坤。祕篆玄符，用之者如人病之得藥。靈章寶咒，叩之者似谷響之傳聲，天丁雷吏之揮詞。元帥神王之稟奉，馳驅三界，震動十方，妙用難窮，贊言莫盡。今則冥心宸極，注想儀容，遵奉科規，舉揚經法。八卦按八方而結界，四靈列四象以守壇。流鈴擲火而汛音迅。掃妖氛，神雀毒龍而森羅兵陣。金

童啓奏，玉女通誠，願令持誦之因，默有感通之妙。見前法衆，端恪心誠，首對天墀，恭唸音吟聖號。

北極伏魔天尊，

大聖：飛天法王天尊，

流傳寶經天尊。

祇迎上帝，既遣欲而澄心。肇建靈場，必滌瑕而蕩垢。仗寒泉而散洒，冀將吏以奉行。解穢靈章，謹當演諷。舉。

神水洗穢天尊

諷淨天地呪

侍立通明，曾睹紅雲之一朵。馳心北極，聿瞻寶蓋之三重。欲迎上帝之臨軒，先假真香而達信。焚香有呪，衆爲舉揚。舉。香雲結篆天尊。

天尊會寶珠，聽至尊之演法。地

神湧玉局，衛太上之說經。既能效職於昔時，不得妄驚於此日。安慰神呪，衆爲舉揚。舉。

元始安鎮天尊。

素車白馬歡傳。

上帝之下臨，絳節霓旌，當假萬靈而翊衛。地水冥陽之賢聖，天雷艷岳之威神，聞此總召呪言，悉願齊臨法會，召集神呪，請爲宣揚。

舉。寶珠會聖天尊。

元始上帝，真符敕行。元始太真，五靈高尊。太微皓映，洞耀八門。五老告命，無幽不聞。上御九天，中鎮艷山，下徹川海十二河源。八威神呪，靈策玉文。召龍負水，收氣聚烟。束魔送鬼，所誅無蠲。萬精摧落，掃蕩妖氛。日月五星，北斗七元，合明天帝，敕下太玄。擲火萬里，威振九天。宣布號令，不得遷延。諸天諸地，諸水諸山。玉真所部，溟泠大神。仙王遊宴，五帝仗旛。天丁前驅，金虎後奔。鑿音攫天猛獸，羅備四門。所呼立到，所召立前。敕書豁落，風火無停。攝錄應命，金龍驛傳。

臣聞紫微大帝，伏魔祖師。實萬聖之所宗，爲衆星之所拱。權司下土，御極中天。主握陰陽，悟不色不空之妙。綱維宇宙，究孰先孰後之玄。巍巍蕩蕩不可名，恢恢廣廣非常道。示伏魔之祕旨，開度厄之妙門。殄滅群凶，恢弘萬化。故凡世秉誠之切仰，仙輿馭炁而臨今。醮官某，掃地爲壇，籲

天請命。仰干道化，俯賜矜憐。翠蓋鸞旗，影暫離於金闕。鳳笙龍管，聲漸下於人間。左鬱儀，右結璘，前招搖，後玄武。神光赫奕，香雲密羅。天地水陸之神祇，執籙持籍。酆都嶽府之帥將，仗鉞秉旄。瑞霧霏微，天花飛舞。冉冉乘雲而下，勃勃浮空而來。拜手天階，祇迎聖駕。

### 法事

具位臣某，誠惶誠恐稽首，頓首再拜。謹焚真香，恭伸奏啓：

虛无自然至真妙道元始天尊，上清真境玉晨道君靈寶天尊，太清仙境太上老君道德天尊，無上大羅昊天至尊玉皇上帝，祖師太上紫微玉虛上靈上皇大帝，勾陳星宮南極太微天皇大帝，承天效法護國聖母后土皇地祇，神霄雷霆九宸帝君，十方無極靈寶天尊，九天九炁生神帝君，度人三十二天帝君，五方五老梵炁天君，東華木公青童帝君，西靈金真祖母元君，五福十神太乙真君，大羅諸天上帝，主法天蓬元帥真君，蒼天上帝，主法天猷元帥真君，丹天上帝，主法翊聖元帥真君，皓天上

帝，主法佑聖真君，玄天上帝，主法中天大聖，北斗九晨上道星君，主法中天大聖，北斗天門王真君，北斗少卿王真君，北斗自在王真君，北斗行處王真君，北斗普照王真君，北斗如意王真君，北斗婆羅王真君，北斗隱必王真君，太微帝君，太上靈君，助法玄滋天君，三天丈人，三界丈人，三十六洞天君，三元三官大帝，諸位帝座星君，十一曜星君，三台華蓋星君，二十八宿星君，十二宮分星君，周天星斗群真，上清宮主照某本命星君，照臨星衆，九天儲福定命真君，天曹太皇萬福真君，九天九霄天曹，諸司朝元官班聖衆，火鈴大聖星君，十極真人，北酆脚下洞陰境天國主者，太陰水帝君，七星真人，素車白馬真君，左侍妙行真人，右侍玄冥真人，東斗生炁君，南斗司禁君，西斗生形君，北斗司命君，中斗總錄君，靈寶五師真君，三省四相真君，伏魔啓教孫閔二真人，保舉師虛靖天師，玄通悟道真君，宗師柯謝黎郭諸大師君，諸法流芳襲慶祖宗度師真人，天仙，地仙，

水仙，飛仙，三洞四輔經籙神仙，諶魏麻黃四仙元君，名山洞府雲會仙真，伏魔院張包謝黃李五大天丁，三元唐葛周三將軍，十天魔王，八景大神，三十六洞天丁力士，太玄青腰玉女，太玄夜光玉女，南斗火炬煞鬼使者，北斗炎爐科車使者，飛龍飛虎騎吏，陰境飛雷電吏，巨獸毒龍猛吏，師真門下吏兵，三炁大將軍，祛邪三昧大將軍，高飛五湖大將軍，三五禁炁大將軍，鬱儀結璘大將軍，北帝伏魔神咒總監大將軍，敕水大將軍，敕溫大將軍，敕石大將軍，敕蜚音差蟲大將軍，敕火大將軍，敕毒大將軍，敕刀大將軍，敕廟大將軍，敕病大將軍，敕船大將軍，敕元陽大將軍，敕禁蛇蟲大將軍，博戲大將軍，破泉大將軍，禁鬼大將軍，禁病大將軍，禁虎狼大將軍，天丁力士，天驕音鄒甲卒，九元煞童，高刁北翁，嚴駕夔音夔龍，六丁八使，威劍神王，四目老翁，四明功曹，通真使者，吞魔食鬼二十四神，五帝神吏，三天魔王，三煞神王，殺鬼衛靈捕

鬼大神，雷師，電師，洞淵神將，主壇雷霆鄧辛張三大天君，隨司天仙官將，東方毘音皮婁賴叉天王，南方毘留勒叉天王，西方提頭博叉天王，北方毘沙門天王，上方大梵天王，下方轉輪聖王，八卦大神，八方威神，太和玉女，明鏡玉女，黃素玉女，保命玉女，六丁玉女，青詔書右部大神，北斗諸部延壽續命度厄玉女，斗中行病典藥玉女，斗中扶衰散禍真人，斗中降魔收魔神王，斗中諸部度厄益筭童子，斗中左右天丁功曹天兵，斗中左右力士功曹使者，斗中仙人、道士、真人、神兵官吏，二十四治陽官，二十四治陰官，酆都下吏，九令主者，三十六洞魔王，二十四獄主者，北方大力飛天鬼衆，曠野大神，五嶽四瀆溪澗大神聖衆，地府諸司文武聖衆，土府九壘真皇大帝，天府五黃大帝，瘟司行化神祇，考附縛邪降魔大使，無面目使，捉縛枷考四員天將，普現溥視天將，考照考召天將，北方永海大將軍，沉天沒地大將軍，黑罩火罩大神，府縣城隍主者，側近宮廟王神，隨駕主者，

衆神社令，里域正神，家奉香火明神，三界四直功曹使者，追攝官將神員，虛空過往察訪神祇，經壇四府列真，參隨侍衛聖衆。恭願是聖是神臨法會，乃文乃武降經壇，拱俟恩光，降臨壇所。臣不揣凡愚，僭伸奏請，伏想攀龍附鳳，四聖簇御，以出天門。駕鶴騎鯨，五老翼轅，而登雲路。敕下天仙地仙水仙之官屬，指揮經部兵部法部之威神。憑浩浩，立飄飄，春回甕音翁牖音右。扇巍巍，顯翼翼，光映燈壇。天王威備於上下四方，法從禮嚴於冥陽三界。各恭拜舞，並肅歡呼，仰望清光。奉安法席，恭安寶座，庸獻凡儀。

伏願殿上衮衣，明下天外九龍之駕；盃中素濤，起進江南二月之春。藉音謝薄物以薦馨音欣香，惟至尊俯憐愚意，鞠躬再拜，清茗瀹音藥陳。

伏以紅光紫霧，雲輿適下於塵凡；綠蟻黃封，凡禮少陳於帝陛。既蒙簡在，願賜歆嘗。緬想粹容，謹陳初獻。

伏以仙壇三級，遙瞻北極之天。

流霞一觴，尚想西池之宴。既衆真之胥會，容薄禮之再陳。恭對清嚴，重斟綠醕胥上聲。

伏以和萬事，解千愁，聞之俚音里俗。合自然，通大道，言自謫仙。睹清光咫尺於經壇，薦薄味再三於盞音筭。假。一心皈命，三獻陳情。

臣聞洞玄洞虛三級之仙壇，肇音兆建無聲無臭九天之金闕。匪遙將宣神呪之妙經，先望玄虛而請命，冀開寶笈，敷演琅書，詞意披陳，願垂省覽。宣齋意。

向來詞意，宣讀云周，諒沐天恩，必垂睿聽。詳夫《太上北帝伏魔神呪妙經》者，出自上清妙真經文，結氣凝雲，經天緯地。上闕玉京金闕，下藏洞府名山。流傳於龍漢劫中，宣布於閻浮界內。八字靈篆，騰八角以垂芒。十品玄文，制十天之魔魅。歲揚妙義，叙演玄功。七元祕訣而保國安民，六洞陰宮而斬妖戮怪。說妙經而捍厄，呪神印以成圖。金籙升真，玉符度命。掃千災，迎百福。拯六道，濟四生。更

叙九龍，能招衆寶。辟屍大錄，佩之則增長道緣。祕篆隱文，修之而證登仙品。神兵護國，妙法度人。自非骨相合仙，難睹真文出世。今則瞻巍峨，座演空洞文寶。呪宣時，漸聽琳琅之隱韻。靈書誦處，定看金玉以露形。仰冀圓清，俯矜方赤。特頒睿旨，揭示瓊編。典經玉郎，掣開三八黃金鎖。捧香童子，翻宣一丈紫瓊文。千百重道炁冥扶，四萬劫至人欣遇。將吏戒嚴於內外，邪妖屏斥矜邇遐。伏願佳氣鬱葱，瑞光散亂。紅雲浮一朵，觀咫尺之天顏。靈光集萬真，肅森嚴之仙仗。略伸啓奏，願賜感通。誦念周圓，都伸回向。干冒天威，下情無任，激切埃命之至。謹言。三禮

兆存元命神，兩手恰開閉留塞訣，剔斗一座，蓋頭左巳文。毛扇拂風，吹散灰燼，卯文。東方炁生成元命。又左手扇扇除故氣，悉皆清淨。右劍畫三級壇，左斗印，丁罡三步，上三級壇作法，召五帥並諸將。至白事意，囑付如治病。下橫天黑錄攝

崇，指揮心將守護患身。攝訣畫獄，攝至押入，行震良法。

吾是太上之子，爲老君所使。頭戴日月，身佩北斗。吾有軋靈之兵，百十萬衆，在吾左右。前有萬碩鑊湯，後有黃金鉞斧。吾朝太上，忽逢神將。教吾殺鬼法，授吾斬鬼方。上帶太素符，收攝諸不祥。上告天帝，召喚吏兵。頭戴華蓋，足躡魁罡。何神不走，何鬼敢當。縛汝必定，治汝橫傷。病人先無罪狀，何敢輒犯賢良。吾含天地之正炁，呪破邪鬼之殃。呪神神自死，呪鬼鬼自亡。急急如律令。

下令 遣將

天雷隱隱。巳。地雷轟轟。卯。龍雷捲水。辰。水雷波翻。子。社令火雷。卯。霹靂交橫。寅。機緘一發，攝捉邪精。良。急急如律令。

次存壇上一層，紅光交射，紫氣鬱勃。帝尊臨御三界，萬靈朝元。中層，北斗、五星、二十八宿、日月衆星，主法高真經中神仙，宰執在焉。下一層，酆都水國、五嶽、十地洞天

福地名山神仙，齊集其中。次瞻望北帝御座，存元神奏啓，願賜天光加被臣，化現立獲感通。元命訣擎起，存左右侍衛，存神爲祖師北帝，復存即紫微天宮。光映十方，四聖隨符鎮四方，安營布陣。本壇天將居左，經中神仙居右，天界天仙居東北，地界神仙居東南，水府神仙居西南，陽界神祇居西北，諸天魔王天丁力士居左右。上有四天王，下有八卦大神。每存一方，有神將二員，各統天兵百萬衆，排兵布陣，赫奕威嚴，鎮護十方。如法存變，次號召指揮將吏署事。

敕當界里社正神，本家門丞戶尉，司命土地，井泉龍王，司溷音混等神，各遵經旨，立于壇外之左。

敕嶽隍兩司主者，守土祀典之神，統領兵騎，各遵經旨，立于壇外之右。

敕酆都馘魔朗靈，關羽斬鬼，桑銅部領兵騎，各遵經旨，行神布炁。立于良宮，專一塞斷鬼路。勦子小切滅邪妖。敕雷首律令大神鄧伯溫，銀牙猛

吏辛漢臣，火雷使者張元伯，部領五方蠻雷使者，立于震宮，請降東方木炁，攝滅糞土之精。

敕雷門左伐魔使苟翌冲，右伐魔使畢崩，部領兵級，立于巽宮，專一掃蕩妖氛，革除魔試。

敕火犀雷府朱彥，南極烏陽使者吳元達，部領兵吏，立于離宮，專一請降南方火炁，攝伏死金之精。

敕天醫火雲擒龍都統趙公明，專一行神布炁，立于坤宮，開泰人門，保安家眷。

敕地祇上將温瓊，地司太歲殷郊，一合領兵，立于兌宮，請降西方金炁，攝滅腐木之精。

敕天醫院總管許仙定，領帶兵騎，專一守衛天門，祇迎天仗，傳宣呪敕，飛行號令。

敕飛天毒雷糾察陶公濟，統領兵級，立于坎宮，專一請降北方水炁，攝滅炎火之精。

敕北帝伏魔神咒總監大將軍，宣行呪敕，都監斗口，專一請降中央土

氣，攝滅陰水之精。

敕雷霆都督青帝天君辛漢臣，紫庭院素臯三神，同雷將會合北極，伏魔法中。風雷水火八大神王，主副官將，天蓬三十六員大將，飛鷹走犬大神，紫庭內外天仙官將，諸葛武侯鐵印，法中八卦九宮大神，十七神王，地祇主將，王杞十大太保，統率三雄七捷將兵騎吏，各各專一，嚴加巡警，匝繞經壇。

仍仰於壇門之左，建天獄一所。壇門之右，建地獄一所。應是蜉蝣浪鬼，虛耗鈍滯，赤口白舌，雌雄注射，伏屍故氣，遠近亡魂，直符破射，冷廟行病，疫癘之鬼，冤尤呪詛魍魎通，一切違天逆地無道不正之鬼，攝赴吾魁罡之下，受死，無動無作，不得犯吾咒。如有犯吾神咒者，頭破腦裂，碎如微塵。急急如律令。

再下橫天黑籙，作禁壇法

東禁西禁，南禁北禁，上禁連天，下禁連地，中禁百鬼邪精。

以上握權兵訣，子暮都管訣，坤再握權兵訣，印誦壇咒。

朱雀陵光，神威內張。山源四鎮，

鬼兵逃亡。神蛇吐氣，邪精伏藏。魂臺四明，瓊戶玲琅。玉真巍峨，坐鎮明堂。手揮紫霞，頭戴神光。執詠洞經，三十九章。中有辟邪，龍虎威岡。猛獸奔牛，銜刀吞鎗。揭山鏗音攫。天，神雀毒龍。六領吐火，啖鬼之王。電猪雷火，掣星流橫。裊磕駁灼，逆風橫行。天禽羅陣，皆在我傍。吐火萬里，以除不祥。群情啓道，封落山鄉。千神萬靈，駢首叩顙。澤尉捧爐，爲我燒香。所在所經，萬神奉迎。天獸來衛，千精震伏，莫干我氣。急急如律令。

作鎖壇法

天煞煌煌，地煞正方。邪精百鬼，何敢隱藏。飛罡一吸，萬鬼消亡。左魁右罡，神聖攝鎖。毋令走逸。喝云：神將疾速鎖壇。吾奉北帝敕，急急如律令。

作鎖壇法，取炁拋訣：指揮將吏鎖壇，存北帝神。啓奏元始上帝，步斗存神變座。

法事



臣聞太虛寥廓，視不見，聽不聞。至道杳冥，叩必通，求必應。以今壇場，肅建經法，流通上下四方。宛若南丹世界，周回百里。即為北極天宮，四炁朗清。萬靈振伏，魔王悉皆拱衛。國土莫不緬平。如元始在寶珠中。若太上昇玉局座，瓊音誕布，金口宣傳。十品敷揚，福海深而壽山固。五方安鎮，邪門閉而正道開。平坐至心誦經如法。

舉。開函演奧天尊。

#### 調聲誦經

#### 叙議品

誦至天蓬咒，存想咒中諸大神仙、神王、將吏，排布兵陣，侍列左右前後。每誦一品畢，出北帝神。又想為元命真人，跪奏事由，禮謝。再想北帝神，誦下品經。

#### 七元品

誦至分身咒，不得高聲。如法存想北帝神，出兵捉崇，遣將擒下為禍鬼神入獄。存神為天蓬，步斗一座，立魁星。以左手握五將訣，再握持家

訣，四指掐大指根上。權兵訣，子總管訣。大指掐四指節中。召將出兵，收捉患家為禍邪崇，畫井獄入崇。想兵將攝入其中，勒令放還病人魂魄歸身。想壇金光一道，直射病房，兆身隨光入，依經噴水退攝。或令人將符入房，打醋炭熏掃，想心將護衛患身如故。想往來人盡為邪鬼神吏，四壇復坐誦經。

#### 戮鬼品

存為北帝領諸天魔王、上下六官神吏等，在酆都說法，降伏邪鬼。如治病，又給符水與服。

#### 捍厄品

存元命神奏對北帝，北斗頒告聖旨下星官斗府，為某人消灾度厄。存其患人凶星退舍，吉曜照臨，禍散消灾，天仙度人，魔王受戒，鬼魅逃形。

#### 神印品

想印中毫光萬丈，斬滅不祥。

#### 金籙品

想元始天尊降下救苦真符，差龍童賈告三界十方羅酆嶽府等處，攝召

祖先魂識。次存為救苦天尊，握金牌訣，想金光照破幽獄，攝到魂儀前來壇所，道衆就家廟咒食諷經，安奉就坐，祝其聽宣經法。誦畢，告長生簡，宣符籙牒，差龍童將吏進詣南宮注生。先焚燎功德，法師皆不必下座。

#### 九龍品

存為北帝神，握金牌，召九龍王住居禁享，六神前來聽令。或有新舊修造傷犯，咸皆原赦。憑此經功，以為安奉解釋。

#### 辟屍品

誦至明鏡籙，存白炁祥光於寶籙中天，出天灾，散地禍。

#### 八字品

誦至斗諱處，想北帝頒旨下北斗，北斗親現，為患人消灾解厄，順度星躔，削落罪籍，注上生名。逐位存想，左手斗訣，自額至眼，為之臨目，解冤尤，保身命，修心性。仍想神仙將吏，保護生人，削罪注福，就給靈篆與服。

神兵品

至此再陳醮供，想內外上下衆真，受供降福。

回向文

具位臣姓某中謝，重爇真香，恭伸奏謝聖位。臣聞瓊文畢軸，杳冥三界以俱聞，寶磬停音，彷彿諸天之遙唱其經也。實上天奧義，非下世常辭。天地以之常存，日月因之迭運。人民奉之以開泰，鬼神敬之以變通。病者聞之而壽紀東華，歿者聞之而神遷北府。妖邪聞之而頭破腦裂，舍識開之而鱗

潛羽翔。是曰生化依憑，莫不人天仰賴。爲昏衛之慧炬，作苦海之法橋功。勳不可思議，福德無有限量。今則誦周十品，韻徹九霄。伏想經返星壇，恩頒金闕。上願皇圖廣大，我道興隆。五風十雨以順時，四海兆民而樂業。三途息苦，永不墮於輪迴。十地興慈，少暫停於考掠。動植感生成之德，飛潛蒙化育之恩。一切有情，均證無漏。次冀某罪消億劫，福降今時。符水有靈，享安靖和平而如舊。身田獲吉，絕

痒痾疾痛以無虞。馬祿旺扶，星運開泰。一門寧謐，老者安，少者懷。九祖升遷，存者神，過者化。何灾不滅，有願皆符。臣等共沐餘波，人道咸沾殊利。千古流傳於經教，八荒絕滅於鬼妖。如上禱祈，悉干覆壽。爲上良緣，稽首皈依。志心稱念，太上三尊，十方衆聖，玄中大法師，伏魔經壇上聖高真。無無上真贊歎，不可思議功德。

北帝伏魔經法建壇儀

(王育成點校)

# 019 伏魔經壇謝恩醮儀

經名：伏魔經壇謝恩醮儀。撰人不詳。一卷。底本出處：《正統道藏》正一部。

## 法事

### 白請師文

恭以寶篆氤氳，一縷之香烟乍起。瑤壇燁燁九華之燈焰初然。天書暫闕於藥宮，誠意猶存於菲禮。欲攀迎於上帝，先關告於真師。遙望玄都，修齋奉請

### 宗師。

修齋行道，奉請祖師，降臨壇所。

### 真師。

### 舉雲輦。

法師長跪奏對如法。

門下具法職姓某，誠惶誠懼，稽首

頓首，再拜上言。伏聞原神道設教之

妙，莫不於師。推博施濟衆之仁，無過於法。故行經教舉揚之際，必賴師資默佑之功。有開必先，無文不度。恭炷真香，一心啓告。伏魔啓教聖師孫君、閔君真人，保舉師盧靖張真君，戴教祖師了源柯君真人，弘教祖師三十五代天師觀妙張真君，宗師三十六代天師冲和玄靜張真君，宗師四十二代天師冲虚張真人。伏魔演派，諸大師真。恭惟諸位師君，神威遠振。聖道無方，開化凡愚。懸一輪之道月，主張教範。振萬古之宗風，百官千將。盡屬指揮三界，萬靈悉皈糾察。凡有祈禱，敢不奏聞。恭對清光，俯陳丹悃。

### 宣齋意

心詞真實，聖鑒匪遙。諒沐師慈，必垂省覽。伏念某教門末學，濁世凡愚，識淺才疏，徒切心存於真一。罔庸質濁，豈能神會於玄微暨想念之舛訛，與言詞之鄙陋。行持有誤，孚應難期。必賴聖眼同明，法輪大轉。俯從凡懇，真輶降幸於人間。保奏帝庭，法澤沾濡於天地。庶俾某思真念道，戴教行

科，悉獲感通，以臻報應。伏願真靈下盼，道炁冥扶。寶座敷時，冀九龍飛步，萬魔奔走。瓊科啓處，俾三界侍衛，五帝司迎。果副所祈，不忘大德。但某誠惶誠懼，稽首頓首，再拜謹言。

### 唱道 旋遶

### 上香 入戶

各禮師存念如法。

五星烈照，煥明五方。水星却灾，木德致昌。熒惑消禍，太白辟兵。鎮星四據，家國利亨。名刊玉簡，字錄帝房。乘飈散景，飛騰太空。出入冥無，遊宴十方。五雲浮蓋，招神攝風。役使萬靈，上衛仙翁。

### 鳴法鼓二十四通。

无上玄天五靈玄老黑炁真皇大道君，當召出臣所佩法錄中神仙官將、伏魔五帝直符、專將張包謝黃李五大天丁、太玄夜光青腰玉女、飛龍飛虎騎吏、奏事仙官出出者嚴裝，關啓此間土地里域正神。臣今設醮，行科燒香，奏爲齋意。以今關盟三界，普告十方。願得太上正真道炁下降，流入臣等身

中，令臣心廣體胖，神清氣爽。忱詞上達，景貺下孚。傳臣所啓之誠，速達徑御无上三天七皇上帝、伏魔洞微天尊衆真御前。

請稱法位

具位臣某，謹上啓：

金闕九清上帝，大羅十極高真，諸天上帝，星斗群真，經壇與降四府群真，恭望洪慈，洞開靈鑑。臣聞大道無情，萬物遂生成之化。聖人有作，群生蒙覆護之恩。自洪濛未判之先，有曲成不遺之者。大而開天闢地，巍巍乎有成功。小則利物濟人，綽綽然有餘裕。惟我祖師，伏魔大帝，道宗三境，位列九清，爲中天萬乘之尊，主下土兆民之命。昔在龍康之劫，時當甲午之年，魔魅興妖，生民夭闕。承元始之降密旨，摧破鬼營。佐玉帝以福黎元，咸躋壽域。由是地絕妖塵，天無氛穢。至今光華日月，威鎮乾坤。經宣金口之中，教闡塵寰之內。昭昭靈跡，赫赫玄功。凡有禱以必通，悉無求而弗應。今則座排寶位，案列菲儀。燈然萬象之森

羅，燭幽破暗。香爇五雲之縹緲，達信通誠。既圓十品之真詮，尚欲三陳於薄禮。六甲威靈歲瑞檢，琅書暫闕於天宮。萬魔奔走聽神符，儀仗分臨於醮席。密邇龍鸞之御，願歆豺獺之誠。臣等瞻望天堦，恭迎聖駕。

請班 降聖

安座 獻茶

臣謹重誠上啓：虛無金闕七皇上帝，北極神霄帝君，諸天宰輔，上壇高真。臣聞人生斯世，命屬上天。肫肫其仁，共稟陰陽之化。高高在上，難逃生殺之權。倘操修有味於靈臺。而報應定膺於憲網。漂沉諸趣，淪沒三途。幸祖師垂經教之科，俾後世知修禳之日。遷善改過，請福延生。以今某德荷鈞陶，身蒙覆燾。用皈從於經教，敬投設於法門。酌水獻花，然燈像斗。舉壺觴而陳三獻，披肝膽而瀝寸忱。綠蟻黃封，謾貢人間之薄味。珠宮貝闕，自多天上之流霞。聊寓小心，以酬大德。伏願諸天稱慶，三界侍軒。秩秩初筵，如大會玉京之日。巍巍大範，

常願親寶黍之玄。拜首高真，謹陳初獻。

樂法以爲妻

臣謹重伸上啓：主法中天北斗，三光列曜星君，上界群真，中壇列聖。臣聞日君月后，爲上天列宿之尊。斗極星垣，司下土群生之命。運樞機於不測，示光彩之無私。以及注賜諸曹，泰玄三省莫不恢張萬範，調理四時。輔相天地之宜，主宰鬼神之事。宣其罔而張其教，戒用休而董用威。居高聽卑，彰善癉音且惡。以今某生蒙宰制，日荷照臨。深慮流慾海而趣愛河，徒爲生中土而遇正教。敬崇玄範，用啓琅書。是再酌於清醕音孤，悉昭回於皇覽。三島神仙客，既昔陪於瑤池。一盃羅浮春，更上陳於玉陛。獻上帝松花之義，效野人芹藻之忱。伏願享于克誠，錫之多福。靈章出世，睹落落之高張。酒星在天，爍煌煌之曜景。無任惶懼，亞獻清觴。

鬱鬱家國盛

臣謹重伸，上啓：艷都岱嶽水國，

陽間經中無鞅神仙，壇下合干帥將。臣聞上帝權衡，盡屬百司之主宰。下民罪福，難逃衆聖之詮量。道德崇高，神明渺漠。雖離在宮，肅肅在廟。正直無私，溷溷音混。其淵。浩浩其天，監臨有赫。或主玄籍，掌青律。或窮碧落，下黃泉。陪上界之真人，爲神仙之官府。莫不除邪輔正，出幽入冥。誓以濟死度生，隨方葳化。以今某夙沾教雨，久沐玄風。念道思真，爰舉行於教典。避凶趨吉，期固結於善根。三獻潢汗，再陳丹悃。懇懇款款，懼深瀆於高明。巍巍堂堂，諒不嫌於微陋。與其潔也，表而出之。清者聖而濁者賢，固難品藻。澄其心而遣其慾，極切傾葵。伏願聽於無聲，叩之則應。玉笋斟元，醴罄一時事帝之忱。仙兵護道，場仰千載伏魔之教。酒終三獻，禮盡一心。

### 大道洞玄虛

禮畢三行，徒寓小心之翼翼。罪當萬坐，難逃天網之恢恢。仰惟大德之好生，爲此下民而歛福。仰祈洪造，

少寓微誠，圓滿心詞，謹當宣奏。

### 宣詞

具如詞旨，已罄敷宣。諒沐天慈，必從凡懇。伏願赦過宥罪，滌垢蕩瑕。勅下紫微宮，功圓靈寶葳。琳琅振響，梵炁彌羅。金童散花，玉女執巾。魔王敬形，鬼妖滅爽。仍冀某身沾法澤，青編紀福壽之書。生遇昌時，黃道順星躔之次。無所不襍，無所不度。悉符經旨之不殊，必得其祿，必得其名，咸契道言之無量。次冀臣等，道心開發，法性圓明。常瞻獅座之浮空，風雲慶會。共睹龍章之行世，日月同明。陽長陰消，天清地肅。四海樂升平之化，群生躋仁壽之鄉。謹啓以聞。

### 獻狀 三禮 十二願 誦經

### 宣疏

### 重稱法位

具位臣某，謹重誠上啓：金闕九清上帝，大羅十極高真，諸天上帝，星斗群真，經壇與降四府衆真。恭望洪慈，洞開靈鑑。臣聞帝座中天，居其所而衆星拱。真經垂世，依玄科而萬劫

傳。既獲睹於靈文，實可爲於大幸。重念臣等，凡籠濁質，下土行屍。濫叨祭酒之名，莫稱持經之任。言辭庸瑣，儀範龕疏。戰戰兢兢，懼難逃於斧鉞。魏魏蕩蕩，諒不責其草茅。監此微忱，弘施巨澤。小善必錄，鼓化筆以覃恩。大德曰生，幹洪樞而錫佑。今則香銷寶鼎，燈謝銀缸。淺淺蝸廬，難久淹於仙仗。皇皇龍馭，亦將返於玄都。攀戀无由，喜懼交切。傾光迴駕，肅瞻天上之麒麟。卧轍攀轅，空聽雲中之鷄犬。所願罪銷，臣等福集。齋官宥其蒙瀆之愆，錫以泰來之祉。博也，厚也，高也，明也。莫盡贊揚之私。匡之，直之，輔之，翼之，永賴併蒙之賜。無任惶懼，奉送高真。

### 修齋事畢。

### 雲輿已返。

### 存神燒香。

香官使者，左右龍虎君，侍香諸靈官。當令臣設醮之所，自然生金液丹碧之英。百靈衆真交會，在此香火鑪前。當願臣等，學道得道，求仙得仙。

齋官蒙福，合室治恩。十方仙童玉女，  
接待蘭筵。向來所啓之誠，速達徑御  
无上三天七皇上帝伏魔洞微天尊衆真  
御前。

解壇頌

伏魔經壇謝恩醮儀

(王育成點校)

## 020 北帝說豁落七元經

經名：北帝說豁落七元經。撰人不詳。二經同卷。底本出處：《正統道藏》正一部。

是時，元真登紫金堂鳳樓閣，說三元品目，拔度群生，令知報應。是時，三清凝炁，日月朗明，三光振肅，靈禽鼓吹，天真並會。時有北方九天大真人，乘星步斗，單錦雲衣，一時詣座。願爲衆生說延生保命之法，演乎中國。祛魔滅精，消災度難，拔濟困篤，普得安靜。願帝普宣，告及天下邪魔，令知罪源，盡生善念，不害於衆生，日有所益。

天尊告曰：三界之上北帝大魔王，下治在北海天地北方羅酆絕頂之山，山高二千六百里，周旋三萬里。內外皆七寶堂室，生七寶宮，亦盛都也。

皆主知萬民生死之籍，天下鬼神莫不由也。

北帝言：我之極位，統三十二天之總司，縮諸天之簿籍。天帝皆來稽首，天下萬神皆來朝謁，萬鬼千神悉皆震伏。令以此六天宮名號相示，爲六天大魔王宮主。知萬鬼之師，執生人魂魄。閉繫重檻，爲陰神所繫。名係鬼官，延累生人。子孫作諸考訟，病衰連年，禍厄侵害。若知吾六宮名者，可以晨夕誦之。惡鬼不敢近，妖邪伏滅。禍害不能侵，魂精澄正，神炁常安，萬靈震怖矣。

北帝告七真曰：我師昔學道修齋，立功救人，隨機濟物，功德圓備，勤苦香燈，彌劫歷年，行乎道化，拯拔群生，令知報應，得離魔域，俱入正真之道。修佩靈文，祈醮真官，迴籌益筭，解厄延年，除災却障，消諸不祥，然燈行道，誦念真文神咒。或一七、二七日，申奏章表。醫治之師，專心絕念，存思在法。我當遣八部禁兵，與五方天帝兵馬，二十八宿兵馬，五湖七澤兵

馬，億億萬騎。排三甲之仗，乘三殺之炁，下降道場，隨所擁護，掃除妖魅，斷截邪精。救濟生人，得出鬼患。師獲冲天之機，慎勿輕犯。考致七世，名係鬼官。爲輕法之罪，慢師不朝。得致靈官，各還本職爲慢師之罪，不遵道科之愆矣。

七真曰：欲修此法，當於家建立一精舍。方圓一丈，開四門，當寫本帝真形圖於靜室之中。立燈九燈，盞亦七盞，常燃令光明，日即息之，夜燭室中，立一香，沙壇二，大四寸，中立香爐一口，靜水五碗，劍一口，勿令穢觸。淨室之前，建七元壇，廣一丈二尺，高三尺，三層。醮祭常令七天大魔王衛護，非同志，勿窺靈壇矣。

七真曰：天地疑精之炁，化之七炁，列位七宿。九炁爲九曜，五炁作五星，三炁成三元，八炁立八靈。降真之炁，布列真王之炁，以備於星辰。群生之類，莫不由也，皆主知生死之籍。後學道士，專精一法。救拔凡迷，得出魔俗。咸發善心，可列符籙。隨病所治，

事有大小。攝伏魔精，保安魂爽。帶佩絹素，出入常隨身。萬靈傳迎，所在捧送。列七元之王炁，乘九元之精素。佩者行來，天下大師。入其病家，萬鬼自怖。邪精消亡，潛蹤匿跡。威震无边，福濟生靈，超拔玄祖先魂也。

七真曰：若有人能於來世中，值遇此法。可移動星斗，乘三五之炁。可以挑星撥斗，飛步七元。登綱駕紀，攝伏惡魔。助國扶難，覆護生民。可爲消災散禍，滅諸怪惡。依法行用，勿犯冥科。當以法信，履民之物。一一散施貧窮，憐愍困厄。方便救拔，當依玄科。冥助道力，陰兵共治，無不差矣。

七真曰：夫末學道士，欲爲人治病、制伏妖魅、行我妙法者，科令嚴峻，難可奉焉。但依七元列位，然燈行道，拜奏朱表，上達天真。當先詣天地水三官，爲主生死要司之籍。又請三官九府百二十曹知籍君，解形却禍。先爲解先亡拷對，又解病人冤對，後乃治之。先然燈七盞，用左麻朱繩連星綱，

用酒七盞，白脯七片，香五爐，淨水五碗。又外一座五土真官於偏處，當令侍衛，勿爲邪穢所觸。又燈中施符一道，依次朱書致油中，降天真矣。

七真曰：大道慈愍，恩惠生民。故設延生之法，開度未遇淺學者，令知罪福。若國府有難，兵戈鬥亂，天下不安。但於國福德之方，宮苑之內，鎮立北斗七元壇場，燃燈行道，申奏章表，鎮壓其國。轉經念咒，存思吐納，三時行道，轉念真詮。當請鎮國天龍，五帝兵馬，三洞天官，千乘萬騎，羅列國界，殄滅強兵，自然歸伏，八方寧靜，國受太平。君臣用道，隆德相扶，當建北帝神咒大齋，三日兩宵，五時行道，拜奏章表。上謝天威，下益五土。將以和天靖地，保國寧家，安鎮社稷，一切真靈皆獲道福也。

七真曰：下元生民，若有疾病，彌月於牀，遍身痛苦。魂被水官所考，地官奏罪於天官，病加困篤，莫能救療。但請三洞真師，來降宅內，建立道場。七日七夜，一日三時，行道轉念神咒，

驅除災疫。我當遣飛天猛獸威神，擁護生民。三官除罪，逕上玄都。黑簿除籍，書生名於左宮。得恩之後，醮謝三官。

七真曰：下元生民，爲強精鬼魅所惱，病患連年不差者，當請三洞道師建立靜室，燃燈七盞，七日當下五星神符鎮五方。朱書桃板，廣三寸，長一尺七寸。青竹一丈七尺，纂之即燃燈行道，誦咒行諸符籙。鎮壓佩帶，當請五嶽真神、四瀆靈將，長加守護，鬼魅永除，生民得差。得恩之後，醮謝五嶽四瀆靈官。

七真曰：下元生民，新建精舍，土氣侵害，官災拘繫，禍害併生。可請三洞真師，來入宅中，掃蕩一室。北斗七元之位，然燈行道，拜上解六害。章表朱書黃絹，奏五帝并謝五星。當得司命除籍，地官恕愆，疾病消除，官私殄滅。得恩之後，醮謝五帝之神、十二月將、七宿真官。當書七寶神符，以梓木板，長二尺四寸，懸宅四維。以斗口圍宅，隨建所施，科令嚴峻，爲封宅之法。



冥禁不輕，未學道士慎勿犯此玄科，禍沒九祖，長役鬼官之中矣。

七真曰：吾居七元官位之北極，皆有華蓋相隨，帝居於中。其星皆生七寶，光燁燦爛，號為太微北極帝君。常月初三、二十七日，降下人間，受人之醮祭。察人之善惡，修學功過，年命長短。此夜可於中庭，立机筵置，列錢馬九分、精膳妙供、酒脯并香獻上，求乞度脫灾厄，延命益筭。可求法術，救濟萬民，求願治邪，考鬼滅精之法。當此夜欲卧時，先存華蓋九星在頭，左北斗，右北斗，上北斗，下北斗，三台覆其中。於卧室東面，存二十八宿真官，如嬰兒之狀，著錦裙，紫紗帔，執青簡，口吐王炁，入我口中，皆為真氣，而滿身中。得此之道後，乃為降靈之師，可為世之明師。萬鬼自怖，行來出入伏御，山靈惡獸、山精野魅，悉皆殄滅。真經寶祕，四萬劫方傳一人。若有真人傳法，可用白素四十尺，金錢質信，米麵香油，祭醮之具。可傳一人，如不得至人，可書一本，投名山大澤之中。題云

函諱，可得延齡。地官所舉，名上金簡，刻字留音，萬神侍衛，立見真道矣。

七真曰：夫欲修學此道，精勤苦節，至在一法。不恡世財，陰施道德。依科醮祭求，萬事皆應。非但鬼神之患，慎勿輕泄行屍之人。禍沒九玄，冥禁不輕，符非不周細矣。

七真曰：夫欲治病救人，考鬼之法，先存本師。次存三元大將軍，領兵九億萬騎，三師兵衆，有八萬人。次存北方大帝，領兵五億萬衆，皆黑衣，降入道場訖。次存七元真官，皆戴七寶之冠，著錦華之衣，執七寶神符，來降道場，即上燈著符於燈盞中。又書符兩道，籤安道門兩邊。明日召靈降真，皆是驅馳星斗周旋，勿外此。元精真炁，結之自然，皆致太玄北門鳳閣之上，名曰陰生廣靈之符。七元降真，名長生符。神出乎玄宮北海崖極玄天洞陰朔單之國、五龍之臺，南軒不傳。下仙得之者，皆為五嶽真人，尅遊三界，白日登晨。

第一元精真人素語紫童小有天

王，為之玉訣靈音，三千年一遇。

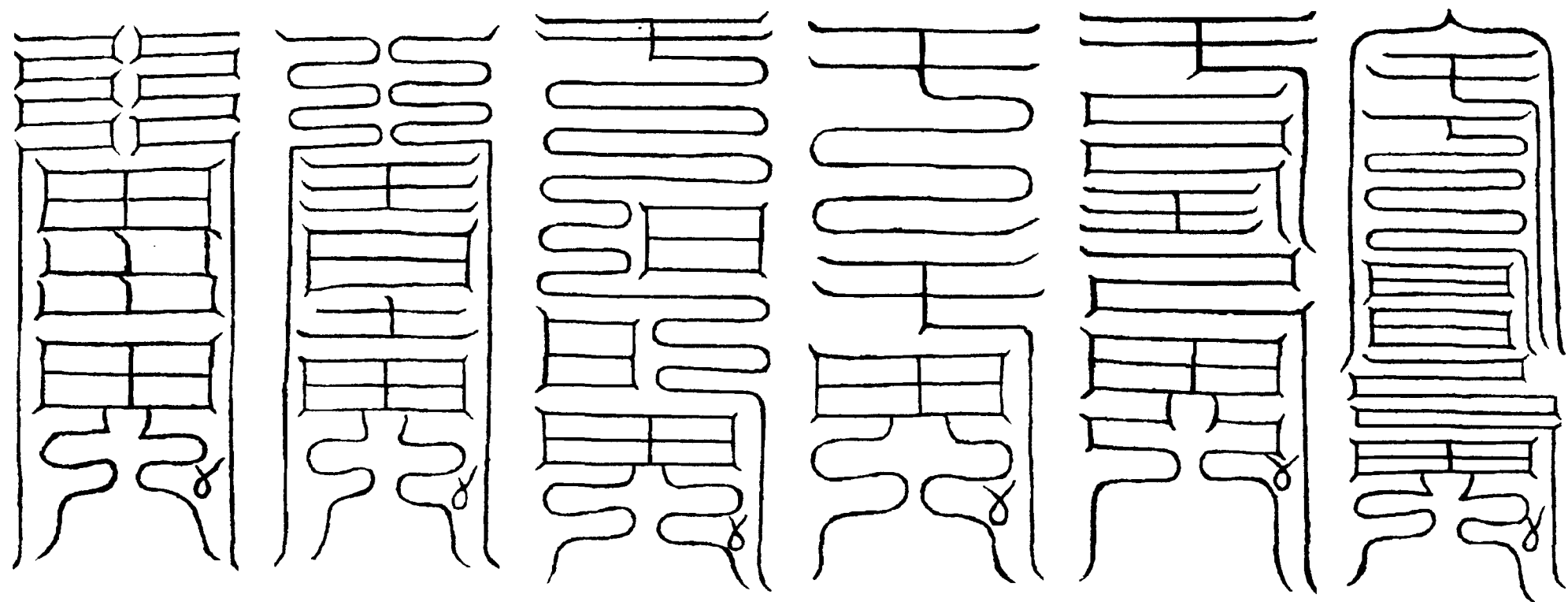

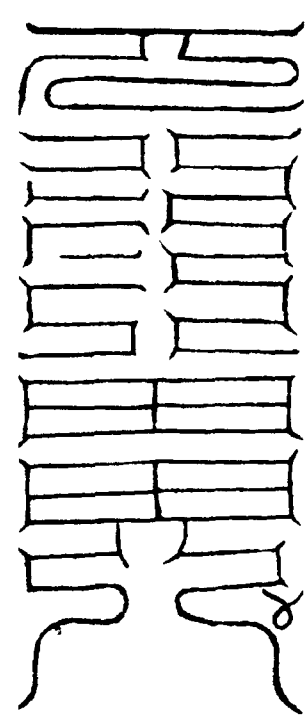

此七道符書了，啓請七真降位後，便下符閉炁，從一至七，不得雜類穢觸人見之矣。

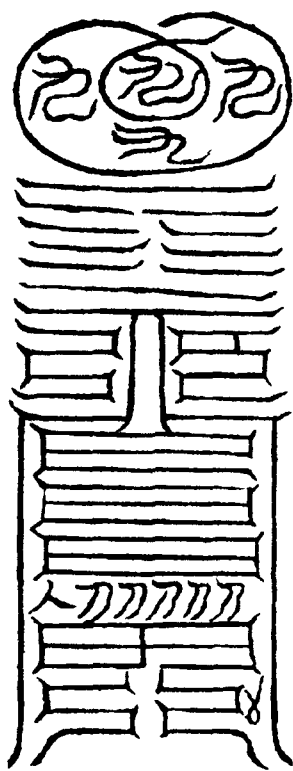

此符作道場，書置盆中。召靈降神，辟除萬穢。

北帝說豁落七元經

(韓志遠點校)

# 021 七元真訣語驅疫秘經

經名：七元真訣語驅疫秘經。  
撰人不詳。二經同卷。底本出處：《正統道藏》正一部。

道言：龍漢之劫，數窮混沌，七元凝精。皆有靈書祕訣，出乎龍漢之初。北方黑帝有征鬼之法，大著神功於一國，號曰鬱單，皆是生死之籍。執錄三魂所，總管三十二天世界，列位星象。皆主生人之命籍，執錄三魂七魄。惡置右宮黑簿，善置左宮青書玄曹。凡天子帝王，皆稟星辰應象，位主中天。是以下元生民，多積罪穢凶逆之徒，死皆爲下鬼，三官所考。元精本命，凝上炁不能救。其屍爲魔穢六洞所承，下流三界，令人畏懼。死爲鬼道，永失真趣。不能添神益筭，夭亡於日月之下，可不悲哉。

道言：夫天地之間，皆稟七元之覆育。夫天地生人，皆有七魄神在人身中，上應七星。有三魂在人五藏中，上應天爲三台。生人若能修行吐納，吞精納炁，奉行經戒。入室精鍊，思神念真，惜炁少語。即七魄真神護人，上應天，中應七元宮。皆上元三宮九府三千六百曹，名列天元之精。令生人所學成就，神降靈府。三魂神在天爲三台宮，皆置爲天曹，主人生死急難之事。若修鍊七元者，即三天曹爲善錄，下鬼三官不能執錄者也。

七真曰：下元生民多積凶疊，不能添神益筭。皆爲陰鬼惡魔所縛，係著風刀，不知大道。七元真炁，可能救拔三五，有戰鬼之功。天曹有迴換之籌，北極帝君有驅除之法，可爲延齡。今後學修之，可獲長生，延壽益命。下元生人，皆被屍魔所縛，不能得上司之力，所以夭亡。埋屍葬骨，魂魄難詣玄都，爲敗屍之民，迷而不悟矣。

大帝告七真曰：我昔奉天尊告命，戰伐下鬼，救拔生民，免遭橫死。

日有所益，太上昇入北方，位爲總極，爲北酆大帝。治諸圖錄有三十六條科法，皆列星象正法。有六天神符六道，以封六洞鬼宮。又列七元寶錄，有三天玄圖，圖中列二十八宿日月之位。有寶鎮靈神章，四十八字，皆列元精之炁，凝結成輝。其字皆長八寸，刻鳳管之中。七真可皆，三過朝軒，名曰伏魔神篇。男女之官，可依科法，素絹朱書佩帶，辟除凶惡，延年益筭。七真稽首再拜，立臣高位，總掌天民，施奉圖錄，作何修奉？得驅魔穢。令得下元生民，遭逢玄奧，跪受訣言。令生人修學，得知善惡報應，在乎深遠矣。

大帝告七真曰：下元生民，從此降下氤氳真一之炁，元精所生，稟爲一形。皆備三元育養，九炁所覆，下爲兆民。皆交一元所生，年命自有度數，衰盛皆有運周，皆可修續延生之法。佩服符籙，送我命財，專精勵機，勿爲罪障。可隨一元濟拔，消其不祥。一元皆有三十六宮，宮有一百二十曹，主知生死罪福之科令。人修謝齋，送錢帛，

隨元所詣。生人獲福，殃消疾愈，無不應瑞。當降元精清炁，下覆人身。為元精育養，三魂鎮體，七魄扶身，萬邪不敢害矣。

七真授命，總校諸司罪福之科，各有曹府，係屬生民命籍。生死吉凶，皆悉由我之元精。能守其形，固其根蒂，名曰守精。降真之民，吾當常育之。令其王相，齋戒守道。可佩吾祕書之訣，服日華月英，仰謝二十八宿真官。可以延年度厄，遊歷名山，為世之真師。萬靈稽首，明魔侍軒，得道克真。遂成昇仙之侶，列之圖券書。此經中末學之士，一依修奉，治世理民，勿犯天科。事獲精進。天書玄妙，用傳後人。真券靈文，列之于左：

共倡王志夙起靈符

黃陰所發果報福嚴

懸運承殊靈符

淨性大賢真師靈符  
靈符靈符靈符靈符  
靈符靈符靈符靈符  
靈符靈符靈符靈符

太真曰：七元真炁，紫府神章，列鳳券合，四十八字，刻藏之名山。昔紫童君所授，非世塗後學真師，慎勿輕泄，天科嚴峻，明告天人知之者矣。

七元真訣語驅疫秘經

(韓志遠點校)

## 022 七元璇璣召魔品經

經名：七元璇璣召魔品經。撰人不詳。二經同卷。底本出處：《正統道藏》正一部。

七真告五老上皇曰：天有三炁，主无上三天也。第一天名清微寶天，第二天名禹餘元天，第三天名大赤中天。上昊天，下至中天，人間謂之三清。真炁凝結，皆主治三洞，治化人間，攝伏百惡。生人求福，皆至此也。列二十八宿，有中皇九道神炁，下布人身，養育生民，上爲九星真君。皆好長生，有不死之道，在此極之。上名曰九道，皆置九宮列八卦，皆有真符九道。令後學佩授，大驅鬼神，翻天轉地，攝伏惡魔。上能助國扶難，下有理救生民之法。

天尊以龍漢元年甲午之歲，演君

北帝降留生道戮鬼滅精之法，令天人修之。故出三五步綱躡紀正法，豁落七元真符，元精神券，謂之滅魔真券寶章。傳于天師，令生民無天亡之患，獲長生妙源矣。

是時，五老受命稽首，請持神符，奉經救世，不敢宣泄。當拔度群生，令得無患，離諸邪妄，入我道源。故列真符靈章九道，傳告于今。有道士專心一志，入我此法，爲之祭酒治民，普救一切衆生，俱入妙道，鬼神避走。若有疾病之家來迎子，當立道場然燈，先作符九道，安九宮八卦之上，保宅遏魔，其病自瘥。萬鬼二神，宅內魍魎，奔馳千里。善神加衛，三官九府之官，悉皆受禁誡。元精流蔭，當三十年代一人。得之者，萬法皆成。不得妄泄下愚行屍王三之人，禍殃九祖，長役鬼官。後學道士，慎戒而奉行。

七真曰：我昔觀三界之中，悉爲

魔邪妖魅所亂，心生凶惡，不能入長生之妙源，遊魂物外，爲鬼魔所中。悲哉悲哉，衆生悉迷亂於下鬼。今故出靈

官真符，傳于後學道士，斷截精魅，考鬼治病，佐天正炁。謹按師法不犯，書符鎮壓，轉經行道，拜奏章表。我告今書符治病，平等一心，憐愍一切，有心必當救濟。三龍之後，勤心勸化衆生，受經奉法，依師求道。絕諸世榮，專心一法，奉對師如御前。

七真告諸天大魔及五帝大魔一切王等，三九五七之後，當助道士遊行國界，治一切疾病，收攝天下一切邪魔，勿令犯害良民。若有一切強精故魅，犯觸吾禁令，當付酆都，治罪殺鬼。生人佐助道士行化，有靈感矣。

七真曰：後學道士，三界之中有幸我者，天靈地聖三十六天，所奉三官，刻書福堂，魔王所舉，位登仙王。三龍之後，依科奉行，三十年方傳一人。如無，當書一本，藏諸名山，爲仙官所重，地祇侍軒。得道之時，尅入金門也。

七元璇璣召魔品經

（韓志遠點校）

## 023 元始說度酆都經

經名：元始說度酆都經。撰人不詳。二經同卷。底本出處：

《正統道藏》正一部。

爾時，元始天尊告五老上皇，及諸靈嶽諸方，八萬億兆土皇元王，太一真君，二十四治陰官，三官北府、三宮九府之曹，主知生死之案，所受苦樂，報對如聲應響，倚伏如是。今爲一切衆生，故說《七元真經》。出法度人，建立璇璣，周行三界，總三百六十五度，下應地機，青黃赤白紫絳。已爲天地，立七元精象，置二十八宿。日月爲之陰陽，立二十四曹，皆主人間罪福輕重禁戒。今爲末學道士說，令一切衆生咸得安樂，永離酆都，脫免下鬼拘繫之苦也。

爾時，天尊告北陰大帝七真曰：

今世人生閻浮地，皆稟日月，陰陽王炁所養。命係七元，炁係三十六曹，五臟係屬五帝，六腑係屬六官。皆有邪穢，故爲下鬼所亂，元精清炁不能降，令人民凶逆，不忠不孝，不義不慈，不仁不敬。三光星辰，命夭之後，皆入酆都爲罪鬼，死魂不散，結聚惡炁，衝上天宮。太上愍之，令告丹誠，爲一切衆生說演《七元真經》，出法立符，度脫凡迷，施建功德。若有道士，三界之中，能於末劫天地將壞、人民呼嗟、風雨不時、天下逆亂、疫病殺人時，得三洞道士，持經遊行中國，爲一切人作齋，建立七元道場，然燈行道，拜奏章表，佩服符籙，醮謁上皇太真、九清道主、三五之君、五帝玉皇元尊、三界官屬，咸皆證錄，得過八難，名刻金簡，得道之仙矣。

七真曰：若來世有道士，志慕仙品，或居山谷，或居朝市，遇有災難，刀兵水火疫。每兆民死傷，能爲發心燒香，然燈行道，一七、二七、三七、四十九日，日夜然燈，召我七真衛靈大神，建北帝七元消災寶齋，啓謝北陰，削落

死籍，度却酆都，永離鬼官。可以白素七尺，書此神符一道，齋畢送以青囊，盛龍函中，投北名山中，當爲過酆都二十四獄，不爲地官所糾。凡道士欲求諸法，不受此符，鬼神不畏，神靈不降，爲之得罪，名係酆都曹府，爲下鬼所繫也。

七真曰：若有道士，志奉我法，可得度世，名入仙錄。真人可爲世之良師，遇世衰泰之期，可得行世，救化一切衆生，令合吾道。昔北方天中太微上帝告我，令救天下兆民。有災之日，列我之位，建大七元燈，一日三時，行道轉經，誦念北極殺鬼天蓬神咒。鳴鼓啓建，吏兵乃降靈官，召十天魔王，收鬼治病，佐天正炁，扶助國民。佩服神符，鎮五方，斷截精鬼。扣震鐘磬，行道四十九轉，我當領北方精騎，玄斗大神，衛靈大神，五丁大神，黑殺大神，威劍萬丈大神王，三十六天天蓬大將，五湖大神，斗中使者，三天真君，元精大神王，黑衣神君，天綱直符各三十萬衆，一時圍繞，下降道場，拂掃妖精千

鬼，萬神斥逐斬截。上張天綱，下布星綱，護助道士，行世救治兆民。了達一切法，成就無上道，功感於我矣。

七真曰：大帝圖籙酆都所部，凡道士佩太上神咒豁落經籙者，不得妙源，未佩真經、酆都大符，修道不成，神靈不助。若有道士欲受神咒經者，齋以白素四十尺，紫紋一匹，香油米麵，朱砂紙墨。諸師奉受，告啓丹誠，書寫經籙，於靜室之中傳受，勿令露泄。醮謁上皇太真，九極真君，三清道主，五帝之神，酆都使者，列醮三十六盤，錢馬續命，祕而傳之。乃說度酆都咒曰：

太玄紫煙，三素纏旋。九元開道，明魔真言。有佩我咒，名入金門。過我酆都，永離鬼官。三魂通道，七魄陰神。流精玉輝，灌我形魂。上開法門，飛天法輪。催促三界，我得至真。列名太玄，魔王保舉。正斗回旋，急急如律令。

七真曰：後世之中，有遇此經咒者，宿有命根，玄圖之人，當得傳佩，勿

令輕師慢經自倚。才學下愚之者勿傳，冥禁不輕，慎之慎之。

七真告訖，乃命五帝大魔、三界之神，自今已去。若有道士奉授神咒，經歷觀行三界，爲一切衆生，轉經行道，佩服符籙。爲一切衆生，有災之日，行我之道，救濟兆民。懸繒幡花，轉念真文，呼吸神炁，佐助道士治病，令得無他。無他之後，十天魔王、十方三界一切神明，我悉遷汝之位矣。

七真曰：末學道士，若佩服此符，當一心奉師，敬如日月，禮敬瞻仰，不得妄傳下愚行尸媮亂羸惡兇悖之人。此符皆有三萬力士、二十萬大神衛護，殺鬼生民，不可輕易輕泄，禍歿七劫，永失道真。是時，五老受命，稽首奉持。

元始說度酆都經

（韓志遠點校）

# 024 七元召魔伏六天神 咒經

經名：七元召魔伏六天神咒經。

撰人不詳，一卷。底本出處：

《正統道藏》正一部。

爾時，道君告三十六天神王，五炁天君，壙野大神，五湖大將軍，衛靈大神，飛龍直騎，三五之君，五老上帝，元王天真，我昔爲一切衆生說此經時，魔宮振動，大地鬼神悉皆伏聽，各聞勅令，放汝罪譴，各還一心，咸生善念。自今已去，若有道士救人之處，我當爲助驅馳，殺鬼治病，佐天正炁，消滅衆精，召請立至矣。

## 七真召天真伏魔品

道言：我昔爲諸天人，驅邪去害，滅惡除凶。若三龍之後，有道士能於此法中，行是功德。有灾之方，當爲大

建北斗七元壇，燃燈行道，召三五之君、一炁之神，明威滅邪，斬鬼神兵馬。一切衆生消灾度厄，延年無窮。靈官天尊召北方大魔王，勅一切神鬼，自今已去，當助道士作法，殺鬼戮凶，生人獲泰。

## 七真命召五雷神兵伏魔品

七真曰：我昔爲衆生說《神咒妙經》滅罪除凶，墾鎮精邪，佐天助化。若有道士，一心目專，一法建立道場，燃燈行道，符章壓鎮，追捉鬼神。我當爲召請五雷神兵億億萬騎，來降道場，消滅精魅，揮割蟲毒疫精。我當召請，來到御前。

奉請東方大雲雷火鈴神兵、木精吏兵九億萬騎，部領角亢之精，步九炁之雲，輪刀仗劍，來降道場，誅伐劉元達疫炁鬼兵，行其青病，急收毒氣，以生人民，助道行化。急急如律令。

## 奉請南方大雲雷火鈴神兵、炎精

吏兵三億萬騎，部領井鬼之精，步三炁之雲，輪刀仗劍，來降道場，誅斬張元伯疫炁鬼兵，行其赤毒疫病，急收毒

氣，以生人民，助道行化，急急如律令。

奉請西方大雲雷火鈴神兵七億萬騎，金精大神部領奎婁強兵，步七炁之雲，輪刀仗劍，來降道場，收攝五方妖魅，趙公明瘟毒疫鬼急去千里，收攝攝毒，以生人民，助道政化。急急如律令。

奉請北方大雲雷火鈴神兵五億萬騎，水精大神部領斗牛神兵，步五炁之雲，翻天轉地，來降道場，收斬鐘士季疫毒之鬼，急去萬里，悉皆伏滅。急急如律令。

奉請中央大雲雷火鈴神兵一十二萬騎，土皇神符部領四方強兵，步黃炁之雲，輪刀仗劍，來降道場，收斬史文業瘟毒疫鬼，速出千里，生民安泰，國土清平。急急如律令。

## 七真曰：是此五天，各有神兵億

萬，啓建道場，威光立備。若有疾病之人，但燃七元燈，存想吐納。想見本師，從所在之方來爲禁伏。一切狂邪妖魅不祥之炁，皆自成血。先叩齒七通，念天蓬咒一百二十遍，陰密存念七



元真炁，驅馳百毒，消灾降福。具告五方雲雷大符如左：

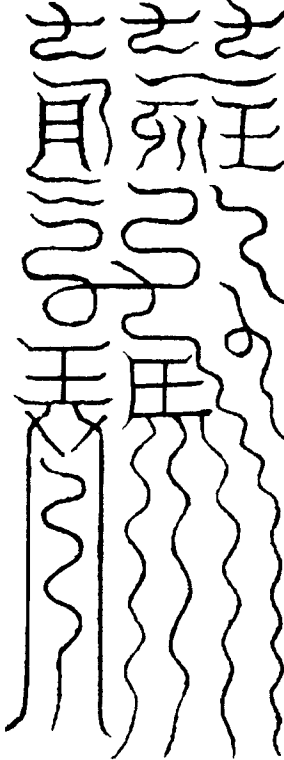
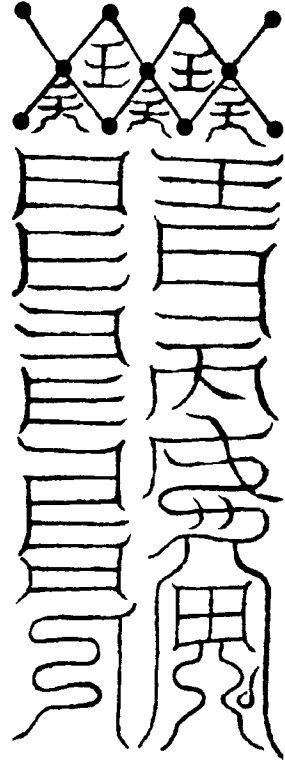
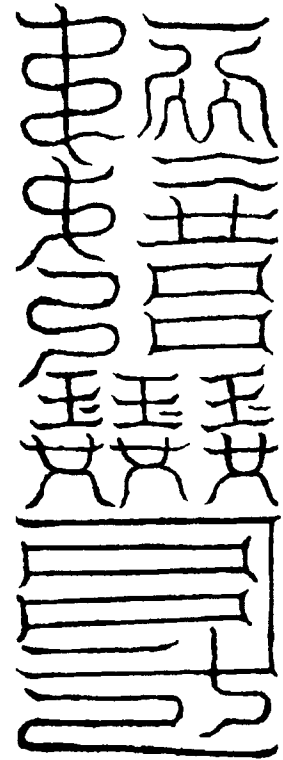
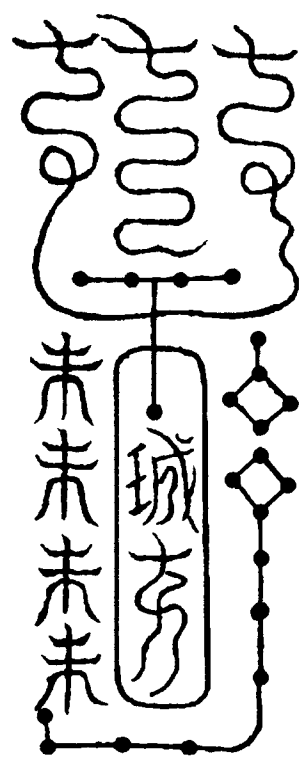
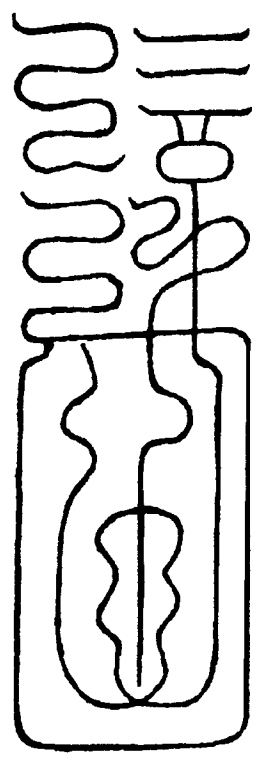

第一元神符鎮艮宮，桃木板長一尺九寸篆之。

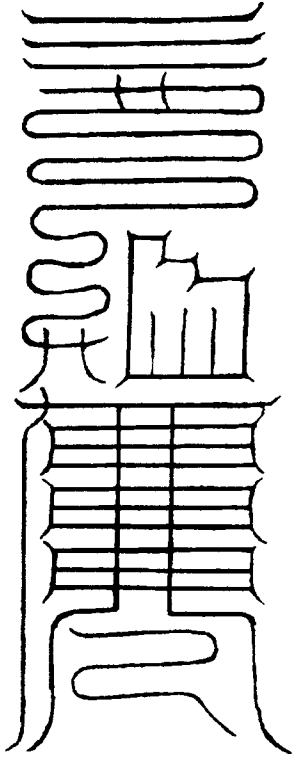

第二元神符鎮巽宮，梓木板長一尺三寸。



第三元神符鎮坎宮，桐木板可長二尺。

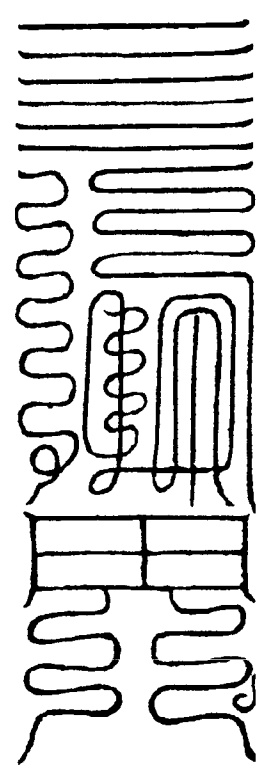

第四元神符鎮兌宮，銀木板可長一尺五寸。

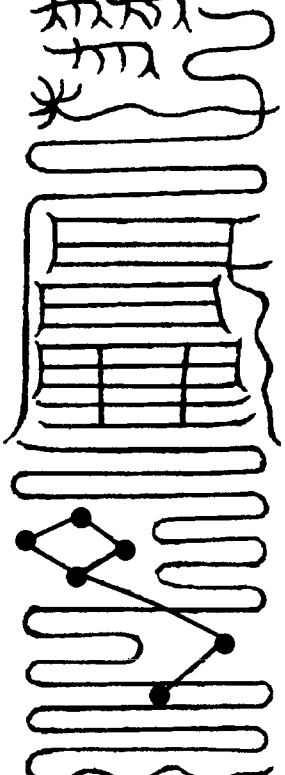

第五元神符鎮坤宮，桃木板長二尺。

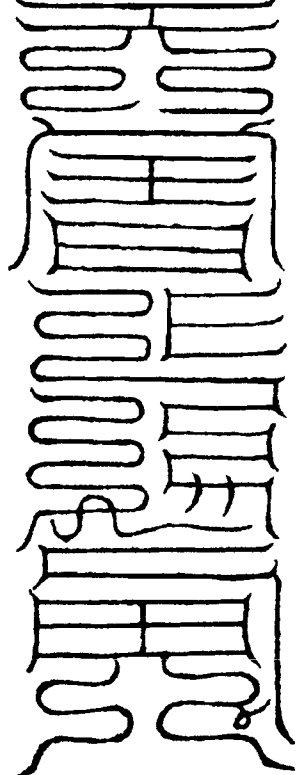

第六元神符鎮乾宮，白楊木板長三尺。

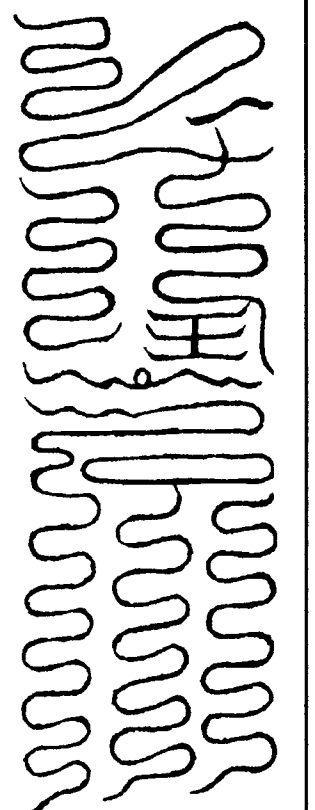

第七元神符鎮離宮，桃木板長一尺三寸。

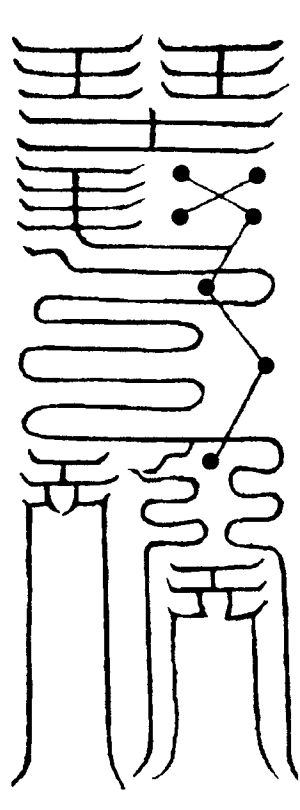

第八元神符鎮震宮，白楊木板長一尺七寸。

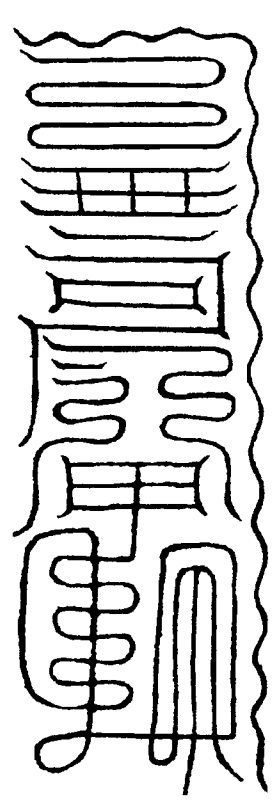

第九元神符鎮中宮，總攝三萬六千神炁，桃木板長二尺。

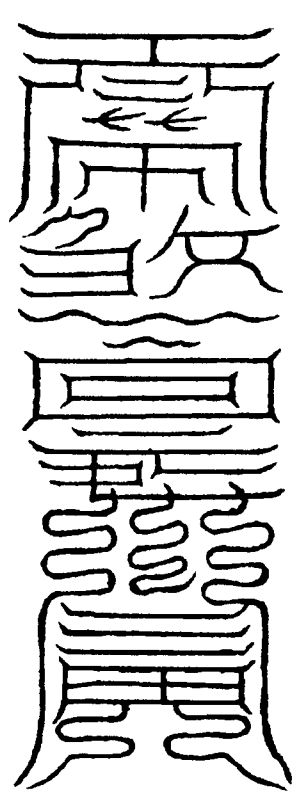

七真曰：此符出乎酆都山，真人得道，皆召用五方雲雷、虎賁、星辰。召請皆用此符，攝五方鬼神，役使天兵，悉興雲動雨，禁戒惡魔。此符藏八

天雲崖，和天靜地。若有道士學道求仙之人，可齋命帛，質信金資而傳，不得妄受福考生人過去惡道。若有道士有本，可依科祭醮，夜露星辰傳之。有本為師宗傳請者，為弟子，依科修奉，醮祭求福，當用銀板五片，朱書鎮有病之家，惡鬼殄潰，萬魅逃蹤。天帝告符，召攝精崇，千日修行，皆置神人、天人、仙人、真人、羽人、真人、靈人、聖人、靈瑞，陰助道士。見文秘藏，勿傳非其人。靈符五道，皆有百萬神兵、飛天鬼眾侍衛。此符受師重法，如對御前。

七真召攝六洞諸魔品

七真曰：我為諸天，說神真護身五雲神符，飛步七元，躡元精九炁。上皇高真元始三天真券，在酆都鎮其山之陽，有九炁覆之。若有道士後世之中，若有見聞此符，當以本命日，白素四十尺，五果香油質信，與師為誓，醮祭我七元上皇九真，當受之。錦囊盛之，秘藏靜室之中，立其高座，旦夕朝。太上北極尊神，謁太微帝君，後得

五炁通身，束繫眾魔，萬靈朝迎，三官所舉，地祇奉侍，群魔振伏，莫敢違逆乃為咒曰：

玄斗元精，三素朗明。群精啓道，掃除不祥。八威召命，攝戮邪精。延年無窮，受者長生。神炁四冥，製會酆山。束送六天，敢有稽延。伏匿凶醜，八方威神，盡歸我真。急急如律令。

七真曰：若世間有道士知我神圖者，可與百神同遊，步綱駕紀，攝召萬靈，得道尅復道真，永離酆都鬼官矣。

七真綱符九道，步綱道場，北面遷綱上，千金留藏，不傳非輩。

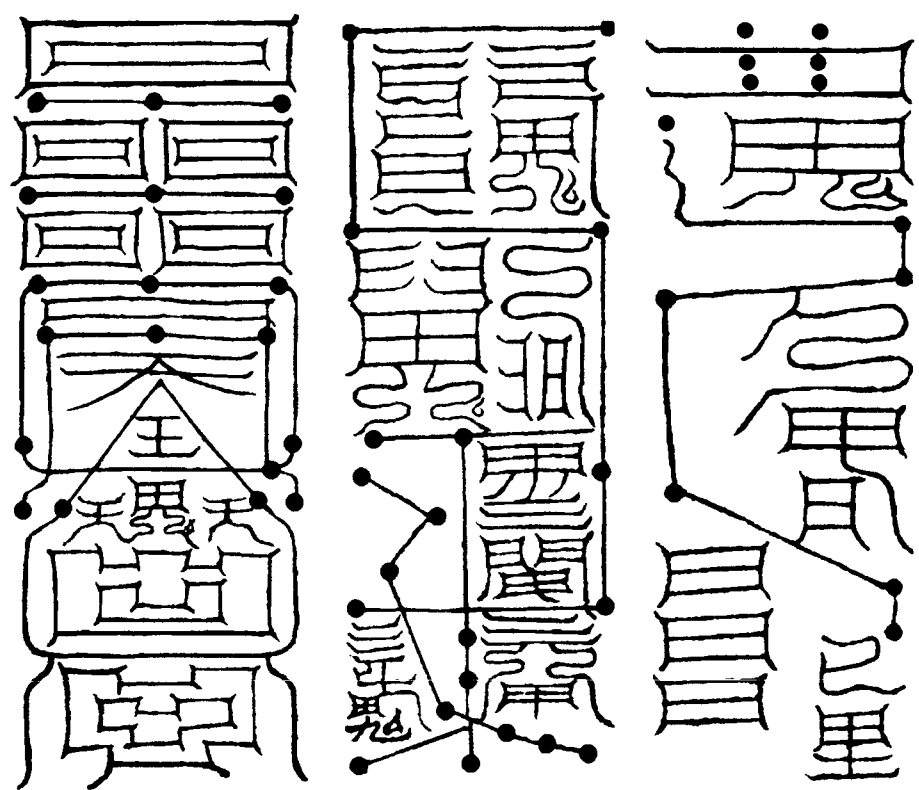

通光素女神章，能召百魔侍衛，道士佩帶。

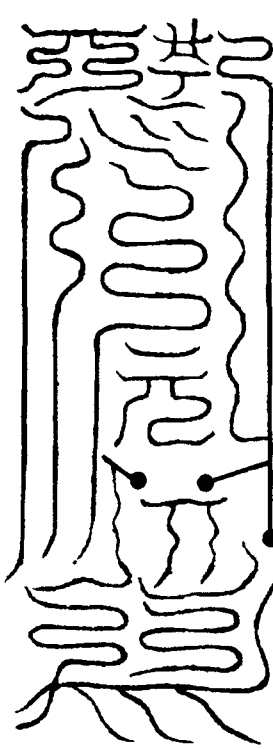

太元陰生玉女神章，道士佩之，長生久視知鬼神。

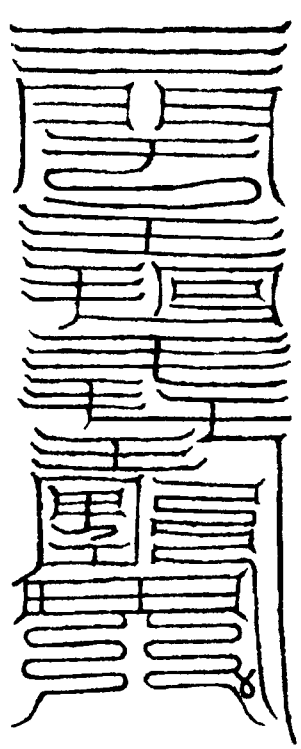

廣靈玉女神章，道士服之，與天地相畢。

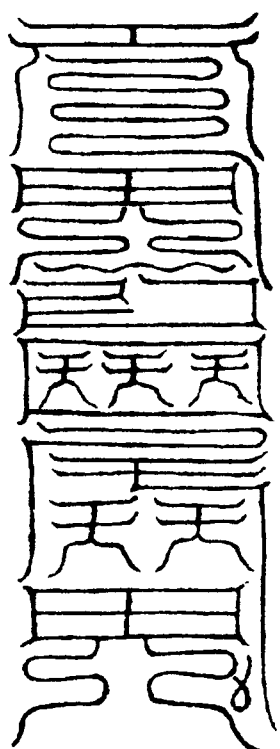

寶生素女神章，道士佩者，萬靈朝禮，舉行三界。

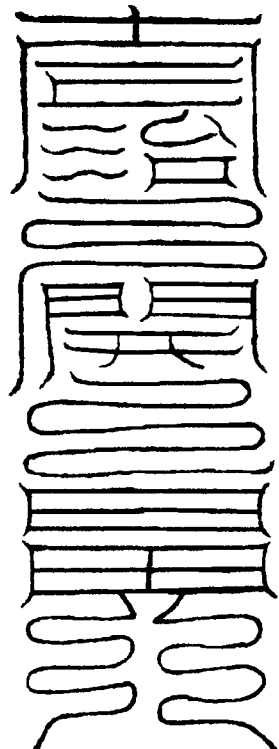
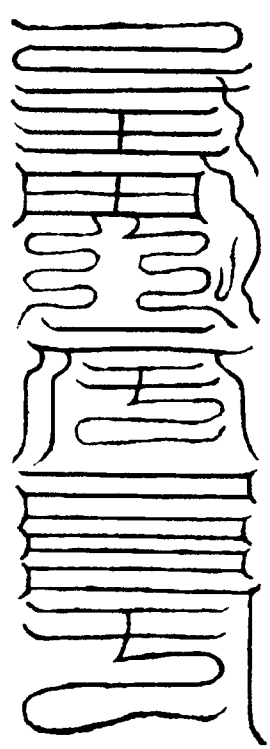

太和玉女神章，道士服之，周行五嶽，萬神禮庭。

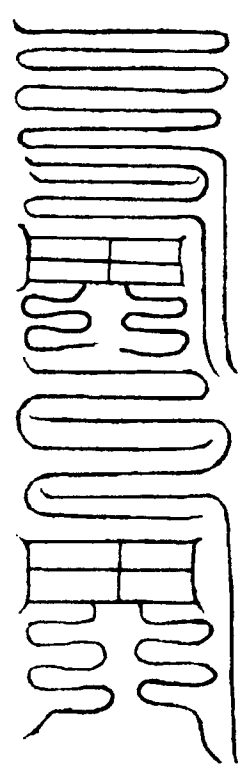

七真曰：我昔見此圖之時，魔宮振動，山嶽吞煙，日月朗明於三界，群魔東首，神兵秉鉞，六齒揚鞭，奔星下垂於三界，列玄秘券於星璣。後學真人，依科明建大法，周運五湖七澤、七廟二十四嶽。若有道士佩之者，以絳囊盛之，於靜室遇賢者，三十年一傳，勿傳非其人。不得其人，毀敗真道，禍考其身。慎口勿言，閉守其行，行按不犯，立見真道，剋名瓊宮之中矣。

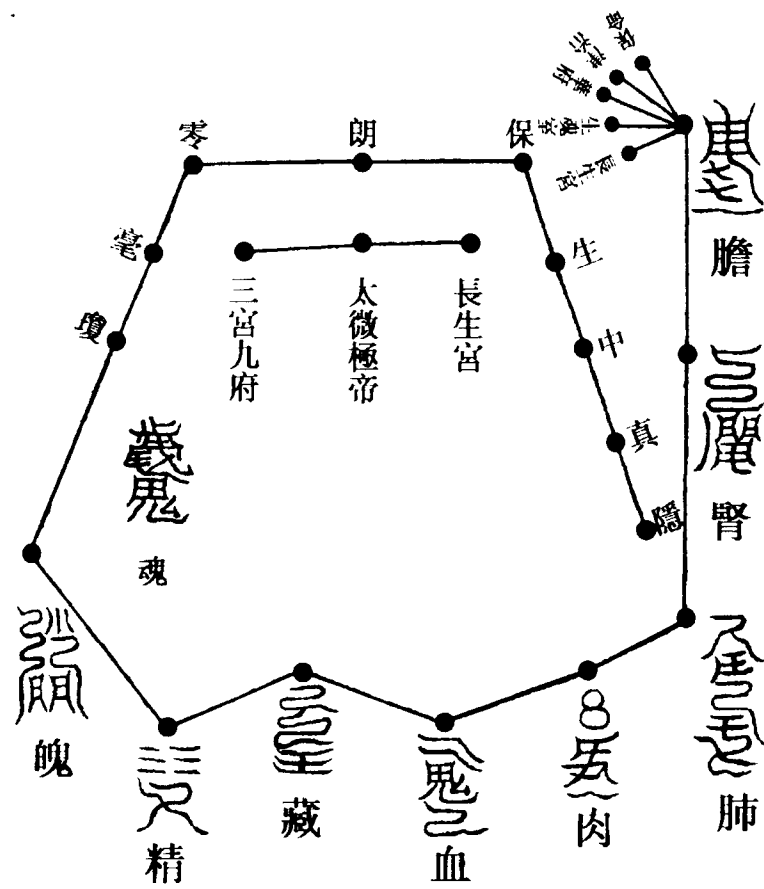

七真曰：後學道士，或居人間，或居朝市，或居山谷，修習真訣，遊行教化，見疾為醫，方便救濟一切衆生，一心當發慈悲，廣行道炁，我當助子。

七真曰：若是道士遊行國界，遇陽九百六灾否，可依吾科令，建立七元燈象，行道念咒，表奏章詞，請滅灾禍，延年无窮。後得道時，可與此圖象周行三界，昇入金門也。

七真曰：三界之中，若有道士宿命合道，乃見此圖，當一心奉行，如對御前，奉宣門下。具列上象真圖如左。

七元召魔伏六天神咒經

(韓志遠點校)

# 025 七元真人說神真靈符經

經名：七元真人說神真靈符經。  
撰人不詳。二經同卷。底本出處：《正統道藏》正一部。

七真告一切諸鬼王神王，北酆都羅山六洞天魔王：自今已去，不得枉殺天下萬民，萬民悉我身中肌脉，我有神章，勅禁外魔，內著六腑。自今已去，若有上清道士，至隈岳邃谷，專至一法，退身讓義，勿與財貨為貴，專心救人，行吾此道，歸向紫微上帝、五老天真。若有道士一心欲受持者，齋以命白素，告啓上真，依法奉行，誓不宣泄，藏之玉篋，億劫不傳。

七真告六天魔衆，伏聽訣言：修奉之道，皆致雲輶，輕慢之道，禍滅三劫，今伏告言矣。

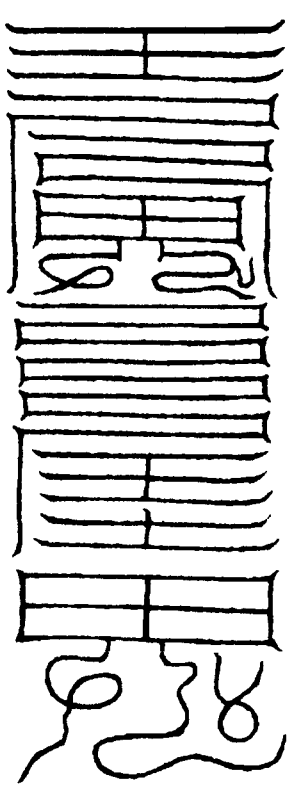
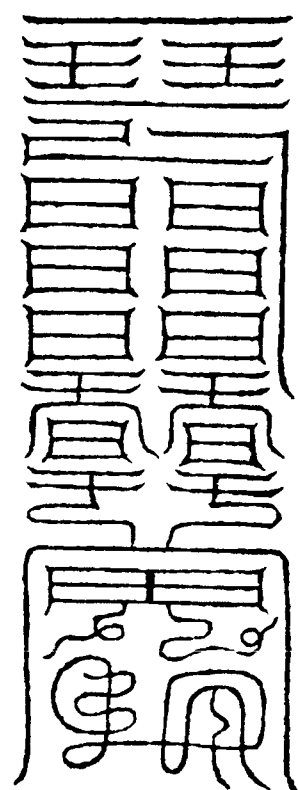
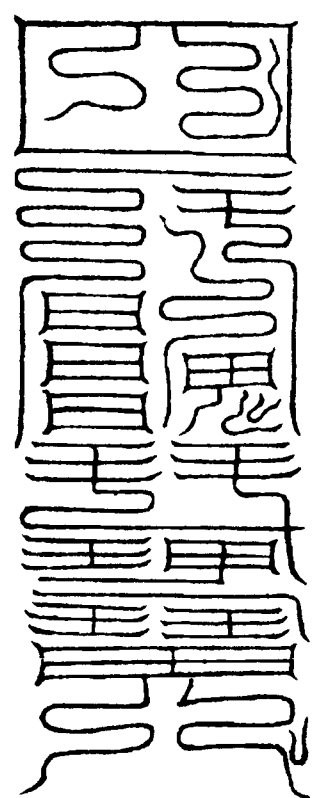

七真曰：我勅威劍神王大神符，若有道士治病，當墨書白素上，可與病人佩之，其病即差。此符出酆都伏魔宮中，若道士得此符，可以行世救人，治邪考鬼。此道士入病之家，萬鬼自伏。不用大道生神正真之力，魔自伏滅藏，黑殺之億劫，不可得而傳矣。

黑殺天丁五丁神符，朱書白楊木，長一尺五寸，鎮宅五方用，天綱日傳書之。

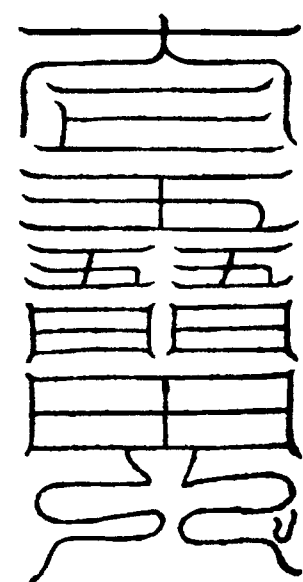

上部天丁，主殺  
東方青瘟之鬼。

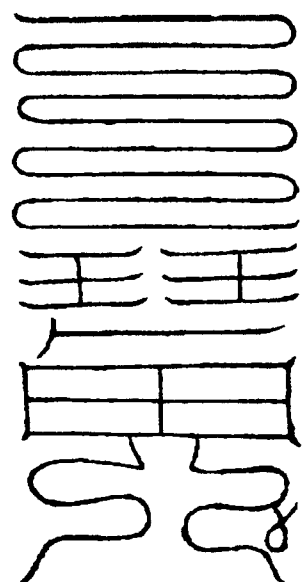

中部天丁，主殺  
南方赤瘟之鬼。

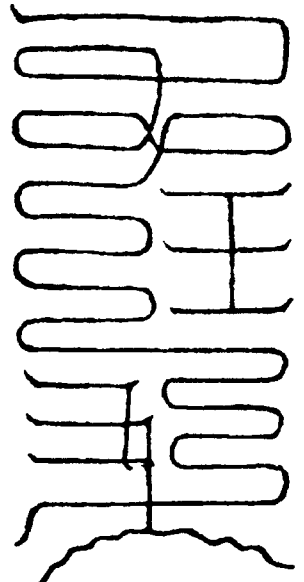

下部天丁，主殺  
西方白瘟之鬼。

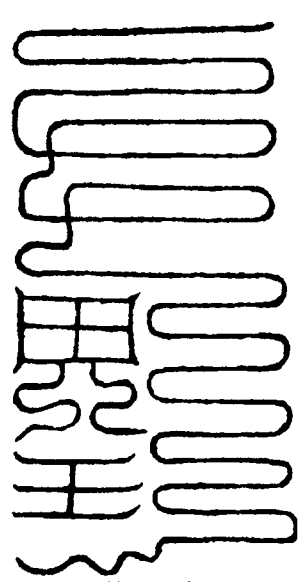

左部天丁，主殺  
北方黑瘟之鬼。

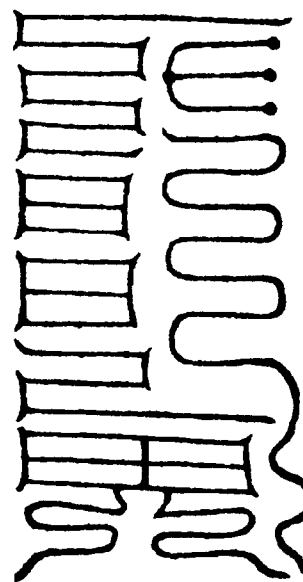

右部天丁，主殺  
中央黃瘟之鬼。

七真曰：五靈黑殺神符一道，墨書梓木板，長二尺，青為地，以甲子日書。鎮有多年山源魁精邪怪之處，可用此符斷截法，用酒脯一十二分，誦天

蓬神咒七遍，我當勅衛靈神兵萬眾，流火萬里，掃除妖群，萬靈振伏，萬里逃蹤。此符出酆都六天宮中，三天真券神符，一炁書之。

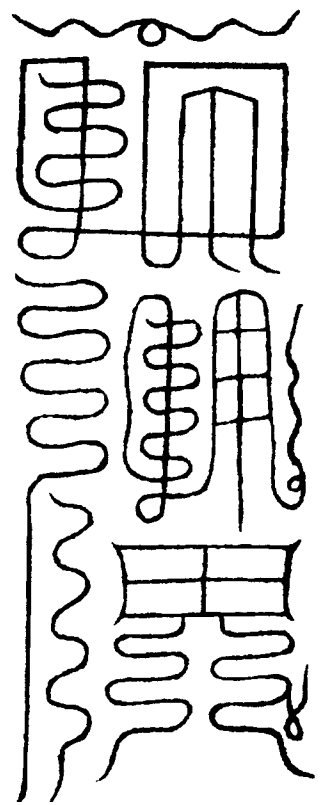

七真曰：告八威神符一道，若有道士欲為治疾病，遏絕精邪，可墨書栢木板，長一尺五寸，懸宅中庭，齎以本命紋素，當可傳之。三十年一鎮也。



七真曰：告九符神章、九龍告命，白素三十六尺。佩此神符一契，百靈隱韻，萬神侍軒。若有後學道士，精進勇猛，為天下之所崇者，可授此丹書神訣，伏一切魔國。若有崇，天下疫灾，可遊行國界，為一切眾生成有灾之人，給佩神符，大建七元壇場，燃燈行道，召

考吏兵，扶助天民，行是功德，為三界所舉。此章靈妙，藏五岳洞天靈宮，各有侍經神兵二十四萬眾，皆燒香散花，侍衛左右。宿有善因，玄會當授矣。

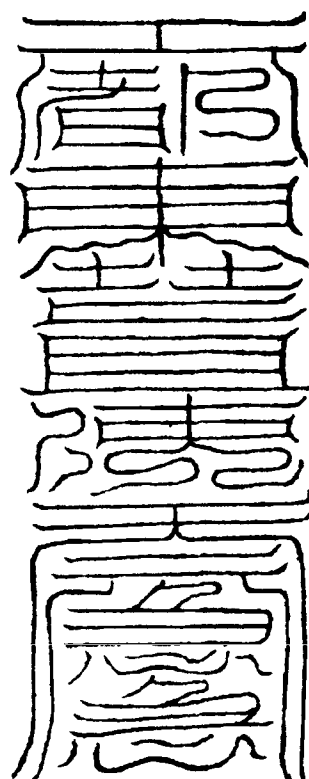
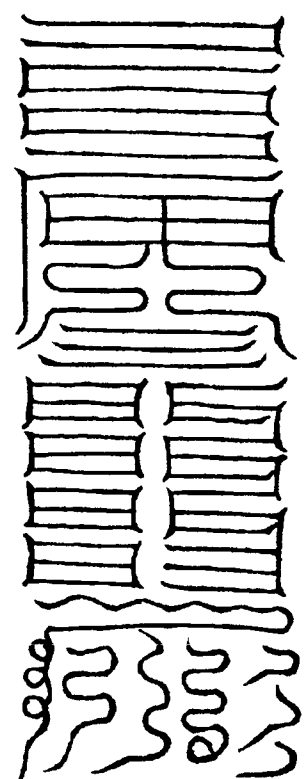
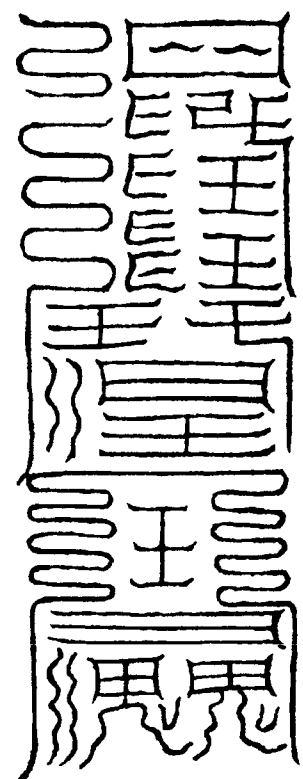
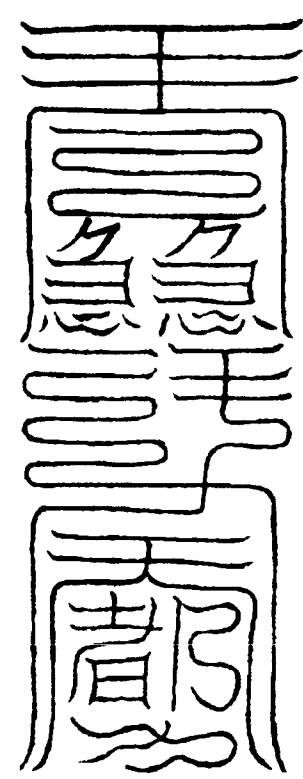

七真曰：符可書之時，每至月三日、二十七日清旦。東向立机，按朱書之吞一道，服之令足。可為通徹視，神炁不衰。勿令女人穢炁所觸。數滿千日，見太微神女見身。

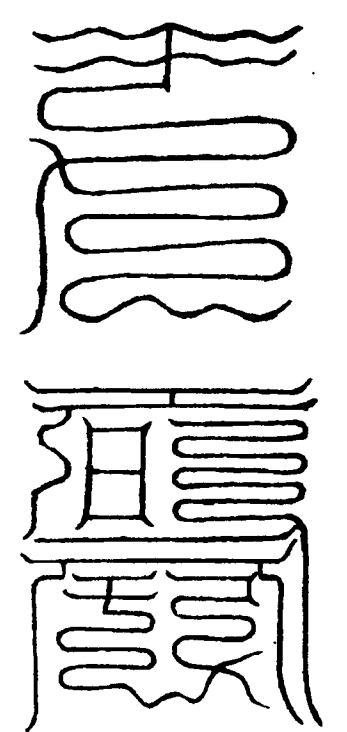

第一元真炁

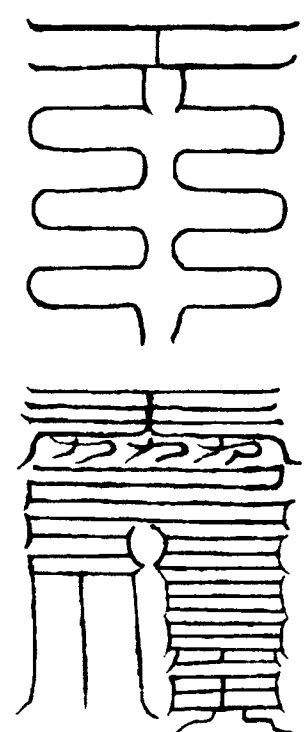

第二元真炁

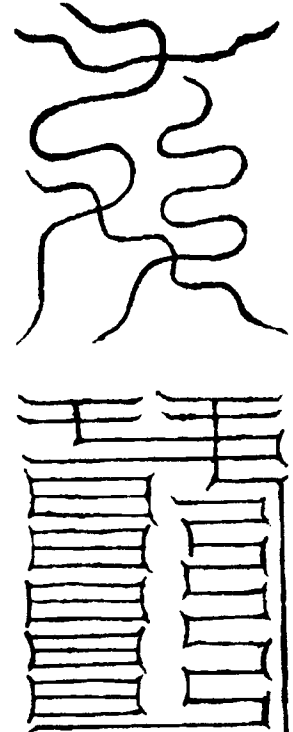

第三元真炁

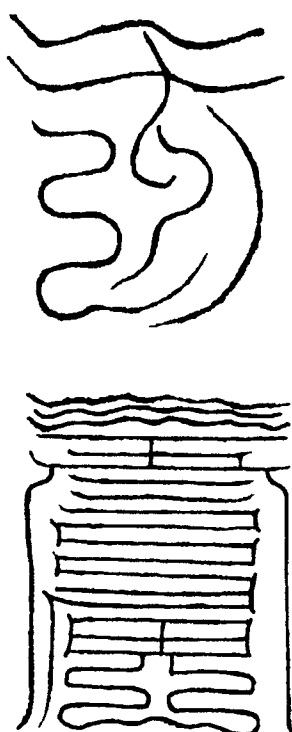

第四元真炁

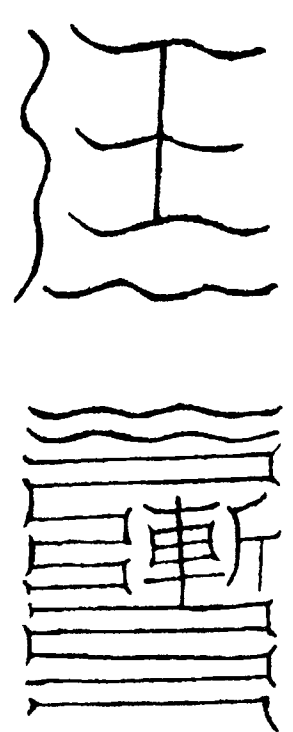

第五元真炁

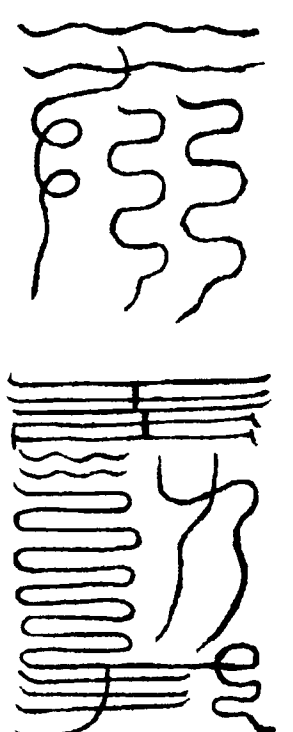

第六元真炁

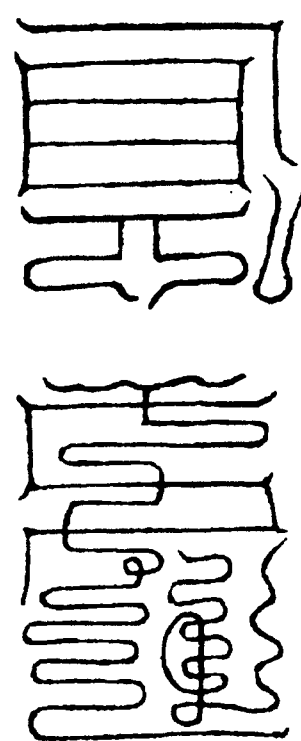

第七元真炁

七真曰：昔受玄真寶，秘在大羅天，上有玄玄聖母金闕玉房，保此神真章句。醮祭名山大川明源，療治疾病，行兵發將，三十二天中皆朝。太帝之宗，司法有八十萬神訣，不可具傳。得此一法，便足千日，奉行按如師口訣。

七元真人說神真靈符經

(韓志遠點校)

# 026 太上紫微中天七元

## 真經

經名：太上紫微中天七元真經。  
撰人不詳。二經同卷。底本出處：《正統道藏》正一部。

元始天尊演化諸天上皇之劫，鎮治紫微中宮，大會說法。是時，紫微帝君，諸天衆聖真仙，七元真人，皆在慶會，聽說妙音。開度一切，誦詠洞章，无量光明，遍照十方，天上地下。九幽長夜，五道八門，囚徒謫役，餓鬼窮魂，受諸苦惱，結在北方天一黑獄。復見十方天堂、神仙靈館、真人神人、得道聖衆，衣食自然，逍遙快樂。帝君稽首上白天尊：今日慶會，奇妙難言，睹見天堂、地獄，苦樂不同，壽夭窮通，貴賤差等，願垂教誨，令衆曉知。

天尊告曰：吾造立天地已來，經

無數之劫。自下世俗人，淳消朴散，妄想結縛，十惡牽纏，六賊居心，四蛇藏肺。行坐卧息，不整容儀。呪詛讒誣，諂佞阿黨。不忠不孝，不愛不慈，不義不仁，多貪廣取。致被六天魔鬼潛攝精魂，五斗星辰旋促筭壽。非但不得長生久視，兼沈淪作餓鬼畜生。卿等七真，欲施惠救之，必須奉吾律令，常以月三日、十五日、二十七日降下人間，檢括校勘，考遷功過，糾察是非，廣演明威，光宣教戒。於是帝君乃命七元真君，交乾布斗，魁綱激指，上佐天關，而作頌曰：

太上大道君，勅召主中天。檢括人功過，遷賞善惡緣。黑書令執勒，毫分不黨偏。

第一樞星陽明真君延生呪

北斗延生，迴真四明。流暉下映，洞煥自然。七元紀籍，固侍體靈。靈真記名，上玄衛形。魂魄長存，耳目無驚。攝衛扶命，台真流行。保真自然，上昇玉京。

第二璿星陰精真君度厄呪

北斗度厄，高真靈仙。流光輝映，保衛命生。七元保籍，自得長延。消滅艱危，災難移遷。臟腑開明，內外無愆。光運合景，與神同連。練化自然，上昇玉玄。

第三機星真人真君保命呪

北斗保命，高靈散神。正炁攝伏，侍衛敬賓。七元上籍，運致玄真。流演靈明，契體同津。永辟不祥，內守形身。削死上生，與神敷陳。保舉自然，上昇玉晨。

第四權星玄冥真君益筭呪

北斗益筭，流真散敷。光映下衛，與形同扶。七元度籍，同煥玄元。鎮護精神，保衛形軀。威神可衛，真靈駕浮。明視表裏，與神齊俱。保練自然，上昇玉虛。

第五衡星丹元真君消災呪

北斗消災，四明開陽。上靈散玄，洞映神光。七元衛籍，司命延昌。明上紀名，使我延長。保固身命，除凶去殃。神真吐威，流演洞鄉。尅携自然，上昇玉堂。

第六闋陽星北極真君散禍呪

北斗散禍，玄映除凶。三光煥照，萬炁流通。七元主籍，列位斗中。檢身護命，灾殍不逢。上皇保真，命祿無終。正道長生，與神無窮。保形自然，上昇玉宮。

第七搖光星天關真君扶衰呪

北斗扶衰，運致神精。南司保生，延壽體形。七元典籍，靈真營名。列位上司，合慶連并。丹靈散光，洞入玄冥。騰霄飛翔，與神齊靈。保我自然，上昇玉庭。

天尊告紫微帝君、七元真君曰：

若欲求長生久視，消灾度厄，益筭延年，解免愆過。可依吾教，別室供養，焚香燃燈，讀誦轉經。衆真齊降，魔精消伏，斷滅不祥，過去超生，九幽息對，見存獲慶，永叶利貞，祿位昇遷，家門昌盛，君臣咸泰，天下和平。

太上紫微中天七元真經

(韓志遠點校)



# 027 北帝七元紫庭延生

## 秘訣

經名：北帝七元紫庭延生秘訣。  
撰人不詳。一卷。底本出處：  
《正統道藏》正一部。

吳赤烏二年，葛仙翁受之於太上老君。至魏時，葉先生傳之於世。太上虛無，北帝真要，上通紫庭。

魁身。魁祿。魁福德男女。魁命。魁

官職。魁壽考。魁妻妾奴婢。

已上七位，用燈七椀。於道靖內明點，占其明暗，即知本位灾危。凡醮，用晦朔之日。《七元經》云：此日北帝七元真人下降人間，檢校罪福。凡人修醮，求解灾厄，即得吉，無不利。宜以本命日及祿命合日，相生之日，犬鼠不至處，剗削草穢，淨地之上，用丑亥未時祭之禮。是

謂掃地而祭，亦可使白茅藉之。若人能知星名，及所食之物，所行之處，常得吉勝也。

右件。醮時皆須沐浴齋潔。以燈列位，每星下用卓子一隻，上安供養物。各以茅香水洗過，并灑庭室。於祀位之北，立二錢財標，候標上錢動，真乃至矣，必除殃降福也。仍不可駐目視真座。凡人但知本屬星名，即得無灾，何況久能醮之。祀訖，即看風從何方來，此是求名之方。仍各減少許星糧，以一囊，可方一寸，貯之，頭戴而行。有急難，三呼名求之，即得本命星君救助。及求餘事，亦呼本命星君。清酒異香，名茶淨果，油餅錢財，多少計自於人。用單狀一紙，列其真位，并述所求意。

一陽明星，應五七。二陰精星，應第四星、第六星，一直也。三真人星，位別亦不步。四玄冥星，五丹元星，六北極星，七天關星，輔星、弼星。  
已上並頭戴寶冠，身披霞帔，手執玉簡，真人形狀，醮時存見啓祝。

第八帝星，高上玉皇景光君，得見增三百歲。

第九尊星，太微玉帝神君，又名太帝七辰元君，得見增六百歲。

已上帝王裝束，並與北斗相近。一云帝在第四星內，尊在第二星內，皆是帝王大尊之精神。醮時存見。常以每月初三、二十七日夜，竊候之，勿令雜人見。誠心久之，無不見者。二星大如七星，光皆紫華，有異常宿，煥然可畏。見，皆叩頭請乞。即，再叩頭，請乞長生飛仙，及心告。臨時既見之後，二帝君當授真官矣。上台星名虛精，求之感帝王之夢，及金玉。念名求之必應。

中台星名六淳，求官祿興盛。念名求之，必得吉遂。

下台星名曲生，求妻妾奴婢。念名求之，必遂。

太微帝君曰：欲得延年長生，富貴高遷，須修此術。若久久步之，及設醮者，能拔七祖罪累，并己身灾厄。凡有厄患，求之自滅。若帝王求道，壽齊

三光，千變萬化，福如山嶽。爲人重愛修道之者，白日昇天。三公卿相，自感帝王愛夢，官祿興旺。凡是至淨人家有此法者，辟一切病患，及諸不祥。昔漢劉景，被百萬賊軍圍遶，飛矢如雨，士卒失色。唯景安然無怖，散披汗衫，步七星綱，默許設醮。忽有神人解圍，賊皆散走。此猶是常步醮之法，況此祕密真訣，皆得道真仙口傳之。按七元科，每一百年乃傳一人，須有骨錄者，不可妄傳，殃及九祖。如世人未能步綱，但一月兩醮，自有感應。一年辟非橫，二年辟兵厄，三年辟死災，四年見真形。千災萬邪，莫能侵害，永無患矣。

- 第一陽明星。子生人屬之，食黍米。
- 第二陰精星。丑亥生人屬之，食粟米。
- 第三真人星。寅戌生人屬之，食糯米。
- 第四玄冥星。卯酉生人屬之，食小豆。
- 第五丹元星。辰申生人屬之，食麻子。
- 第六北極星。巳未生人屬之，食大豆。
- 第七天關星。午生人屬之，食小豆。

醮物料

代人一十二軀。白米飯。命絹一匹。貼體衣一對。命巾一丈二尺。金環一對。玉環一對。鹽一斗二升。祿米一石二斗。銅錢一千二百文。鼓一斗二升。案表紙一百二十張。筆一管。墨一挺。香爐。淨水案一面。鎮信綵：東方青絹九丈九尺，南方緋絹三丈三尺，西方白絹七丈七尺，北方皂絹五丈五尺，中央黃絹一十二丈二尺。果子，所食粟、李、桃、棗、杏、胡桃、乾柿、梨。淨床二張，一張安北壁面南，上安七元圖，圖用青絹兩幅，長九尺，畫之。

凡醮時，燒香了，下酒食。都畢，退後。良久凝神，執簡躬身，相去一丈五尺。微呪曰：

維某年某月某日某時，弟子具銜，次云命屬某星下，稽首再拜。

次對謹請上聞七元真君，陽明陰精，光明煥赫，今夜降靈，享茲薄禮，暫降天庭，賜臣無畏，身魂安寧，除臣死籍，注臣長生，所求皆得，所作皆成，上

感帝王，下感人情。衆人欽愛，飛昇紫庭，降臨醮席，稽首再拜。

次對謹請上聞七元真君，真人玄冥，降臣淨庭，饗臣微醮，知臣丹誠，願昇仙都，太陰無名，役使萬神，六甲六丁，上感天心，下救蒼生，降臨醮席，稽首再拜。

次對謹請上聞七元真君，丹元北極，降臣淨庭，削臣死名，乞臣道力，壽齊三光，福慶萬億，神人衛身，玉女下直，降臨醮席，稽首再拜。

次對謹請上聞七元真君，天關大神，照耀臣身，願臣長生，得爲帝賓，顏如日月，四時長春，下界垢穢，速登上真，左盼鬱儀，右携結璘，玉童爲使，玉女爲親，降臨醮席，稽首再拜。

次對斗口，謹請上聞尊帝二星，北極之靈，人不曾見，見即長生，注臣飛仙，勾臣死名，福慶無窮，與天齊傾，速超仙都，遊行上清，降臨醮席，稽首再拜。

次對謹請上聞輔弼真君，一隱一顯，至真至神，佐相北極，環遶紫宸，願

施道力，成臣道因，上扶天意，下度迷津，降臨醮席，稽首再拜。

次對西座，謹請上聞上台虛精，中台六淳，下台曲生，小臣瀝懇，再拜奉迎，臣具薄禮，臣意不輕，盡心竭力，知臣丹誠，除臣死籍，注臣長生，位在高遷，列官天庭，心意開廓，耳目聰明，三魂永久，七魄不傾，上朝金闕，下謁玉京，乘駕雲龍，位作仙卿，降臨醮席，稽首再拜。

都畢，退後，任真饗食。如有心告，臨時啓聞了。宣讀單狀，皆不可高聲，及雜人知見。其天地水三官，設三位於斗杓之下。其土地直日二分，預燒錢供養，使關奏却穢矣。

### 祭文

維某年某月某日某時，具州里銜次。敢昭告于上天神后北極靈殿七元真君。事意撰文。謹奏此章，昌犯北極，輕黷明神，倍深戰慄之至。謹奏。

### 又朝夕朝禮心念之呪

謹請上聞七元真君，陽明陰精，真人玄冥，丹元北極，天關之靈。去臣死

籍，注臣長生。所求皆得，所作皆成。衆人欽愛，飛昇紫庭。

次念：謹請上聞尊帝二星，北極之靈。願臣早見，見即長生。福慶無窮，與天齊年。

次念：謹請上聞三台，至誠虛精六淳曲生之名。願臣高遷，列官天庭。心意開爽，耳目聰明。三魂永久，七魄不傾。

### 又北斗延生神呪念之安神延壽

北斗七元，七靈玉真。貪狼巨門，保臣長存。祿存文曲，護臣生魂。廉貞武曲，衛臣生門。破軍輔弼，保臣長生。除却灾厄，絕去邪精。落下死籍，注上生名。脫免三灾，拔散九橫。至真攝鬼，群魔摧傾。學道修真，願臣早成。七元守衛，身飛紫庭。

凡未下牀及臨卧，二時存體安神捍厄之呪，皆默念一遍，方下足及卧。呪曰：

貪狼之諱，陽明之星，玉皇尊神，一萬兵衆，來扶我身。巨門之諱，陰精之星。祿存真人，文曲玄冥。廉貞丹

元，武曲之諱，北極之星。破軍之諱，天關之星。七生尊神，千千萬萬，在吾左右。左有青龍，右有白虎，前有朱雀，後有玄武。持幢建節，在吾左右，千重萬重。急急如律令。

此法王侯行之，夷夏率服，民人富昌，長生久視，與天同光。道人修之上昇，世人行之延壽。祕密而保，勿輕易之。

### 北帝七元真形圖帶佩之，大集福慶

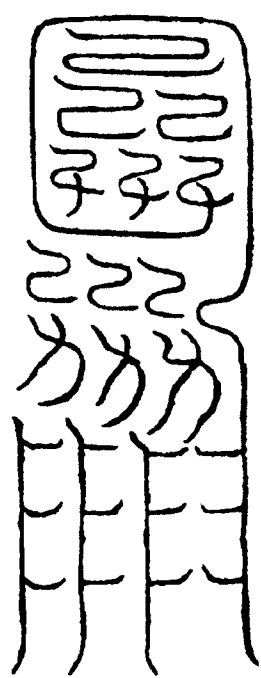

北斗第一陽明星真形

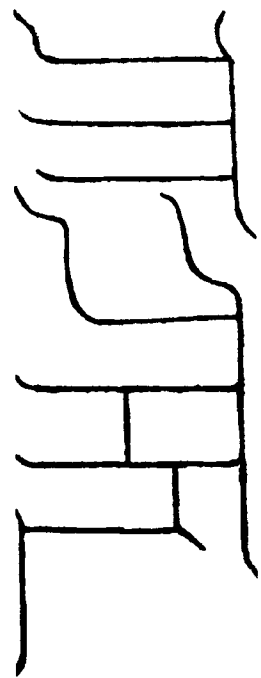

北斗第二陰精星真形

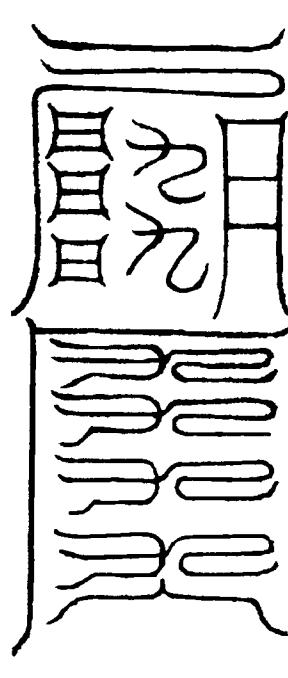

北斗第三真人星真形

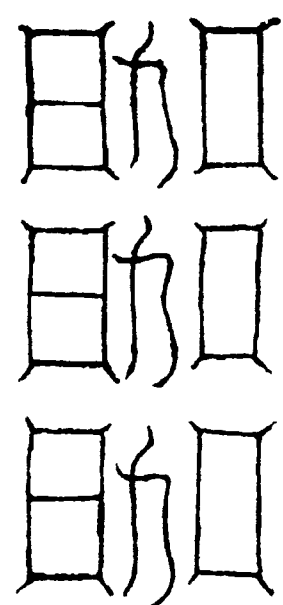

北斗第四玄冥星真形

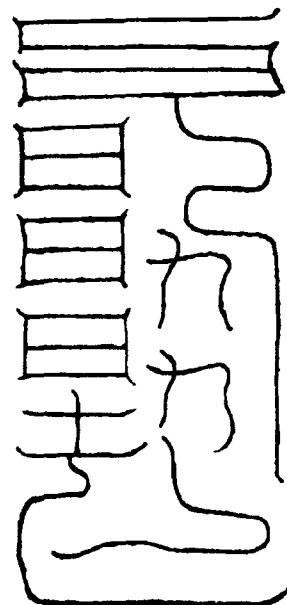

斗北第五丹元星真形

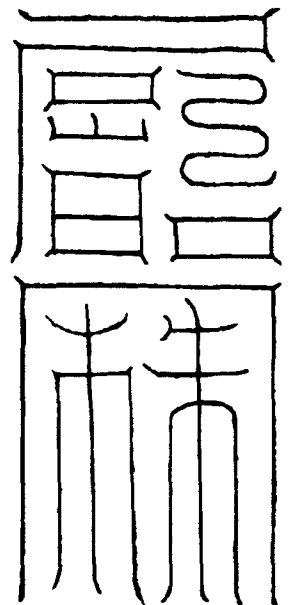

北斗第六北極星真形

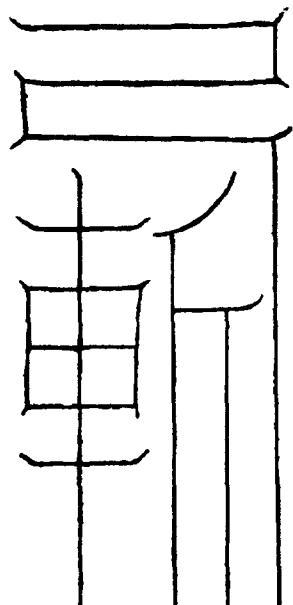

北斗第七天關星真形

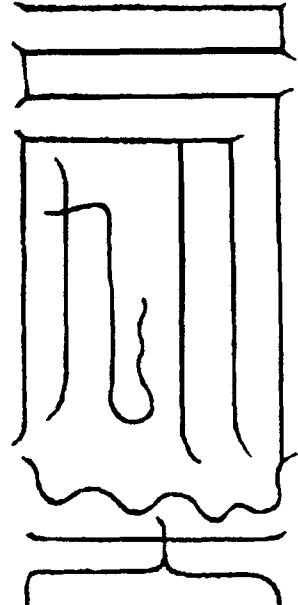

北帝七元紫庭延生祕訣

(韓志遠點校)

## 028 上清天心正法

經名：上清天心正法。南宋鄧有功編撰。七卷。底本出處：《正統道藏》洞玄部方法類。

### 上清天心正法序

粵惟浮丘王郭冲感三聖人者，實三清之應化。先示跡于華蓋，極乎江南東西妙高之境，其封號符瑞。翠琰傳之頗明，茲不繁述。作世福祥，大不思議。俯爲《太清伏魔經》顯說，正當下元生民甲午之歲也。遇宋崇興大道，淳化五年八月十五日，有肉身大士，夜觀山頂之上，有五色寶光衝上霄漢。翌日尋光起處，即三清虛無瑤壇之上也。遂掘三尺許，得金函一所，開見金板玉篆天心祕式一部，名曰正法。欽哉，正法乃玉帝之心術，太清之真

文，太上之妙法，三洞之靈書，共成四階之經錄。所謂洞玄、洞神、洞真靈寶，出于道德自然之始也。大士者，饒公處士也，名洞天。雖獲祕文，然未識訣目玉格行用之由。復遇神人，指令師于譚先生，名紫霄，授得其道。紫霄又令往見泰山天齊仁聖帝，得盡真妙王，又奏請助以陰兵。大士作天心初祖，號正法功臣日直元君北極驅邪院使。昇天時，以法傳弟子朱監觀，名仲素。仲素次傳游道首，道首次傳通直郎鄒賁，鄒賁傳臣本師符法，師名天信，至臣有功傳于今矣。然華蓋者，是三清應化虛無之境，獨有虛皇靈壇即無道流居止。故時人不知有華蓋之名，今舉經錄大略之由。昔老君周昭王二十五年十二月二十八日午時，授關尹道德二經，及太清九丹八天隱文西昇教誡等法。尹付杜真人，真人付小尹真人，此乃道德自然之始也。至漢靈光二年，太極徐真人於天台山，授太極左仙翁真人靈寶衆經，是謂洞玄洞神衆錄之祖也。又後漢順帝漢安元年五

月一日，老君降鶴鳴山，授張天師二十四階祕錄印等，及於玉局觀授延生斬邪之術，是惟正一盟威之宗也。伏自周秦漢魏之間，三經雖傳于世而科品未彰。至晉哀興寧二年甲子正月先農日，紫虛元君南嶽夫人，始以上清授東華上佐司命楊真人。彼時，天經寶文並作雲書龍篆八會之體，非世間可得而究識焉。真人別有符文經訣，變作隸書，自此流傳方盛，是爲上清之祖也。獨吾正法出于大宋盛時，本山有橋仙觀靈跡，儼然是也。悲夫，不得其人，漸失宗旨。臣受持在末，濫領條綱，哀法衰微，諦承師訓，親受太上四階經錄祕要符文，豈敢不精思運神，實恐辜負先聖。故將所得妙道重刪，《天心正法》一部，分爲上下二卷仍略。今時法師所用符呪，皆是北帝符，別作三卷，名曰《北帝符文》。在正法之外，及修三洞四階寶錄祕譜焉。傳教修道之士，其出者錄，度脫舍生，同歸大道矣。鄧有功撰。

### 上清天心正法卷之一

三光正炁

三光者，日月星也。日君炁以本，

日採炁時，其方取也。存見日輪，光芒如赤火色。月君炁以日，日常加卯，五日兩宮移。如每月初一日，便從卯上起卯，午時正在午上。初二日亦同。初三日午，後退過寅，如午時便從寅上起，卯至巳上見午時，即是太陰在巳。存見月宮，光芒如煖玉銀色。天罡炁天罡星，約離斗柄三丈。餘詩云：月常加戌，時時見破軍。要知端的處，向背問元因。以月辰過將加戌，未過將加亥，數過取炁時，乃是天罡建破軍之所。向背者，乃陰陽日存想也。陽日，天罡正面行。面如炎火色，身衣紅羅衣，頂上有青黃紅三色炁，口吐火光萬丈。左手結天罡殺鬼印，即局邪訣。右手執寶珠，隨炁收入口中，任意發用存見，火光細如絲霧，燦燦有聲，灌溉其身。陰日，天罡反面行。面如煖玉色，

身衣素羅衣，頂出青紅黃三色炁，口吐銀光萬丈，其細如絲，燦燦有聲，左手結印叉腰，右手仗三昧火劍。存畢隨炁收入口中，任意用。依此萬無一失，不可輕泄，戒慎之焉。

請服太陽炁

每以日高三丈時，數日辰方，望太陽焚香，心拜九過。默云：臣某上告日君、太陽帝君、日宮神仙聖衆，願降瑤光真炁，灌注臣身中。

次掐卯文，默念日君內諱鬱儀二字九徧。存見真炁畢，即默念日君七殺呪曰：

唵嚩囉嚩囉娑訶。

一徧。鼻引青炁，九次一吞。如此九徧，吞炁九口，訖心拜禮謝而退。

請服太陰炁

每以月高三丈時，筭太陰在何方，焚香心拜九過，默云：臣某上告

月府太陰皇君、月府神仙聖衆，願降瑤光真炁，降注臣身中。

次掐酉文默念月君內諱結璘二字九徧。

存見真炁畢，即默念月君七縛本身梵呪：

唵嚩囉嚩囉娑婆薩訶。

一徧。鼻引白炁，九次一吞。如此九徧，吞炁九口畢，心拜禮謝而退。

請服天罡炁

每日高三丈時，筭天罡在何處，焚香掐辰文，默念呪曰：

日靈月靈，斗下交并。天罡正炁，來灌我形。出邪入正，永保長生。急急如律令。

念三徧，存見天罡，心拜九過默念云：臣某上告

天罡大聖破軍星君，願降瑤光真炁，灌注臣身心五臟六腑，三百六十骨節之內，八萬四千毫竅之中，驅逐病炁鬼炁。呪曰：

年灾月厄，日灾時厄，驅邪邪走，驅穢穢亡。衆神扶我，身入魁罡。人歸依，鬼歸降。急急如律令。

默念一徧，吹左辰文，右劍訣，念天罡正炁呪，曰：

天帝釋章，佩帶天罡，五方凶惡之鬼，

何不消亡。飛光一吸，萬鬼伏藏。天罡大聖，殺入鬼心。急急如律令。

念三徧，引炁三口吞之。再念天罡內諱飛仙二字三徧，取炁三口，再念隱呪曰：

唵吽吽囉唵娑訶。

取炁三口，共九口吞訖。再拜九過，禮謝而退。

凡法官，若能請三光炁，日夕不怠，千日功成。滋悅顏色，壯體輕身，免諸百病。若終身不倦，漸入仙真功力，難可盡言。若只服得千日，凡遇治病，不用筭取方上存想，但只一念布炁，吹於病身，自然安愈，萬邪降伏，可不敬乎。

### 治病行符

凡救民疾苦，驅邪治病，接投狀僉押訖。次於神將前，禱祝將吏。仍先令本人家備香，等候親去。如是頑祟，須變神步罡。先從本壇發遠罩去，指揮罩定鬼祟。次發神將幾員，帶領精兵，前去收捉。次第方可出門，臨出門時，先於法壇內叩卓三

下，雙手玉清訣，念唵字七聲，存諸神吏，都在面前。次第將帶而去，遙望見患人家時便下。近罩指揮訖，左手捉鬼訣，右手劍訣，望北吸炁一口，呪曰：

吾呼四聖急捉將，大急。爲吾前去，捉下邪鬼，毋令走透。疾疾。

次發訣，存四神將帶兵前去同捉收邪鬼，連訣吹去。次到本人門首丁立，掐本訣。默念呪曰：

開天門，亥文。閉地戶。巳文。留人門，申文。塞鬼路。寅文。橫金梁，豎玉柱。辰至殺。收罡炁，辰文。掐斗訣。斗印。衆神藏，萬鬼滅。急急如律令。

次剔斗，蓋頭藏身，口念手掐。曰：

貪巨祿文廉武破，于左。魁魍魎魍魎魍魎。于右。

雙手天丁訣，二指掐大指根，大指掐中指偏。想正一真人在前。次存念：

東方青帝君佩劍立吾左，西方白帝君佩劍立吾右，南方赤帝君佩劍立吾前，北方黑帝君佩劍立吾後。

復存當院神將吏兵結陣圍繞。如果

是強崇精靈拋磚物石，即再加護身法呪曰：

謹請西方明月太子，遂差五伯鐵大摻賢，都在我邊。吾奉北帝敕，急急疾疾。

次西面，存明月太子侍從，五百白衣道人，頭戴鐵冠，手把劍。念呪三徧，取炁三口，吹於左右。次念呪曰：

北斗之神，蓋護我身。急急如律令敕攝。

再存北斗蓋頭上，則百邪不敢犯。次入病人家，左殺右劍，叩門三下，指揮門神，不得縱容鬼祟走透。速速疾疾。次病人房門，令本人置香茶訖，變神步罡，入斗罡中藏身。默告召將指揮勒令，喚召土地捉祟，燒符熏患身。或不燒符，隨意指揮捉祟訖。法官吸患人炁一口，却更取水一口，噴病人身，左局邪訣，於脇下右劍訣。令患人閉目，香熏其手喝去。男崇左戰，女崇右戰，是鬼則戰。吾奉上帝敕，如此行持，有崇自

然捉縛送出也。須備符水之屬，給與吞服。次爲念咒淨身訖，法官閉目，三度左右雷局，念都天大雷公呪一遍。吸東南方紅赤雷炁，一口吹去，存爲五雷電光閃雷。用兩雷局打去，存霹靂打破病人家，化爲神仙宅宇，金階玉殿，人皆化爲神仙。方可離本人家，去感應，桴鼓祕之。

上清天心正法卷之一

上清天心正法卷之二

鍊化大變神法

凡法官行持歲月未深，安得神人契合？須得鍊化變神之道，如得狀威。大抵行法之人，只能兩訣變神，而勿能內鍊大變。今特傳之於後，依斯行之，萬不失一。凡法官欲行持，須香上度手，過左卯右劍，念淨天地呪三遍，吸東炁一口吹身，令清淨。次存本身如枯樹。次左午文，右斗訣。又腰將左午文，引心火，自心前燒至頂門。吸南炁同吹於左，存火燒身，光明瑩潔。左手結印，右手子文，自腎官引黃河水，自下引上，澆灌一身。吸北方水炁一口，吹於右，存灰燼蕩盡。只存一真之炁，瑩若明珠，漸漸增長，兩手斗印，念變神大呪：

吾非凡身，頭如黑雲，髮如亂星，左目如日，右目如月，鼻如火鈴，耳如金鐘，上唇雨師，下唇風伯，牙如劍樹，十指如鈎。功曹敕吾左脇，岷山君敕吾右

脇。廬山君敕吾左足，左雷將軍敕吾右足。右雷將軍敕吾脊骨，太山三十六禽二十八宿，並應吾身。急急如律令。

念呪三徧，吸北炁一口，雙手斗訣，自心前移上，拂過額。上撒開斗，印剔於左右，存自身漸成嬰兒狀，有紅光一團圍遶，如坐車輪中。如去長大，即再以雙手斗印，自胸前移三步，上念呪曰：

敕北帝保輪，欽北帝寶輪。

念三徧，兩手斗印劈開面，拍破光暈，自身存爲天師，或天蓬真武任意。其紅暈化作毫光，罩覆其身。畢叩齒如法，任意設施。次步。

步罡行持

凡步罡之法，貴在存念。古人所謂：脚步不如手步，手步不如心步。故要思想逐星真炁，及逐星光芒。前後存念得真，如得斗真降鑒法官。所以在魁罡之內行持，萬鬼萬神無不欽伏。故使神將聽吾令，鬼神依吾言。萬一不存真炁，不藏三魂，謂



之空尸步罡。非為法令不行，抑亦及貽踐踏之咎，切宜審之。若步罡時，須雙斗印，又腰念藏魂呪曰：

三魂童子，七魄將軍，隨吾罡步，願過天關，毋令誤為。急急如律令。

念三徧，兩手斗印，存三魂插入脇下。再念呪曰：

吾受天師心寶印，受佩自然，出幽冥上徹洞天。吾行禹步，得道升仙。急急如律令。

念三徧，再以兩手斗印，插入脇下，藏三魂訖。法官存祖師，在前作法。

北極紫微大帝乘紫雲，帶領天蓬以下三十六員大將軍，勇猛作法，乘駕紫雲，覆蓋法身。

存念當處里社兵馬，各圍繞法身。次左玉文，右劍訣，又腰步罡，先步

三台罡。念呪曰：上台一黃，黃炁。去却不祥。中台二白，

白炁。護身鎮宅。下台三青，青炁。治病除精。台星到處，大賜威靈。治病去禍，回死作生。天符到處，永斷妖精。降臨真炁，威靈奉行。急急如律令。

次步七星罡，念呪曰：

北斗靈靈，斗柄前星。貪狼操惡，黑炁。食鬼吞精。巨門烜赫，黑炁。照耀登明。

祿存奔霧，青炁。統領天兵。霞衝文曲，青炁。光徹廉貞。青炁。威靈武曲，赤炁。

真人輔星。青紅炁。天罡大聖，破軍尊星。火炁。四天閉塞，濁炁奔行。掌持

鉞斧，手把天丁。威南一吸，膽破心傾。靈君巡驗，聽察尋聲。九州社令，

一一呼名。誅除凶惡，護罪非輕。凶惡者死，慈善者生。斷頭折足，杵碎身

形。鬼妖蕩盡，人道安寧。治病除禍，符到奉行。急急如律令。

又呪曰：五是天目與天相，逐睛如雷電。光耀

八極，洞徹表裏，無物不伏。急急如律令。

呪畢，即次第默奏訖。叩齒三通，任意行事。

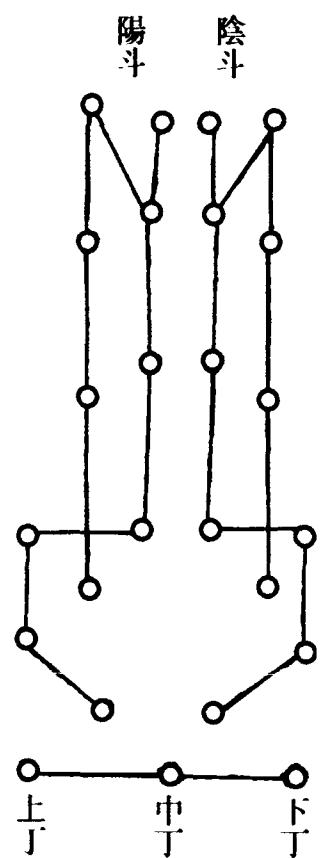

右法陰陽二斗俱步，至罡星剔出了。未可便旋身退丁，且須立定。祝云：

日宮太陽帝君，月府太陰皇君，北斗九皇帝君，三台華蓋星君，斗中神仙諸靈

官。伏望上真曲垂洪造，伏願降下瑤光真炁，灌注臣身心五臟之內。令臣

覲邪邪崩，覲鬼鬼滅。見令行持，即獲感通，六斗俱同。急急如律令。

取三光炁，合三口吞下，却旋身退丁，歸斗口。立念斗口呪，就朝天門

默奏了。欲出罡，念迎罡出斗呪曰：

五行相催，罡劍持威。六甲輔我，三台辟非。天回地轉，陰陽關開。長生度

世，日月同輝。急急如律令。右念至天回地轉一句，便轉身出斗。

雙手用結兩斗印，挑起斗罡，罩定自己身上。恐人穢踏也，切宜戒之。

### 遠罩法

上張天羅捉山魑，下布地網捉鬼賊。四方八面，排兵布陣。收捉邪鬼，不敢走透。須要捉來，不得有違。疾疾吾

奉上帝敕。

念三徧，兩手相叉，吸北炁一口，如撒網勢，存想神將罩定。又法名黑風普天大罩，雙手殺文，取北炁吹之。

法靈靈動天地，驅雷電，役吏兵，移山嶽，罩鬼神。吾行正法，救度天民疾苦。使汝上天，與吾徑上天堂。吾使汝入水，與吾徑入水宮。周徧乾坤之內，上應六合之中。須管緝捉爲禍之鬼，攝附壇前，考問通名。疾速如律令。

左手都監訣，右劍訣，吸天門炁三口，念呪三遍，遙望其方吹去。存北方黑炁氤氳，普天罩之。再吸一口，罡炁吹去，再喝云：

神將牢固罩定鬼神。急疾。

### 法名火罩

天上行軍，地下行軍，水府行軍，本院行軍。左右羅列，周徧圍巾，內外密切，不得透漏，疾速火罩。急急奉北帝敕。

雙手午文，念呪一遍。先吸北方炁

一口，次吸南方炁一口，連訣吹去。想天羅地網炎，炎火衝空，密切罩定。如此行持三呪，三炁三吹，即喝云：

南方火輪大將，速駕火車萬陣，與吾罩定鬼神。速疾。

### 近罩法

天羅時張，密布四方，鬼無逃形。神將速下，罩定鬼神。疾。

雙手相叉，又念呪三遍，吸北炁三口，連訣拋去。存想如網勢，存見鐵罩，罩定本人家。喝云：

神將牢固，罩定鬼神。外勿令入，內勿令出。須管四方八面，排兵布陣守圍。疾疾。

### 總真大呪法

天心正法，輔正除邪。扶危立困，度死濟生。解厄救難，爲國爲民。祈恩謝過，請雨致雷，求晴止水。統攝三界，邪魔歸正。賞善罰惡，錄功糾過。追召驅遣，捉縛枷拷，去留決斷。行住坐卧，口述心印。急急如律令。

玉清靈寶，總真內院。三景三輔，千變

萬化。無礙無極，至神至聖。集炁會神，通幽達冥。無上玄妙，至聖至靈，役使萬神。急急如律令。

### 總召通因呪

虛混溟滓，海活生明。子文。煥輝炳爛，焯煌熒煥。午文。青帝會神，印文。白帝居右，酉文。赤帝養炁，午文。黑帝通血，子文。黃帝中主。中中。一五三變，散之萬有。自中而下，至子至午。午至酉卯，卯至酉，酉至午，午至子。歷丑寅卯，卯辰巳午，下來押歸。中子丑，別上午，歸玉訣。回風合靈，寂然感通。爲真爲應，惡逆難萌。四指掐大指中。靜治而治，以法召神，玉訣。以神召炁。斗訣中指。凝之自然，周流天地。天心有命，萬神則聽。請召其神，或將帥。不疾而疾，速至禁壇。急急如天心帝君敕。

念呪畢，存吸天心炁，金光色。默吸炁連，所召神存至，吹在壇中。上清天心有三十六員大將統軍，大將二員，部兵一萬二千員。報應顯化，真誠感通。

### 催神將降呪

天神歸，地神寂。急急如律令。

又呪曰：

天員四將，輔正靈神。遵奉帝敕，驅捉鬼神。急急如律令。

右法並玉文，西北炁及天心炁，吹吸如前。

通天寶光符



天罡急降臨



召奉北帝敕



天獄大力神



急須提鬼神急急如律令



呪曰：

佐天行化，助國救民。治病除邪，立便安寧。延生度厄，普及一切。急急如律令。

統軍二員

統軍：

通天寶光大將軍雷令，  
役使通目大將軍朱烈。

副帥三十六員

副帥：

都天捉鬼大將陳希，

雲路追捉大將孫常，

天司檢會大將王和柔，

飛天捷疾大將許遜，

驅遣精邪大將趙充，

天醫治病大將周洪，

斷除瘧痢大將趙剛，

解穰呪誓大將王國賢，

保護患人大將由夔舉，

直日捉邪大將元廷臣，

治驚安魄大將馮祥夫，

驅邪遣祟大將馬少信，

降魔馘毒大將卜信，

解穰神煞大將倪天孫，

收邪攝毒大將向忠，

除邪蕩穢大將黃拱，

拘魂制魄大將褚珍，

追魂攝魄大將衛進夫，

治癆燼毒大將留邵，

解諸厭穢大將趙平，

超神續命大將徐純臣，

消灾散禍大將王傑，

解除惡醜大將徐國器，

攝邪解毒大將方尚文，

解除伏連大將符玉，

收毒攝邪大將竇延年，

解除塚訟大將高仙，

殄滅凶妖大將李逸，

斬邪滅邪大將馬堯臣，

除邪治病大將刁漢臣，

安慰六神大將朱玄，

中界檢會大將温高，

地界檢會大將許伸，

諸司檢會大將軍璽，

三界告穰大將豐慶年，

解厄救難大將王剛。

已上三十六員天將，並氈冠大袖，朱履長裙。凡遇行持，任意呼召。掐志心訣，天心大呪，感應玄通。不請，妄傳非人無德之士。已奏名金闕者，許容傳度斯法，須令誓盟，然後而付焉。

上清天心正法卷之二

### 上清天心正法卷之三

#### 正法三符

凡書符，先齋心定慮，行神布炁。存雷火燒身，變神為天師。頭頂朱雀，足踏八卦靈龜，左有青龍，右有白虎。左右有捧印童子，青衣朱裙。前有直符按劍，後有虎賁軍伍，各執鉞斧侍衛。存訖。次存度師在前，祖師在後，帶領天蓬，下三十六員大將侍衛。書符默奏上帝，啓白符中將吏。禱祝書符因依畢，次用印訣，勾六丁六甲功曹將吏等，侍衛前後，就念呪曰：

六甲陽神，來侍吾左，侍衛書符。六丁陰神，來侍吾右，侍衛書符。四直功曹，來侍吾前，侍衛書符。急急如律令。

存諸神既集，怒目視朱盞，呪曰：陽精朗耀，陰鬼當衰。神朱赫赫，元露太微。七炁成灰，五炁成台。百邪皆滅，萬鬼皆摧。急急如律令。

吸罡炁吹朱盞中，次更執朱於香上度過，念後呪。或執筆，起卓三下，香上度熏。存為神劍，鋒芒赫奕。即念勅筆都呪：

太陽俱照，陰鬼當衰。神朱耀目，九霞太微。我令所使，萬鬼俱摧。七炁成火，三炁成台。二星俱照，符到速追。筆為神劍，墨為戈戟。筆法治病，萬鬼伏匿。急急如律令。

吸罡炁吹朱中，次執墨於香上度過。呪曰：

神墨靈靈，月中真精。書符禁鬼，邪魔滅形。病人帶吞，永保安寧。急急如律令。

取罡炁吹墨上，次執筆三卓，香上度過。呪曰：

筆為利刀，墨為百藥。邪精斷却，百魅摧落。神筆靈靈，書符遣精。召官官到，召吏吏行。指人人生，指鬼鬼滅。付吾魁罡之下，入地萬丈，無動無作。急急如律令。

神墨靈靈，改死注生。神筆一啓，萬鬼滅形。急急如上帝律令。

右呪朱墨筆訖，次左手斗訣，擎硯水香上度過。呪曰：

四明開朗，天地為常。三光神水，辟除不祥。雙星守鎮，七靈通光。書符煞鬼，伏吾魁罡。邪鬼竇伏，萬炁混康。太上老君，教我煞鬼，與吾神方。上呼玉女，收攝不祥。登仙契道，佩帶印章。急急如上帝敕。

次左手握紫微印，右手執墨，自身為天師。右手磨墨四十九轉，左轉四十二轉。十二辰，二十八宿，日月二曜。右轉七轉。魁至魁。兩次各吸陰陽斗炁，吹入硯中。次執筆香上度過，再念天帝釋章呪，取罡炁入筆書符。

#### 三光正炁符

把筆呪左斗印，右執筆。上元天官斬神，中元地官斬鬼，下元水官斬精。取天門炁一口，吹筆卓三下。

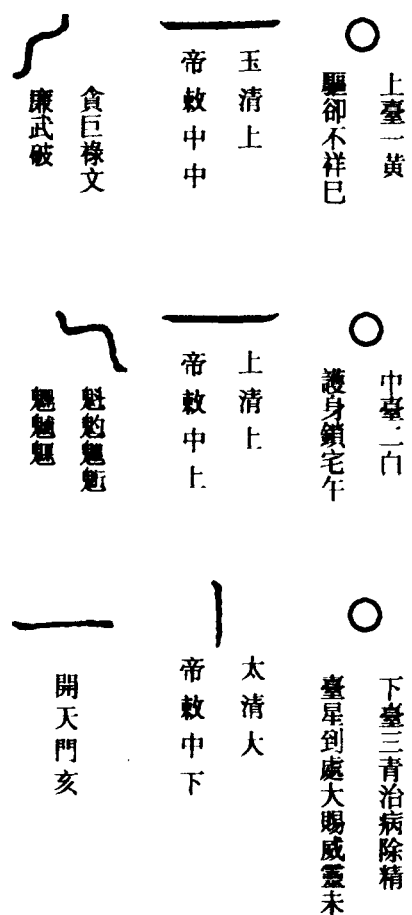

閉地戶已

留人門中

塞鬼路寅

穿鬼心 卯通

破鬼肚 子至

火 午

金 酉

木 卯

水 子



左七轉日君呪  
寅全卯日未入



右七轉月君呪  
申至酉月未入



左七轉天帝釋章  
呪已至辰丑未入



唵吽囉囉唵  
婆訶辰文丑炁



玉皇上拍已午未訣  
帝敕 天門系布之

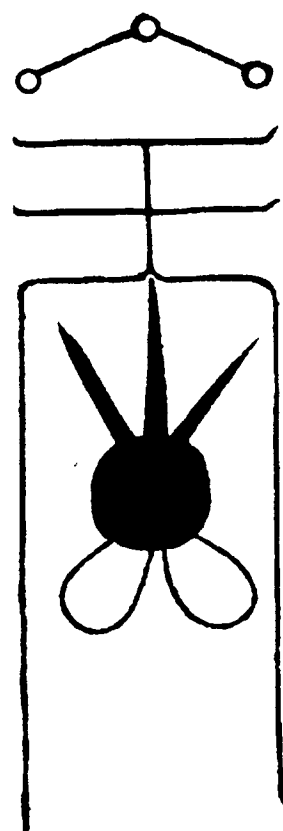

呪曰：

仰告天罡大聖，北斗尊星，太陽日君，太陰月君。誅滅凶惡，滅跡除形。魔王懼畏，膽碎心傾。救民疾苦，大賜威靈。治病去禍，回死作生。天符到處，永斷妖精。降臨真炁，聖威奉行。急急如上帝律令敕。

取三光炁吹符中，掐斗訣，面太陽。呪曰：

日出東方，赤阿堂堂。某人服符，符衛四方。神符入腹，搜胃蕩腸。百病除愈，骨體康強。千鬼萬神，無有敢當。知符為神，知道為真。急急如律令攝。

### 發符呪

乾元亨利貞，萬邪不干正。風伯雨師，四直功曹，五雷使者，托符奉行。功曹三人，使者三人，隨吾神符，與吾治事，卓劍相待。急急如律令。

### 遣將符呪

雙手雷局，吸東炁發去。

天雷隱隱，龍虎交橫。日月羅列，照我分明。今日功曹，主將吏兵，執符而行。急急如律令。

### 圓符吞符呪

今日太陽，符服吾神。符落西方，病得安康。神符入腹，疾除百殃。五藏之中，鬼炁消亡。急急如律令。

### 玄武黑煞符

凡書符變神，為北方黑帝，太微六甲，五炁玄武，元天翊聖大將軍。身長百尺，散髮丁立，脚踏五炁靈龜，又名騰蛇，八卦靈龜。手結伏魔印，即真武印。眼出電光，按劍而立。化硯為龍蛇，墨為戈戟，筆為七星寶劍。然後呪敕朱墨筆，磨墨如前畢，却書符。



開天門閉地戶留人門  
塞鬼路橫金舉擊玉柱

貪巨祿文康武破  
魁魁魁魁魁魁魁



天罡太乙勝光小吉傳送從魁  
河魁登明神后大吉功曹太衝



角亢氏房心尾箕斗牛女虛危室壁  
奎婁胃昂畢黃參井鬼柳星張翼軫



左舉玉敕右持鐵棒  
遇鬼悉擒違奴寸斷

金鏡前鏡巨天復刑  
屠割鬼爽風火無停



子辛子寅子忠子  
真子鄰子戊子庚

五炁靈龜  
吞魔食鬼



唵囉囉囉囉囉囉  
拍卯文塗九轉太陽炁入

唵囉囉囉囉囉囉  
拍酉文塗六轉太陽炁入



天帝釋章佩帶天罡五方凶惡之  
鬼何不消亡飛仙吸萬鬼伏藏



唵吽囉囉囉囉囉  
拍午文取炁炁入



急奉紫微大帝敕  
拍煞文取無炁入



呪曰：

玄武符使，大逞威靈。救民疾苦，斷絕妖精。收捉凶禍，破滅真形。三魂附體，七魄安寧。護身去病，永保長生。眾神凜凜，敕到奉行。急急如上帝律令敕。

天罡符

書此符，用上告天罡大聖呪之。

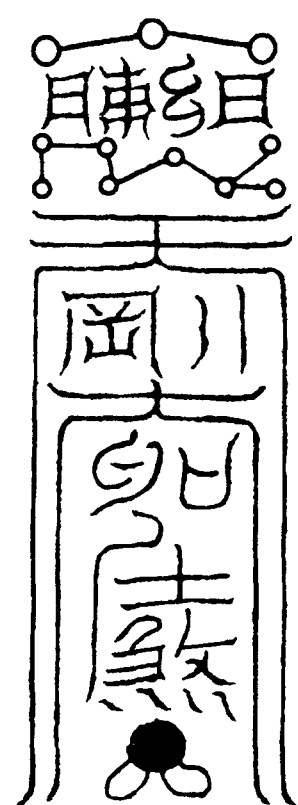

呪曰：

仰告天罡大聖，北斗尊星，太陽日君，太陰月君。誅滅凶惡，滅跡除形。魔王懼畏，膽碎心傾。救民病苦，大賜威靈。治病去禍，回死作生。天符到處，永斷妖精。降臨真炁，聖威奉行。急急如上帝敕。

存取天罡上天節度使真炁，吹之發筆，挑上鬼字寫在內。

敕字符形

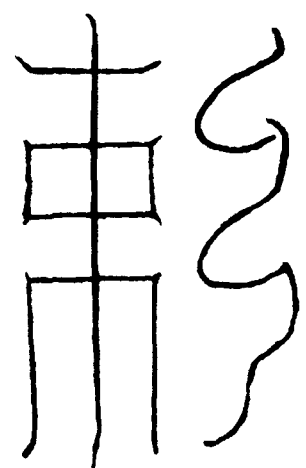
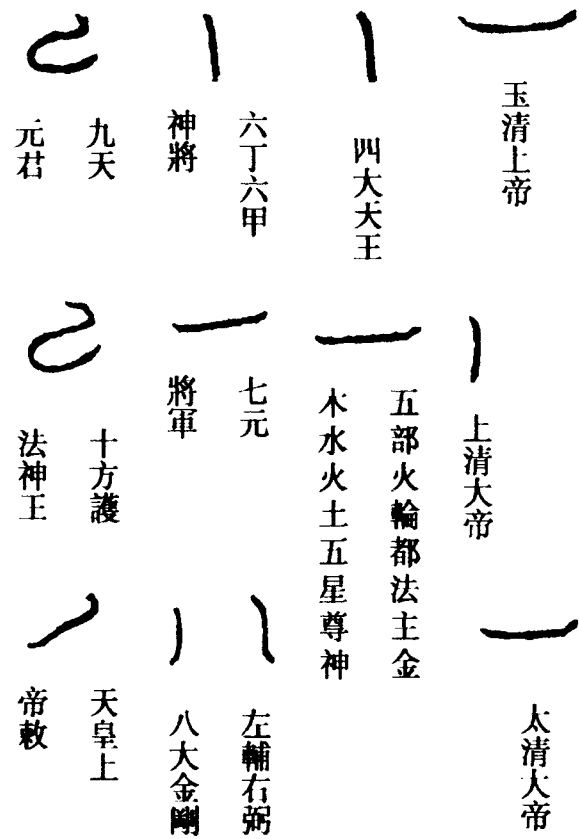

煞字符形

北極大帝 天蓬大元帥 三十六員大將 天官

地官 水官 天煞 地煞

水煞 年煞月煞日煞時煞神君煞却 一切無道邪鬼天不容地不受



鬼字符形

天帝 釋章 佩帶 天罡 五方凶 惡之鬼

何不 飛仙 萬鬼 伏藏 滅亡 吸

天罡大聖 煞人鬼心

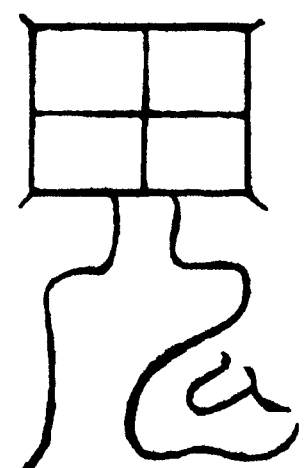

火鈴驍將飛捷符

玉皇上帝 尺圓地方 直入魁罡 魁魁魁魁

貪巨祿文 廉武破 二十八宿與吾合并 千邪萬穢逐炁而清

木火土金水 唐宏葛雍周武 貫霄三赤火龍王 五星降真炁 三員將軍速起 迅霄太乙飛捷使

乘龍掣電烈風迅雷今日直符太清 天吏三官使者上張天羅下布地網 速赴某方某處收捉一切邪鬼急急

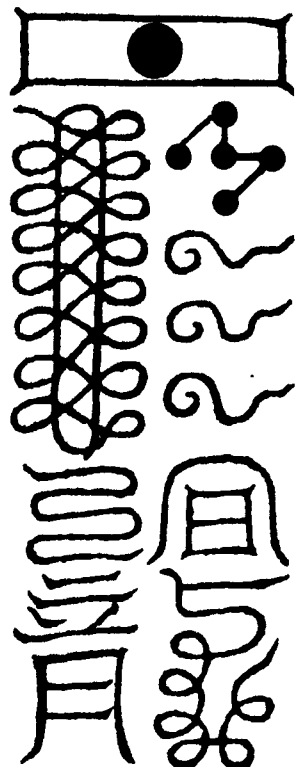

太一奔星捉邪符

開天門閉地戶留人門 塞鬼路穿鬼心破鬼肚 金木水火土 四據鎮居中

魁魁魁魁 掐午文取 精精靈靈 隨吾筆陳

六甲六丁 殿駕養龍 三官四將 傳誠伐兇 青龍從吾左 白虎侍吾右

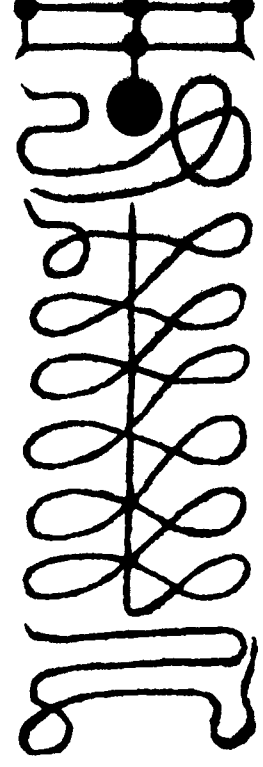

右此二符欲書時，先望天罡在何方。並用黃絹，陰日墨書，陽日朱書。步

七星罡，取天罡炁，左手紫微印，右手執筆。呪曰：

天罡七星，三天神兵，翻地天兵，三天大魔王，玉清侍衛飛符使，從天降下，從吾太上真筆。今日今時，隨此神將，赴某處追捉鬼祟。今日直符功曹，北帝斬鬼吏兵等，侍吾左右。

及出引一道同去。子執符訖後，天門上步罡，指地戶到天罡，復身再入魁。一燒符為灰，叩齒七通。又念前呪，左手握符灰，右手仗劍，倒移三步至罡，立喝云：符使功曹速往某處。此法可達天門、五嶽、四瀆江河，無所不通。可用丈二絹書，常用不必也。大邪須用，急作不須住滯。以炁一吹，以劍一指，往何處方止。然後以水一噴之，大驗。無術可加此為首，慎勿輕泄。

撼山符

	以天 為父		以地 為母
天地 水宮	春雷夏雷 秋雷冬雷	日月五星 是吾使	飛雷走石 擲火神王

	翻天撼地 三十萬人		左隊火車 轟雷霹靂		右隊火車 飛雷奔電
筆指山 山獄動	二筆指龍 海水潭	魁魘魘魘魘 如北極紫微大帝敕	天震水撼 百谷沸騰		

大鎖龍符

	玉皇大 帝敕		太皇大 帝敕		五雷 飛騎
天地水 五宮	太陰 君	太陽 君			
三天馬 步精兵	三天雷 火大將	一條鐵棒重若 千鈞上天命令			
流金火鈴鞭起 毒龍不得停留	六甲六丁受事玉清 策役水帝鞭龍速行				

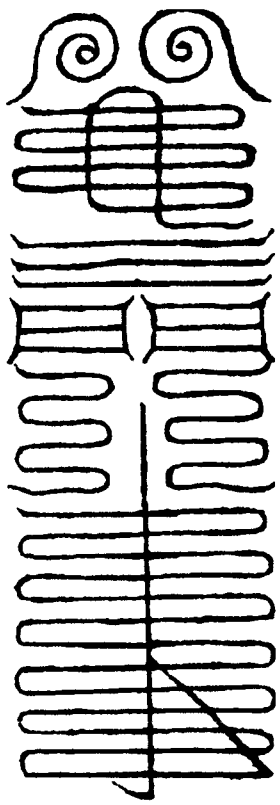

右已上法取炁，當月建上步斗然，看天罡所在。取炁閉息，返炁逆行，舌柱上腭。左手手中指中，不得離斗口上書符。凡掐訣日，陰呪曰：

行太上三淨無極大道法主某，謹召地官水宮，儀道使河侯山祁。汝處某事，吾謹敕。

此符，閑逐三江，遂流五海地界水界中。或有妖怪，潛越水府。不時作興，下民殘害。吾使丁亥、丁丑、甲戌、甲申神將，統翻地天兵，隨此神符，一下乃定。一依吾指揮，次叩齒二十四過。下筆便書，如撼山。當用緋絹一丈二尺，書將於某山上，當山嶽振動，鬼神奔走。如鎖龍神怪異，以鐵牌長一尺二寸，書鎖龍符。安岸上，則物不得過。投入湖潭，龍怪衝符者死。此二符威禁至重，其文字並無散形及聚形。今得之異人傳授，切不可妄用也。

上清變神符

	左眼為日右眼為月 天帝合明乾坤納微		大道帝勅調七元 魔手受命總盟上天		一元既判四象成全 陰陽變化鬼羅太玄
飛仙時史燒兵九尺 天丁力士殺鬼萬千	太一真官六甲五雷 上張天羅下布地網	炎雷火車電掣星奔 逆道者死順道者生			

右符步斗罡，先自本命上起。變神為上清法師，再於斗口內返步至罡。白絹一尺二寸，朱筆一管。再取罡炁，存吸吹筆上。捻中指第一節，烈火焚香。念呪曰：

奉請三天門下三師及獄吏，九天大統兵太一真官，日月真境平天大魔王，天丁力士，六甲布陣使，五雷君，雲中飛待捷疾使。速速急急，從天降下，自地湧出。張天羅，布地網，炎雷火車，滅滅鬼精。當現吾前，令無住滯。急急如上帝律令。

書符時，先呪三遍。發符時，一徧。符與火鈴飛捷，一法通用。

上清照鬼滅形陽符



太陽帝君拍卯文  
某日直符炁入

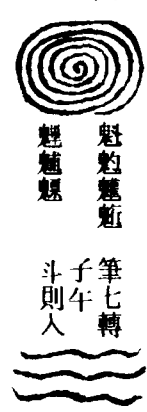

魁魁魁魁  
筆七轉  
子午  
斗則入

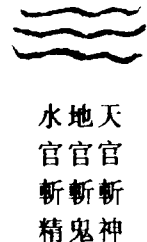

天官斬神  
地官斬鬼  
水官斬精



陰陽神吏  
奉命前行



一轉六神藏二轉四煞  
沒三轉動魁罡四轉止  
陽炁收滅一切不祥之鬼

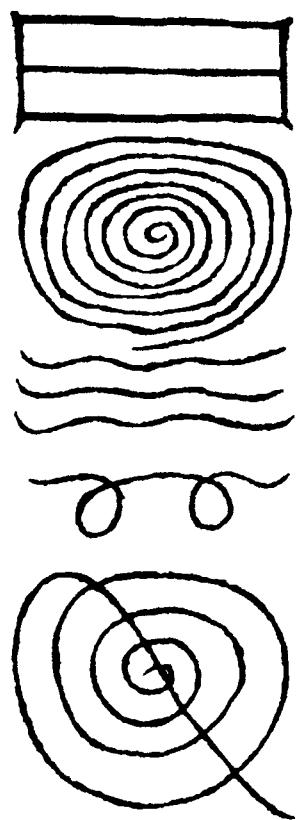

上清照鬼滅形陰符



太陰皇君拍酉文  
某日直符炁入



二十八宿  
星炁照臨

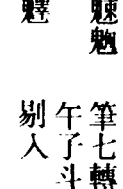

魁魁魁魁  
筆七轉  
午子斗  
別人

直壇獄使  
火急奉行



一轉霹靂發二轉動星光  
三轉將軍降四轉諸鬼逃

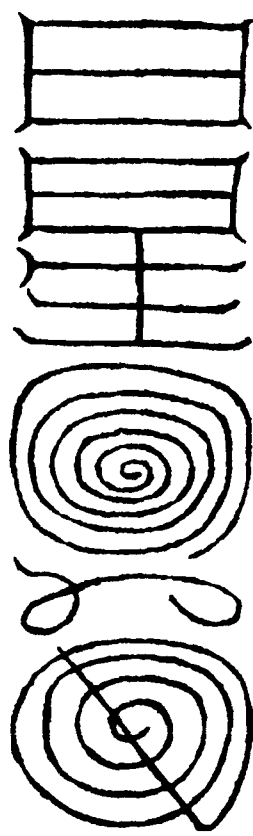

右二符將，不論陰陽。假令甲子為陽符使，乙丑為陰符使，可滅萬邪，仍依步斗帶罡。陽日朱書，陰日墨書。陽日取日君炁，陰日取月君炁，吹之呪曰：

天道張張，使陰馳陽，直符赴吾斗罡。玉符一著，萬鬼潛藏。急急如律令。發符，陽日日君呪，陰日月君呪。陽日君訣，陰日君訣，各一徧。灌注符，使驅逐鬼炁邪精。符貼鏡面上照之，鬼悉滅形矣。

上清倒海致雨符

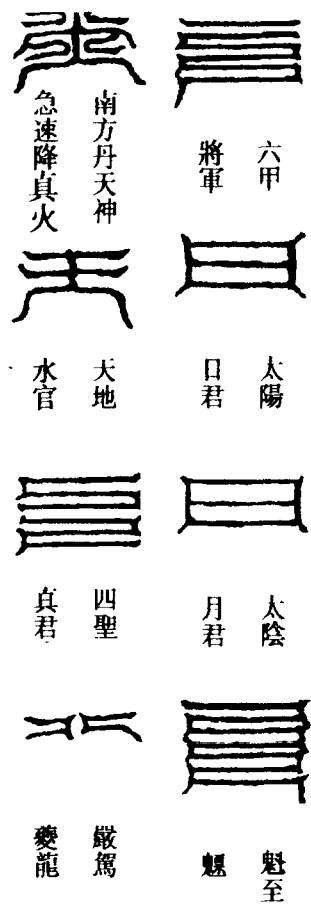

六甲  
將軍

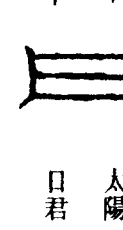

太陽  
日君



太陰  
月君

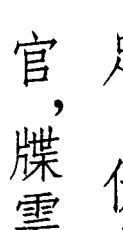

魁至  
魁

南方丹天神  
急速降真火



天地  
水官

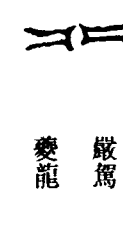

四聖  
真君



嫩駕  
變龍

唵吽呬玉帝敕啟  
有不至化作微塵

上元唐宏中元  
葛雍下元周武

六丁  
神將

急急  
奉行

金木水  
火土

九江  
神君  
左陣霹靂  
霹靂攝

右隊飛電  
急急攝

合明天  
帝日

三天  
法師  
甲至  
癸

八大  
金剛

四海四瀆  
水帝龍君

四大  
天王  
二十八  
宿星君

山水撼動  
源公施行

九江水神三河龍君  
上承帝令通灌四瀆

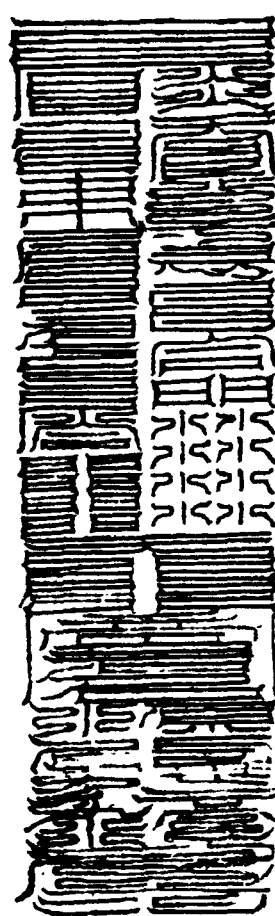

右符欲畫致雨符，聞奏及九江水帝，側近河源泉穴。若天時有雨，則自有陰靈報應。若天時無雨，則指射河源潭洞之類，別具事由。飛奏祖師上清大帝、玉皇上帝，伏乞敕旨，指揮某處河源官吏，伺候將符，立便興風作雨，散某處封部，取幾尺為足。伏乞允臣祈奏，仍申天地水三官，牒雲雷雨部天丁力士行雨，龍王風伯雨師具述奏聞。兼劄付指射有



水處分明，開坐伺候。投符證驗，立便施行。仍須建立道場，限三日五日排備。聞奏了，當放人退後。取硃砂一兩，隨研細。淨筆一管。鐵牌一片，長一尺二寸，闊四寸。依法步罡，取炁了。返斗倒行，立月建，下筆便書，不得添減。書訖，黃絹封之，用都天大法主印之，書本位全銜，押字不書，名方別寫引一道。掐天丁訣，念變神呪訖，勾天丁力士來。吾為某處湖澤，逐旋指射令下雨。今差汝隨符，投落某處，立便計會行部。從某月某日某時，大需甘雨，不得注滯。書訖面瀆指揮，罷便落水。莫不雷雨，應時甘露。其行遣，不得差互其文字，並用都天大法主印之。祕密依式，行持自然，感應隨聲。

上清大禁縛龍符

漫天大隔

下單鐵山

體有金光

覆映吾身

大力天丁流金火鈴太乙元君

日正火奔掩卓捉縛江海沸騰

●坤●兌●乾  
三元三官是吾師九江九河從吾使上清帝  
●巽●離●坎  
今縛龍神敢有不從舉天斧六丁縛汝手六  
●震●巽●艮  
甲縛汝足天丁縛汝身違令者斬戮急急

右此符用栢木板，或鐵板，長一尺二寸。亦先變神，召符中官君、直符三官，具陳某事。安排朱砂淨筆，立在天門。望斗步，返倒兩次，入斗口中。下筆便書，仍須閉炁至訖。分付與天丁力士，掐天丁訣勾。具述某事，江河湖潭之內，勾當某事。或驅或縛，發符了。便奏祖師上清大帝、昊天玉皇上帝。依臣所行，須奏狀，開拆分明，不得錯誤。就便劄付所行遣河海官吏，及牒九江水帝。具說事體訖，再步罡，呼天丁捧文字發符，彈却訣目。如投符，須投下時，令去人急走，恐雷聲水泛而驚人。此乃上帝責罰龍神之符，勿輕用，祕之祕之。

右此九符，乃上清無極隱文。祕旨深奧，不傳於世。自後漢以來，亦有

年代相受，出世已久。昔太上授張天師，始為初傳，故興此一教。方有天師之佐，大驅無比，入蜀戰鬼，不候天符，擅興風雨，是此符也。故恐後母，得之妄行，因得上帝之責。故選出別立一家之名，號為骨髓靈文。然受術以來，世莫能知。吾雖明其旨趣，不敢以為隱落。故用解釋精微，剪其浮淺。凡用此符，但看逐件說文，合與不合。行遣開奏，須依次第。明識符吏神將形儀訣目，方可呼召。久而行之，目前可見矣。今具符使形儀服飾于後。

已上九符訣目作用，及後面議論奧文，並無一字外來添撰。並係三代天師虛靜先生親編，斯文實為緊要，威禁至重也。

識九符符使

飛捷符使，頂冠，騎龍，仗劍，著金甲緋衣。可使入病家，驅遣鬼禍，除去仗屍故炁。

捉邪符使，披髮，仗劍，著黑衣金甲。可入水府泉源，遣禍逐鬼。若貼人

本命上，則夜間捉人精神也。

撼山符使，四目八手，騎黑龍，乘火雲，從官兵吏三千人。可使穿地，撼震五嶽泰山，風雨摧折。舊禁此符。

鎖龍符使，三日，披髮，銀甲，乘金翅馬、朱雀炁。可使斷水妖，伏蟄龍魚。凡沉符使不得過界，不敢衝犯。

捉鬼符使，披髮，帶金甲，目有火光，手持斷邪劍，乘火雲，走如雷。可使搜鬼神，銅石山精，莫不碎裂。

陽符符使，帶幙頭，著綉衣，仗劍。隨符魄兵使等，斷諸驚魘鬼魅，立盡消除。

陰符符使，戴幙頭，執劍，著綉衣。乘符魂隨逐吏兵，驅斷鬼怪，莫不盡滅。

### 識法中列聖形儀

三台形儀。身各長百尺，著紫羅衣，道裝，執玉圭，朱履。上台頂出黃炁，中台頂出白炁，下台頂出青炁。寫三台時，逐星落筆，取炁灌注筆中。七星形儀。貪狼、巨門二星，各頂出

黑炁。祿存、文曲、廉貞三星，各頂出青炁。武曲，頂出赤炁。六星各

道裝，著紫羅衣，執碧玉圭，身長百尺。破軍星君，上帝封為婆羅王，乃

七元之領袖也。身長千尺，左手叉腰，右手仗七星寶劍，跣足丁立，著紫羅衣，回頭頂出火色毫光之炁。

輔星頂出赤炁，身長十丈，展脚幙頭，著緋衣，秉笏。天丁力士形儀。此神能與四將，同共通斗，祕用，在雜法中。天丁力士，姓勾，名民

子。著緋衣大袖，弁冠，執戟，專掌印，其餘入瘟家。嶽將形儀。東嶽差來神將二員，著

皂綉衣，展脚幙頭，緋抹額，帶劍而立，形儀勇猛。十二功曹，直日直

時，并支干將形儀，並帶劍，本日服朱履，仗劍，頂冠，形儀隨本日所屬。六丁六甲使者，並頂冠，金甲，仗劍。

倒海縛龍二符中天丁形儀，與勾力士不同。頂冠，紫服，束帶，按劍，朱履。三界直符形儀，並力士冠，紫服，束

帶，按劍，朱履。直壇土地形儀，身

長三尺三寸，裹幙頭，著白帔，秉笏。

### 日君太陽捉崇報應符

把筆呪左斗印，右把筆，呪曰：

太陽帝君，上帝敕行，急急收鬼，赴魁罡之下，入地萬丈受死。急急奉酆都大帝律令。北炁吹筆。

退崇云離身，附體云附身。

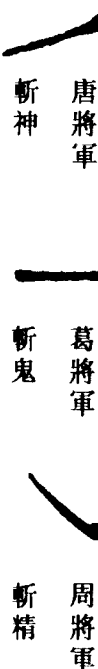
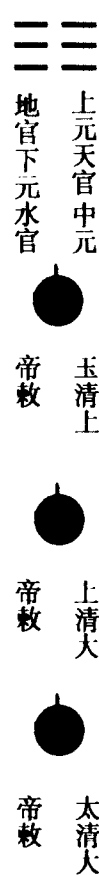
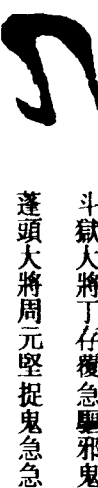
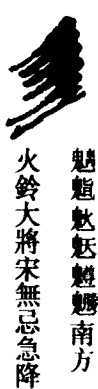
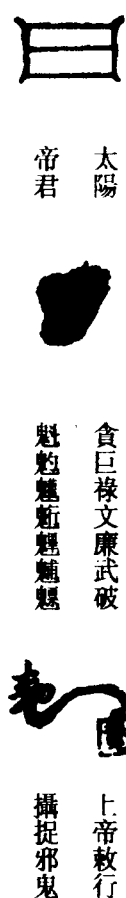

呪曰：

七煞太陽，日耀太陽，南斗大將，北斗魁罡。大力蓬頭，捉鬼付罡。上張天羅，下布地網。敢有不順，收付魁罡。急急如律令。

又呪曰：

元始敕差，收捉邪崇大力蓬頭力士攝。

遣呪：

謹請日遊神將鄧化吾，今差汝。急急如律令。

又呪曰：

太陽神，太陽君，奉命敕，急速行。急急如律令。

右符並用左手斗印，右手執符，香上度過。吸天門炁吹之，其驗也。

### 三官薰邪報應符

天官 地官 水官  
斬神 斬鬼 命敕急速降 泰山神 □ □ 訣天門太人

左青龍君 右白虎君 前朱雀君 后玄武君  
孟章指卯 堅兵指酉 凌光指午 執明指子

中勾陳君天 三五史兵各伏三昧火劍  
罡中指中文 駕騰蛇萬丈吐火萬里燒  
殺為禍一切神鬼辰戌火

周武將軍急捉鬼 未  
葛雍將軍急捉鬼 巳  
唐宏將軍急捉鬼 午  
斬頭瀝血大將劉志  
斬頭瀝血大將劉嚴

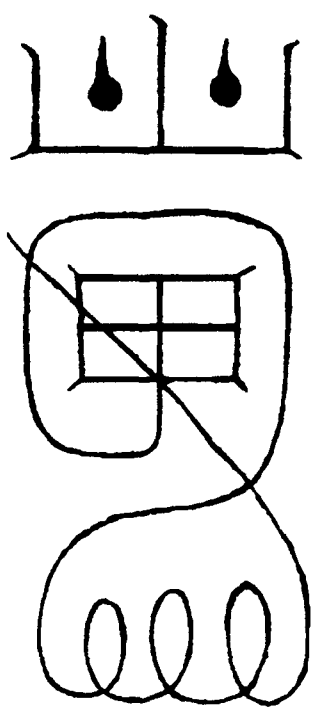

呪曰：

金輪風急，天地通赤。內有三鳥，飛騰

赫奕。燒鬼為灰，鍊鬼為汁。焚燒鬼神，精邪伏匿。謹遣斬鬼瀝血神將章

日明縛鬼傳送將李仲信，一依三官元

降天令，為吾前去治病逐邪，仍希疾速報應。急急如律令。

左指午文，右執符念呪。吸南炁，吹於符中。

### 三元六甲薰邪符

上元賜 中元赦 下元解  
福天官 罪地官 厄水官

左青龍孟章 右白虎靈寶 前朱雀凌光  
將軍甲寅 將軍甲申 將軍甲午

后玄武執明 中勾陳黃庭 劉志將軍  
將軍甲子 將軍甲辰 劉嚴將軍 大煞文

中央麒麟將軍甲戌身駕騰蛇長萬丈吐  
火萬里燒殺天下一切鬼神唐宏將軍急  
捉 文巳葛雍將軍急縛 文午周武將軍急拷 文未

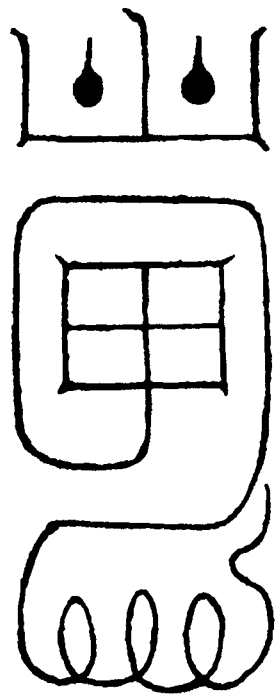

遣呪

謹請南方火將劉志、劉嚴二大將軍，火速前去某患身，搜攝所染下邪不正鬼賊。邪崇妖精傷亡，赴吾符下死。急急如南方火德帝君律令敕。

### 丁將軍捉崇雷符

雷公江赫 雷母秀文 雷急火  
衝攝崇 英托魂 急電急  
丁文廣 大將軍

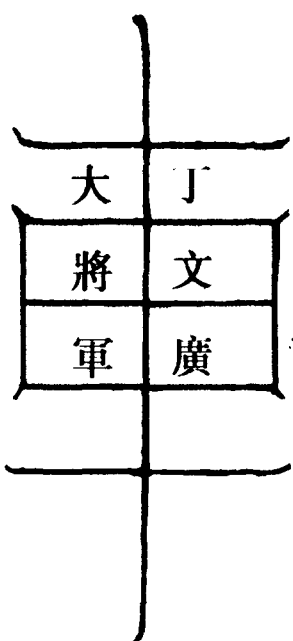

病在上筆剔上  
病在下筆剔下  
作用有口傳

此符如有崇，用熨斗盛火燒符，熏於鼻口中，并用米醋、降真湯吞下亦妙。欲要用此符，可於六丁六甲日，奏請神像，日常視天色。其神將三目，黃金甲，紅抹額，面似棗色，頭上鐵幘頭，左手執索，紅袍，抹綠靴，右手執火刀。此法申天樞院，并雷印印，用都天大法主印亦可。

### 祖法陰符

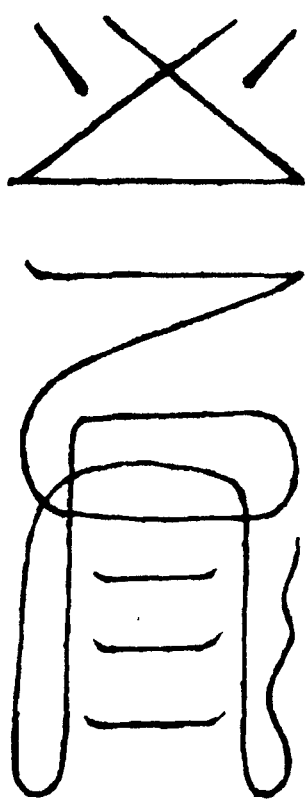

呪曰：

陰獄陰界，水界人界。斷頭截足，不正無道。鬼神準此符令，不得動作。急急如律令。

祖法陽符

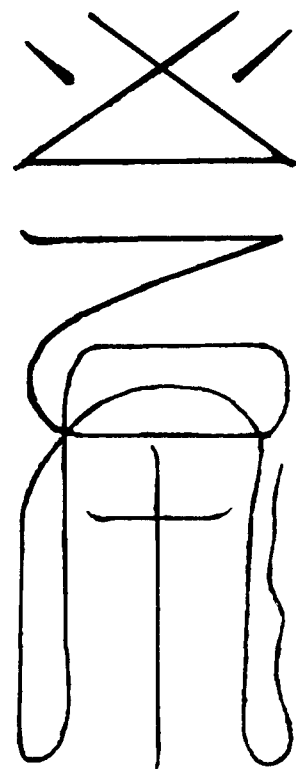

呪曰：

陽獄陽界，天界空界。斷頭截足，不正無道。鬼神準此符令，不得動作。急急如律令。

龍虎符



元始大帝敕太上道君敕太上老君敕玉皇上帝敕



中有三五將軍手把騰蛇長萬丈吐火萬里燒殺不正之鬼歸魁罡下死



左青龍右白虎前朱雀後玄武中勾陳

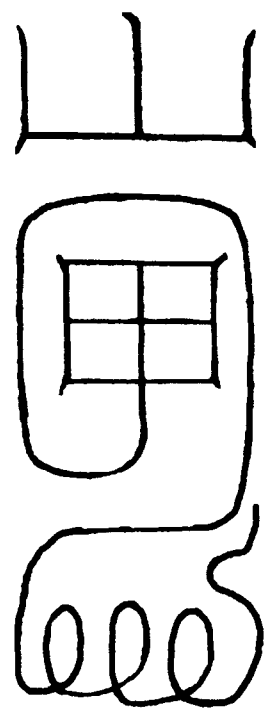

呪曰：

麒麟甲戌將軍，為吾傳符，收捉患人身中邪祟，赴魁罡之下，立待報應。急急如律令。

遣呪

四靈三昧大將軍，下遊世界，收捉妖精，大速縛鬼，按令而行。急急如律

令。

催呪

北方無極將軍，巡遊世界，擒捉邪精。急急如上帝律令敕。

三五正法符



天有三奇 日月星

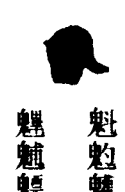

魁魁魁魁



地有三奇 乙丙丁

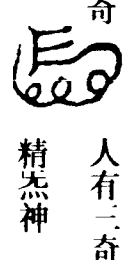

人有二奇 精鬼神



九獄符



天四至太 十二將名



中宮 大聖



飛天使 捷疾使



子丑寅卯辰巳午未申酉戌亥十二時辰



天罡 大聖



將軍



九天使者筆住鬼神住筆去鬼神死

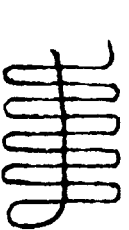

貪巨祿文 廉武破



子辛子寅子惠子真子碑子戊子庚

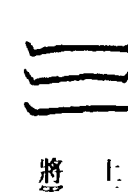

上元唐將軍中元葛將軍下元周將軍

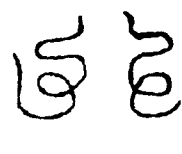

乾坎艮震 巽離坤兌



開天門閉地戶留人門 塞鬼路穿鬼心破鬼肚



一轉六神藏二轉四煞沒三轉動天地四轉轉天關五轉邪無路六轉鬼神消七轉收攝斷頭截足逆天無道十五種不正鬼神赴吾法獄之中急急



天不容地不受一切無道鬼神赴陰獄中死



天蓬大將軍從鄴郡山下來救攝一切無道鬼神

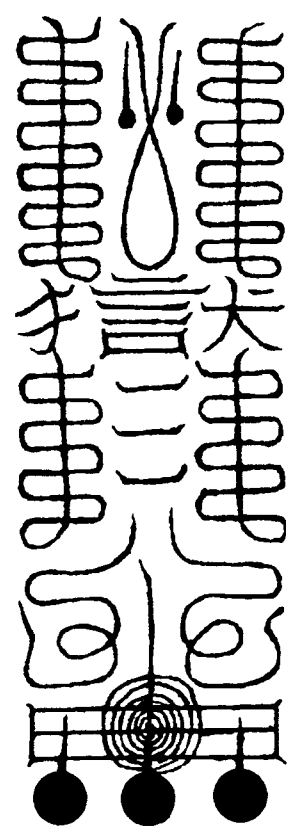

玉皇上帝敕字符

玉皇訣，取天門炁。



斗牛女虛危室壁南 方大力天丁縛鬼將

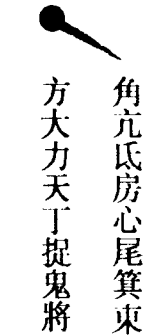

奎庚胃昂畢參西 方大力天丁柳鬼將



角亢氏房心尾箕東 方大力天丁捉鬼將

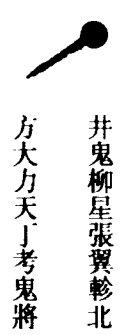

井鬼柳星張翼軫北 方大力天丁考鬼將

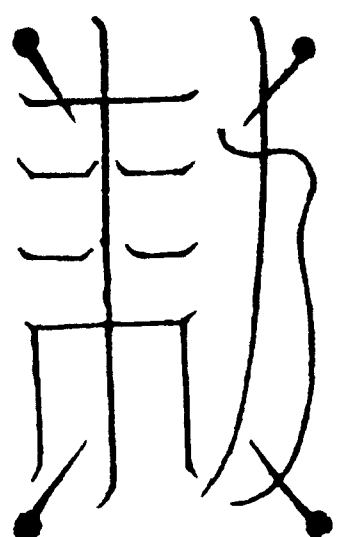

太上催生符

凡書符催生，先念淨天地呪、淨身呪。次默告北斗，及九天監生大神、九天衛房聖母、九天托生童子，一一存如目見了。默告書符因依訖，吸炁吹自身，化為監生神，頂力士冠，金甲，全帔，皂覆，卓劍而立。次第用左手二指掐大指根，大指掐中指節，四指五指掐掌心，行三步，吸炁炁，吹筆了，閉炁書之。不得令婦女

見，與請符人。看他何手接便知，男左女右。

### 催生雷符

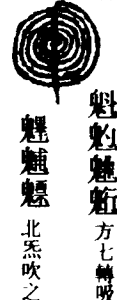
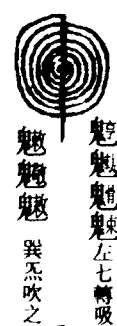
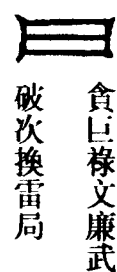

### 救催生符呪

咄吒。天有四時，地有五行。六甲陰陽，若男若女。正屬文星，日月已足，毛髮已生，速把符出，不得久停。皇天有令，子隨母命，速把符出，莫損母命。急急如律令救。

### 圓符呪

大聖北斗七元君，能解產生厄。一炁七徧圓符，吸北斗炁吹入。

### 上清天心正法卷之三

## 上清天心正法卷之四

### 治伏癲邪

凡治伏癲邪狂走，不知人事，赤身露體，狂言不定。經人制伏不下，先令患人家具狀投壇。書判訖，法官先下遠單，一一叮嚀了。次備本人所患情由，具申嶽府，備牒城隍。書寫文字，務在祕密。差神將監臨，於靖室書之，不可令人見。各乞選差將兵，前往監逐。某住址山林社廟，家先司命，五道土地，內外所事等神，立定時候，勒令盡抵，四散緝捉。患人家，應有為禍三界邪祟鬼神，牢固拘管，伺候當院到來。別有指揮，即不得妄信偏辭故說。侵害皇民等事，務在的實。法官於次日，或當日到患人家，不必帶劍。次淨身變神，步三台七星罡，至斗口，清淨身心，默朝上帝，奏遣前件。因依帶領諸大聖衆法部合屬官將，次第將帶，出門而去，勿得返顧。在途中可持天

蓬呪，不以徧數。相將及彼，次下近單。指揮神將，牢固拘管，收捉邪祟，云某事訖休。行持有如治病，行持中同至門前。指揮行持訖，即左手斗印，右手卓門三下，便下閉門法呪曰：

太上塞門邪鬼攝，一切冤魂自消滅。急急如太上律令。

入門左手結山字印，吸北炁一口吹了。存想四大神將，掇山閉門。便指揮云：某左門神，右門尉，五道等神，牢固閉門，不得縱令鬼祟走透。如違，汝等例行坐罪疾。法官入門內，下鎖門法呪曰：

天煞地煞戶門煞，一切邪祟煞。吾奉敕指揮門神，不得放出邪祟煞，須收下。急急如律令。

雙手掐大煞文，或鎖印。凡用入門，先左手擦左脚衣，右腳踏門限三下，念鎖門呪。却放衣，望子午斗，向門外三吸北炁吹之，存想鎖定。次令本人，家廳上安排神將，置辦新鮮果子、香燈、茶湯、錢馬供養訖。次法

官變神，步罡呼召將帥。念逐，院神將本身祕呪，各各存見形儀，指揮云：某訖。次令放病人出，次法官左局邪訣，右劍訣。或右手持天蓬尺亦好，不離罡步內。次念降伏刀劍呪，左手斗印，右金刀訣，念呪：乾元盧中亨，日月與吾明。刀刃隨吾落，不得損吾身。吾奉九天律令敕。

念畢喝云：

神將疾速與吾拽出為禍鬼神，到來疾疾。

如癲狂患人走出，法官以局邪訣一指，即喝云：

四直天罡神將，疾速縛起手。疾。

次用捉縛枷拷四呪訣，如不伏通吐，用紙丸子問崇法，又名天罡烈腦符。

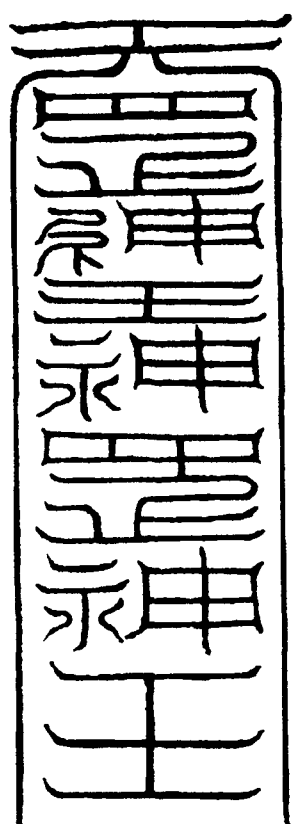

天罡神王，披紫服，帶金冠。神罡神王，披緋服，帶金冠。用絳紙二片，上寫二神王。寫時存二神王，取罡炁吹筆上，書了作丸子，用香爐上

燒，熏病人，鼻自通說矣。如未肯服，即用大神燒鬼法呪曰：大聖逆火，流逆南方。火官火燒，邪鬼滅亡。急急如律令。

取太陽炁吹筆上，寫火字一箇圓了。放病人身鼻內，再念前呪，取太陽炁一口，吹患人頂上，用火燒丸子，燒之疾愈。如此拷治，無不欽伏。次量輕重合作，如何行遣。

發遣鬼崇離體法呪曰

天罡大聖，正炁流通。人身安吉，邪鬼滅形。天罡正炁，萬邪離身。急急如太上帝君律令敕。

左手掐天罡訣，右手執水盂，念呪三徧。面朝天罡，取炁三口，吹水內，喫患人，及令患人服之，即惺惺也。次喝云：鬼魂離體疾。次給符水，與之吞服。次為淨身。次差將立壇于本人家，令香燈供養不絕，直待患人平復訖。祭犒本院將兵等，一一了當，即出給公文，發兵回壇。如治癲邪，恐將刀刃傷法師。入此後一段，如尋常不必用法官丁立。

呪曰：謹請乾元盧中亨，日月與吾明。刀刃隨吾落，不要損吾身。吾奉九天律令敕。

取罡炁吹左右肩上，次大指掐玄文念：

敕欽輪寶帝，如遇狂邪附人，手持刀刃不可。

近者左手斗印，右手金刀訣，呪曰：乾元盧中亨，日月與吾明。刀刃隨吾落，不要損吾身。吾奉九天律令敕。

取罡炁，望病人手吹之。以右手金刀訣斫之，其刀自落。

布炁治疼痛

法官丁立，左斗印，右劍訣，並指痛處。先令患人咳嗽，一聲吸來，左卯文上掐定，歸脇下為鬼井，念呪三徧，取正北炁三口，吹痛處。疾疾。

布罡炁治頭疼法

凡治頭疼，用兩斗印捺定太陽穴，念天罡正呪三徧，吸罡炁三口，吹於頭上，令患人咳嗽三聲，吸去痛炁三口，吹於地上，用脚踏定。如此行

持，至第三口炁，逐一手退去斗訣，先右手，次左手，便問有痛無痛。如欲退一半，止將劍訣正中一裂不念呪，先退一手。次念吹去一邊，却撮去一邊痛，其先退手者甚痛，切宜秘之。

### 治癰毒法

凡治癰毒，先就紅腫處寫敕字，取罡炁吹痛處。呪曰：

敕敕斬無毒，大力攝依，其滅大疼痛。急急攝。

左手斗印，右手執筆，於痛處念呪，至敕字成，取罡炁，連訣吹痛處。

**肅**

謹請東頭五百毒龍牙如利刀爪如金鉤不食餘物常食赤腫之鬼朝食三千暮食八百食之不盡常逢揮敕

再掐斗印，念此呪，就敕字上轉，呪盡筆歇，再發斗印，取罡炁吹之。

**雷**

謹請雷公靈雷公勝達著赤腫便須釘

左手雷局訣，寫成雷字，念呪書成，取雷炁連訣吹痛處。

**雷**

謹請雷公靈雷火劈達著紅腫釘放東方淨著壁急急如律令

再掐雷訣，就雷字上轉念呪，呪盡筆歇，取雷炁連訣吹之痛處。

### 蝎蜈蚣符

**尚食蟲**

庵摩呢囉哩吽嚩吒



魁魁魁魁魁魁魁

天罡大聖直上出，取罡炁吹之即愈也。

### 諸般蟲物所傷腫毒

**肅**

上清九老帝君敕斬依其滅大攝

取北炁吹於痛處，書盡呪盡，如此九徧，圈之成符，以醋糊撻貼痛處。

### 呪棗治萬病

日三砂攝，月三砂攝。謹請神將牛巨通攝，謹請玉皇上帝降火龍攝。

右法午文南炁，念呪七徧，取炁七口吹棗上。

### 呪棗治瘡

魁魁天罡，日月降靈。入吾棗內，去除瘡疾，蕩除妖塵。急急如太上老君律

### 令攝。

左斗印藏棗，念呪七徧，取炁七口吹棗上。

### 治溫斷疫

如是天瘟，即與和解。如是鬼瘟，即與驅之。

凡治瘟疫，先看詳審訂。或一境一鄉一社中人患瘟。或不候人投狀，或有人投狀可詳細具錄事由，飛奏三清祖師玉帝，申東嶽，牒城隍，與患人首罪。或只牒當境社祠，及猛烈廟神驅遣。次發劄子付行瘟畢主，速令退病。次第躬親前往，却依治癩邪、伏山魁格式，變神步罡，默奏上帝陳上件因依訖。次掐變神訣，依式內變，鍊為北帝，以左手拍玉皇訣，念呪曰：

唵吽吽，衆神稽首，邪魔皈正。敢有逆者，化作微塵。急急如上帝敕。

右法師，次掐變神訣，復為北帝，謝恩。執玉皇敕，帶六丁六甲力士、風伯雨師、五雷使者，從天道上，仍舊乘雲回驅邪院。法官再步罡，呼召諸院將兵，一一皆至，叮嚀上件因依

訖。次右手輪五雷局，呪曰：一轉六神藏，卯。二轉四煞沒，寅。三轉動魁罡，丑。四轉雷火騰，中中。五轉霹靂發，未。六轉山鬼死，四指中。七轉收攝一切無道。斬頭折足，凶惡之鬼，赴吾魁罡之下受死，不得動作。急急如上帝律令敕。

掐子文，成雷局。法官左手雷局發罩，插雷局於脇下，右手執劍而行，不須遠，近罩閉鎖門等法。次至患人門首，令預備香燈酒果，神將功德等。於廳首，法官變神，步豁落斗罡罩身，再三台七星罡，呼召將帥指揮。因依令，喚上行病鬼王，諦聽告言。次獻茶酒訖，法官左雷局，右仗劍誓曰：當職昨膺仙誥，受命玉清。行天心之正法，掌北帝之靈文。佩寶印統將兵，奉天符治妖孽。誓願代天理物，佐國安民，今之時也。蓋為，入意。當職眇躬，濫叨斯任。既蒙來誠，敢怠告宣。汝等既為行病鬼王，自合依按玄科，於不忠不孝之處，行斯妖禬。豈得妄亂徧行毒禬，

殘害生靈。當職已具事由，為某人家飛奏三天，首罪釋愆，見蒙原赦。汝等準吾指揮，只今徑離此去，仰火急收攝原行毒禬，取令蕩盡，務要患身立便痊安。準此指揮，火急奉行。

次燒驅遣鬼王牒割錢馬之類，未要燒神將紙。次法官念金光呪、都天大雷公呪，雙手雷局，吸水一口，嘖喝云：疾疾。次令各抱患人，列坐一凳，法官將三官熏邪符、太陽符及住瘟諸符命，燒於水盞中。次呪法水，令吞三光符之類。次敕患身訖。次將火鈴驍將符、太一奔星符、連神符貼及金錢雲馬，於患人前燒，未堪過時，用大扇一扇，其灰盡飛在各人身上。次法官令各人以被覆蓋睡，法官將諸蕩瘟符命燒於炭火中，熏四畔房舍，更以醋澆之，熏令徧。次法官繞舍淨之，更呪法水放住。令各人隨意服符。次將符沉於井中，令服。次將神將功德符，立香火於本人家內，候全安日，祭犒將兵，逐一發回。如此行持，萬不失一。

退瘟符

念後呪王皇訣，天門禬，敕遣同。

瘟 治  
瘥 汗發  
瘥 後斷

重疊，用黃紙朱書，可吞可貼。仍以一道串錢三文，沉於水缸。

書符總敕呪

太上老君，敕五方行瘟鬼劉元達、鍾士季、趙公明、張元伯、史文業、范巨卿、馮混思、姚公伯、李公仲、六丁雜俗之鬼，得便要斬，不問枉罪。急急如律令敕。

遣符呪

唵吽吽，衆神稽首，邪魔皈正。敢有不伏，化作微塵。吾奉玉皇上帝敕。

天蓬元帥治瘟疫符

用桃枝煎湯吞下。

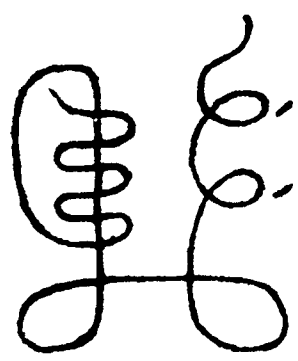

念天蓬三十六符呪  
昔之大煞文取北氣



天罡蕩疫發汗靈符

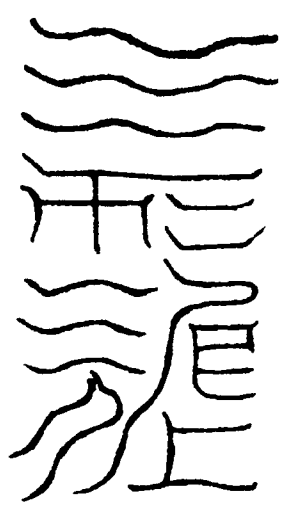

朱書取天罡斗炁訣  
從鬼門巡至二甲下

右法，先念太陽俱立陰鬼當衰咒訖，取罡炁三口，呪於筆硯。再念：

天帝釋章，佩帶天罡。五方凶惡之鬼，何不滅亡。飛仙一吸，萬鬼伏藏。急急如律令。

再吸罡炁，吹筆書符。念天帝釋章，呪想天罡。書之符盡，呪盡書訖，念天師辟瘟神呪。敕之呪曰：

敕東方青瘟之鬼，腐木之精。南方赤瘟之鬼，炎火之精。西方白瘟之鬼，流金之精。北方黑瘟之鬼，涸池之精。中央黃瘟之鬼，糞土之精。四時八節，因班化生。神不內養，外作邪精。五瘟之炁，入人身形。或寒或熱，舉住不寧。九醜之鬼，知汝姓名。汝須速去，不得久停。急急如律令。

每服一道，向北呪訖。用針挑麻油，燈上燒作灰，入淨盞中。又念呪訖，水調服，忌葷腥。

混元水火二輪符

水輪退熱病，火輪退冷病。

兩手四指，曲大指壓住，如雷局，北炁一口云：

奉請東方洋海水，九江四海水，盡入水中，吾奉上帝敕。

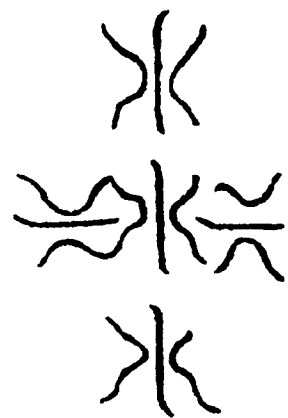

次再掐午文，吸南炁一口，云：

奉請火德真君，火官使者，火鈴大將，欵火大神，並降真炁，入吾火中。急急如律令。

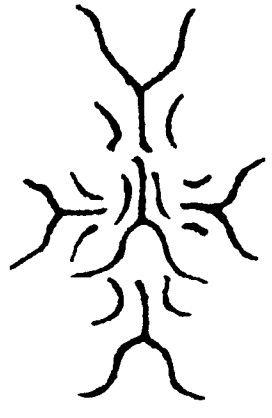

紫庭蟬蛻追癆總符

上元唐宏將軍中元葛雍將軍下元周武將軍三元都部署大將軍炎帝裂血大將軍北斗然骨大將軍木火土金水五星降真炁

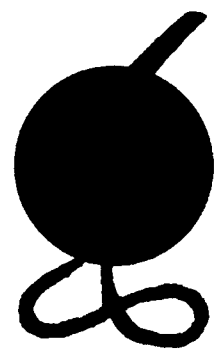

一轉神光動二轉日月  
明三轉三將軍四轉四  
聖人五轉五獄動六轉  
萬病除七轉七星佐八  
轉八方攝急急如律令

敕符呪

蟬蛻蟬蛻，化為長虹。三尸作禍，九蟲為殃。侵食五臟，遊走膀胱。或赤或白，或青或黃。吞服入腹，搜胃洗腸。去除百病，骨節康強。三焦四海，符到搜捉，敢不消亡。一如紫庭帝君律令。

書符五道，上燈前後，作丸子令服。或燒灰，淨水調拌飲食之中，令親人照之。如蟲出，投入油鐺內煎。如未，再喫符，去淨房中追，呪盡筆盡，於鬼門上煎油鐺。先焚香，向天罡禱祝，具述患人因依仔細，云：某用淨水五盞，燈三盞，供養金木水火土五星尊神，紫庭真人，天罡大聖，今日今時直符符使，及紫庭神符中諸大聖。衆法官用雷局，閃電三動六鼓，飛雷打破病人，用雷火燒符，以桃枝七寸、乳香少許煎湯，與患人服訖。以燈照患人邊，令患人睡。如有一切鬼蟲出，即煎之。親族人不得返顧，恐油內毒蟲入人身傳變也。如傳屍癆，自宜申奏，先追毫辨驗，然後給符追蟲。

### 救治寒熱瘧疾

順菴湯一夔曰：瘧瘧之作，皆由陰陽不正之炁所致。五行乖冷失序，皆非天地之至和。故當人感之，必成寒熱之疾。今或合宗族舉鄉間皆然者，由其所感冷炁，惟正炁能制之。以天罡雷火真炁，驅蕩邪炁，則自然平安矣。

### 神應治瘧散形符



閉罡炁斗訣書上  
段換雷局書下段  
中元唐宏  
上元葛雍  
下元周武

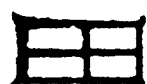

開天門閉地戶留人門  
塞鬼路穿鬼心破鬼肚



五方急  
攝鬼



食寒奴食熱奴石馬  
奴石嬌奴石婆奴

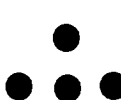

金木水火土  
剝土重撥筆

雷令斗牛太極浮圖火光吞狗  
救攝石念三偏左三偏出又三  
偏右三偏出筆又三偏左三偏  
正出每發出筆吸雷火氣吹彈

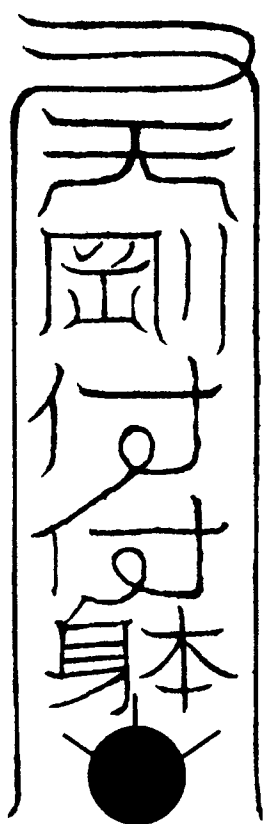

右法。每一道臨發日，早辰於麻油燈上燒灰，桃枝七寸煎湯服，忌葷。此符專治寒熱瘧疾，驅蕩疫癘，及

時行傷寒麻痘之類。傳之於湯順菴，神應無比。

### 追復生魂

大凡人患心邪，恐有鬼祟攝去生魂。又有美婦，被神所奪去魂魄，悶絕不省人事。此等證候，如何便捉祟，且須定魂追魄，使神魂歸身，自然安愈。又恐真病，或因驚恐喪心，無祟可治，須為追魂定志，最為良策。其有卒暴身亡，心頭尚煖，亦可急為追魂。

### 四大將軍追魂散形符

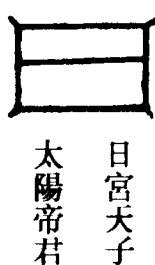

日宮天子  
太陽帝君



魁魁魁魁  
魁魁魁

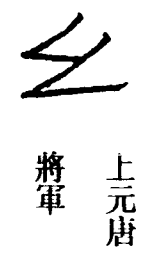

上元唐  
將軍



中元葛  
將軍



下元周  
將軍



文義  
文慶



文通  
文廣

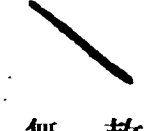

救煞一切  
無道精邪

### 聚形



### 救符呪

謹請高真上聖，日宮天子，太陽帝君，

北斗七元尊星，唐葛周三真君，四大天丁神將，逐部諸法聖眾，降臨符中。如是患人崇纏侵凌，伏望大運神通收捉。若是天神地祇，諸般精魅，徑直解送九天。若是邪祟，一面解送東嶽於天條斷罪，報應患人家內，早賜痊安。一一如命。

右握斗訣，西北炁吹符。此符能鎮心安魂，可給與人燒服。昔湯順菴用此符，與人定志追魂，甚有應驗。

### 正一靈官符散形

此符，如人無精神，魂魄散蕩，但服此符七道，自然神清炁爽，魂魄清寧。



九天  
魁罡

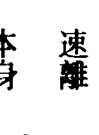

速離  
本身



吾奉  
帝敕



斬滅  
邪殃



身披  
烈火

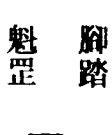

腳踏  
魁罡



吾今  
判汝



鬼滅  
消亡



魁魁魁魁  
魁魁魁

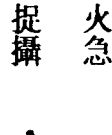

火急  
捉攝

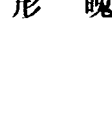

追魄  
還形

### 聚形



救符呪

上帝真符降真靈，九天追捉斷妖精。靈罡掛斗護身形，收攝三魂不得停。交還患體保身清，三魂速歸歸病體，七魄速歸歸天靈。急急如生炁律令。如魂未歸，再念。

催呪

黑雲靉靆，同助吾丁。與枷與梏，與捉與緝。元帥到處，大賜威靈。收魂還形，聖威奉行。急急如律令。

追魂還體呪

三魂居左，七魄居右。天地昏昏，靈魂速降。急急如律令。

右法。左斗印北斗七星煞炁，吹患身。如未醒，再念呪曰：

北斗九辰，中天大神。上朝金闕，下覆崑崙。調理綱紀，統制乾坤。大魁貪狼，巨門祿存。文曲廉貞，武曲破軍。高上玉皇，紫微帝君。大周天界，細入微塵。何灾不滅，何福不臻。元皇正炁，來合我身。天罡所指，晝夜常輪。俗居小人，好道求靈。願見尊儀，永保長生。急急如律令。

右，並用斗印七星魁魍魎魍魎魍魎，呪及七星炁，含水噴患身也。

上清天心正法卷之四

上清天心正法卷之五

追治山魃

凡欲追治山魃，令投狀來。具狀內情由，密申東嶽，牒城隍，借兵相助訖。臨去治日，先淨身默朝上帝，奏陳因依，存見北帝自星宮中升殿而坐，召真武等，令攝三界邪源。復想真武領敕命下界，直至案前。起身變神，為真武大將，披髮跣足，右手仗三昧火劍，左手叉印，足踏玄武。變神內鍊訖，次步三台七星罡，一一了畢，呼召南院諸司官將，一一存。至禱白訖，次左天丁訣，右劍訣，召天丁力士四直神將，想在左右，先發訣拋斗，以罡在前，指有鬼神處。次法官依書符格式，呪朱墨筆硯。次布罡丁甲符，於案上書符。

丁甲符



金木水火土  
五星五方炁

角至軫  
輪訣



吞魔食鬼收捉一  
切不正無道神鬼



貪巨祿文  
廉武破

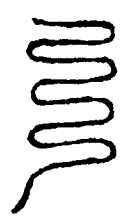

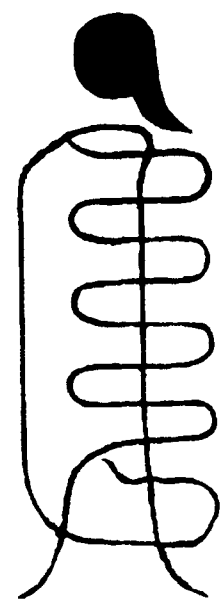

救符呪

吾佩太上印，奉救人人家，行神布炁，斷鬼除妖。四直神將，六丁六甲，爲吾急召，速赴壇前。吾在此間，卓劍相待。急急如律令。

右法。左煞文，右劍訣，祝符，吸西北炁，正北吹符上。再上件符命燒，吹去依前。高聲念救符呪訖，左手擎水盂，右手仗劍，一指吸水一嘸，喝云：疾。念呪訖想，六丁六甲，及四直神將，及符吏，速去彼方。次法官下，遠罩近罩，鎖門釘門，一一如治癩邪格式同。至本人家，法官大變神，先步豁落，斗罩自身。次步三台七星罡，依儀行事。

豁落斗罡

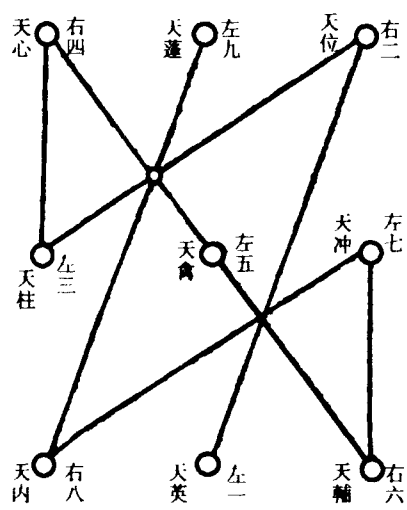

步罡呪

斗要妙兮十二辰，乘陽光兮威武陳。炁彷彿兮如浮雲，此變動兮上應天。知變化兮有吉凶，入六律兮持甲禁。到此方入斗。履天英兮乘天任，清泠泉兮可陸沉。擁天柱兮節天心，從此過兮度天禽。傍天輔兮望天衝，入天內兮出天蓬。斗道通兮剛柔濟，添福祿兮流後世，出幽冥兮千萬歲。急急如律令。

大禹鑿龍門長陣斗罡

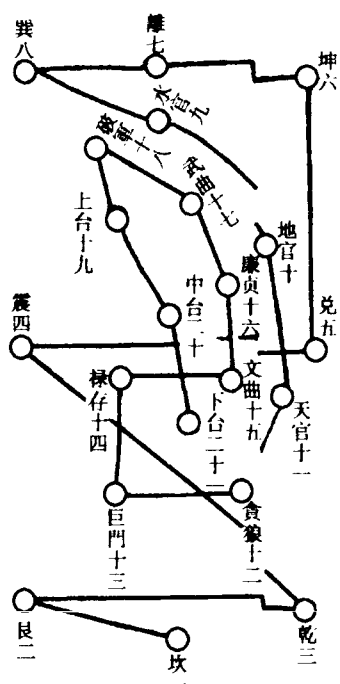

右法。步豁落斗罩身訖，却三台七星罡，召將行事指揮訖，便步大禹鑿龍門長陣斗步訖，自身關防甚固。却念呪：

乾元盧中亨，日月與吾明。刀刃隨吾落，不得損吾身。吾奉九天律令。却喝云：神將疾速，爲吾押出山魃獨足之鬼，火急現形。疾。

即再燒六丁六甲神符飛去，如伏退，休。如不伏，更若拋瓢揚石，即用天心就平符治狂鬼，山魃用法治之。

凡五姓人家，被一切邪禍，與妖作怪。未欲行遣，用新瓦一片，依法書符，順向竈中心，用新瓢瓦，以泥封定竈口。全銜花押，司命立報，以爲吾行遣。若有邪鬼迷人，狂言亂語，以朱書符於白絹上安邪，人衫領中帶之立瘥。如有山魃獨足，護其所，在，墨書一道，其鬼立走。如無道鬼神，放火拋石，來打門擊戶，引弄六畜，此符永斷。就拾所拋來石瓢，書符一道，擲向拋來之處，更不再來。如敢再來，不伏指遣，更添煞鬼二字，斷踪絕跡。書符時，先用救筆呪曰：天有萬象，筆有萬毫。書符攝錄，付與天牢。急準酆都律令攝。

天心就平符

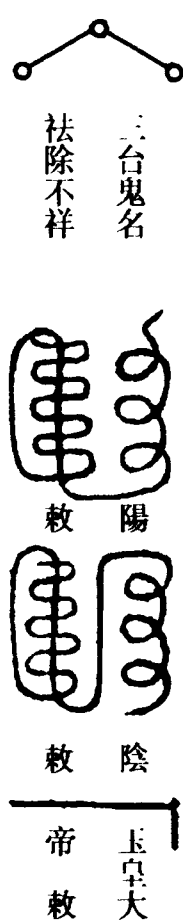

北極大  
帝敕  
子丑寅卯辰巳  
午未申酉戌亥  
四天  
靈寶  
天尊

左魁  
右魁  
太上  
老君  
唐葛周  
三將軍  
三台貪巨祿  
文康武破

左有青龍 前朱雀  
右有白虎 後玄武  
天帝釋  
章呪  
天地年  
月日時  
神君煞

魁魁魁魁  
魁魁魁  
金木土  
火水

青帝護魂 赤帝養炁  
白帝侍魄 黑帝通血  
黃帝中主 在中央立

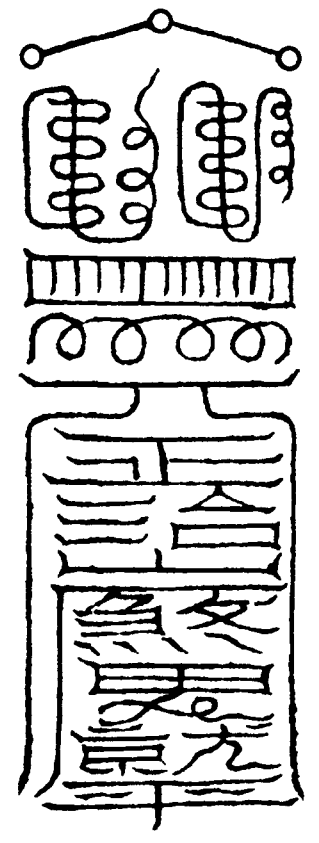

敕符呪

天罡大聖天罡神，急降靈，攝指功曹訣南斗，上非霄。吳明達、盧兵奴、石陽領眷采，吾知汝名，知汝姓，速去。急急如律令。

又念呪曰：存吹符上七徧。

尼乾多唎唧唧唧，急急如律令。

次呪曰：

謹敕東方木帝鬼急去，天罡大聖敕煞

攝。東炁吹符。謹敕西方金帝鬼急去，天罡大聖敕急攝。西炁吹符。謹敕南方火帝鬼急去，天罡大聖敕煞攝。南炁吹符。謹敕北方水帝鬼急去，天罡大聖敕煞攝。北炁吹符。謹敕中央土帝鬼，天罡大聖敕煞攝。中土炁吹符。

遣將下符呪曰：

謹請六丁神六甲將，神將領神兵，助吾靈文。速追元帥在東方，急急去許昌攝。

又下呪曰：

謹請趙郭二將軍，與吾疾疾將此無道邪神鬼賊，入地萬丈千尺。永不放汝，逢恩不赦，遇赦不該。如有不伏，與吾送火輪地獄收管。急急如律令。

符背後文：太上朱雀帝君靈符告下北帝之神君書。

上請上統六天下及幽冥北帝，鬼宮悉是我營，我之所部，何鬼敢當。左佩豁落，右佩火鈴。擲火萬里，威制千靈。地官執捉，天猷奮兵。有犯者戮，與干者刑。帝君有令，搜捉不停。神光震動，群魔束形。鬼精絕滅，人得長生。

急急如上帝律令。

右法，擲此符訖，次用桃枝朱砂篆此符，釘於中庭。次以此匾瓢，埋於中庭正中地下。次用正法，斷山魃拋瓢揚瓦，神符六道朱書，貼於門首。

鎮貼符念玉皇誥書

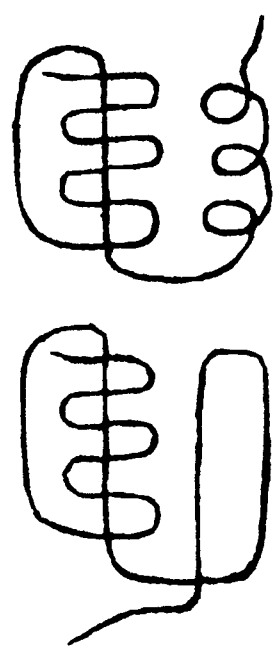

書符時，掐玉皇訣，取天門炁吹符。

呪曰：

唵吽吽衆神稽首，邪魔皈正。敢有干犯，化作微塵。急急如律令。

右貼符鎮符，都了給符，與各人貼牀帳上。給符與各人佩帶。次給帖，委神將守護，令本人置備供獻，候平安之日祭神將。發回元壇，一如格式。

除解伏連

凡世人，多被冤債相纏，伏連執對，以致生民受災。冥司所責，疾病無由痊愈，及被自縊落水，伏連一切冤魂，常生形現，遞相殘害，求相替者。

法官變神步罡訖，左辰文。向巽默奏神霄二帝。口陳因依訖，却取東南赤炁吹筆，朱書符於木板，釘之伏連處，或埋於地下，如此則寧。如或為伏連重病，即朱書於黃紙，令其吞服，數日即解斷伏連疾纏，自然安愈。

治伏連符

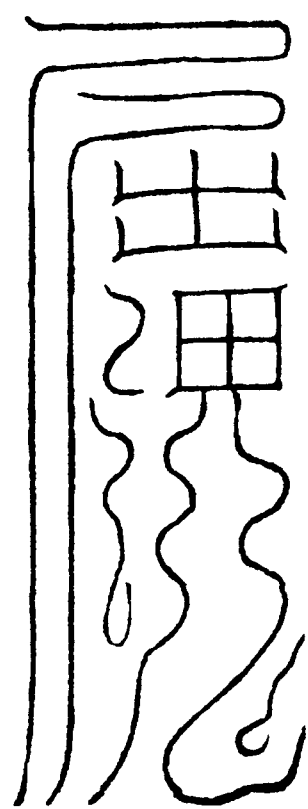

敕符呪

雷公電母，擲火流金。霹靂凶怪，斬鬼除精。投水自縊，尸冤炁傳。神霄一敕，令汝生天。不聽吾命，斬汝罪愆。急急如高上神霄玉清真王敕。

此符又治世人家先為禍，不得受生，在家為祟。用此符及功德牒疏燒薦之。其家先即遂往生，患人安愈。書符呪曰：

天獄靈靈，司命挺生。真命到處，破獄生天。急急如高上神霄玉清真王律令

敕。

此符若治伏連，用朱書三道，本命上供養。至三更燒灰，淨水調服，淨室中卧。伏連鬼蟲之炁，自然出矣。

驅除伏屍

凡伏屍故炁為禍，致令人居室下少有安寧。或引雞弄犬，或顯現形儀，或令人夜夢顛倒，或令人夢多驚魘，此等皆伏屍故炁為妖作怪。當詳的果是，則依按祖法，以威靈神符三道逐退之，則自然平復。其第三符埋下者，威禁至重，慎勿輕用，定滅鬼形太甚，故宜詳而用之，按本法。又有驅除伏屍處所之法，候檢尋訣，節備足却，編入書籍。威靈三炁符呪曰：

威靈神君，浩劫微貞。驅山塞海，太華曾傾。隨天而順，以救萬民。親行印法，上合天心。發兵三萬，入我壇門。先收邪鬼，後斬妖精。何灾不滅，何福不寧。收歸印內，永陷微塵。令當行者，必降真靈。發天發地，印落其門。天開地裂，神鬼必驚。奉天元帥，大聖

通靈攝。急急如律令。

凡書此符，即念此呪，書之其顯矣。

威靈神君三炁符

貼符此符斷一切伏屍傷亡處

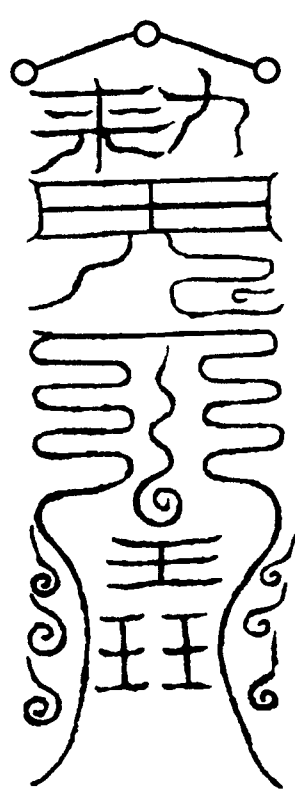

燒符此符斷一切傷亡鬼賊

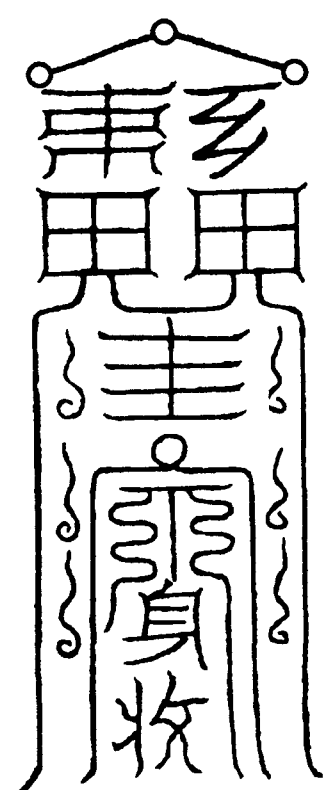

埋符此符滅一切故炁伏屍

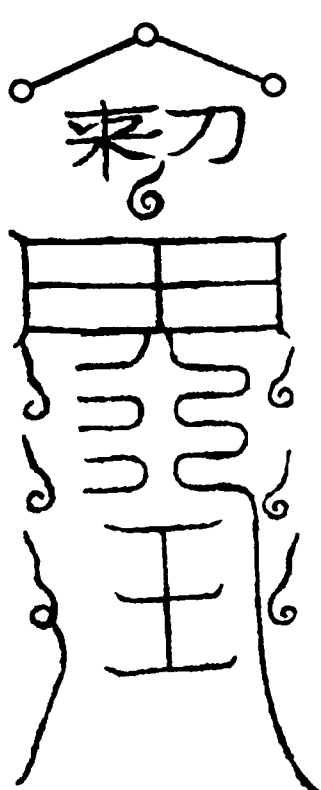

埋符背文書：斷除為祟，客死傷亡。伏屍神邪鬼賊，永去遠方。準此奉行。急急如上帝敕。法官押絕筆呪：

唵，威靈神君，永斷妖精。神鬼絕滅，萬禍不生。通天應地，諸禍不停。急

急如律令。

又呪曰：

吾符上天為天符，入地為地符。何神造其神符？房山長造其神符，吾本師造其神符。吾符落地，諸神急起。急急如律令。

埋符呪

吾為天師，救濟萬民。準吾法令，命在天廷。土地六神，驅道邪精。奉玉清律令，敕北帝攝。

右法。下符時，並用鎖印順運下之，萬鬼萬神，無不逃潛。

烏暘大將軍治病符

此符乃上清天樞院南方烏暘洞主吳將軍諱明達，統領火兵十萬，乘火龍，自南方火雲中迸出，吸炁吹筆書符。呪曰：

烏暘烏暘，汝吸鐵，汝食鐵。一食南方赤鳳血，一吸入符中，神愁鬼腦裂。

烏暘符

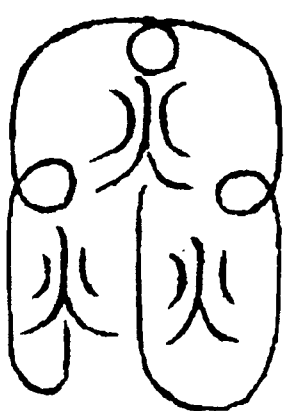

敕符呪午文取南炁。

真人從南來，龍虎交加吼。陽火燒陰鬼，邪精奔競走。急急如南方火德真君律令，朱陵大帝敕。

右符朱書，燒灰，桃枝煎湯調下。

氣字治病符

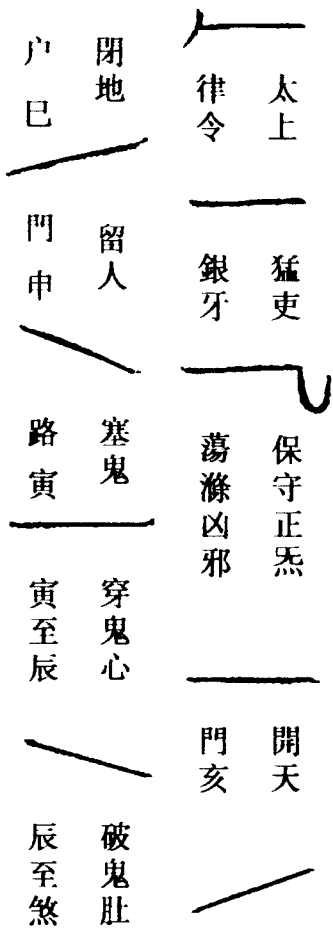

陽魁魁魁魁魁魁魁  
陰貪巨祿文康武破

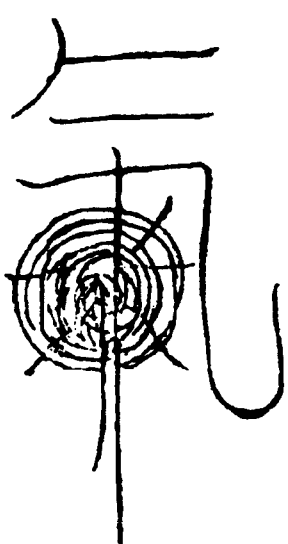

此符，肚痛用下一畫。如病在上，剔上。病在下，引筆向下。有口傳心授，治萬病神應。

保蠶斷耗符又名南蛇符

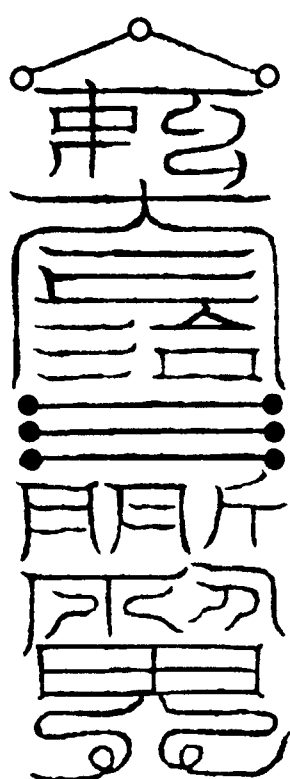

敕符呪

吾敕靈符，化為東海九頭南蛇，為食老鼠之精。朝食三千，暮食八百。欠一不食，鼠精速走。吾奉太上律令敕。

保蠶追鼠符

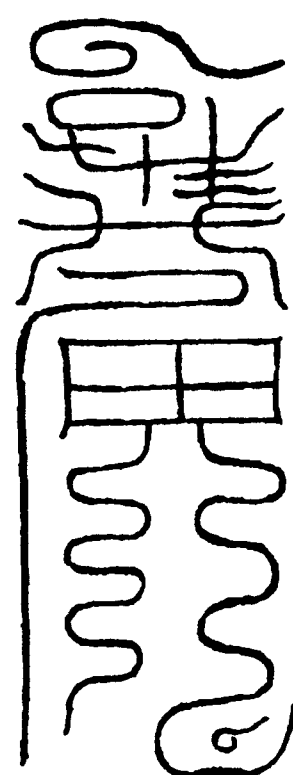

敕符呪

唵穆咭吒穆賴叱伽耶帝，薩訶伽耶帝，急速捉將來，急速捉將來。急急如律令薩訶。

治痢疾符

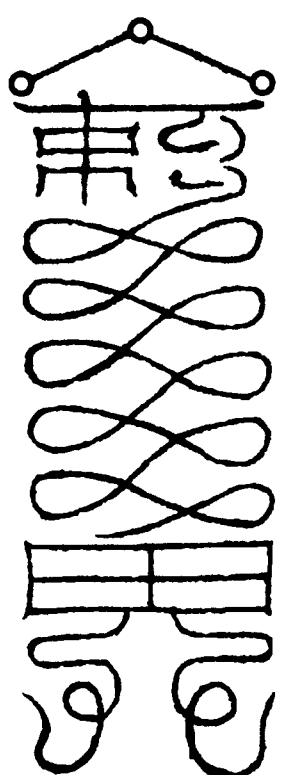

右符。赤痢甘草湯，白痢白薑湯。連進三服，其痢愈也。

水火二符兩手天關地軸印

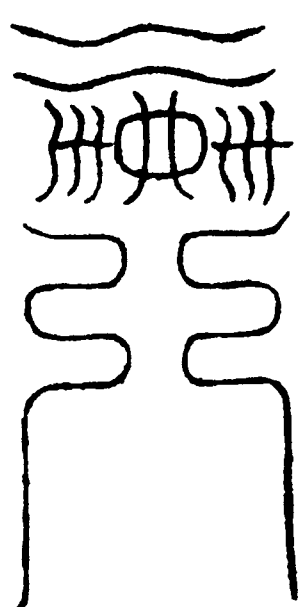

皂袍神將  
空玄畢符

呪曰：想日光念之。

唵嘑咄囉嘑囉唎娑訶。急急如律令。

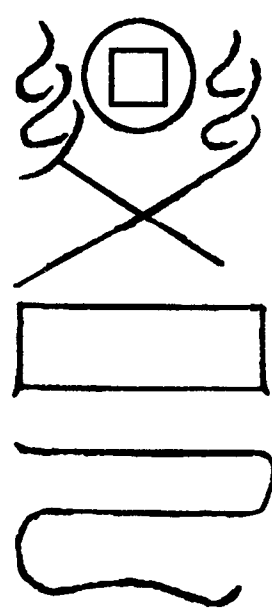

黃袍神將  
雷胡郎符

呪曰：想月光念之。

唵嘑明囉嘑囉娑婆薩訶。急急如律令。

右，此二符常篆燒服，每遇行神布炁，無不應驗矣。

上清天心正法卷之五

### 上清天心正法卷之六

#### 燃燈報應

凡點斗燈時，左手五雷訣。俟點訖，便念斗燈呪。呪畢，閃目三度，存雷光滿目，及屋舍拋落三五雷訣。呪曰：

上帝有敕，法點神燈。七王來降，照護衆生。左輔右弼，親見威靈。天蓬元帥，統攝仙兵。五雷使者，六甲六丁。玄武大聖，台中三星。除殃去禍，回死作生。大降威力，誅斬妖精。收魂附體，七魄安寧。違敕者死，稟敕者亨。斗燈一點，宅舍光明。急急如上帝律令敕。

凡點燈，用上帝訣、五雷訣。次第誦呪，存想斗中諸聖，乘黑雲從天門下降。須是虔誠用之，祈福解謝立應。燈每盞，存天丁力士，服色同。三十六將，北斗七王，裝束執圭。



凡點斗燈，先須禹步，罡至破軍。遂誦北斗七星名字，念罡神呪。然後舉燈，先從貪點起，次點諸星。下著牌子所占，行其祭禮。然後看燈明者，即身體安泰。若暗，即受其迺。可宜虔告醮謝，審其吉凶也。

#### 辨燈光暗法

身燈明則吉，若暗則穗成輪凶。命燈明則吉，焰短作穗成輪凶。祿燈明則吉，光焰長大吉，暗則凶。官燈明吉，暗則凶，及三穗凶。壽燈光明，焰長則吉，暗焰頭凶。男女燈焰，長明則吉。焰短，損人口。妻妾燈，焰長明吉。焰短暗則凶，奴婢災。又定燈形色。青色主家有伏屍，小凶。至赤色，主刑獄血光，爆則憂。火焰白，主家喪服，或外服。黑主大凶。黃色主瘟疫，及宅發災。若焰黃，又主大凶惡。若輪而光大，



凶至。若焰黑則凶。或暗或明，則凶。若焰長五寸便滅，家主身刑凶。若點大著凶。若一穗忽作兩穗，主喪服則凶。若一穗分作三穗，則凶惡矣。

已上點星燈，乞平安，或占家宅人口身命。其法，取六合夜祭點，仍更為人家。忽為病纏綿，可依式點斗燈，認本命所屬星君，消穰灾咎，辯認吉凶。若是星煞入命，庶可穰度也。

燈圖

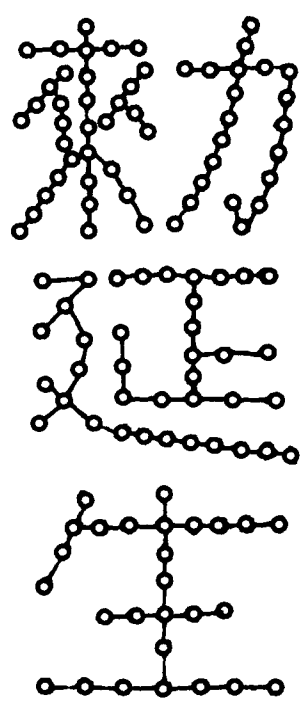

若本命，只點三台七星燈，三台七星燈辯其吉凶耳。前項三台七星燈點，罩在敕字頭上也。

解謝釋愆生天臺

凡建生天臺，能解釋呪詛，薦拔九祖。先有被人沉死之魂，冤憎仇對負財欠命之鬼，魂魄幽滯，未得生天，勾連生人性命等事，須建生天

臺。仍錄上件姓名，逐一申奏，定在甚處方位建立。願降敕命指揮，降四天门王，八大金剛，十方護法神王，六丁六甲，天丁力士，五雷使者，北斗七星尊神，九曜星君，二十八宿

星君，北極四聖真君，三十六員大將，五嶽聖帝，地府十殿真君，三界聖衆，四直功曹使者；願降靈佑，解釋冤憎，各離幽暗。見將蹤由，依例與生天，免生刑害。良民遭此困重之灾，速詣平復者。其生天臺，須於華蓋方上，立於淨處，取淨砂甘松，即香火雜酒拌砂，令潤而為之。三層闊八寸，中層闊一尺，下層闊一尺二寸，令成三級壇。上層以細灰鋪之，臺後卓子一隻，供養酒果名香。一日三度，具事由上奏祖師上清大帝，願降勅命指揮，允臣所奏。施行候滿，散日普建醮禮，上答聖恩三界真靈。罷散，卓子後用木板，長一尺，闊二指，上面寫稽首祖師上清大帝。須用真乳香燈燭酒果茶等，供養如法。復用金錢雲馬酒禮等，燒

與功曹使者。其室內，須煎茅香湯灑掃，令清淨，勿令雞犬猫畜輒入壇內。所解釋冤仇，須令備經卷功德與之，然後送上生天臺矣。

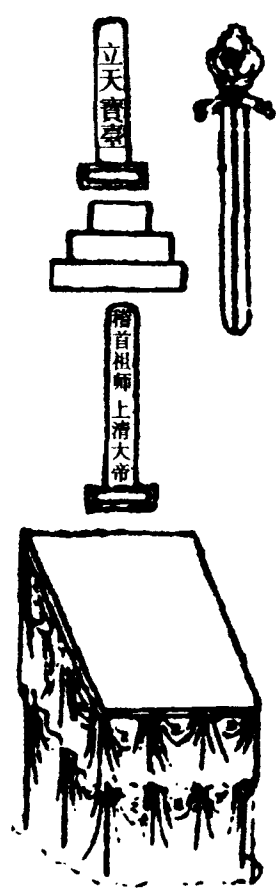

已上，並依式行持用之，其牌子用麩鹽桃木為之。

飛章拜表

凡飛章拜表，先服開心符，次服三清三境真符，使神炁混合，可以默朝上帝。故修真祕之道，言入衆妙門，洞觀無礙，飛章拜表。天尊曰：自己天尊，何勞仰望上聖，則使神人附我，我附神人，精神上入三天，可以親朝玉帝，面奉玄穹，自然昭格。

開心符

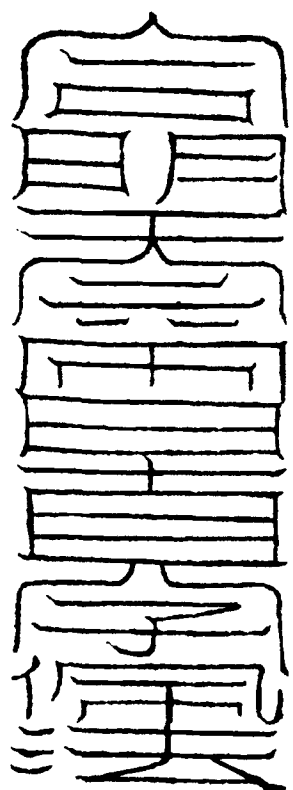

三境符黃紙朱書

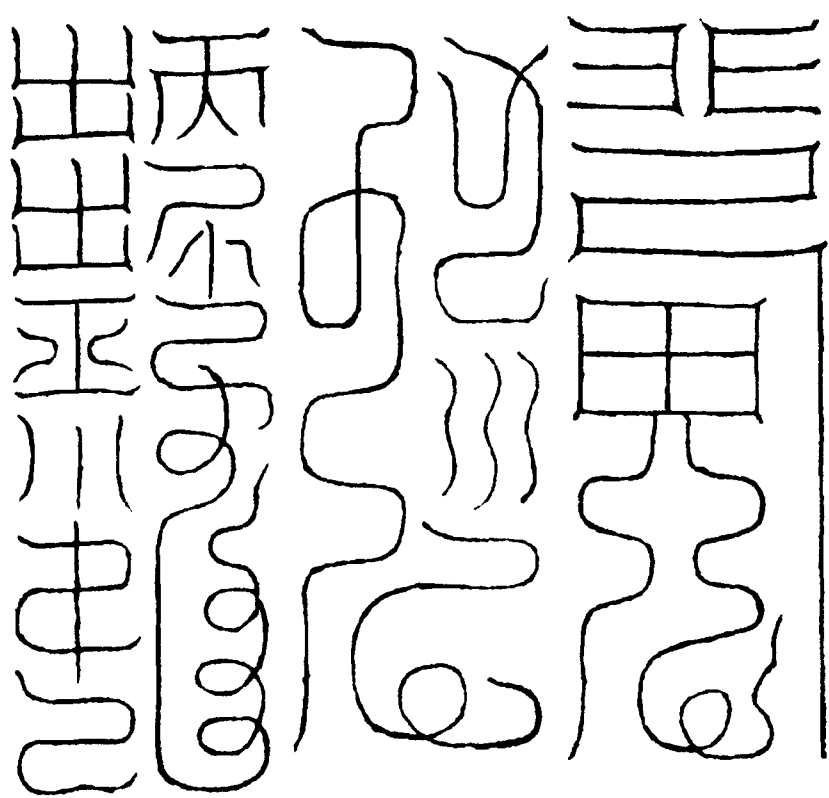

役使身中神人符

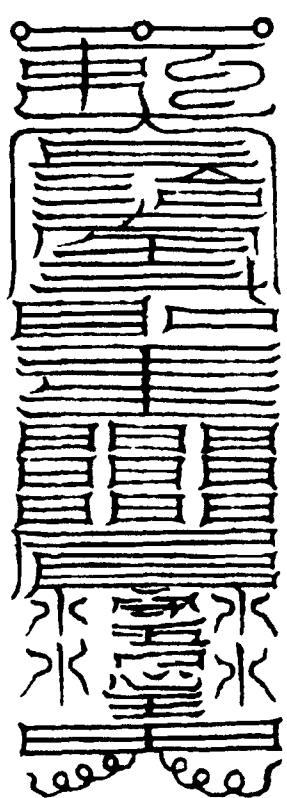

右符，各合同書兩道，先服一道，次將一道置按上。次法官操章表或青詞，道衆迎出焚化。法官交乾履斗，紫微訣，紫微呪，步罡。

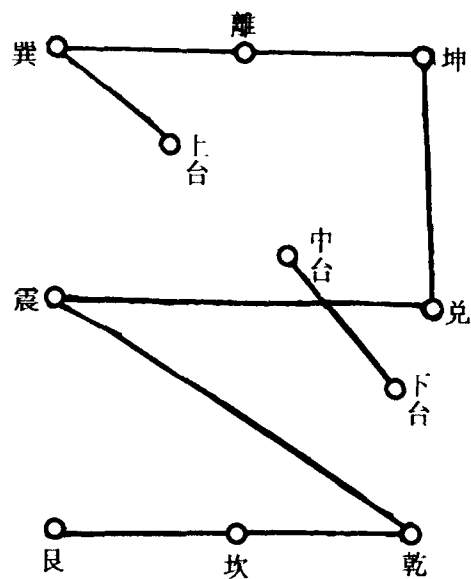

詩曰：

坎雙艮隻步交乾，震上雙飛兑亦然。坤隻離單雙步巽，三台歸去便朝天。步罡畢，紫微訣，化己身為白鶴真人，直上至天門。步罡呪曰：

乾象天靈，坤以運載。不得違時，周而復始。天丁受吾神印，何神不伏，何鬼敢當。指天天傾，指地地裂，指山山崩，指水水絕，指雲雲舒，指木木折，指風風停，指鬼鬼滅。急急如上帝律令。

步罡至巽，燒先前符，用訣步三台，徑望天門。次第良久，想見唐葛周三真君，左右真官，功曹使者，驛馬上章吏，並乘車馬，上有紫雲華蓋覆護。章表詞文了畢，次乘赤紅炁，上升天廷。良久雖然，瞬息俄頃，恰如經歷數萬里相似。赤紅炁，雲霧藹然兩邊別。無瑕翳，惟多寶樹升上。如數萬里忽見一黃道明，日月黃道是也。直過黃道了，經見前頭。如五六里有紫雲隱隱，然過紫雲了。見天門，入天門，數步小停住，諸侍衛靈官亦住。惟與周將軍直使功曹

通傳，直往天師門下，西謁見正一真人，三天大法師再拜了。具錄情由，天師允諾。同天師即往鳳凰閣金門之外，立須臾，有一仙童，朱衣玄冠，於門內出，向傳奏玉童手中接章詞，進太上。少間見引臣，俄而入見，太上覽章表。太上承上帝意，著於太清玉陛下，作依字了。見一小仙童收章表詞，拜右階，分付今日曹官，心拜九過，辭聖出玉闕門外，再拜辭天師。次見同奏章真官，抃躍却回，至拜章壇了。起身稱以聞，若與人拜章詞，只同諸章吏功曹神將前往。若自奏鍊修言功表文，可更同里域真官庶使章詞。上達救命，下頒所陳，隨即顯應。此所謂回風混合之道也，未可與愚人言耳。

飛奏報應罡

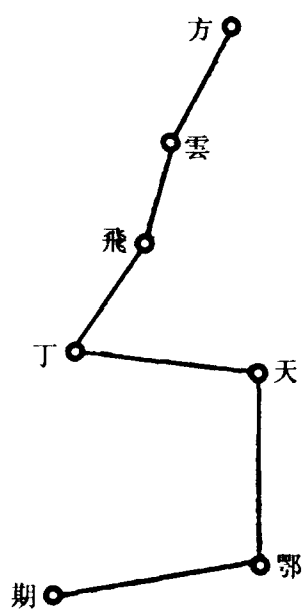

焚文字時，念呪剔出。存二天丁，乘

雲齋文字，上升天界。

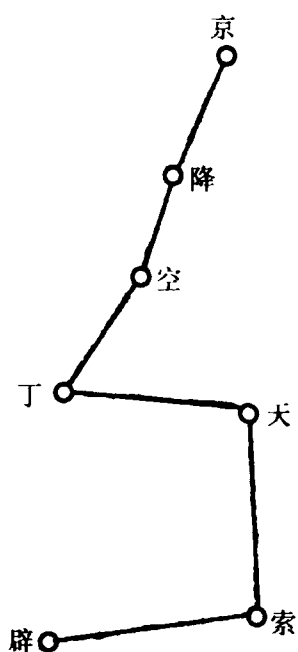

右取報應，步斗回三台，立斗中存天丁，自空而降報應也。

凡發三界文字，及進拜章表，須用符使遞送，保護用符呪，然後焚之。

天界符白紙朱書，取北炁吹之

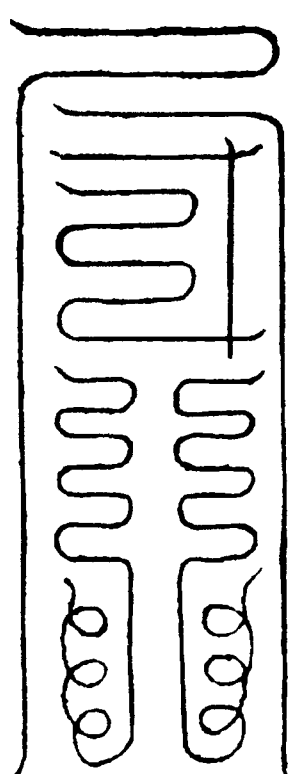

呪曰：

驛龍騎吏，星奔火衝。急急如律令。

地界符白紙朱書，取天門炁吹之

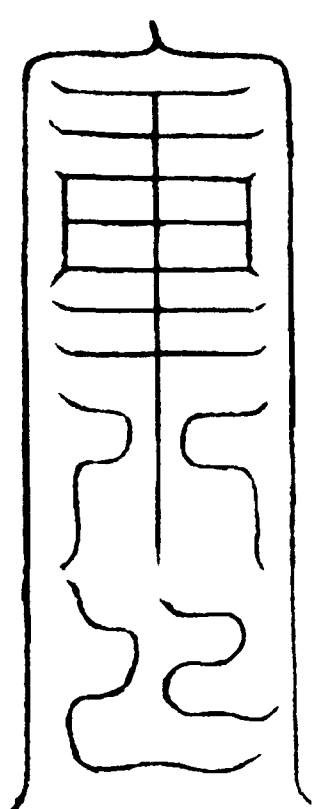

呪曰：

翻地撼山，直符威靈。急急如律令。

水界符白紙黑書，取斗炁

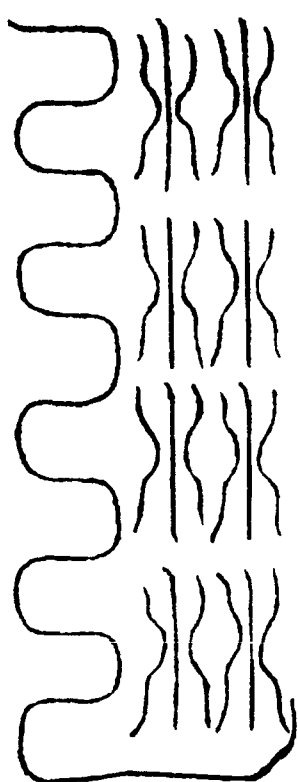

呪曰：

帝靈救命，神符投水。急急如律令。

陽界符朱書，取上方炁吹之

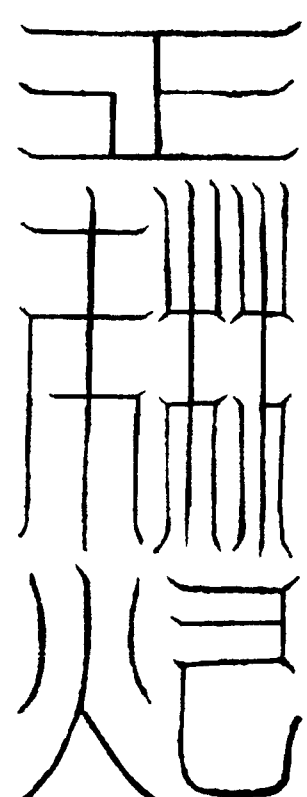

呪曰：

衝突撞撞，天魔吏兵。飛符運行，火急飛馳。急急如律令。

太一光明呪

太一炎靈，長吏光明，馘妖滅邪。急急如律令。

玉寶呪

玉寶呪

天清清，地寧寧，神呪一徧，速達九清。急急如律令。

凡欲焚文字，發火之際，當投度火符於火中，念度火呪。

度火符取南炁午文

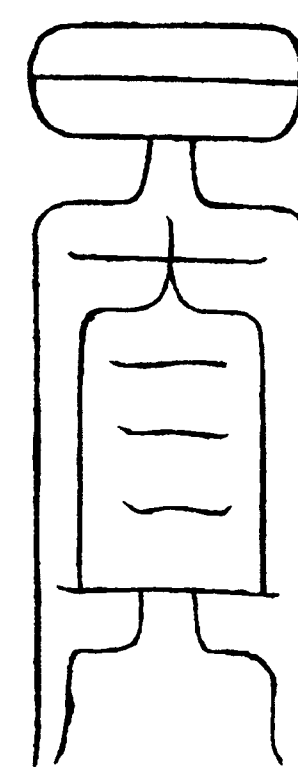

呪曰：

昇霞散真五雷備明。前行開道，掃蕩妖氛。急急如律令。

召當日功曹符

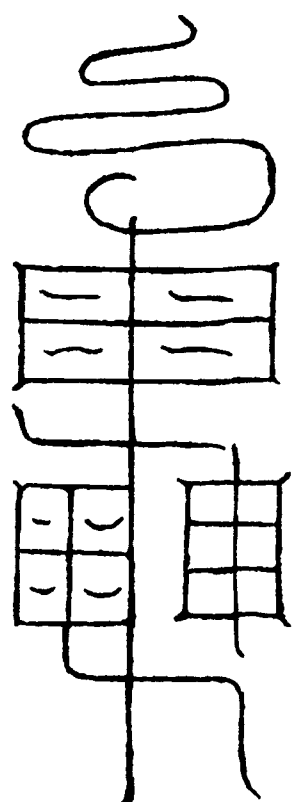

呪曰：

玄曹玉文，立功之官。主治玉清，奏報三天。今日功曹，主將吏兵。神霄法召。一一速至。急急如律令。

召直符符玉清訣，天門炁

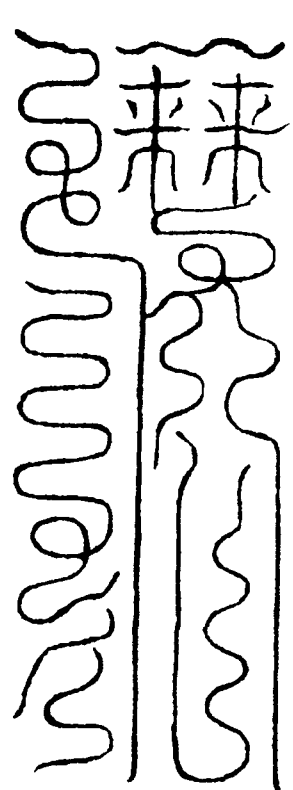

呪曰：

玉清玉敕，速召直符。關召直符，顯應

靈都。急急如律令。

召日辰直符符日辰訣，天門炁，呪同前

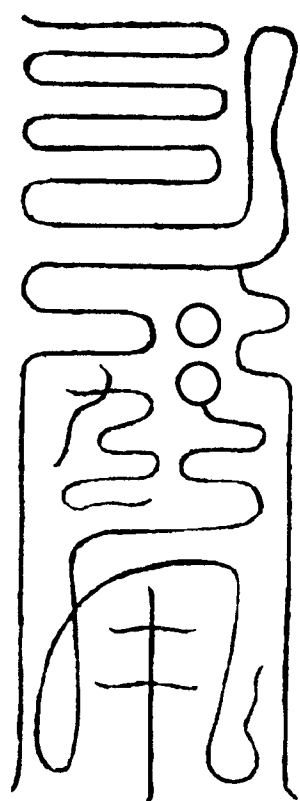

召里社正神符玉清訣，天門炁

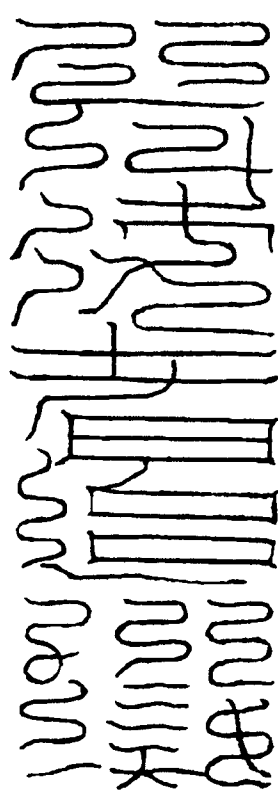

呪曰：

奉命玉清，統領天兵。里域正神，承吾令行。天符一給，九合自成。急急如律令。

召土地符

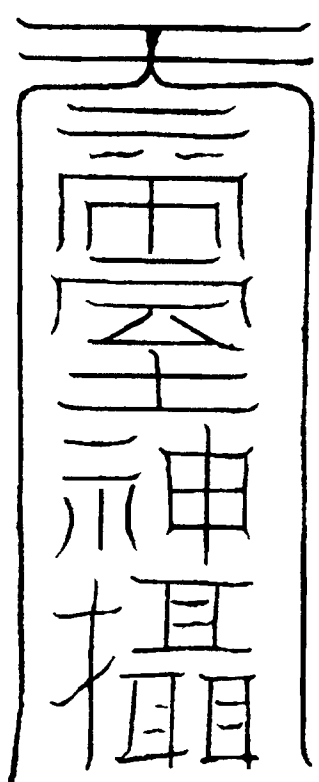

呪曰：

土地正神，最聖最靈。聞吾呼召，速現真形。急急如律令。

召三界萬靈符玉清訣，天門炁

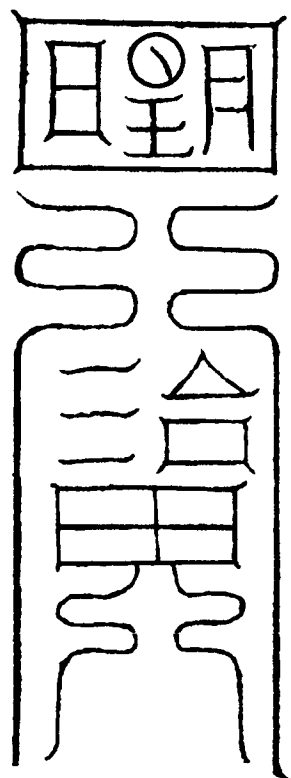

呪曰：

玉清寶璽，敕付仙卿。三界齊臨，萬神同欽。天真上聖，梵炁流精。金書詔集，輒敢不臨。違逆符命，上有憲刑。急急如律令。

遣符呪

玉清始青，玉符告盟。告盟三界，統攝萬靈。符到速追，符到速行。女青詔書，如帝親行。上元天魔，中元地妖，下元水精。敢有不順，拒逆張鱗。萬神稽首，不得留停。號召某神，急付符命。玉皇敕書，仰行萬程。

太上開天符取三光炁，吹筆書符

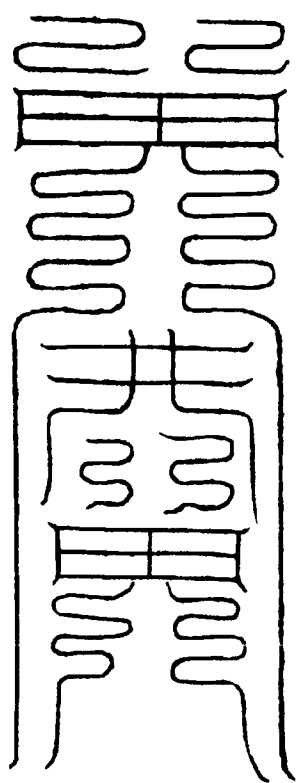

右，請通天直符使者，侍靖玉女，飛龍驛吏，齋持文字，徑達三天。如遇罡風

顯炁、六丁外魔、下道妖邪，妄來遏截者，即仰正一功曹，流金火鈴神將，攝赴天獄，依律治罪。準此，急急奉行。

太歲 年 月 日吉時告行。

祖師三天大聖泰玄上相真君張在天。

立獄勘崇

凡立獄先修寫文奏，一一了辦訖。然後擇一室，定方所，以茅香湯掃蕩穢氣。次用細淨潔灰，置獄不可用竈中灰。各闊七寸，內獄一座，於廉貞下。闊一尺二寸，新竹九莖，各長四尺九寸。用阜絹片九片，各長九寸，闊一寸二分。從竹上量下七寸，繫之內獄。中竹子一莖，用紙貼之，上書法師位，蓋神將位，從下量上七寸黏之，後都用阜絹一丈蓋之。

斗獄式 帖子式

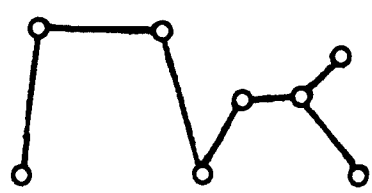

白絹闊一寸二分長七寸墨書  
太山并州縣城隍司等處之神  
仰同當院神將收擒悉人身中  
為禍邪鬼并赴此獄用法師位押

凡立獄擇方，或正月五、九日子方，二、六、十月午方，三、七、十一月卯

方，四、八月十二月酉方。如新病，罡柄指月建，急病指患人房門，日閉夜開。大凡立獄，忌天煞日，解送鬼祟亦忌之。立獄變神，禹步罡。呪曰：

天獄靈靈，上帝敕行。都天法令，牒命嚴行。捉縛邪鬼，輒敢容情。急急如律令。

又默呪曰：

公星崔、陳、曹、馬、張、夏侯。

驗鬼蹤路式

若是凶惡猛鬼，即見本相。陰沉之鬼，見路。如雞跡，客亡鬼。如人足大小者，五通之鬼。如犬足跡，山精鬼。似人雙跡者，紫緋神。猫、鼠、狐狸跡者，山精鬼。地龍貢者，土神。如人跡全大者，木下鬼。騾、馬、龜、蛇跡者，泥神。神壇社廟神像，土地之鬼。鵝鴨跡，帶血傷亡鬼。如繩索路者，自縊鬼。如刀斧跡者，殺傷鬼。如患人身命終，即於本命星下，見雙跡。此是追魂使者報應，諸獄不損。只此獄見可驗，訴

獄皆損，即身勾連未安，宜詳之。如凶惡鬼神，宜緊公文，催勾上獄，勒令顯現候敗。具公文，送獄府施行。

罷獄式

變神為驅邪院使，有口傳心授事。鬼神已赴天獄，見本相了。依式寫文書，牒差神將管押為禍鬼神，赴獄府施行。仍封角文字，內入好香，備酒食錢馬。賞設神將神兵，速於獄中領出為禍鬼神，牢固鎖縛，枷杻伺候。指揮解送神吏，依位而坐，發遣文字關引了。具獄令抑，並送水中而去也。

北極驅邪院將帥姓名

大力天丁都元帥，大力天丁都使者，張李韓三判官，大力天丁勾力士民子，三光符使大將軍，大力天丁捉鬼將崔舒宣，大力天丁縛鬼將盧機權，大力天丁枷鬼將鄧文行，大力天丁拷鬼將竇楊堯，天罡都鬼將趙侯，黃頭大將劉元真，蓬頭大將鍾大有，牢頭大將楊政，火輪大將宋無忌，九天雲路遠捉將徐守中，金山大將余伍，藥叉大將陳守淨，靈寶五雷將

朱隆淵，副將馬勝，懸空縛鬼將崔道光，左右急捉將姚端，五方追鬼將趙武，斬頭瀝血將劉嚴，副將劉志，無面目拷鬼將趙子景，驅頭定髮將王福，五方統攝將周公浩，東方青炁真精年直天罡將李文直，南方赤炁真精月直天罡將劉真武，西方白炁真精日直天罡將耿守信，北方黑炁真精時直天罡將溫永清，年直使者李文正，月直使者管吒喇，日直使者董大仙，時直使者韓溫信，天罡大力將劉永，天童大將陳宥，天衝大將丁公文，天魔大力將丁無之，中天斗獄斬鬼將莊浩方，斬頭定髮將潘子虛，中天斗獄大將丁存覆，日遊神將鄧化，大力蓬頭力士周元堅，斬頭瀝血將章日，明縛鬼傳送將李仲信，斗中提頭瀝血張使者，江翟趙陳四大將軍，馮使者，三元五德大將軍，東方追符搜鬼將潘子虛，南方追符搜鬼將張天威，西方追符搜鬼將李其，北方追符搜鬼將陳光明，掌印天丁力士勾子民，天界直符焦公奴，地界直符鄭元喜，水界直符張元伯，考召院三十六員大將，七十二員將吏，三十六員行法童子，直地土地王文公，上清

九符將吏。

諸訣目

玉清訣。中指中節正中，又名天心訣。上

清訣。中指上節。太清訣。中指下節。玉

皇訣。中指中節右。大煞訣。中指中節左。

北帝訣。中指中節下級。天丁訣。二指掐大

指根，大指掐中指偏。本師訣。寅文，又名土地

訣。斗訣。即斗印。局邪訣。斗印移大指，掐

煞文。真君訣。斗印移大指，掐四指中文，只天

官附體同。劍訣。右手大指掐四指根，直二三

指。日辰訣。點本日辰是。開印訣。午文剔

去。使印訣。左手斗印，或本師訣。入印訣。

中指甲下剔入。三台訣。巳午未。日君訣。

卯文。月君訣。酉文。天罡訣。辰文。開

天門訣。亥文。閉地戶。巳文。留人門。

申文。塞鬼路。寅文。穿鬼心。寅至辰掐

住。破鬼肚。辰至煞掐住。藏魂訣。以三四

指曲，以人指曲，四指並曲，大指插入如拳。五雷

訣。左大指掐四指根，四指五指勾定二指，五指藏

伏如拳。金刀訣。左大指掐四指根，直二三指。

都監訣。大指掐軋，并壓二指三指，却以四指五

指壓大指，惟指揮城隍及都統兵馬用此妙訣。勘

鬼訣。大指掐午文。變神訣。小指從四指背

入，却用大指掐小指甲下，從額上拂過彈去，却化身  
此用。六丁訣。以四指從中後入，用二指掐大指  
根。又以大指掐小指根，以小指勾定大指。惟中指  
直，又謂天罡，若局邪於脇下，則自然伏。紫微  
訣。小指從四指背入，却以中指壓向掌心。大指  
掐四指第三節，化身作北帝，指揮一切鬼神，及九天  
將三十六員用之。又名伏魔印。天關地軸訣。  
乾艮。斗印。小指從四指入藏三四指，以大指  
屈，掐定只直第二指。

上清天心正法卷之六

上清天心正法卷之七

禹步法

坎雙艮雙步交乾，震上雙行兌亦然。  
坤隻離單雙步巽，三台歸去便朝天。

步畢結紫微印，乾上化身乘白鶴，飄

飄直至天門。面朝帝君，心事奏達，

乞賜救命如意。又却從天門返步歸

巽，於靜室粉壇逐。日子午時，先壇

前禹步，却披髮仗劍，從乾上入壇

心，以兀子正坐瞑目。呪曰：

乾元亨利貞，日月蔽吾形。萬災不能

干，壽與天同齡。急急如律令。

又呪曰：

吾是道門行法之主，水火刀兵不能及

吾，疾病盜賊不能及吾。吾與日月同

光，所向所行萬事吉昌。急急如律令。

却望罡星吞三光符，默云所向所從，

如符所敕。急急如律令。却從巽上

出逐，日五更朝斗，取三光正氣，吞

入腹中。掐訣念呪曰：

上告天罡大聖、日月尊星，願降正氣，

灌注弟子某甲五臟六腑之中，八萬四千皮毛之內。去除邪氣，去除鬼氣，去除四百四病。使某甲覷邪邪崩，覷鬼鬼滅，覷病病愈。衆邪戢翼，人歸依，鬼歸伏。急急如律令。

出印法，用中指挑出，存五雷使者、三十六將、天丁力士、監印使者、形儀服飾。呪曰：

天印靈靈，玉皇上帝敕行，驅邪法主監印，天丁力士捧行。邪道聞之膽碎，病者見之安寧，凶惡爲禍者滅，慈善爲福者生。急急如律令。

入印法，用中指勾入。呪曰：

天丁力士收天印，凶惡邪魔化作塵。急急如律令。

### 敕符法

右手捧符，左手大拇指壓倒二三四指，大指甲掐小指根，攔定右手衣袖。呪曰：

北斗七星，天中大神。上朝金闕，下覆崑崙。指揮綱紀，調理乾坤。貪狼巨門，祿存文曲，廉貞武曲，破軍輔星，大周天界，細入微塵。何灾不滅，何福不

臻。元皇正氣，來覆吾身。高上玉皇，紫微帝君，太玄之精，若佩帶則曰。安魂定魄，守護身形，五臟神君，各保安寧。急急如律令。

### 遣符法

敕某神諦聽吾言，吾奉玉皇敕，佐天行化，助國救民，治病除邪，扶危立正。吾若使汝上天，爲吾徑往天曹。使汝入地，爲吾徑往地府。使汝入水，爲吾徑往水府。如使汝往人間，即須徑去捕捉邪魔。三界之內，應有凶惡鬼神爲人禍者，不問高下，爲吾捉來。治病除邪，更莫住滯。明承敕命，無輒故違。稟敕奉行，速去速來。吾在壇前，卓劍相待。急急如律令。

### 收水法

每月丑日，天德月德日，遇天雨降，收入瓶中。逐月華蓋，上望天罡安却。用天德月德日，星斗分明時奏之。仍獻天罡大聖、天德月德、五帝龍君錢馬，存聖衆從天門乘黑雲降下，化入水筆中，用本師訣，後上帝訣。呪曰：

天德月德，五帝龍君。上天節度，破軍尊星。統領神將，六甲六丁。第一威猛，最聖最靈。敕下神水，救度羣生。書符篆籙，收斬祿精。治病除祟，勦絕其形。急急如律令。

### 收筆法

甲子、庚申、六丁、六甲日，繫之共十二管。管并頭，共長七寸一分，用紫兔毫三副，上應三台。以甲子夜，星月見分明時，沐浴著新衣，行持燒香，用表焚奏，獻天罡大聖錢馬，面華蓋下，以蠟茶十二盞。掐本師訣，存六丁六甲下降，化筆為十二神將，先化土地錢，次六丁六甲。呪曰：天丁力士，六甲六丁，聰明正直，操惡最靈。魔神畏懼，邪鬼心傾。佐天行化，掃蕩祿精。助吾道法，救護羣生。敕下神筆，速降威靈。書符殺鬼，滅跡除形。上帝敕下，急急如律令。

### 收墨法

輕墨二兩辰砂，桃油、柳油、椿油煙各一分，以少許清酒，煮阜莢膠漉之，五月五日午時作。呪曰：

六甲六丁，神墨靈靈。五老真氣，北方  
化生。玄元道本，誅斬邪精。人神清  
淨，鬼祿滅形。行符奏牒，奉命敬行。  
急急如律令。

神訣

斗訣。二指甲。

本師訣。二指根節。

變神訣。先作斗訣狀，掐中指中節，兩手俱作，念  
神呪。

日君訣。大指掐二指上節。

月君訣。四指上節。

功曹訣。從子至亥。

天獄法

凡發文字及篆符，先變神，後三步  
丁罡。存左右有捧劍印青衣童子，自  
身乃驅邪院使。步七星罡，令人隨步  
插竹子。後用左繩一條，逐星繫之。  
用朱書追鬼符，以錢伍百貫，於獄門前  
燒。存追鬼符使，若急脚狀。便隨火  
掐追鬼訣，以大拇指押二三指，掐四指  
中節。呪曰：

天獄靈靈。云云呪畢。却於呪上，掐

上帝訣、天丁訣。次書云：准上帝敕。

存帛子作墨雲鬚，化北斗作黑暗獄，  
至卓劍相待，掐卓劍訣。於房門上貼  
天獄二字，獄如陽日作以石灰，陰日以  
地灰。天獄八星，各闊七寸。武曲星  
下立獄，獄闊一尺二寸。用青竹九莖，  
各長四尺九寸。星并獄，各以細灰爲  
之。竹子逐位標定。乃以竹爲直獄將  
吏。却以帛子九片，各長九寸，闊一  
尺二寸二分。以竹子量下七寸，以皂  
帛子繫定，朱書八星名於皂帛子上。  
其所出曉示文字，於天獄竹子下，量上  
七寸，下貼之。日閉夜開，以防動觸，  
並不用燈燭。如治病，以罡指病人房。  
餘所行雜事，即以罡指月建。如經兩  
宿，天獄上未見顯露蹤由，却依前出文  
字，催承帖神將。

生天臺式

於生氣方上作，用香茶供養，以紙  
榜子云：奉祖師上清大帝敕漫多阿  
鬼，阿佉尼鬼，尼佉魔鬼，阿伽邪鬼，婆  
羅尼鬼，提婆黎鬼，阿毘羅鬼。又書：  
唵吽吽，衆神稽首。砂以甘松沉香檀  
香水拌，砂上劃簽，云生天臺三字。用

五果香燈，三度祝白事意。伏乞上清  
大帝敕降指揮依臣所請施行。下闊二  
尺，高三寸。中闊一尺五寸，高二寸。  
上闊一尺，高一寸。上層用鏡一面，安  
中心。中層四角，以燈四盞。壇前點  
七星燈，以柄指病人。壇前五果臺子  
供養，及四方各用香燈，及篆都匠符四  
道，鎮四角。背用牌子一所，三指大，  
長六尺，插地面，上書云：稽首祖師上  
清大帝。又用竹七尺長，手指大，插於  
壇後，七寸入地。又自上量下七寸，用  
皂帛七寸繫。却結界呪水，一依常用。  
後卓劍水，於天門上。即誦呪曰：

天蒼蒼，地皇皇，傳屍之鬼，不得  
伏藏。速離吾獄，急付他方。敢有拒  
命，斬付鑊湯。吾行正法，邪鬼敢當。  
急急如律令。

後備錢馬、繒儀、雜綵、犒設神將，  
兼寫狀詞文帖，解押邪鬼，赴獄收管斷  
遣。仍即時罷天獄。

立獄華蓋方

其謂華蓋，則師師相授法也。

正月子方。二月，亥方。逐旬中。甲



子旬酉，甲戌旬未，甲申旬巳，甲午旬卯，甲辰旬丑，甲寅旬亥。

上清天心正法卷之七

(王育成點校)

## 029 上清北極天心正法

經名：上清北極天心正法。撰人不詳，出於南宋。一卷。底本出處：《正統道藏》洞玄部方法類。

夫天心法者，自太上降鶴鳴山，日授天師指東北極之書，辟斥邪魔，救民是務。昔之流傳天心正法，止有三符。一乃天罡大聖符，二曰黑煞符，三名三光符。若論三光符者，上結三皇，道應三境，德表三才，真出三師，是名天心。為萬道之宗，衆法之祖。虛靜先生云：有兩印。一係北極驅邪院印，又名都天統攝三界鬼神之印，一係都天大法主印。簡而不繁，留付奇人，留傳于世。

### 法官入患家存變法

凡入患家丁罡九，自身存為元始王。

南方九鳳吐真火，燒燬患宅皆灰颺。震風一吹皆清淨，化為樓殿金華堂。人物皆化天仙子，樓殿下有九鰲翔。戴起樓臺俱紫霧，金光萬道迸扶桑。四面俱為大海水，波濤湧沸無四方。洪浪萬頃無舟楫，我方入去運天罡。化身元始領甲兵，玄中正一侍吾身。四聖三官并將吏，六甲六丁齊降臨。青龍白虎并朱雀，玄武麒麟師鳳翔。雷電交轟俱前入，我身五斗挾藏魂。天罡赤炁前開道，鐵網交加上下繒。十面八方皆兵將，旂幟幢幡列萬兵。叩齒集神運三炁，誦呪煞鬼自然靈。

變巨海訣，掐亥勒上甲，至四三二指甲下。挑出化為巨海，渺渺茫茫，洪波萬頃，宅四畔皆為大海。次虛皇臺訣，大指掐丑，勒上至午，挑出化居屋，為神仙宮闕，十二步丁罡。噴水三口，喝變三聲，閉目存己身，宅為十二樓臺。骨肉盡化為神仙，玉女在上遊宴，下有巨鰲，乘載往來，海水深無定。次掐舟楫訣，大指掐寅，順轉至亥，挑出存海無舟楫，鬼神無路。次四方發連天鐵障訣，右手仰，左手覆，右手二指指甲掐左手二指根，左手大指掐右手三指從右手四指背過恰中指中掐四指上節，五指掐左手五指甲背，曲直右手二指，存鐵障亘天連地，隔斷邪祟，無路而入。若法師出，乘

黑雲度海，化鐵障，前開後合。乃二足并立，前開後合。

### 淨壇呪

天上地下，大力天丁。輔助吾法，掃蕩妖氛。穢炁速滅，蕩滌妖氛。壇場速淨，道炁長存。急急如律令。

左手煞文，取天門炁，入水灑淨。

### 淨身呪

上真玄靈，五斗覆身。神清氣爽，蕩穢安寧。急急如太上律令。

左手藥叉印，訣取天門炁吹之。

### 淨心呪

五炁正靈，乾象變化。翊衛輔佐，心神無差。急急如太上律令。

左手天心訣，從三指指掌心。

### 變形呪

三天之令，化吾之形。青龍白虎，侍衛我身。邪鬼遠遁，真炁速生。急急如太上律令。

左手天心訣，右手斗印，想身如天師狀。

### 藏魂入斗呪

吾受天師心寶印，佩受自然，通幽達

冥，上徹洞天。吾行禹步，願得昇仙。三魂童子，左手三台訣，取三光炁，存三台居左肩，謂之三魂。七魄真人。右手北斗訣，第三指尖吸七口炁，有七星居右府，謂之七魄。隨吾禹步，願度靈關。急急如律令。

### 步豁落斗

夏至後，先右足。冬至後，先左足。

陽日：斗要妙兮，十二辰。

陰日：日月明，乾坤配。

### 河圖藏神九宮斗

戴九履一，左三右七。二四爲肩，六八爲足。五居其中，以爲實腹。千邪萬鬼，悉皆賓伏。急急如律令。

### 天心召將呪

左魁右罡，六甲靈神。速召正將，急速降臨。上帝有敕，遵依奉行。急急如律令。

右手斗印，天門炁召將，隨意用。

### 書符存思訣

先淨心，毋雜想。坐建方，向破上。存三清，虛空仰。領四聖，萬兵將。存我身，驅邪相。五斗光，藏形狀。前踏罡，後踢煬。我身明，三光降。吸入

口，無差妄。太陽火，自卯降。太陰水，自酉降。天罡星，自中降。紫白赤，三色樣。罩我身，萬邪唱。叩齒九，四大暢。三田光，我身壯。方書符，爲法藏。

### 天心總呪

澁混溟滓，中文。海渥注明。丑。煥輝炳焰，寅。焯煌焮烓。卯。青帝會神，卯。白帝居酉，酉。赤帝養炁，午。黑帝通血，子。黃帝中主。中。一五三變，左三。散之萬殊。回丑。風寅。合卯。靈，辰。寂巳。寔午。感未。通。申。惟真酉。惟應，戌。惡逆亥。敢萌。子。淨治丑。而治，中。以法召神，以神召炁。午。凝之自然，中指指大指甲下。周流天地。午。天心有命，午。萬神敬聽。中文。一羅斬煞，中上。三貪狼敕，中一。三計都攝。中文。唵嚩嚩唎嚩嚩利娑訶，所召某將，疾速前來。發中指下訣。急急如玉清詔召萬神律令敕。

### 天心法部將吏服色姓諱

都天執邪大將張廷中。披髮，大紅袍，金甲，杖劍。

橫天殺神大將朱子真。披髮，青袍，金甲，執索。

衝天攝神大將蘇成力。披髮，黃袍，金甲，持劍。

金天火輪神將鄭天英。披髮，皂袍，金甲，持杖。

飛空金聖大將趙天正。披髮，白袍，金甲，執柳。

柳。

炎空飛輪大將王火光。披髮，緋袍，金甲，持火輪。

飛霄滅邪大將劉次神。披髮，紫袍，金甲，握刀。

刀。

丹青聖神大將胡中元。披髮，皂袍，金甲，執杖。

安神定魂大將居子鎮。披髮，緋袍，金甲，杖劍。

劍。

追魂歸魂大將杜剛志。披髮，青袍，金甲，執刀。

禁法神通大將姚堯真。披髮，綠袍，金甲，杖劍。

劍。

追魑捉魅大將許天信。披髮，黃花袍，金甲，持刀。

跳山入海大將袁通靈。披髮，青袍，金甲，杖劍。

劍。

右大將一十三員，並屬北院。

北極天心丞相府。  
北極正法丞相府。

天心正法印篆

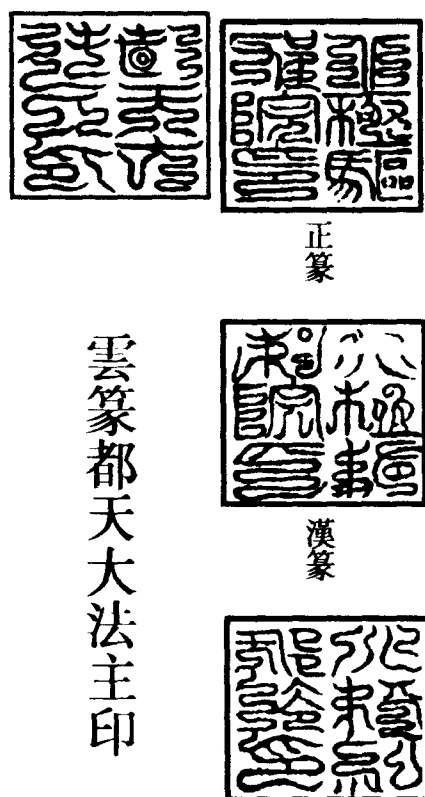

雲篆都天大法主印

天罡大聖敕煞鬼真符

按道書云：天罡大聖，為國禳災。

日月失度，彗星晝出。旱澇蟲蝗，瘟疫流熾。凶惡神鬼，入境出見。醜惡怪形，入人宅舍。拋瓢擲瓦，使風放火，迷惑生人。即書天罡真形符，存見破軍，正照如法。預先一日，於夜備置香花酒果，供養天罡大聖，并露筆墨於椽上。至曉可屏除外念，清淨身心，依法書符。

天字式

玉清上帝 上清大帝 太清大帝 玉

皇上帝

罡字式

天罡大聖 北斗尊星 誅斬凶惡、滅跡除形、魔王畏懼、膽碎心傾、救民疾

苦——大賜威靈——治病去禍——回死作生、天符到處、斷絕妖精、降臨真炁聖威奉行

大字式

玄武使者 大逞威靈 收捉凶惡碎滅其形 收魂附體七魄安寧護身除病水保長生眾神凜凜

聖字式

乾元亨利貞 邪不下正 六甲六丁 天丁力士 五雷使者 風伯雨師 執符而行

敕字式

玉清上帝 上清大帝 太清大帝 四門天王 五部火輪五都法主金木水火土五星尊神 六甲六丁 七元尊神 左輔右弼星 八大金剛 九天元君 十方護法神君 玉皇上帝敕

煞字式

上清北極大帝 天蓬大元帥 三十六員 大將 文 天官 卯 地官 申 水官 酉 天煞神君 辰 地煞神君 申 水煞神君 酉 上 年煞神君 寅 月煞神君 日煞神君 時煞神君 亥 鬼

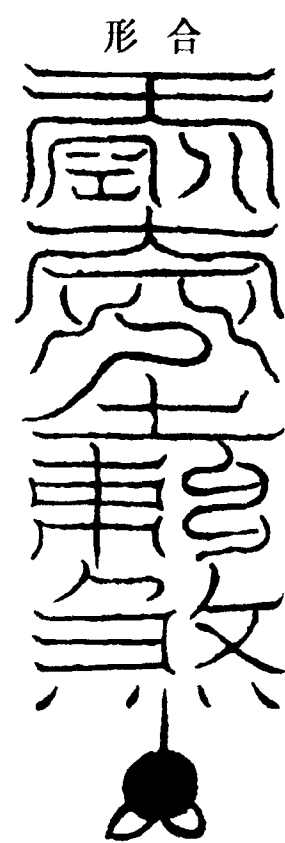

書符念天罡呪敕，存上天節度破魔尊星真炁入符，掐罡目。凡鎮宅驅邪，大有應驗。或付符噴水握劍訣云：

天靈地靈，三五交并。吾奉帝敕，糾察邪精。直日功曹，承行將吏，不得稽停。速去速來，吾當坐待攝。

次運雷局

天雷隱隱，子。地雷、陰雷、陽雷，雷威驚動。龍虎交橫，日月羅列，寅。照耀分明。卯。十二功曹，辰。五雷使者，六甲六丁，執符而行。午挑。急急如律令。一轉六神藏，寅至卯。二轉四煞沒，辰。三轉動魁罡，午。四轉雷火騰，子。五轉霹靂發，酉。六轉山鬼滅，戌。七轉收攝一切逆天無道截足之鬼。某身上為禍邪祟，赴吾魁罡五雷。之下受死，無動無作。急急如律令。

呪訣掐雷局，運雷時，以訣自腎宮攬，起腎水上騰，心火赤炁下，交腎

炁。二炁混合，激成雷電。運轉須用兩手雷局，引上頂門，出以訣，掩耳作雷聲。閃目三次為電，鼻出炁為風，口吐炁為雲，噴水三口為雨。送符發訣，去變請符水。人為天丁力士，或本日功曹。如催生，為催生童子、監生大神，所將符之人，路中不可停歇。

古本三光符

書符先坐建方，向破出官，擲子午斗，覆身如法。請炁入朱墨硯中，存光芒滿硯。呪曰：

太陽正照，陰鬼當衰。神朱明日，九露太微。三炁成台，七炁成斗。二星俱照，符到必追。墨為神劍，筆為戈戟。硯為龍池，水為龍津。筆法治病，萬邪俱滅。一如律令。次掐日君訣，左手中指上節。

圓景方象方形圓影符



念日呪  
存日中紫炁九芒吹入符中挑訣



念月呪  
存月中白炁十芒吹入符中挑訣



七轉

上清北極天心正法

念魁至魁 掐辰取罡入符

合形 ● 畢念天罡大聖降臨正真炁收入鬼心  
五火三光符

天帝釋章 佩帶天罡 一五方凶惡之鬼

何不消亡 飛仙 吸 萬鬼伏魔

天火 地火 雷火 霹靂火

洞淵三昧真火 日宮七煞 月宮七煞

天罡大聖 川玉清上帝 上清大帝

太清大帝 天官帝君地官帝君水官帝君

角亢之翼軫 勅 唵吽吽眾神稽首邪魔

歸正敢有凶惡化作微塵急急稟救奉行



救符呪

天之符靈，地之符靈。六甲六丁，攝眾邪精。符到奉行，萬病皆治。急急如律令。

又符

天帝 釋章 佩帶天罡 一五方凶惡之鬼

何不消亡 飛仙 一吸某萬鬼伏藏

開閉留塞穿破六訣 天火亥 地火巳 雷

火卯 霹靂火申 三昧真火 本命

轉天地動二轉日月明三轉三將軍四轉四

聖人淵海五轉五雷鳴六轉六丁衛七轉七

星佐八轉八方攝 天雷 洞淵火 斗訣

午上 入口月呪 轉六神藏二轉動魁

罡三轉三將軍四轉四煞沒五轉五雷鳴六轉六丁衛七轉七真炁 魁至魁

治萬病 煞文 三光炁

右符取南方火炁五口吹入冷病治炁塊瘟疫服之發汗為驗亦可燒熏身上為妙

五火三光符

上台一黃去却 不祥已 中台二白護身

鎮宅午 下台三青治病除精未 上台星到

處大賜威靈台誅鉏凶惡滅跡除形天符到處

上帝救下聖威奉行急急如玉清上帝救

天帝釋章呪急急 開至 唵日呪

卯 唵月呪 酉 唵罡呪 辰 五火

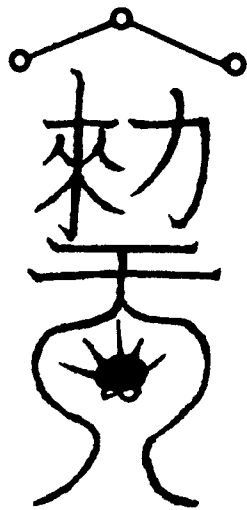

右書符畢。罡呪，救天帝釋章呪。又曰魂月魄二呪，救差將發去。雷局取炁入水。

大三光符

上台 中台 下台 唵吽吽 玉清聖

境 上清 太清 太上昊天 開至

破 日呪 月呪 罡呪 天煞

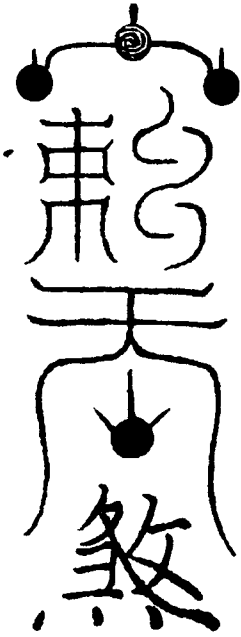

黑煞真形符

田 開至破 貪 魁 ● 天罡止太衝 敕

天蓬都元帥手執上帝敕收捉天下鬼神

天猷副元帥手執寶劍斬斷天下妖精

天圓地方六律九章冠帶九炁結為

頂冠朱雀 陽日 日宮太陽帝君 陰

衣裳 左轉 右轉 月府太陰皇君 二十八宿星君

煞如真武咒敕

合形



夫行持之道，莫先於取炁。蓋炁正而符靈，將正而法驗。未有不知炁路而行持者也。是法門衆多，未嘗確論。取炁之方，天心正法，以三光爲宗。南方靈文，以朱陵爲本，不說朱陵方呪。夫諸家靈文，但只載某方取炁，而不指其源。夫後學傳職之士，謬誤百端。乃符水不應，欲怨大道。殊不得傳而然也，深可憫之。今具于後，能深造之，不亦宜乎。

上清部服飛根赤精金丹上法

每日服時，見太陽論。臨目小開，面向日叩齒九通，心中陰祝，呼日魂之

名，日中五帝之字。每手相接，呼之日魂。五帝依五方坐，日在其中。

日魂精魂，日中赤炁。上皇真君諱將軍，字高騫。不可輒呼，存而知之。

朱景 日魂

照韜青帝圓常無，字照韜，形似嬰兒，衣青玉錦帔，蒼華飛羽裙，建翠容扶晨冠，從日中乘光而來，立吾身左。

綠映赤帝丹靈峙，字綠映，形如嬰兒，衣絳玉錦帔，白羽飛華裙，建丹扶靈冠，從日光芒來，立吾身右。

回霞白帝皓鬱將，字回霞，形如嬰兒，素衣白玉錦帔，白羽飛華裙，建皓靈扶華冠，從日光中來，立于吾前。

赤童 日魄

玄炎黑帝澄潛停，字玄綠炎，形如嬰兒，衣黑玉錦帔，黑羽飛華裙，建玄山扶蓉冠，從日光中來，立吾左手。

颺象黃帝壽逸阜，字颺輝，形如前，衣黃玉錦帔，黃羽飛華裙，建扶桑素冠，從日光中來，立吾右手。

右法，凡呼召畢，瞑目依稀見日光，握固垂手，存見日中五色浮霞之炁。其霞芒左青右赤，上白下黑中黃。五色之中，炁含炁映，皆接來一身。

自兩足至頂頸，流霞五色，俱入口中。流霞初從日中來，見五色混合日光通遍頭足也。又存光霞之中，後有赤炁，大如童目者，累垂數十。絢煥五色之中，存有四十五枚，名曰飛根水母。心存呼之三遍，與五色炁來入口中，開口吸引，覺滿口。向日吞霞四十五咽，每一吸流霞，并一飛根同入吞之。九吞入肝，九吞入肺，九吞入心，九吞入腎，九吞入脾，仍存一身。內外臟腑，一同光芒，霞光洞徹良久畢。又嚥液九遍，叩齒九通，微呪曰：

赤爐丹炁，玄天育精。剛以受柔，炎火陰英。日晨元景，號曰大明。九陽齊化，一象俱生。凝魂和魄，五炁之精。中生五帝，乘光御形。採飛以靈，掇根得盈。首中龍和，披朱帶青。轡烏流玄，霞映上清。賜書玉柬，金闕刻名。服食朝華，與真道合靈。飛仙太微，上昇紫庭。急急如律令。

呪畢，向日再拜。天陰無日，可於室中所卧處潔淨，存而行之。清修之

士，精通上感，豈待見日修持，自然成功，見日猶妙。

### 太微服日炁開明靈符

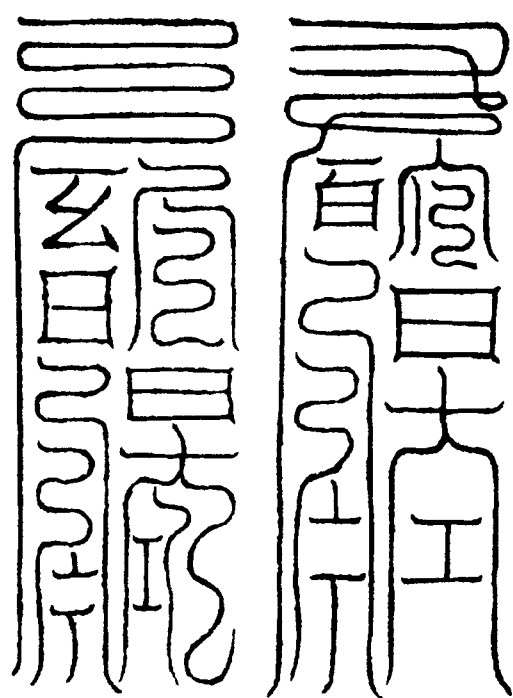

右月晦早，向東燒香，朱書青紙上，細書之。其點畫宜象，本文後符亦效此，東向吞之，以告日魂也。凡服符，不可預書，臨時書畢即服。臨符閉炁，左手執符。呪曰：

太微丹書，名曰開明。致日上魂，來化某形。平日嚴粧，發自玄玄。庭飛華水，日根金精。紫映流光，號曰五靈。呪畢服符，以左手捲符，成丸吞下，存入心中。

### 上清部吞月華石鏡水母上法

夕夕服之，見論須叩齒十遍，心中陰呼月魄名，月中五帝夫人之字。次存五帝夫人在月中，依五色坐乘光

芒而來，立于左右前後兩手。

月魄精神月中黃炁，上皇神母，諱曜道友，字王蒼條，不可輒呼。

### 靈蕭 月魄

芳豔青帝娥隱珠，字芬豔，形如嬰兒，青華綾綿帔，翠龍鳳文飛裙，頭上作頰雲三角髻，餘髮垂至腋。

翳寥婉虛赤帝夫人翳逸寥，字婉延虛，形如前，衣丹藥玉錦帔，朱華鳳絡飛裙，頭如前，立右向左。

靈蘭鬱華白帝夫人靈素蘭，字鬱連華，衣白林四出龍綿帔，赤羽鸞章飛華裙，頭如前。

結翹淳金黑帝夫人結翹，字淳屬金，衣玄玉九色靈錦之帔，黑羽龍文飛華裙，頭如前，立右手向面。

清瑩炁容黃帝夫人。青瑩金，字炁容，黃雲山文錦帔，綠羽鳳文綉裙，頭如前，立左手向面。

素標 月魄

每呼兩字相連，呼畢乃瞑目，握固垂手，存見月中五色流精皆來，接一身，下至兩足，上至頭頂。於是，月中流晶五色俱來入口。又存晶光中，復有黃炁，大如童目，數十相連。存月晶光五色中，有五十枚，名曰飛丹之晶，心存呼之三遍，與炁俱入口

中。向月吞晶，五十咽，每一吸炁流晶，并一飛黃同入口吞之矣。十吞入肝，十吞入肺，十吞入心，十吞入腎，十吞入脾，仍存五臟肢體，內外明徹，與流晶一通良久畢，又咽液十過，叩齒十通。微呪曰：

黃精玄輝，元陰上炁。散鬱寒飈，修靈斂胃。虛波瀾穎，挺濯停器。月晶夜景，玄宮上貴。五宮夫人，各保母位。赤天飛入，嬰女續至。四陰三合，光芒萬方。和魂制魄，五胎流光。乘霞飛精，逸虛於東。首結靈雲，景幸昭風。左帶虎符，右腰龍章。鳳羽雲帔，玉佩金璫。騫樹結柯，號曰木王。神幙控根，有虧有光。明精內應，玄水吐香。賜書玉劄，刻名雲房。服食月華，與真合同。飛仙紫微，上朝太皇。

### 紫微服月華太陰玄生符



右法於月晦半夜，黃書青紙上，東向吞之。以告月魄，閉炁，右手執符。

呪曰：

紫微黃書，名曰太玄。散月華水，養魄和魂。方中嚴事，發自玄關。藏天隱月，五靈夫人。飛光九道，映朗泥丸。

呪畢，丸服符，以右手捲符吞下，存入泥丸中。初欲修服日月者，法當先以前月晦半夜，書符服之，然後可行事。自後每月至月晦夜，皆服之。先書日符，呪服訖。次書月符服之，併書三符。

### 書符格式

凡書符，符中有陰陽。筆有罡，筆有飛火。筆左收右攝，隱祕符竅，斗星虛實，逆順俱備，方得成符，始有靈驗。如《洞靈錄》云：書符不竅，弄鬼齒笑。世人至愚，端然不曉。

應遣一符，一將主之。

凡為人書符，治病馘祟，先立淨室，向天門。仍備符，具羅列在上。次焚香變神，啓奏畢，即書符。想筆為龍，硯為大海，墨為鐵山，朱為百藥，朱孟為火池，紙為鐵板，存訖又要知陰陽日。凡書符，左手掐卯，朱與筆於香上度

過，念合明天帝日三遍，仍存諸天真仙星宿成降，神光輝輝罩定，符具將吏，左右圍繞。再誦都呪：

太陽一照，陰鬼當摧。神朱明日，九露太微。我今所化，萬惡俱衰。七炁成斗，三炁成台。二星洞照，符到速追。筆為神劍，墨為戈戟，硯為龍池，朱為百藥。筆法治病，書篆天符。所到奉行，萬邪俱伏。急急如上帝敕。

呪畢，取太陽炁三口，布於紙筆朱墨之中，依竅成符。

### 太陽論

凡服太陽真炁，每日清晨服之。若不能常服，但以月朔三日、五日、七日、九日、十一日、十三日、十五日、十七日、十九日、二十一日，按而為之。

候日出時，東向對日。如日蝕，即候過置香案，燒香再拜，正視日，兩手拊心而禮之。日所出，非止正東，隨所見處向之。高三丈，尚可服。若見日不在早，及陰兩暗室中為之，得日初出尤妙。須當準前，請炁依式而行。大抵服日炁，欲得其方，即隨時運轉，蓋天

道左旋故也，不論其他。且如正月在子，二月在亥，三月在戌，其餘準此。取炁之時，思念七星罡，至第七，即默念六甲四時。呪畢，存定一步丁罡，向太陽方，丁罡不離第一星。左手掐日君訣，念日君呪，七轉。存見金色世界中，有赤炁一道，如火燦爛。又如金盆，五色光芒降於鼻。引咽叩齒九通，默念日呪七徧，以左鼻孔，吸引炁下。想日炁從重樓直下，至尾閭穴。從夾脊上，自腦頂入泥丸宮中，又從上降下五臟六腑，四肢俱徧。覺毛髮孔竅中，五色光明射出。又想在下丹田中，如彈丸，光彩不動。次徐徐呵出濁氣，伺氣定，又吸咽如前。如此三徧了，心拜太陽三拜，餘見總論。

### 太陰論

太陰真炁，欲服食之時，須伺天氣清明之夕。每月初三日後，或下弦，便可服，月已生魄。若不常行，以月二

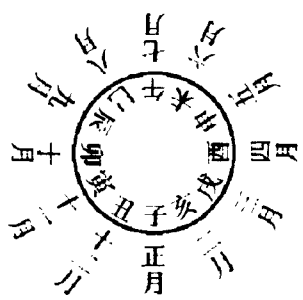



日、四日，六八十二，四六八二十，二十二四日，按而爲之。或伺月初出，或夕或晚。初二三日以日初度。及晦朔，並以日沒時取之。或遇月蝕，則待過。對月置香案，燒香正視月，兩手拊心禮之。月高三四丈，尚可服，須當依圖法用之。且如起酉之數，逆數其日，則酉一、申二、未三、午二、巳三、辰一、卯三、寅二、丑三、子二、亥三、戌二，餘二日復歸於酉。却以酉加本日分數，至用時節，即知太陰方位。假如初三日用子時，初一起酉三，日在申。用子時，即以酉加申，順數戌在酉，亥在戌，子時在亥，則知太陰在亥。依此取之，面向太陰方生處，掐月君訣。存見銀色世界中，有白炁一道，如暖玉瑩淨。又如銀盤，光燦直入鼻孔。即念月君呪畢，以右鼻孔吸引如前，直下丹田畢，呵出濁炁，定心三拜。

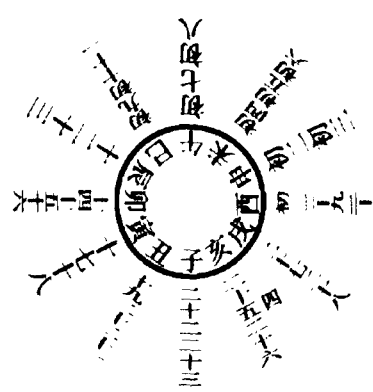

### 天罡論

又名天上活曜天罡又名入斗祕訣

昔日軒轅黃帝在越城之內，有真君於空中，降現本身，長九尺，頂星冠，按劍謂黃帝曰：授汝活曜天罡之法，當獲大勝。授罷，忽然不見。黃帝後用此法，蚩尤果戮，大破羌戎之衆，其驗難述。帝乃華陽宮舍靈殿上神仙銀籙，藏於太平觀。藏中黑帝仙人，流傳於世迨今。後漢蔣安國，亦常用此符，而斷姦邪。若兵來侵城，但見七星登帝，干戈自退。次及唐李靖將軍在雒陽城中，忽見一神人，約夜半子時傳度此法，號曰上天活曜天罡之妙。又六壬遁甲，三傳四課三奇門，皆從所出，斯爲真經之妙矣。況古之人，得此法而響應可知。而今之人，欲知此妙，一言可以蔽之，正是天罡大聖正炁而已。天罡者何？北斗破軍者是也。乃大威德之正炁，在大赤天中，垂萬丈光，其細如絲，左右日月，破滅萬邪。存變之際，日月易曉，惟天罡難知。仰觀垂象，則杓星之指建，乃是亥前，曰天罡。

師資常傳有月，月常加戌時，時見破軍，以活曜正炁。謂如月建寅，即於寅上加亥，戌順行，即亥時指寅，子時指卯，丑時指辰，寅時指巳，依此順指去。若以五月五日午時書符之良者，以五月建午，亥時指午，則午時丑上爲鬼門。陰道明矣，安有害也。

又法，月將加正時逢辰，是天罡，以罡之宮言也。謂如月將正在亥，天道左行，則二月爲戌，以此推用。假如欲知正月子時天罡之所在，便是亥時加子，右行逢辰，乃此天罡在巳也。此天罡之宮，與天罡所建宮，則司建同運氣。二者用之，各有輕重。當其進養，非官莫定。當其施用，非炁不行。徧在太虛，莫非三光。學者不可不知。若向爲對拘執，又恐非。劉先生曰：凡方所向，在心之向。凡戒無戒，在心之戒。所謂左顧取太陽，右顧取太陰，逐月建而堅罡，精真得之要妙。假若乘舟誤，有海瀆魚龍出。入風雨旋轉，不知東西南北之所。欲向罡取炁，何以知之。心未定，法亦不從。心既定，

寂然神光，迅格當在。左掌為天地，四指十二文為宮，分所向南，約時歷訣，迎日炁對，仰首便取。惟見大赤天中，罡垂火炁，如絲灌下口中，內外洞明。倘不知父母師尊之所在，奚暇論四方。故曰：凡方無向也。其法不可不刻，指其行不可不知。或云：上半月用

亥，下半月用戌，從月建上數起，至未時而住。假令正月上半月午時，以亥加寅，上數到酉得午，便見天罡在戌。此法出《紫微七政經》，世人罕得而知。所知者，則有年月天罡之法，甚有差別，不知活曜之訣。《大有靈驗格》云：且如天罡，主大法之師，諸式之首，順之者生，逆之者死。凡人却以月將天罡，加戌加亥，非也。又或將月將加正時，亦非也。諸法官須當識天罡真相，則存思請炁而不誤矣。天罡是如陰人，狀如玉女，服色等詳載三光律內。豈不聞北斗呪曰：北斗靈靈，斗柄前星。又曰：天罡所指，晝夜常輪。既逐斗柄之前，何緣加戌加亥。此皆天雖不語，而垂象於人，人自不悟天之

道也。不識天罡位，如何行持矣。然一論之中，所見不同。今既類以成集，俱是同門而異戶。歎夫獨學無友，孤陋寡聞之說可見矣。今觀此格數句之內，意有兼明，真足為吾道之指迷。應欲施為，並宜順之。

此法，或隨寓旅舍路途行船之時，不及步斗，即丁罡面向而為之矣。其活曜，常要定時正而加地干，月建神靈以次移轉一神，其罡每年周而復始。若行應心效口，可以倒山嶽破邪廟，皆在指掌之內，反覆之間也。經云：天罡所指，百邪無逃遁之形。子細行用，永無慮矣。凡事但從天罡上去，前三辰為鸞，後三辰為引，無不吉利。此法若非聖人相傳於世，後人莫得而知。吉人得之，非夙緣實難遭際，授此天機之妙旨，祕而藏之，實而慎之。父子不傳，千金不易。輕泄則減算折祿，殃及九祖，風刀立至，萬劫不原。受持之士，全在志誠，靡不順聽祕之。

天罡救治法

凡欲取罡，先須定日月時罡之所指，即迎而取之。謂如罡指寅，即步向寅反面申取之。罡步起貪至破，即存星在足前。以剔起罡，仰首視天罡，滿口取炁，久步入斗口用之。

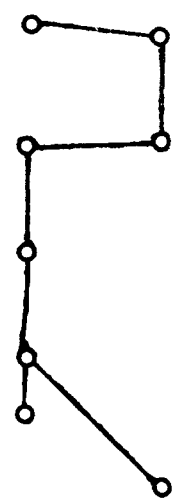

凡步罡，勿橫行天罡也。如獨橫罡，皆成斷文，道大禁此二字。脫巾叩頭而謝之。步罡日，一月凡七日，初一，初五，初九，十五，二十，二十五，二十九。若行事，可用日中時，無人處吉，不得令人見，見則天精不降也。

罡炁法

左手斗印，右手劍訣，步三元罡。

呪曰：

天罡大聖，北斗靈君，吾行正法，枷縛汝身。吾奉大帝敕，北斗助吾力。天罡捉妖氣，急降真炁至。急急如律令。

又呪曰：

乾元亨利貞，日月助吾兵。靈炁

入五臟，六腑得安寧。玉皇大帝敕，天罡大聖敕，四聖真君。



默念合明天帝日玉皇大聖敕攝

### 天罡方所法

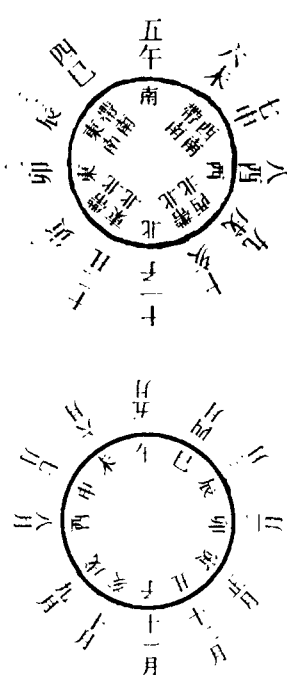

以本月加取炁之時，順數尋辰在何位，即天罡所指之方。取罡炁之法，當面天罡指方，存天罡大聖在己身前，披髮跣足，著素羅衣，身長百丈居立。左手叉腰，右手仗劍，指前頂出青白炁，中有火色赤炁，細如絲。

次存天罡，面赤色。回顧己身，然後取炁，先誦呪。左轉仰背吸之。

### 活曜歌

月月常加酉，天罡照後宮。月月常加亥，前宮屬對衝。月月常加戌，河魁當面逢。時三一徑裏，背水向天罡。

### 嗣漢虛靜天師指迷歌

罡在西方面在東，兌取罡氣已還同。一吸天罡如雲雨，再吸天罡萬丈紅。

呵筆上，納心中，行神遣將有英雄。若能識得天罡法，治病驅邪立見功。

### 起例

寅申罡加子，卯酉掐加寅。辰戌龍頭上，巳亥馬宮親。子午居猴位，丑未犬宮輪。

### 活曜天罡月將炁候訣

正月天罡加在寅，但將諸位見元辰。若將月月常加戌，管得時時見破軍。此取罡日五日辰時

春分二月是常言，一至三移四滿邊。三六七中同二至，秋分小雪六方邊。雨水大寒前一日，八朝霜降候無偏。

### 雨水

一日亥時交登明。春分。二日戌時交河魁。穀雨。三日酉時交從魁。小滿。五日辰時交傳送。夏至。四日未時交小吉。大暑。四日午時交勝先。處暑。四日巳時交太

一。秋分。六日辰時交天罡。霜降。八日卯時交太衝。小雪。六日亥時交功曹。冬至四日丑時交大吉。大寒。一日子時交神后。

### 天心三光總論

凡取三光之光芒付符者，謂太陽太陰天罡。且太陽十二時行一度，五

日行兩宮。今取日月之炁者，多以此推。謂日月臨虛危，則望寶瓶宮子取炁。臨星張，望師子宮午取炁。曾不知他處有方，天運不息。況天有三百六十五度，一半出地繞下，其日月行舍。雖經緯躔度，孰知黃赤二道分度，豈辯南北往來。又取罡氣，如何罡戌？天罡順時定辰，以月將加時，推其罡建，向望之取，自謂曲盡其妙。且如分燭者，必以二薪向空，吸之可乎。惟太陽十六字呪、太陰二十四字呪極妙，不可輕泄。又轉羅魁魁魁魁魁七字，能召天罡之炁，引類太虛，正如方燧之取水火。能知此道，則坐致明霞於沖炁之中，又何必歷筭存思於制度之外也。哉吁，三光之奧，由未善也。格云：三光符，乃吞符第一道。能驅一切邪炁、蠱炁、厭炁。治一切邪病，破毒病，斬鬼胎，斷尸勞，除瘟疫。及諸痛不可忍者，及十八種奇疾，誤食毒藥蠱毒，已上符到，即愈其呼吸。後學之士，但知符名而已，不知三光真名者，一也。不識天罡者，二也。念天罡

呪不全而紕繆者，三也。不識加臨者，四也。不知炁之所降者，五也。不曾受三符者，六也。不得三光即者，七也。不知穩秘符竅者，八也。不知書符之時者，九也。此乃九件未知，三光符即無驗矣。格云：如行三光，合受三光錄為職，即令鬼神欽伏。若法與錄相違背，則為社廟鬼神所笑，行持無功。凡服三炁，竟於每日欲進炁時，惟平坐安定，無以雜慮干心。或於每夜子時，披衣靜坐，握固思神，叩齒咽津液三口。須臾，存肝中太陽炁如日，肺中太陰炁如月，心中罡炁如橘彈丸。俱出至黃庭宮，混合為一，下入丹田。想入下關，自夾脊雙關，歷中關，撞入泥丸宮。自明堂入玉池，以舌拄上腭，承接真炁咽之，存入丹田藏之，形若彈丸，色同朱橘。凡行住坐臥，念念常思丹田中真炁，光明燦燦。存畢，叩齒三通，咽液三過，以左右手互換，搓八十一遍，訖及睡。夫進炁時候，早午晚三時，或只早晚一次，日與夜同進，畢即封七戶。七戶者，即口鼻耳眼也。封

法，兩手各握天丁印，先以左手印封口鼻眼，兩手各封左右耳畢，旋身出斗訣。日月星是天上三奇，在人則神炁精。服天上三奇，以輔我身中三奇。服炁後，常閉口，鼻中綿綿炁息，往來微細，不吹動毫毛。存三光，圓如彈丸，在下丹田，忌食五辛三厭諸血穢之物，不犯房事，不違此則為地仙。書符呪水，治鬼御神，萬邪摧伏，喪睛破膽，不敢近也。此炁乃萬法祖宗，行之九年，夜坐室中，不看燈燭，而目睹光明。終身行之，其炁與天上三奇合體，而飛騰矣。又貴在焚香，靜定而有常也。然精神內運，當導引。若如此法式運用，則萬病不能侵矣。

三田反復金液還丹訣序

此即三光中用。

肺為華蓋，咽喉為重樓，口為玉池，眉為玉堂，額為天庭，鼻為天柱，頂為天宮，耳為雙市門。腎炁傳肝，肝炁傳心，心炁傳脾，脾炁傳肺。下田入上田，上田又入中田，中田入下田，三田反復，號曰三光丹，亦曰大還丹。

五炁朝元三光鍊形之圖

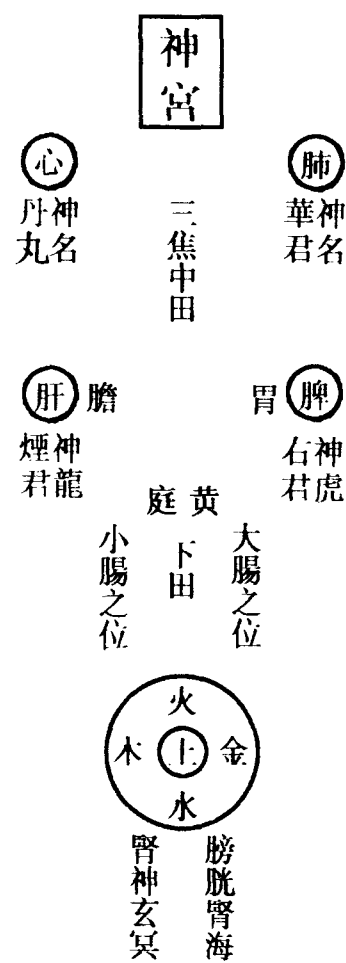

東青西白南赤北黑神像也。

三光過關圖

上關天府宮

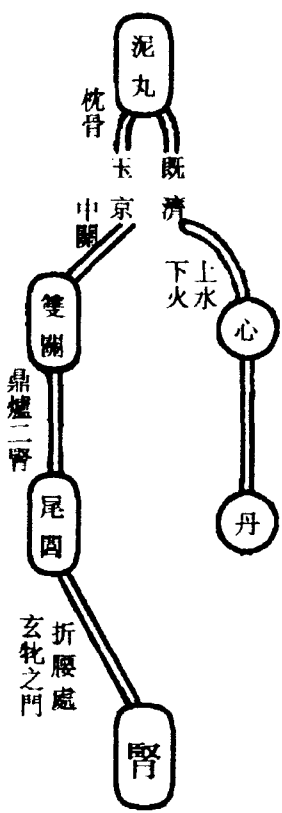

此法又號水火既濟本法，用寅卯時，平坐偃身，一撞三關，聞息良久，覺水火降升，要舉動導引，默運心炁上升。

役使天罡法呪曰：

謹請天罡大神，速降真靈。上朝金闕，下覆崑崙。手持寶劍，搜斬邪精。行神布炁，去病滅疼。

或呪果子，呪水治病，不可輕泄，妄傳非人。

普施三光符水

一凡有邪祟妖怪染著，不能通言

解醒。念天罡呪，入水取罡炁，吸水噴其面，令病者服符，及三光煞鬼符，燒入水中吞。

一凡有瘟疫日服正炁，漸以安寧。

一凡有赤眼閉明，以變神掐斗訣，午文亦得。次掐上帝訣，入斗印，取三光，吹筆書符，取炁呪水。符浸水中，令病人洗眼，仍用斗訣，向正喝一聲疾，發符念呪。

唵嘯咄唵液嘖吒，爾是李公仲，緣何來我家？一念每一喝，即喝之。付水與洗，仍向日取火炁呵之。

一凡有頭痛不可忍者，當書三光符貼太陽穴。

一凡有瘡鬼作梗者，書三光符於餅上，令食之。書符呪曰：汝是形如黑憂鬼，吾知汝姓名，速速去千里，不得稍留停。復取三光炁噴之，以三光符與吞。

一凡有生產，經日未下十死一生者，書三光符吞服，存三光大聖立前，次存雷電火車、煞鬼吏兵同監生大神等，存捧符人爲符吏，齎持符命前去。

以立待雷電火車監生大神，隨符入產人口中，立即生下。

一凡有鬼精作凶怪，以壓害生人。以三光煞鬼符貼門上，如著人身及六畜，呪水噴之。

一凡有瘡癩久疼，以三光符燒灰貼之。或以符覆之，或吞之。或未破者，默念天罡呪七徧，取炁七過吹之，自然消潰。

一凡渡江涉海，有水怪繞船，作害不去，妄有求取而作驚恐者，取天罡正炁於鐵劊上，書三光符擲水中。

一凡有百病未安，皆以三光符服之。隨病用湯吞下應邪炁，加煞鬼符，用東南方桃枝七寸，煎湯下。或呪水皆可，或燒符在盞內服之。

#### 收罡水法

罡者，陰中自然之火，破滅萬邪。凡收罡水，乃藏威而待之。凡遇重午日大雨時，於華蓋方，正子二年三卯四酉五復子。下置水器收之。若無雨，即於午時取井華水收之，謂之罡水。

又法：以天德月德日，每月五日，若

婆羅門下降日，已上是也。遇天雨時，亦於華蓋方收之。謂之法水，皆祭而後用。

#### 和合三光丹法

每一蒸餅，去皮并底，用心中，無所聚也。分作二片，乾一片，用水浸爛一片，兩片陰陽也。一處兩搓搜，令極黏膩，不計徧數念呪，取炁噓之。仍先想左手爲日，右手爲月，口噓炁爲罡。捍作餅子翻覆，徧寫三光符在上，不計徧數。畢，隨大小丸之，每一粒各存三光炁，呪一徧。格云：若依此法，但將蒸餅吹之七七徧，其色如丹，久而難白，其靈尤妙，細丸之，與人吞服，日三光丹。若書符投井中，五更初投符時，井水俱沸，試之即知神驗矣。

#### 存想真人形配衣式

凡伏哀問崇行持，先存頂上一座斗，以斗口罩身，罡在前出履一斗，垂罡在下，而兩斗乘之，左右挾輔各一斗。並以肘貪狼肩巨，問心爲祿，存所握手處爲文曲，左手即落，右腰右手即落，左腰爲廉貞，爲武曲，足前爲破軍。

罡光交換，師在火光中，上有斗罩，下有斗乘也。飛斗左手，子午挑出左邊。右手寅午，牛挑在後，左爲陽斗云貪狼。存想黑星光，自右足下發，繞左邊直上，罩頭頂上，出存紅星。紅光自左足發，繞右手邊，直上罩頭，頭頂上出。右手子午斗，挑出左邊。又寅午斗，挑出右邊。右爲陰斗，魁至魁。次辰戌斗蓋頭，又以三台重蓋在上。

三台斗呪

上台虛精，巳。保我千齡。中台六淳，午。衛我身形。下台曲生，未。拜謁三清。

上清北極天心正法

(王育成點校)

# 030 上清骨髓靈文鬼律

經名：上清骨髓靈文鬼律。宋饒洞天定正，宋鄧有功重編。三卷。底本出處：《正統道藏》洞玄部戒律類。

## 上清骨髓靈文鬼律序

受上清大洞籙行天心正法臣鄧有功撰

臣聞《書》曰：天道福善禍淫。又曰：天命有德，天討有罪。夫善者必福之，淫者必禍之，有德則在所命，有罪則在所討，此天之道也。天之臨下，豈特明之，於人爲然哉。雖幽之於鬼神，其不爾。是故神有功於國與民者，莫不載之祀典，而秩祭之。乃若邪怪之鬼物，爲祟爲厲，爲祲爲孽，擾民害物者，莫不有以治之，則其爲患可勝計

耶。此《上清骨髓靈文》所以俾付正直者，使之以奉行也。其目有三，曰鬼律，曰玉格，曰行法儀式。合而言之，通謂之《骨髓靈文》也。鬼律者，天曹割判，入驅邪院，北帝主而行之。玉格并行法儀式者，玉帝特賜驅邪院以掌判也。其要皆所以批斷鬼神罪犯，輔正驅邪，與民爲福，爲國禦災者焉。臣竊見玉格之文，尋常法師只以口傳，而行法儀式，又隱而不論，故靈文因此散缺，所存者，鬼律而已。鬼律雖存，其俗師不能深曉其意，加之傳寫訛謬，文理舛錯，遂致廢缺，只以符水治病，多致誑惑，豈不負高天之意哉。蓋靈文五十六條者，尊一於北極，總領包括天地陰陽五行之數，殺生之理，以邪剋正者，罔不隸焉。玉格儀式六十四條，若八卦生生無窮之象也。鬼律配玉格，正條一十六，合七十二，即氣候所攝也。有所行邪，即付泰山七十二司，缺一則法不全而司不正矣。是則以道爲法之體，以律爲法之用。鬼物邪氣之所干，必體道以正之，故曰正法也。

行事儀式四十八條，以三十六表三十六將，餘十二時神，常置左右，攝歸一身，故曰行事儀。又以身爲一真之舍，動爲仙化，靜與神默，豈非自然之妙耶。臣嘗細繹鬼律，竊見其文，詳悉精緻，推原其本，則祖仙饒洞天。初爲府吏，用心公平，執法嚴正，斷獄不枉，衆心愜適。昭格乾象靈光，下燭地藏爲之開闢，而祕文出見，即斯鬼錄之法，實皇天之所賜也。祖仙洞天以謂，天人雖異，理則一致。即倣以國家法律參校，深得輕重之意，而定其刑罰之例。然則鬼神有影響而不可執著，無所施其鞭扑，有罪犯則苦役之。故《豐都律》言鬼以負山之勞，龍以穿池之役，則若是之，有徒役也。《女青鬼律》云：當天圓三帀，則若世之有流竄也。《九地律》云：無上滅形則若世之處置也。《玄都律》云：分形散影，即若世之法外也。以此行於世間，斷治鬼神，最爲詳密。臣夙緣幸會，上覲真科，遭遇名師，得以傳授。十數年間，嘗於洪州西山玉隆觀、江州廬山太平觀、南康

軍簡寂觀、舒州靈仙觀，博求妙本，前後所收《上清鬼律》共五部，校對訛舛，一依舊本，排定編次。鬼律七門五十六條，玉格十六條，行法儀式四十八條，總計一百二十條，分爲三卷。逐一勘當，纖悉周備，遂以所得新故之女，焚上天闕，申驅邪院等處，繼獲報應分明，更無遺缺，是謂完本。若乃只自奉行，隱默不傳于世，則其功未廣，恐違天意而貽陰譴也。是以繕寫投進，抑嘗聞昔之以道御天，下者其鬼不神，非其鬼不神，其神不傷人，以至兩不相傷而德交歸焉。然後爲盛治之極致，豈不偉哉。伏惟皇帝陛下，操至權而獨運，斡萬化於不測，百神受職，庶民安堵，則馭之者固自有道矣。臣且區區以進此者，非特欲乞頒行四方，以廣其傳。庶幾天下法師皆得完本，依此行持，使遐邦僻邑、祆邪靈怪皆不得以傷人，是亦少裨陛下道化之萬一也。臣謹拜手稽首而爲之序。

### 上清骨髓靈文鬼律卷上

紫微官使日直元君饒洞天定正受上清大洞籙行天心正法鄧有功重編

#### 法道門 二十七條

諸行法官，乃陽行陰報，並依式歲考功績。如能止邪抑非，治困拯危，度死超生，含靈受賜，解除怨仇者，依儀遷職。如傍循私曲，隨惡長姦者，許三官糾察以聞，當議重行黜責。

諸發遣文字，危急行劄子，限當時。謂病篤，會問陰府天曹命數延促之類。次緊牒，城隍限一日。次申東嶽立獄，催鬼神，限二日。常程給限，並不過三日。輒有留滯，半日杖一百。涉私故，徒一年。情重者，加一等。在道阻節者，以其罪罪之。

諸應管東嶽差到神將吏兵，三年一替。一年一替者聽。並具勞績過犯，報本嶽考察賞罰，仍於去替一月前，預差替人。願留再任者，關本嶽。應替不替，不

應替而替者，杖一百，有故者勿論。

諸神將被命報應稽遲者，杖一百。緣事害人受賂者，徒二年。天兵將吏，仍具所犯，因依奏聞。

諸行法事，有不便者，不得擅行改易。即時奏請，以俟報應。謂如遣鬼不去，即符使不靈神之類。違者，徒二年。非行法官輒干預者，徒三年。

諸差使鬼神不任職，誤取生人魂魄，或令發狂致疾者，流一千里。因而害人性命，加二等。毀法不遵者，處死。

諸行法官所至，許帶符印隨行，在處稱行司。應有須索，呼召將吏等輒違戾者，徒一年。干仙班者，具事因奏聞。

諸承受文字遺墜者，晝時經驅邪院自陳。檢會別行，仍責限追尋不獲者，杖一百。限內尋獲，與免罪。

諸鬼神應送所置，輒違而不往者，流三千里，累犯者處死。

諸神將吏兵等，因迫攝鬼祟殘害受賂者，徒二年。若隱芘縱令逃避者，



以犯人罪罪之。若罪人在壇顯驗通  
露，後忽因事身死者，具將吏所責情狀  
奏聞。

諸神將名山大川城隍社令主三品  
神衆，凡遇承受驅邪院文字，並須驗認  
印記，嚴謹護持，速具報應。輒有輕易  
者，徒二年。

諸鬼神等，受驅邪院發遣，經宿不  
離當處者，一日徒一年。十日加一等，  
罪止徒三年。

諸邪祟經驅遣，而六甲土公司命  
等神輒隱藏不發去者，徒三年。因而  
害人性命者，流三千里。天曹降旨留  
住者，勿論。

諸民人有事告訴行法官，受接不  
行，雖行而苟簡，及妄入鬼神罪目者，  
杖一百。不候告，而別指事故行遣者  
非。

諸當職之神，輒與民人婦女私通  
者，流三千里。情理重者，奏裁如地分  
鬼神犯者，加一等。諸鬼神無故害人  
性命及偷盜人間財物，不受咨懇被捉  
者，處死。所屬城隍土地等故縱者，同

罪。失覺察者，杖一百。

諸被使鬼神不即時往幹者，杖一  
百。緊切事干人命，徒二年。因而至  
死，流三千里。受敕符違而不去者，處  
死。

諸蝗蟲旱潦天霜雪雹害民稼穡，  
本地分神衆不能救濟，驅邪院差將吏  
同力止絕違者，杖一百。事干天曹時  
行年災，許具章表奏聞。

諸神將吏兵，應使而不使，不應使  
而使者，一人杖一百。十人加一等，罪  
止徒三年。

諸救濟民人疾苦，合用干礙神鬼  
呼召輒不到者，流三千里。雖到而不  
協心搜捕幹捷者，徒二年。天府差幹  
他事者，勿論。

諸天行疫疾，令人患瘡腫走痛之  
類，隸十二年王子統行所，主鬼神受驅  
邪院遣除事合遵稟天曹拘收者，即時  
報應，具奏上界，違者杖一百。

諸山川土地司命城隍，受命搜捕  
邪祟，輒有違滯故縱於經歷地分害人  
者，直送東嶽，處斷主者失覺察，杖一

百。

諸提舉城隍社令有過者，具奏北  
極取旨，三官糾察，關驅邪院施行。

諸方境內遇年災大疫，損傷人民  
牛馬畜獸之類，被告即關年王神收毒，  
仍奏知上界，違者杖一百。

諸囹圄久淹受苦之人，所犯非辜，  
實負冤屈，諸處雪理不明，即委當處城  
隍獄神顯諭，推勘官吏省悟，實情立爲  
委決，違者徒一年。如囚人實犯陰譴  
者，勿論。

諸神將吏兵輒離行法官者，杖一  
百。遇有急闕，許於近便神祠差借兵，  
不得過五百人。幹辦訖，犒賞推恩，申  
奏所屬錄功。

諸鬼神承受天府委幹，稽留不行  
五日，杖一百。十日加一等，罪止徒三  
年。有緣故者，具奏天府。

#### 太甲門二條

諸林谷祆異累害人者，處死。所  
部鬼物非過干累及者，送東嶽處分。  
應干經歷地分不覺察，杖一百。同情  
犯者，罪亦如之。

諸林木散大，爲人欽仰，立祠祈禱無福報者，並除之。因立祠而不爲害，善能興福於人者，聽以有無功績奏聞，違者杖一百。

太戊門 一十七條

諸地氣所產育養之物，遇灾年須出生地毛。如鬼神無故出入，別興風雨，而因損傷稼穡害及人命者，並流一千里。仙官拘執六地犯者，具奏天府。

諸神鬼盜人財滿千錢者，流二千里。不滿千錢，徒二年。若常住供獻之物，不以多寡，滅形。諸地分主首故縱邪崇於部下爲害者，關日遊神吏騰報，違者杖一百。

諸掌文字管攝邪魔，差當日功曹將吏承受，有稽遲、投至不明、磨擦損污者，杖一百。私拆封角視者，徒二年。奏書有漏泄遺墜者，流三千里。

諸鬼神妄攝人魂者，流三千里。因而致斃者，處死。

諸神鬼呼召不至，輒違慢不恭者，徒三年。

諸鬼神非攝受於人世，不得與生

靈混處，違者杖一百。天府謫仙者非。如妄假名目，邀求祭祀者，徒二年。切害者，送東嶽處置。拒捕者，處死。

諸鬼神無故在人家潛伏，妄興妖崇爲害，經宿不去者，杖一百。五日加一等，罪止徒二年。被命遣不去者，處死。

諸人間染疾，旬月淹延不退，夢寐與鬼魅交通者，委所居地祇具事狀，申東嶽誅滅，違者杖一百。

諸驅邪院官行天符，委山川地主收捕鬼崇，不即力幹違慢者，徒一年。

正一門 四條

諸稱水者，不以大小淺深，善能滋養稼穡而不隨時者，許九江水帝察其功過保奏，違者杖一百。

諸龍神在江河湖潭湫水，有所主者謂之主，正則祠之。若因大風雨，無故非理出遊害人稼穡者，徒一年。妄邀祭祀者，徒二年。掌水司引水，因漂溺田屋苗稼被害及五十家已上者，流三千里。不及五十家，徒三年。灾年時行地分變異者，勿論，仍具表以聞。

諸龍神鬼主江河汙流去處，若故曲邀舟車祭祀者，徒二年。妄興風雨，翻陷田屋至傷人命，一流三千里，十人處死，十人已上滅形。干涉湖潭主守，並同罪。本地分不糾者，罪亦如之。

諸隱伏神鬼合起雨澤，不急救旱救苦，水主同情隱匿不爲放露者，並徒三年。

亡崇門 六條

諸亡者有怨於生人，曾經地府陳理，未結絕而擅於人家，作妖異尅害他人，僥求功果爲報，雖非損人命，而動煩立獄仇對平人者，關地府滅形。

諸無道邪崇顯形影，放火撒血，引弄家畜之類，驚犯生人者，流三千里。至害性命者，處死。

諸鬼崇放火在人居室，或籠櫃中燒熱財物舍宅，及十戶者處死，不及十戶徒三年，送酆都重役地分。知情故縱不糾者，流三千里。

諸伏屍鬼怪古物精祆一切無名之鬼，妄託不繫籍，身死輒停世間不去

者，徒一年。妄假威勢，曲求祭祀，陷害生人，流二千里。地主者知而不糾，同罪。

諸鬼崇傷害生人，因追捉藏伏者，徒三年。拒捕輒與吏兵鬪敵者，處死。

諸孤露無主邪鬼，假於新死故亡之便，纏繞生人有所求者，流一千里。傷人命者，滅形。委是家親眷屬，逐時有闕祭祀，因而作祟者，以肴饌祭享，善功爲報，化諭遣退。若受祭享福力後，依前爲害生人者，送東嶽，於下鬼籍中拘係。

#### 國祀門 五條

諸國家不載祠典神鬼，妄興祆孽，誑惑人民，輒爲禍福者，流三千里。曾傷人命者，滅形。

諸鬼神雖不載祠典而能福及於民者，當考功績，以聞推恩。若自矜其功，而輒便妄以祆異，於人興疾疫，須求禱祀而不退者，徒三年。至傷人命者，流三千里。及十人，處死。十人已上者，滅形。

諸里社本界神祠，水陸二路，見係

陽界靈感，該在祀典不得受人間曲祀及不得受人厭呪生命，違者糾察，申三官，當議重行黜陟。

諸祀典福神，有害於人間者，具所犯，奏取敕裁。

諸朝列功臣名賢，因立廟祀後有害於民者，立便遣之，違而不去關東嶽，并具所犯奏聞。

#### 飛奏門 二條

諸急切飛奏，限兩時報應。上天急切，與地嶽靈官行報者不同。若違時不報，或因騰奏有失者，並杖一百。仍許再奏，候報施行。如驅邪院悞報，因而違者，勿論。

諸奏書緊切，限一日。次緊，限三日。常程，限七日報應。並謂奏上天者。皆用引劄通落，須經歷地分護送出界，輒邀攔拘滯者，一日杖一百，十日加一等，罪止徒三年。若情理切害者，並具事因奏聞。

上清骨髓靈文鬼律卷上

### 上清骨髓靈文鬼律卷中

紫微官使日直元君饒洞天定正受上清大洞錄行天心正法鄧有功重編

#### 玉格正條 十六條

諸應本院官法服，星冠朱履。非行持伏鬼魔者，不得披戴，違者徒一年。不因法中事儀以勞鬼神者，徒二年。

諸應本院官法職，乃上清玉籍補充，統攝三界邪魔所受正法中誥錄，並以黃花帛上朱墨間寫，裝嚴卷軸給付訖。本師告諭，戒行勤切，應係法中，祕語靈文，口傳心授，不得隱落，違者三官糾察。

諸法官若善能傳授正法與有道之士，行持救濟生民有感格者，歲許具表章，奏陳當議，不次推恩。

諸應選人材，可保奏而不奏，不可奏而奏者，並徒一年。未經奏陳輒傳印訣者，罪同上。百日内本師自覺舉

限內不首陳，罪亦如之。

諸應奏名，後不依師旨及有違背事儀者，徒一年。情理切害者，本師具實告奏，先滅一身，後罪九族。

諸應有道士告傳正法以救民人，主師圖其財利，輒生艱阻者，杖一百。妄受貨止一匹，徒一年。十匹加一等罪，止徒三年，仍降兩資法職。不滿一匹，杖一百。饋送酒食亦同。

諸行法官每歲拯救危篤病及二十人，轉一資。二十人已上，依仙班格陞職，功行遷轉法位奏聞。若人間告訴，不爲受理畫即救濟，并妄遷補法位不實者，並徒一年。

諸奏名人未奏詐稱法職者，徒二年。已奏而報應未下，保舉審察不當即議重奏，不俟報而妄稱師弟，各徒二年。

諸新補本院法官，習篆天心符文、星斗印訣、綱步之類，以金玉香木板書習，了畫時以香水洗脫，棄於長流水中，違者徒一年。

諸以正法妄傳非人，而希求財利，

或得財而中悔不傳者，並徒二年。未得財同。假以他法影應爲正法傳之者，徒三年。

諸以正法鬼律示非人，或假借倩人傳寫侮翫不恭，與非行法人持論泄漏訣目者，徒三年。以法示翫鬼神者，徒一年。故令他人以法陷鬼神者，徒二年。至死者，流三千里。不具威儀精潔觀讀者，流二千里。

諸奏上清表章詞文，關直日功曹，通落東嶽文書，付沿路土地收捕鬼祟，差本院神將吏兵，告奏事定輕重行遣，如合奏而不奏不合奏而奏者，已上並杖一百。

諸正法天書祕錄符傳授與人者，許謄寫故本，藏之名山大川龕巖石匣中，法官敕誥符文經轉資盡，將已前所授者，皆焚化置之江湖中，止得留見任官文書，如不燒化以故法衣裏複投於江河內，篆符替下，筆墨朱紙硯水道冠法服諸般應替之物，盡火化沉向水中，或埋在洞府石室之內。已上並以訣法藏之，違者徒一年。

諸傳度正法，聽以甲子庚申三元八節五臘本命日，奏名跪受劍印、訣目、筆硯、朱墨法具，皆祭而用之，鑲券質信器具金銀等物，坏鎔售錢，置供獻拯濟貧人，不得入己侵使，違者徒三年。

諸行法官急速去世者，豫顯異境，此乃上天吉命，遂使卒然而去。無者，即是有司追取，證對不明事宜，令嗣法親眷，速以符告敕牒法服焚爲灰，投長江，關水官遞與其人，幽司遵行，違者徒二年。

諸法官功行果滿，被召者法體二上三下，如地蟲行，耳有風聲，目無神光，天柱不起，天鼓不鳴，便穴腎堂皆痛，神氣自涌泉穴透出頂門，即便以誥錄符印函藏一處，更新衣法服端坐，遺囑嗣法親眷訖蛻去，前有瑞雲仙仗迎引，直赴洞府，授仙官領職治事。若法體覺知，不能支持，當處土地寵助嗣法親眷，依上法函藏，違者流三千里，情理重者處死。

上清骨髓靈文鬼律卷中

# 上清骨髓靈文鬼律卷下

紫微官使日直元君饒洞

天定正受上清大洞籙行

天心正法鄧有功重編

## 儀三十六條

諸應正法鬼律文篆，並以香篋綵囊巾笥貯之。遇檢閱，存神結界入靜，方得開卷，不得過五，行祕之，慎勿令鬼神盜觀。諸善民能驅邪輔正，實有濟物之功者，收錄奏名，傳度正法，補職受位。

諸應院中法具，謂如劍印、筆墨朱硯、冠履、法水之類。未經奏祭者，不得擅便私用。

諸應傳度弟子，肘步投師，師昇壇說戒，露刺飲丹，分鑲破券，以誓盟言。次與訣目符文，宣示真誥，跪授官職印劍之類。師啓白上聖，落三尸於四體，釋萬罪於九玄。關報所屬行持，上合天心。

諸應神將吏兵，謂東嶽差到者。明受

報應到院訖，以酒食錢馬犒，設常守本職，准備驅用，不得私使。

諸行法官，經過有神祠處，搯天丁訣，鳴天鼓，集身中靈官護法將吏，隨行以布威儀，神自畏伏。

諸應法官，早朝取服旺氣，作用奏書，設醮不得燒乳香。

諸應世間人命，稟天注壽祿。如經本院拯救，所病不起，即是數盡劫終。此即不可，行移文字，必爲虛設。

諸應拯濟世人，行遣文理，不得繁雜。可直言至誠之事，仍聲說前人性命，繫係天司，奪祿減筭乞，不在今來所陳之限，明乞報應。

諸授披訴狂邪妖怪者，法官變神受詞，押印遣行。

諸應醮設，許奏三清玉帝錢馬外，非時不得輒有褻瀆。焚奏錢馬，先以鎮信綵繒同化，差功曹直符齎送。

諸應醮奏於三清玉帝位，傍列採訪使者一位，餘位不得近帝座。

諸應入靖燒香行事，修寫法中文字，先以斗蓋，勿視凡目。諸被告訴致

死而來呼煞者，以匱蓋鎮之。諸應治牛馬六畜溫者，問所損過數，牒年王神驅之。

諸應授質信，量其至誠收售之，價錢爲三分。許用一置供獻，一施貧者，一即贍道。

諸立獄治病移文不伏者，並攝囚治之。

諸應魅亂發魘心腎虛困者，施符籙吞佩鎮之。

諸應治小兒驚叫夜啼，安家竈簷神、四天王、飛天捷疾神，以三光符治之。

諸應行法官，逐日拯救世人，合用贍道之費，無受民賄，自然上天賜祿。遇闕即上章表言誠，自有陰助，更無乏少。如輒受民物，則世用不敷。

諸人家竈鋪營業被邪厭閉者，以三光符遣神治之。

諸應修造營葺之類，牒太歲安撫，所轄土公等神，無令興害。

諸應有怪異於陂塘堤岸，以至修築不常、非時爲害損壞者，要當處土地

驅逐離彼，仍以三光符鎮之，違而不去者，依法理斷。

諸遇瘟疫流行，人罹疾苦，依格劄委土地等神外，牒年王神收回毒氣，合飛奏者，本院官禹步變神，默言口章，以聞諸孤民不宜。男女貧無嗣息，先以法退三刑六害星，仍以錄佩。

諸應世人所居不利，陰陽不和，上下尅害，連年困篤，累歲連遭者，授之以正錄。

諸傳度正法官《受戒儀》云：夫道行己，而爲人所以能化其道者，寔由心之正也。正心而明，可持心以度人，人無不正也。故萬法因心而生，因心而化。能正己之心，上合天心，則未有不蒙其正焉。行己之道，以正其邪，而邪莫不由伏焉。然邪曲之行況，因心之不正，而爲外物誘之。因外邪之所蔽，而內有所不明，則正性缺然。而昧邪馳騁畋獵，令人心發狂，是爲外物蔽之。如飲酒之蕩正性，色慾之汨真情，財利以忘仁義，愛惡以成是非，皆緣情而迷至理，是謂大患。仍協三惡業結

三官，因茲所見，三界不息而沈滯不休也。且不殺者，仁也。不盜者，義也。

不姪者，禮也。不欺者，信也。不惑者，智也。六根七情，十惡之愆，宜須戒之。不養父母，不敬師友，不念孤幼，不報國恩，不施正信，不識上下，切宜戒之。不能束斂身心，敬畏天道，學

太上法，自利利人，化道後昆。信服師友，遵奉教誨，不侮先覺，不輕信義，不爲悖逆，不枉賄賂，不違天背地。一以不遵，罪不可道，道法不神，一身受殃，九族同罪。當須歸投無上道，無窮法。

無量衆發此大誓，方可傳付上清訣目，佐天行化，助國濟民，治病扶危，驅邪輔正。宜對大道闔座高真，心念口言，自今日始，常懷誓盟，永不忘失，稽首頓首，感激之至。已上儀登壇唱禮，衆官同讚

詠。

諸應治事，量其輕重，行持不得妄動神將吏兵。如接押辭狀畫時行遣，勿得妄入鬼神之罪。

諸應傳度正法，以法中用日，設醮一座，名曰傳度醮。奏獻錢馬一百二

十分，章醮儀中聖位列獻。如數內減半奏者，從之。告報天地受舉官，保明狀訖，依法付囑符訣、官告、真錄之類。關報東嶽割移，名籍附天曹，原赦九族出離幽冥，超昇生界。登壇節次行事，並依本法。

諸應驅邪院行法官，並稱都大，統攝三界邪魔。事初補右判官，次右大判官，次左判官，次左大判官，已上並謂同管勾院事。次功格高者，昇入仙班，補爲都天大法主同判院事。次加

九天金闕大夫，謂一年內，救民及二十人凶歲旱澇枯槁，刻日應禱陞補者。次水部尚書，次本部尚書，次土部尚書，次金部尚書，次火部尚書。已上謂歲救數過二十人者。次

或救大害功行優甚者，遞相轉補次紫微宮使日直元君，謂歲終，助國除災、安寧境土、遣鬼兵陰助帝祚太平者，陞上職。又一年內，

能驅滅分野蝗蟲災怪，持法除去者，加九天金闕御史。又一年可發志願，自於名山建立壇場，投詞獻章，上祝人君萬壽實有驗應者，加金闕上仙侍中。又一年自了性理出於物外，提拔羣迷

出離五苦，親詣南曹添注，主聖臣賢九族生天，萬物受恩者，加紫府上相。次玄都大相，次太玄上相，次太極上相，次金闕上相。又一年通證大道無窮，不執文字，指喝有驗，能治江湖河海蛟龍作害山崩派決，實有利國濟民、滅除

大孽之功者，加無極上相。已上自日直元君至無極上相，計九位遷職者，合授上清九等大籙，方許入此憲格，餘職並依諸仙官。以三元爲首，洞神已下

轉行，初下元一品仙官。次知北極驅邪院使，中元一品仙官，判北極驅邪院。次上元一品仙官，判酆都使。已上有功行果業，次第遷轉，身登金闕，侍列三清。

諸應發三清、玉帝、北斗三光符，行事官變神，上奏具所請事因，稱臣今准式付發遣，願如臣言，祝畢即便給直符使，符到奉行。

諸應行法官出入，常存領六丁、四直土地、監印力士等神，隨行以法囑之，無令失事。

諸行法官朝上帝，驅瘟邪，斷怪

崇，須先戴三台北斗，變爲驅邪院使。

諸朝見上帝奏請畢，即詣天樞院，部領四天王、十二大神、八金剛、六丁六甲、天蓬天猷元帥、火鈴將軍、五雷風雨神，直出天門。

諸立獄須奏，聞申泰山，具事儀，稱述已於某月日，於某方立建天獄。奏上帝，言五斗獄。

### 式十二條

諸造驅邪院印，方一寸八分，以金玉爲之，篆以天文。雷霹木造者聽。召六丁六甲使者，結界守護。置訖，以紅朱傅印面上，先聞上界，應造法中印記惟此。次同所授官花押字樣，關東嶽，照會訖，方得使用。



臣洞天普受真人指示，得天篆驅邪院并都天大法主星印，二面贍本訖，埋於故地。遂以印式契對，今世間所用，大尺一寸八分，即小尺二寸一分，黍尺二寸四分，皆同也。其分寸上天法式數度所表，使鬼神不測於毫髮之內，故標於此，爲法定制。

諸篆天文符籙，以天德月德水，六丁六甲之筆，黑帝墨，太陽靈朱，五龍寶硯，一如傳度法訣收取，奏上界訖，方得行用。

諸應伏兇猛鬼神，切要委差神將，

仍左右掐局邪訣，又以左右斗蓋之己身，宣敕云：汝過罪已疏之，吾以救民爲心。

諸應奏醮，爲人禳災，先奏星宿真君科狀，後坐稱弟子禳災，集福延齡，命素代庖，衣祿虔誠置備，知鑒達誠。

諸應上清罡步念斗呪，至天罡住便彈印訣，却用天罡印指出。若以符中呪，唯是斗以貪狼星起之。

諸祭神，以春夏秋冬四季六甲等日記之。春六甲，夏六丙，秋六庚，冬六癸。日於門戶外，以齋果香棗湯三分，供養三界直符四直功曹。一立土也先，七土也錢。後具述情意云：吾奉玉皇敕，佐天行化，助國濟民。凡行符法，斷絕爲禍邪祟，治病扶危，作福祈祥，皆憑使者通達上下諸位聖衆。今日齋備酒果錢馬，以伸醮禮。伏望

使者恩慈，大布威光，特垂靈祐。次三上酒，化錢念呪，誓功曹云：吾聞夙修大道，今作至神，莫不以功行居先，救民是切。故顯幽赴冥，出水入火。變現千途，威通萬狀。荷戈掛甲，負鼓擎

鐘。出沒縱橫，來去無礙。邪魔聞之膽碎，病者見之安寧。吾以正法降魔，用汝威靈伏助，收伏鬼祟，斷絕禍源，福及良民，功歸善道。今以祭禮，略報神勳，少謝功勤，深勞戮力，伏請各各醉飽。

誓神將文

汝等各宜醉飽酒飯，整肅威儀。具嚴天戒，祇畏帝命。奮威武之柄，致平定之功。嘉績有成，明敦響答。奉咨東嶽，差來神將吏兵。衆素韜神武，夙蘊機謀。聞望清嚴，儀德英偉。響應鎮嶽之命，來專討伐之權。震動則兇魅裂形，眦睚則風雲變色。靈戈所指，大惡無前。輔國救民，濟時利物。推心事道，宜莫好功。當院早膺，仙誥素被。道麻誤叨天吏之權，惟藉至神之祐。上則鎮身保命，學道事天，資我身真，冀膺天爵。中則顯揚聖化，昭布陰功，推此威靈，願成績緒。下則救人利物，治病去邪，誅翦兇祿，粵隆福泰。庶使累成，善效響應。幽微德著而汝等同

分，其利功成而汝等共享。其榮盡舉當世之便宜，共望正法之超冠。利而不害，威而有懲。凡事虧中，失順害物。違天致討，行誅芟邪。輔正以神功而勝凶德，以妙化而勝姦謀。其何以當，人孰能禦。惟爾有神，輔我大道。急急如律令。

正法榜式

北極驅邪院：

當院見管押將吏兵等，係奉

玉帝敕命差撥，赴本院護法行化，助國濟民，救度羣品，咸歸正道。切慮不知，本院有天印，方一寸八分，或方二寸一分，或方三寸，或方五寸。管轄天兵百千億萬垓，印篆一毫一紋，容隱三十六萬垓兵將，隨吾印轉。邪魔聞之膽碎，病者見之安寧。上帝賜之，力士捧擎，從吾所行。印中兵將，百千億萬垓。來往如風，無形無迹，變化不窮。隱吾印中，召之則至。或見大身，徧滿虛空。頭戴崑

崙，肩擔日月，手把帝鐘，足踏夔龍。或見小身，入微塵中，於絲髮內。視大威通，護持正法，千變萬化。救度有情，不自伐功。玄妙之力，道法無窮。切恐所管神將吏兵等，不知有此法令，故意違慢。遣汝受罪，不輕當院。今將天兵將吏，嶽兵將吏，分屯番次，准備緩急。使喚如聞當院呼召，急須速至。如不係當番，或不呼召，並仰潛隱六合之內，自隱自伏。具下項：

一天兵將吏等，常切准備呼召。如不呼召，不得擅離天界。南斗天兵，三千六百人。黑殺神兵，五萬人。北斗部兵將。三部兵將。正一部兵將。放光部兵將。天丁衆神。力士衆神。金剛衆神。大明衆神。飛龍騎吏，一千人。斬龍騎吏，一千人。決龍騎吏，一千人。統兵助法神將，二員。一泰山差到兵將，仰分作兩番，每一日一替，參隨當院行法官出



入。遇有急速幹事，不在此限。仍只得於本院安泊，無輒慢易，仍委自統兵助法神將。常切提轄統兵神將，一員。助法神將，一員。馬步兵，若干人。開東嶽關到人數。

右件，兵將神吏等令，出榜曉諭，仰詳前項，指揮，遵依奉行。如稍有違，必無輕恕。汝等有功，即當賞犒。具奏上界，賜之恩果。的無虛示，各宜知悉。

某年某月某日榜。  
具銜位姓 押。

#### 弟子投師傳法詞

某州縣鄉坊村里住姓某。  
右某本命年月日時生，所屬北斗某星君。謹齋黃金九兩，金銀一對，命素一端，以代質信。青絲四兩，以代翦髮。丹砂七兩，以代歃血。捧詣法師某門下，求授天心正法。意欲助天行化，爲國救民。以某竊觀浮世之數，常憂危脆之身。

愧除害以不能，思興利而無術。操修既怠，惶恐且深。豈期多劫而來，以慶今辰之會。伏聞

某人不掩玄都之路，特揚

太上之風，抱行持一法之心。增光道教，垂拔度羣生之手。拆破塵籠，願持枯朽之根。上賴栽培之力，其於行已，豈敢爲非。苟忘教育之恩，甘受沈淪之苦。輪回得度，竭志奉修。玄運相逢，盡心報答。伏望

某人大開慈造，少鑒微誠塵瀆之詞。乞垂憫念，下情無任，望恩之至。謹詞。

某年某月某日。

#### 弟子求保舉師狀

某州縣鄉坊里住姓某。  
右某昨於某年月日，具詞躬詣上清法師某人門下，求授天心正法一部。志願助天行化，佐國救民，治病扶危，斷絕邪祟。已蒙許賜，尅日奏名。奉命依法，訪尋有道名師，保舉傳授。竊

念某生身，幸處於中華。存心久棲於象外，尋師屢訪於知己，傾誠始遇於明人。比者伏惟

某人，得法至精，興揚

大道，救民極切，拯濟殊深。某謹投某人，願求保舉，儻蒙收錄，則某豈不堅心尅志，鏤骨銘骸，至願修行。上報提拔之賜，不勝幸甚。謹具狀告聞，伏候法旨。

某年某月某日某處住姓某狀。

#### 新授正法人給板符鐵券式

夫板符鐵券者，高九寸，五寸應身五體，四寸表身四靈。長四尺九寸，長四維，法九星。以黃花繒帛爲之，今行法之人多使柏木爲符，鐵板爲券。此皆不然，以俗世所見非合仙旨，板符則是板籍符契之義。鐵券則誓堅確盟，要之不移也。乃大仙饒公所傳，之意錄之于後。

敕三台門下：

驅邪院右判官某人，行持

天心正法事，准

玉帝敕賜。汝仰依教行持，除邪輔正，利濟羣生，闡揚大道。動合天心，慎勿邪淫欺濫。恭孝二親，敬奉師長，

和睦六親。勿隨勢利，無傳非人。若不依從，令汝臨事不神。三官考錄功過，依法賞罰者。

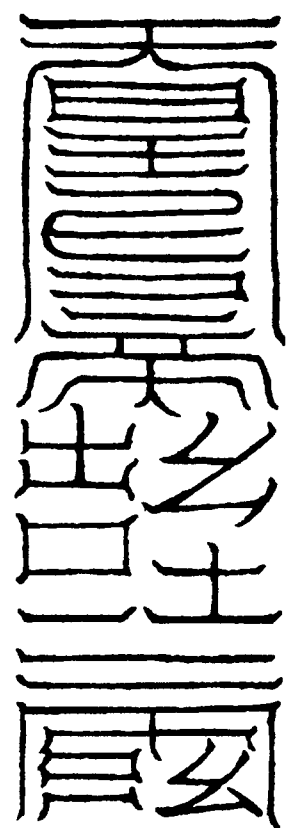

唵吽吽，衆神稽首，邪魔歸正。敢有惡逆，碎作微塵。

太微上帝敕，急急如律令。

四天門王，八大金剛，五部大輪王，十方護法神，四天三界符籙內衆星都大神仙，六丁六甲，玄武大聖，天丁力士，風伯雨師，五雷使者，五嶽聖帝，四瀆大王，洞府名山宮廟五道等神，天兵將吏，嶽兵將吏等，宜各依准

上帝。板符鐵券，常切護助。誅滅邪魔，去病除妖。其兇猛邪神，輒敢違戾，碎如微塵。奉敕符到，急急如律令。

右以爾忠厚之資，粹和之質，深勵趣真之志，堅崇濟物之心。須戒券以修身，協真言之美讚。尚宜知悉。

某年某月某日。具保舉傳度師銜位臣姓某奉行。

張道陵。

新授正人補驅邪院官告式

敕三台門下：

據驅邪院某官姓某，保奏某人。稟性純素，守善存心。每崇奉於高真，常歸依於

大道。頗有助國救民之志，願欲傳授天心正

法符籙。保身護命，佐

天行道，利濟羣生。某人年若干歲，

甲子某月日時生，上屬

北斗某星君，躬俟

俯報者。

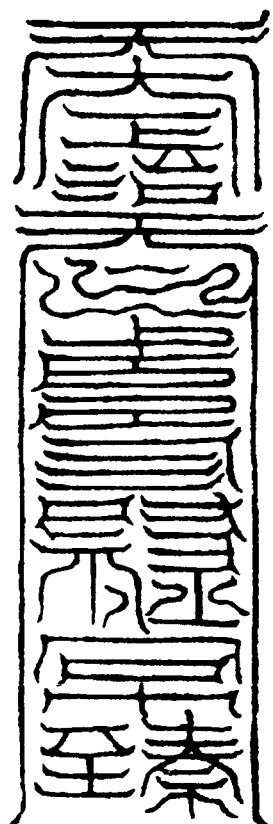

惟三天正法，萬道同歸。矧吾言之易行，豈汝心之難勉。宜補北極驅邪院右判官，同勾院事。准式以聞。

右牒奉

上清玉帝 敕，符到奉行。

某甲子年月日。

具傳度法師金銜臣姓某誥行。

三天扶教大法師正一真人靜應真君臣張道陵。

新補驅邪院官受法報應謝表式

具位臣某，誠惶誠恐，頓首頓首，再拜。

上言臣聞，

大道無形，育包萬化。

上德不宰，運斡三元。庶彙成彰，最

靈居首。

不二之法，非離乎本。守一之要，蓋

出於誠。

自顧凡材，護參

仙品。臣誠惶誠恐，頓首頓首。恭

惟

玉清聖境元始天尊，

上清真境靈寶天尊，

太清仙境道德天尊。

開天御曆，

執符爲九百九十九億萬之

道君。闢地赤明龍漢，乃十號十真。  
百靈源之，  
經寶

三天正法。

五帝真符，布化降祥，

垂光應物。臣居凡賤，叨奉

至猷。獲脫塵寰，喜厠

仙籍。敢不上遵

天戒，下盡人情。救苦爲心，報

恩是切。謹具表

謝，冒瀆

天威。下情無任，望

聖激切，屏營之至。臣某誠惶誠恐，頓

首頓首。謹言。

某歲某月某日具位臣姓某 上表。

上清骨髓靈文鬼律卷下

(王育成點校)

# 031 天心正法脩真道場設醮儀

經名：天心正法脩真道場設醮儀。撰人不詳。一卷。底本出處：《正統道藏》洞神部威儀類。

## 法事如式

都講舉各禮師存念如法

高功宣五方衛靈呪

## 東方

九炁青天，明星大神。煥照東鄉，洞映九門。轉燭陽光，掃穢除氛。開明童子，備衛我軒。收魔縛祿，上對帝君。奉神正道，赤書玉文。九天符命，攝龍驛傳。普天安鎮，臣得飛仙。

## 南方

南方丹天，三炁流光。熒星轉燭，洞照太陽。上有赤精，開明靈童。總禦火兵，備守三宮。斬邪束祿，剪截魔王。

北帝所承，風火八衝。流鈴交換，敢有不從。正道流行，我享上功。保天長存，億劫無終。

## 西方

七炁之天，太白流精。光耀金門，洞照太冥。中有素皇，號曰帝靈。保神安鎮，衛我身形。斷截邪源，玉道正明。宮殿整肅，三景齊并。道合自然，飛升紫庭，靈寶符命，普惠萬生。功加一切，天地咸寧。

## 北方

北方玄天，五炁徘徊。辰星煥爛，光耀太微。黑靈尊神，飛仙羽衣。備守五門，檢精捕非。敢有干試，豁落斬摧。玉符所告，神振八威。邪門閉塞，正道明開。映照臣身，三光同輝。策空駕浮，舉形仙飛。

## 中央

黃中理炁，總統元真。鎮星吐暉，流煥九天。開明童子，一十二人。元炁陽精，炎上朱烟。洞照天下，及臣等身。百邪摧落，攝鬼萬千。中山神呪，普天使然。五靈安鎮，身飛上仙。

次都講舉唱鳴法鼓二十四通

次高功法師發鑪

無上三天玄元始三炁太上老君，召出臣等身中三五功曹、左右官使者、左右捧香驛龍騎吏、侍香金童、傳言散花玉女、五帝直符、直日香官，各三十六人出。出者嚴裝，關啓此間土地里域正神。臣今正爾燒香，奉爲某人，於某處，爲其事，開建某齋，若干晝夜罷。散日修設清醮一座，若干分位。意者普告十方，關盟三界。祈恩謝過，請福禳災。保族安家，延年益算。願得太上十方正真生炁降，流入臣等身中，令臣所啓速達，逕御至真無極大道昊天玉皇上帝御前。

次高功法師云衆官各長跪

次高功法師出受經錄治職

謹出臣身中五體真官功曹吏，出上三天，執法，開化陰陽功曹，度道消災，散禍解厄。君吏各十二人，出臣所受法錄。治中建節監功大將軍，前部效功後部效殺驛庭令，驛庭丞，四部監功謁者，上仙上靈直使功曹，左右官使者，

陰陽神決吏，各二人出。出者嚴裝顯服，冠帶垂纓，整其威儀。弁朱陽之幘，冠通天之冠，衣皂紉單衣，腰帶龍頭之劍。操持謁簿使者，弁玄陰之幘，冠九德之冠，衣絳章單衣，腰帶虎符，齊執

玉版。直使功曹，住立四方。正一功曹，住立中央。治病功曹，營衛臣身。左官使者，建節在前。右官使者，持幢在後。陽神決吏立左，陰神決吏立右。上部功曹，住立上方。中部功曹，住立身中。促氣功曹，催促十方。上部使者，遠望上天。中部使者，遠瞻八方。都官使者，帀繞臣身。郎吏虎賁察奸。鈎騎都官僕射、天丁力士治正。執正吏收神。食神吏收鬼。食鬼吏收炁。食炁吏收毒。食毒吏收精。食精吏收邪。食邪吏誅符。破廟吏剛風。騎置吏驛馬。上章吏，飛龍騎吏等，並屯住臣左右前後。受臣詞語，分別關啓此間土地里域真官。正神監察，考召左右都平君。天師所布，下二十八治，三十六靖廬，七十二福地，三百六十名山。崑崙上宮，洞天海嶽。三元四始，

二十四炁。十二司神，太歲太陰。甲子諸官君，真元正炁，三萬六千神。在時受命，章中從事。東夷南蠻，西戎北狄，中央三泰，五老神君，山川溪谷靈官將吏，同誠上啓：

虛無自然元始天尊，無極大道太上道君，太上老君，上德皇帝太上開天執符御曆含真體道昊天至尊玉皇上帝，聖祖上靈高道九天司命保生天尊大帝，紫微天皇大帝，紫微北極大帝，承天效法厚德光大后土皇地祇元天大聖后，三十二天帝，東華南極西靈北真仙都玉京金闕七寶瓊臺紫微上宮靈寶至真明皇道君，三皇五帝，十一曜星君，南辰北斗尊星，天地水三官，二十八宿星君，玄中大法師，三天大法師，天樞院相公，北極驅邪院衆聖，靈寶三師，四聖真君，天曹四司五嶽帝君，齋主，法師，建生星斗君，本命元辰真官，歲德尊神，一切真仙，三界官屬。臣以宿命因緣，叨行法教。告盟之日，約以行持。祇奉道真，欽崇法會。俟監觀於至懇，垂濟度之殊恩。伏願昭錫靈休，

誕膺聖眷。脫塵寰之濡滯，俾道炁以充盈。施利濟於無窮，屏祆邪於不測。唯期聖造，俯納虔祈。臣某誠惶誠恐，頓首激切之至，謹啓以聞。

### 次都講舉唱各稱法位

道衆默稱受經錄治職。

具高功法師，受經錄法位臣某等，謹同誠上啓：

虛無自然元始天尊，無極大道太上道君，太上老君，混元上德皇帝太上開天執符御曆含真體道昊天玉皇上帝，聖祖上靈高道九天司命保生天尊大帝，紫微天皇大帝，紫微北極大帝，承天效法厚德光大后土皇地祇元天大聖后，日月星宿，天地四司，斗中帝座，三府三官，天樞院北極驅邪院聖衆，太上妙籙北帝法籙中真仙，五嶽四瀆洞天福地三界神仙，十方衆聖。臣聞生天生地，肇興象帝之先。無朕無聲，混合希夷之上。含靈所主，大道攸宗。宏敷濟物之慈，高著祈恩之法。太上弟子某，虔傾精意，俯爲微軀。真旆靈旛，

肅設瑤壇之禮。飈輪欵駕，願回金闕之遊。既懷惕惕之心，以俟穰穰之福。仰瞻紫宙，欽佇

景輿。願賜降臨，俯歆蠲潔。臣與太上弟子等無任，祈求激切之至，稽首再拜奉請。

次道士執神號請聖

次上香 上茶 上酒

次知磬奏初獻法事旋繞

次知磬詠步虛詞

稽首禮太上，燒香歸虛無。流明隨我回，法輪亦三周。玄願四大興，靈慶及王侯。七祖生天堂，煌煌耀景敷。嘯歌觀太漠，天樂適我娛。齊馨無上德，下仙不與儔。妙相朗元覺，誥誥巡虛遊。

次都講舉唱各稱名位

道衆默稱所受經錄治職。

具高功法師受經錄法位臣某，與太上弟子某等，同誠上啓：

三清上聖，四帝高真，金闕帝君，清都上宰，圓穹星宿，厚地神仙，三界威靈，十方衆聖。臣聞戴天履地，荷大道之

生成。食德飲和，繫衆神之造化。凡處幅員之內，盡霑亭毒之恩。此此無知，冥冥何報。太上弟子某傳度云：宿依道蔭，獲睹文條。願親清淨之門，誓授元真之職。仰荷眷懷之造，益增尊奉之心。是以特於某處爲某事。謹依科式，廣啓薰修。建立壇場，恭祈真位。庶流貺施，永保燕安。伏願上聖回光，靈仙垂鑒。暫迂飈馭，俯察精衷。載惟懇禱之誠，寔整歸依之素。太上弟子詞文，謹當宣奏。

次宣詞引正一法師上

太上弟子詞文已申，啓奏恭承，聽覽少賜。矜容特垂至大之恩，允集無窮之福。臣聞

三清杳邈，萬聖尊崇。非視聽之可求，豈名言之能述。今太上弟子祇奉

上穹，歸投大道。法真詮之密語，體玄教以修身。尚慮宿愆，自貽陰譴。今則特依科式，大啓醮筵。迓三境之高真，延

九天之列聖。恭陳蠲潔，希降仙靈。伏願道心純一，世累消融。保茲幻化

之身，得遂修真之教。然後長生久視，行滿功成。恩普及於存亡，福永綏於師保。臣與太上弟子等無任，激切之至，謹稽首再拜。

次上香 獻酒

次知磬奏亞獻法事

次知磬舉大學仙讚

學仙絕華念，念念相因積。去來亂我神，神躁靡不歷。滅念停虛閑，蕭蕭入空寂。請經若飢渴，持志如金石。保子飛仙路，五靈度符籍。

臣謹重誠上啓：

北辰帝座，日月皇君，五星四曜尊星，北斗南辰大聖，三官主宰，五帝真君，二十八宿星辰，天樞院衆聖，玄中大法師，三天大法師，靈寶經籍度三師，北極驅邪院衆聖，闔座真靈，周天列象。伏以清都上宰翼張玄化之功，紫府大神佐佑無私之德。乘時出震，體物施仁。恭拜首以陳情，冀垂慈而降鑒。切念太上弟子臣，早依真教，忝稱治官。志在修持，心存利濟。推行科法，參佩靈符。仰遵

上帝之仁，普救下民之苦。是以肅陳  
瑶席，延降雲車。所望恩休，廣霑動  
植。伏願道心堅正，法力興隆。保真  
氣於一身，消罪愆於宿劫。功加師保，  
恩被生靈。仰期炤鑒之功，式協祈求  
之望。臣與太上弟子等無任，激切之  
至，謹稽首再拜。

次三上香 獻酒 獻湯

次如磬舉三獻法事

次知磬舉出堂頌

道以齋爲先，勤行登金闕。故設大法  
橋，普度諸人物。宿世恩德報，道心超  
然發。身飛升仙都，七祖咸解脫。

臣謹重誠上啓：

五嶽帝主，四海龍神，名山洞天，靖廬  
福地，十洲三島，四瀆百川，治職仙官，  
昇真大聖，天司官屬，地府天神，仙曹  
將吏，法籙靈官，幽冥主執，水陸正神，  
三界威靈，十方至聖。伏以維天作屏，  
巍乎四望之尊。因地成形，巋若五方  
之鎮。共承帝眷，分董人寰。恭致慤  
以陳情，冀垂慈而作證。太上弟子傳  
度云：夙欽道妙，誓佩真符。欲成濟

物之功，須藉修真之術。是以廣陳蠲  
潔，式薦馨香。特啓壇場，恭修醮禮。  
伏願天心助順，神理親人。祛邪咸殄  
於九幽，威德普加於萬類。然後，民臣  
安泰，共欣戴於堯天。道法興隆，助綿  
長於周曆。臣與太上弟子無任，激切  
之至，謹稽首再拜。宣傳度科，式獻錢馬，則  
於此宣奏。

次遍啓

臣謹重誠上啓

三清上帝，十極真仙，海嶽神靈，天地  
仙衆，三界官屬，一切威靈。今已禮周  
三獻，詞不再陳。延佇真靈，稽停儀  
衛。惟憂浼瀆，伏積兢惶。伏願上界  
真靈，各還瑶闕。下方列聖，盡復仙  
曹。傾光既盼於醮筵，降福必從於吉  
夕。臣與太上弟子等無任，攀戀禱祝，  
望恩之至，謹稽首再拜奉送。

次知磬舉送神頌

迴輶五雲輿，騰駕九章歌。倏歛冲天  
遠，醮筵香炷多。玄恩覃宇宙，福祿遍  
山河。緬想神仙路，逍遙上大羅。

次高功法師復官

臣奏醮事訖，向來所出功曹使者，並還  
臣身。從衆妙門而入，在左還左，在右  
還右。直使功曹，主領檢押。還復本  
位，無令差互。後召即到，一如故事。

次高功法師復鑪

香官使者，左右龍虎君，侍香諸靈官。  
當令設醮之所，自然生金液，丹碧芝  
英，百靈衆真，交會在此香火鑪前。伏  
願太上弟子受福臣等，蒙恩十方。仙  
童玉女，侍衛香烟，傳奏向來所啓之誠  
速達，徑御

至真無極大道昊天玉皇上帝御前。

次知磬舉詠華夏讚

次引至焚詞所序立

次引上香度詞奠酒拜退

次知磬舉詠回向讚

上來設醮功德，伏願太上弟子某及臣  
等，同賴善功，成無上道，一切信禮。

次高功法師回向念善云

奉爲太上弟子某人，祈恩謝過，集福消  
灾。念大聖元始天尊，無極大道靈寶  
天尊，太上老君，紫清降福天尊，延壽  
益算天尊，長生保命天尊，八卦護身天

尊，九宮捍厄天尊，十方靈寶天尊，日蓋大慈真人，月靜大悲真人，南昌延壽真人，三清玉藏真人，玉京山中一切仙聖，不可思議功德。

次知磬舉醮事畢弟子退位

天心正法脩真道場設醮儀

（王育成點校）



# 032 太上助國救民總真

## 秘要

經名：太上助國救民總真秘要。  
宋元妙宗編。十卷。底本出處：《正統道藏》正一部。

## 目錄<sup>①</sup>

- 序
- 卷一 上清北極天心正法序并驅邪院請治行用格
- 卷二 上清北極天心正法斗下靈文符呪
- 卷三 祛除勞瘵衆病符訣并天蓬馘邪真法
- 卷四 上清隱書骨髓靈文上
- 卷五 上清隱書骨髓靈文下

上清隱書骨髓靈文中

### 卷六

上清隱書骨髓靈文鬼律玉格儀式下

### 卷七

輔正除邪考召法

### 卷八

太上正法禹步斗綱掌日訣法圖文

### 卷九

傳度立獄生天臺匱蓋斗燈推占訣法

### 卷十

上清北極驅邪院行遣公文式

①此目錄係整理者補。

## 太上助國救民總真秘要序

臣竊聞太上開化，運真氣以育群生。正一傳宗，闡明威而顯幽隸。然則神章妙典，雖遇時而當出。元科真律，實戒之於妄傳。恭承仁聖，在上受天寶命，闡揚至道，可謂至矣。近又建寶籙之宮於都城，設傳度之壇於禁近。拯濟符藥，保安黎元。受厚惠者，日有千人。向真風者，十踰八九。哀訪仙經，補完遺闕。周於海寓，無不畢集。繼用校讎祕藏，將以刊鏤，傳諸無窮，俾天下洽於淳古，人民敦於性命，可謂道烝純全之運，太平萬世之時也。臣夙遭幸會，叨居羽屬，遊歷四方名山靈嶽，尋訪師法。三十餘年，粗得衆要，備其施用，敢不激勵于其時者哉。臣曩寓南陽，遂嘗以符水拯其疾苦。僅及數年，仕民獲效者，不可勝數。一旦叨承詔旨，遣赴闕門，繼蒙命號誥錫之寵，自揣何功上報天澤。臣於前歲七月，被旨差入經局，詳定訪遺及瓊文藏

經，開板符篆，因得竊覽經錄。殆至周遍神章寶篆，靡所不有，獨於救世治療符法，適時可施之術，殊爲隱闕，未有完顯備用之文。臣不敢惜其所聞，忘其淺陋，輒以所授符法祕用口訣，分爲十卷，名曰《太上助國救民總真祕要》，繕寫成編，冒昧上進，庶以少裨聖志，搜揚道法萬分之一，且獲資於後學，少益見聞，亦愚臣在道之至願也。

政和六年閏正月十五日，臣妙宗謹序。

### 太上助國救民總真祕要卷之一

洞幽法師元妙宗編

#### 上清北極天心正法序並驅邪院請治行用格

臣聞天心之法，北極中斗之法也。

北極者，天之中極，萬象之所會。北斗者，天之中斗，萬炁之所稟。故爲天之心，則其法本之於此也，同出乎正一之宗，爲効治之樞轄。自昔饒君夙著《陰功簡》在天意，神付真籙，受訣紫霄，嗣系遞傳其法，遂明之于世。若乃致召福祉，祛息邪戾，統辨陰陽之理，分隸幽顯之情，事靡不備，法用簡要，莫大於斯。近世高行之士，助天行化，輔國救民，尤尚此法。其於施用，功驗或鮮者，蓋由傳受不該於精博，學之未詳於至術，道力罔周，神奇難備，徒縈名實，反何益之於事哉。臣謹將本法兼祕授口訣，摭集符印，步綱躡斗，旁通之要，

盡其隱奧，闡未明之旨，略已見之文，貴在行持，曲達元妙，庶於流演，津利無涯矣。

按律，天心正法太上祕訣，凡傳授，須按年限，告明科典之式，真靈報應之驗，乃可施用，不許妄授，違擅科禁，犯者不唯神氣不行，又有幽顯考罰，殃咎非輕。其傳度自有典儀，具於後卷，學者宜以此審知耳。

#### 祈求禳請

一國家祈求雨澤，或久晴不雨，或螟蝗災蟲爲害，人民災傷，妖星照臨分野，或邊寇侵境，陣敵臨剋，蛟龍水怪漂蕩人物，傾覆舟船，如此等類，事無巨細，並用飛奏上天，請天兵誅滅，及申諸天星府，五嶽四瀆四海九江龍神，牒本屬城隍，山川道路合屬地分，及六丁六甲，雲雷兩部。須得當任掌首靈司，或民庶投狀，稱說某界內爲某事，已於某處開建道場，壇席恭俟。感應後，當修設大醮，以謝天恩。具狀保奏差來吏兵，還治進爵加秩，以爲效信。

務要精誠，克彰靈應，若或懈慢，則四司彈糾，三官考錄，有違天科，罪當不赦。

### 癩邪鬼祟

一治癩邪鬼祟，先取本人詣實文狀，據其事理，合用申行去處。先劄付本家司命五道土地，次牒所屬州縣城隍，或奏本部兵將收捉，或用奏上天，建立天獄，收捉鬼祟。凡申發文字及差兵將，先用賞設訖，方給帖牒關引等付之案，令奉行，次給符水與病人吞佩。蒙恩之後，再用賞兵，及修設齋醮謝天，以答靈貺。其齋醮法，信量貧富，豐儉爲之。如委實家貧，不能辦者，師爲代備之。若富者蒙恩之後，鄙吝財物，不修報謝，有味兵將之功，即反招殃咎，難以禳解。

### 山魃精怪

一山魃精是五行不正之精，詐稱賢聖，私通婦女，起水放火，拋擲磚石，引弄六畜，變現光怪，依附生形，晝夜遊走，驚懼人口，一切怪異。先詳看狀詞，情理切害者，咸依上條，飛奏上天，申某嶽借兵，或牒本處城隍。其所用

法，信賞，一如上例。

### 傳尸復連

一斷絕傳尸復連，解呪詛等，並先取本人狀詞，稱爲某人所患某疾，本家曾於某年月日某人，因此疾亡，或後來又因此疾亡幾人，須一一具亡過姓名，或曾作甚功德，追薦未退，即當飛奏上天，及申東嶽，乞移牒地府，給假差人，押赴某處，生天臺，露迹顯現，聽受經法。當建黃籙道場幾晝夜，沐浴化衣，設食受戒，焚龍童子，傳太上救苦真符，拜奏章表，立名追薦。齋畢，差四直使者齋券驗壇牒，押亡人下地府，計會功德司，及生天案官吏，與依例受生。後賞兵訖，下匱蓋法，永斷後患，及付符水與病人吞佩。若頻夢先亡來爲禍害，附著人體，指說事理，若非外鬼，當須功德薦助生界。凡係同親尊長，及從房骨肉爲祟，亦用追悼，可得存亡共濟，患害不興。事訖謝兵，一如上例。其呪詛，如有因此死者，量力貧富，合作功德。拔贖訖，次行申奏，止絕呪詛之處。干繫符廟，不得舉行，須

管永遠斷絕。

### 遣治瘟疫

一發遣瘟部鬼神，傷寒熱病，癰豆赤眼，口瘡五瘡，寒熱狂邪瀉痢等病，服藥不退，祈禳不應者。先取本人事狀，詣實申牒，劄付所屬，或飛奏上天。令修醮謝罪，懺雪過犯，方給符水吞佩。牒十二年王收攝先行，毒藥毒氣不得傳染。家門仍以靈符鎮斷，及下匱蓋法，永遠不患瘟病。仍須賞兵，餞送瘟部鬼神遠去。事平之日，醮謝上天，以答恩祐。

### 祈請嗣息

一祈求嗣息，若人婚娶多年，不生男女，或乳產不育，或多女無男，或幼年早夭，蓋爲六害相刑，或值孤辰寡宿，或先緣積惡，嗣續難成。凡似此類當具夫婦生年月日時，飛奏上天，及申監生注生案，仍申東嶽，特與注一男與某人。仍付符與吞佩，須令預作功德，及修聖像之事，伺候感應。蒙恩之後，當設齋醮，以謝上真所賜之恩。

### 禳謝灾病

一禳灾悔過，連年灾害，困苦牀枕，藥食不療，祈告無驗，或值星曜照臨，或冤邪尅害，或犯土司禁忌，或先緣見世業報所撻，是致上天譴責<sup>①</sup>，下鬼訴誣。若欲祈禳，皆先首悔，修齋設醮，拜表投詞，冀聖道哀，憫赦其過咎。

### 破不正符廟

一破諸不正神廟，謂非國朝祀典之神，依草附木，或盤泊泉池之中，野怪山精，侵人害物，橫求血食，興作疾病，一切不祥之事。若有狀詞投告，當申東嶽，飛奏上天，差天兵收擒詐亂邪神，及焚毀祠宇，按律治罪。若私有香煙之祠，有福德及一方之民者，取衆保鄉人等文狀保明，申奏上天，乞賜遣賞，許令重立祠廟，今人承奉。依治鬼律，應正廟係國家祀典之神，不得曲邀祭享，私受血食厭禱，令人呪詛，枉取生人魂魄禁閉，使人入投水火，自欲殘刑性命，不務生理，多生公訟。一切疾病，所作不利，耗失家財，許人陳狀詳委，是實申奏，候報應施行。若生人誤有觸犯，牽及神理，鑒證

猥事，致生灾難，亦許首謝，不得刑害居民性命至死。若有干冒，雖係流，仍聽求謝也。

### 雜類邪氣等

一鬼怪雜類輒行邪氣，敗壞人酒醋之類。或犯禁忌，家宅不寧。發掘古墓，伏屍爲害。六畜作怪，生子自食。蟲鼠怪鳴，雌雞夜啼。蛇蟻流毒，入宅爲害。刀槍棒劍，妄作聲響。夜行見鬼，心生恐怖。鬼開閉人門戶，敲打什物，陳設盃器飲食，使人持刀投井自縊，使人或哭或歌，憂悲不樂。使耗散家財，借人衣物，放火燒宅。呼人姓名，鬼烝入人心腹，惡夢鬼魅驚魘，寢寐不寧。使人多公事口舌，夫妻不和，產乳難生。使人田蠶荒耗，種時不豐，經商虧折，萬事不遂。或新屋內鬼神聚集，旋風入宅，狐狸亂鳴，大木無風倒折，釜鳴並溢，家事器物，輒自行動。小兒夜啼，不宜男女。奴婢多走，牛馬瘟疫死傷。白日鬼物見形，怪聲光影千幻。萬妖侵生，蠹物之事，卒述難窮。今略舉此數例，庶知法中有律制

伏，事無巨細，皆有法度。其或調理無憑，涉於虛誑者，不在行遣之限。其蒙恩之後，所用賞兵醮謝之禮，並須隨力供給，不可全闕科儀。神明不遠，在人耳目之前，苟有不生信心，輕毀侮黷，罪延先世，禍及子孫，灾害鋒起，悔何可及。

右以上錄出法中條例，備此數門，品貫詳明，了然可解，標爲圖像，顯於人庶。凡有患請治者，按行而不疑。不信輕黷者，講聞而知悔。此則代天濟物的，不可苟求於貨財。彼或請命投誠，切勿違慢於科律。應詣當院投狀，及請乞符水者，並詳此知悉。

太上助國救民總真秘要卷之一

①「責」原作「貴」，疑誤，據上下文義改。

# 太上助國救民總真秘要卷之二

洞幽法師元妙宗編

## 上清北極天心正法斗下靈文符呪

### 存變遣治訣

凡辟除瘟疫，治危病，斷傳尸疰氣，制伏狂邪鬼神，破不正符廟，並先精潔焚香，步綱畢，變神，默以虔告上清北極大帝後，便步斗綱，念斗呪，至破軍上，念天綱大聖呪，彈却斗訣後，以天丁訣，直至而行。次依四季殿朝玉皇上帝。錄其因依，節略事情，依式上奏，候玉皇敕旨。却往某人家，指揮二神將，隨後至某人家門外。用變神句呼神將，同用上帝及天丁訣，存帶去人爲四直功曹，六丁六甲將軍，當界土地畢，後點取隨身要用訣目耳。

### 北斗七星局邪訣

存北斗星覆鎮頭上，以綱柄指向前。存兩手肘膊胸，爲一座斗星畢，後步北斗七王入門，從貪狼步起，以綱柄指向前。至

廳上坐。存己身爲北極驅邪院使，左手執都天大法主印，右手仗三昧火鈴劍。如三天正一真人服飾。交泰冠，魚鬣服，鳥爪朱履。左右存四大天王，八大金剛，十二大神，子丑寅卯辰巳午未申酉戌亥，十二時神。六丁六甲將軍，當直日時二功曹，然後據事依法行持。

### 變神訣

凡行持遣救，並先變神，掐本師訣，存爲驅邪院使，天師服飾。二神將，日時功曹立於左右訖，次用上帝訣。次變神訣，念呪。次遣用掐上帝訣，兩手俱作，叩齒三十六通。次步綱如常法，微祝曰：

授太上法籙弟子，具位謹召年神月將六甲吏兵，今日今時，直符籙中神將，統兵助法神將一千兵馬，直日六丁騎吏兵馬，一合下來。行神布氣。又叩齒七通，呪曰：結變神印，念變神呪。

吾非凡之身，頭似黑雲，髮如亂

星，左目如日，右目如月，鼻如火鈴，耳如金鍾。上脣雨師，下脣風伯。牙如劍樹，十指如功曹。敕吾左肋岷山君，

敕吾右肋廬山君，敕吾左足左雷將軍，敕吾右足右電將軍，敕吾脊骨泰山君，三十六禽，二十八宿，並應吾身，急急如律令。

### 識法中聖像

北極五靈老君，玄冠羽服煥然。如望日輪中有帝王、髣髴左右侍玉女，策之徐徐，而侍從如帝姓遐諱明。

上臺真君，身長一丈，面黃，吐黃氣，散髮道裝，淺黃之衣，手執玉圭，乘三素玄雲，頂中有黃炁。名虛精。

中台真君，身長一丈，面白光，吐白炁滿天下，道裝白衣，執白圭，乘白雲，頂中有白炁。名六淳。

下台真君，身長一丈，面青有光芒，氣如絲，射暗立青氣中，道服青衣，執青圭。名曲淳。

貪狼星君，身長一丈二尺，如曠野鬼帥，披髮，面色青赤，左手拄白棒，右手按前。

巨門星君，如美婦人，披纓絡，戴五色花冠，執通明寶扇，青衣女子侍從。

祿存星君，如二十美丈夫，花貌，披草衣，執紙筆，正面立。

文曲星君，披髮，執文字，騎五色雲龍，顏如婦女。

廉貞星君，獨髻，騎白龍，戴七寶冠。從者四人，各執戟，隨武曲。

武曲星君，象頭人面，仗劍，披纓絡。從者四人，各執戟隨從。

破軍星君，猪頭人面，手持歡喜團，披白素衣，口吐赤炁，光明奪日，立斗柄頭。

輔星，冠冕服，執簡，如世宰輔之服。

七元星君，皆道裝黃衣，乘黃雲，白圭，頂中出玄氣。

弼星，緋衣，同七星。長一丈，執圭，出五色雲氣。天剛大聖上帝，封為婆羅王，乃七元之領袖。身長百尺，著素羅，披髮，左手叉腰，右手仗劍，跣足丁立，面紫色。頂中出氣兩條，一青一白，於青白中，復有赤炁如絲，以訣取之。

真武，身長百尺，散髮，金鎖甲冑。

足踏五色靈龜，又名騰蛇八卦之龜。

按劍，立眼，如電光。凡用真武符，即取氣，以為功曹注入筆頭墨硯中，後以斗訣書之。左右執旗戟共九人，同乘黑雲。

天丁力士，緋衣大袖，弁冠，執戟。姓句，名民子。

神將，皂衣，緋抹額，如神人。統兵仗劍，助法執戟，或作將軍狀。本師訣句之，呪曰：

北帝有將，職主驅邪。神通廣大，利爪長牙。威動天地，氣若雲霞。統領吏兵，驅使夜叉。後擁劍戟，前走雷車。威風戛地，走右揚砂。功賞正道，收捕精邪。為禍等鬼，盡底擒拏。急急如律令。出將居左。

北帝有將，職主驅瘟。上承聖旨，下救生民。德合天地，威動乾坤。脚踏滄海，頭戴崑崙。後有力士，前擁三軍。驅雷走火，劍戟如雲。關開人路，澮塞鬼門。夜殺惡鬼，日吞五瘟。一切禍鬼，捉赴帝君。寸斬無赦，碎如微塵。急急如律令。出將居右。

功曹，戴冠，朱履，仗劍。以本將日辰

訣句之。

土地，白襪衫，裹幘頭，著靴，身長三尺二寸。以本師訣句之。

子日直符，鼠頭人身，黑衣持鑿。

丑日直符，牛頭人身，黃衣，執如前。

寅日直符，虎頭人身，著青持鈔。

卯日直符，兔頭人身，著青持鈔。

辰日直符，龍頭人身，黃衣持鈔。

巳日直符，蛇頭人身，赤衣持戟，有緋。

午日直符，馬頭人身，赤衣持戟。

未日直符，羊頭人身，黃衣持戟。

申日直符，猴頭人身，白衣持槍。

酉日直符，雞頭人身，白衣持槍。

戌日直符，狗頭人身，黃衣持槍。

亥日直符，猪頭人身，黑衣持鑿。

已上直符同嶽兵、勇猛鬼神，帶甲持戟。

天界直符，焦公奴。

地界直符，鄭元喜。

空界直符，張元伯。

驅邪院使，張天師。披白魚鬣服，交泰冠，足躡朱履，左手持都天大法主印，右手仗三昧火鈴北斗神劍。

傳教，譚先生。松形鶴體，戴華陽巾，衣紫鶴氅，字凌虛。

傳教，饒先生。眉目疏秀，形儀長五尺餘，舉止端雅，衣鶴氅，華陽帽。

東嶽差來補充統兵神將一員，裹朝天幘頭，皂繡金花袍，紅羅抹額，碧玉束帶，金鎖甲，蒼龍紋靴。身長十二丈，執鏗鋼長劍，乘赤馬，擁紅繡旗，主統吏兵，護衛正法。若遇有救應，收擒鬼賊，誅伐行事。乃主通傳教令，明白約束，激勵部伍，克敵克勝。若有使令，即時受事。事畢，明通報應。

助法神將，持黃鉞斧，乘白馬，擁黃繡旗，衣冠甲冑，等同統兵神將，並齊心協志，統攝吏兵，衛護法師。若有救應，收擒鬼賊，誅伐等事，皆同謀慮。通傳教令，整肅兵威，制勝料敵，有所使令，明作報應。二主將，十亞將，二十兵頭部伍，五龍神，五嶽主，精兵一千人。一規儀使，二主簿官，十二曹

使，四直功曹，一土地。

亞將十員，形貌不一，各長一丈，冠帶兜鍪，黃金甲，手執弓矢戈劍，各五色旗，乘馬。二主將驅率所部兵衆，擁敵收擒誅伐，聽主將擊勵兵陣，務要威猛。

兵頭部伍長二十員，銀兜鍪，鎖甲，操利器。身長九尺五寸，或乘或步，常佐十亞將驅策部伍，震動威猛，救應勤勞，務功立事。

防禦五龍神祇，應五人，常制禦龍神，防護道法。若本院有所祈禱雨澤，助國利民，主驅發引龍，務降時雨。若本院有收擒精怪誅伐，則破蕩窟穴，夷滅宮廟，摧裂山澤，掃蕩邪精，流布旺炁，治怪除妖。

左右震奮力士二人，掌立斗獄，躬親護衛。

九獄主九人，本院有囚禁鬼神，繫勘之事，各率神兵，堅固緊切，不得透漏，現露蹤跡聲色形狀，明使報應，解獄交付主者。各要執持器械枷械，繫縛鞭扑之具。

精兵一千衆，各長九尺，衣雜綵

衣，銅兜鍪，鐵甲，各執器仗弓劍，並五人爲伍，五伍爲兩，四兩爲一亞將所管，二兩爲一兵頭部伍長所管。皆以英傑勇銳敏捷，收擒鬼賊，制伏精怪。若鬼魅兇狂，敢行抗捍，則各整器械，盡力誅斬，務立功勳。亞將部伍長明教令，無使懈慢。

直壇規儀一員，冠古大夫冠，衣古大夫服，佩劍，搢笏，履舄。糾察將吏兵衆，務令整肅。常有規儀。若遇救應收擒，舉覺將吏兵衆，有功者舉賞，犯者無赦。

兵府行司主簿一員，從事四員，掌握兵籍名數。凡將吏兵衆，誅伐救療，錄功畫過，畫一申聞機宜，許置同贊長，副審而行之。

隨兵從事八人，主隨主將，掌職庶事。有職備使，未有常任。隨事使令，通傳號令。

當直年月日時使者四員，以精兵協佐，機宜謹密，句呼鬼神，通傳號令，奉受文誥，進發表章，關文狀牒，明通

報應，無輒稽遲。

直壇土地一員，以行司所到處土地，充主管界內鬼神，本院有關告，通傳教令，句集搜捉邪祟，傳遞關牒。行司所主，隔絕兇惡小人，虎狼毒蛇，厭穢不祥，伏尸注炁，檢察遏絕，無不叮嚀。

監兵厨主吏一員，掌本院飲食羞膳。凡宴饗庖饌，務在精潔，驅逐鼠蟻蠅蟲猫犬諸穢。若有鬼賊偷藏及有褻汙，仰立顯威靈，務令驚畏。職各有任，故莫可闕。

### 發功曹法呪

敕某日當直功曹使者，諦聽吾言。吾奉上天救命，佐天行化，助國救民，治病除妖，剪邪立正。使汝上天，為吾徑赴天曹。使汝入地，為吾直往地府。使汝入水，為吾徑入水府。三界之內，應有邪祟鬼神，不問高下，速就逐處收捉。吾今治病除妖，更莫住滯。明承牒命，無輒故違，稟敕奉行。急急，吾在壇前卓劍相待。右手掐四指根，如拋劍在目前。

### 發土地呪

天靈地靈，天地交并。承帖土地，不得留停。速去速來，吾在壇前卓劍相待。

### 書符訣

凡書符，先須告三界直符使者，今關告符中所請。符中諸大聖衆，願降威光，灌注符筆。凡欲為人書符行法，及自修真，步綱履斗，皆須隨陰陽日行用，若不依此，少驗無靈矣。

陽日、甲丙戊庚壬。

陰日、乙丁己辛癸。

凡欲書符，使用斗訣。三台星形，

逐星落筆，取炁灌注筆中。

上台，頂出黃炁。

中台，頂出白炁。

下台，頂出青炁。

凡書符，三台星用三台呪，敕字墨書玉皇訣。日月並天剛大聖字，並用朱書，念天帝釋章呪，語盡筆盡。七星，朱書，念拆斗呪。黑殺大聖，一依前呪語書。三清敕墨書，用訣書之。擲字，念天蓬呪，天蓬訣，語盡筆盡。煞字，用上清訣。鬼字，用斗訣。七縛七

煞。念呪，各想真炁。

凡書符行法，先靜其心，更勿雜想。坐建向破，可存本師在前，傳度之師。祖師在後。祖師上清大帝，有天蓬、天猷三十六員大將，侍衛祖師大帝。存自身為驅邪院使，如天師狀，戴斗，前足踏剛星，後足踏魁星，取日月天剛真炁入口中，後逐法盡吹之，次第而取，不得差亂。其炁，太陽真炁，火色。太陰真炁，銀色。天剛真炁，赤色。

右書符，取炁，並用前法。

三光正炁及祝筆呪

月君七縛呪

唵嚩明囉囉囉婆娑薩訶。

日君七煞呪

唵嚩囉囉囉囉軍掣利娑訶。

天剛正炁呪

天帝釋章，佩帶天剛。五方凶惡之鬼，何不消亡。飛仙一吸，萬鬼伏藏。天剛大聖，收入鬼心。念日月天剛呪，并各取正炁入符中。

祝筆呪 掐斗訣念之

天剛大聖，北斗尊星。誅斬凶惡，



滅跡除形。魔王畏懼，膽碎心傾。救民疾苦，大賜威靈。治病去禍，回死作生。天符到處，斷絕妖精。降臨真炁，聖威奉行。急急如律令。

### 三清救訣

救上清救 用三清訣彈

救太清救 却後再取

救王清救

凡驅滅強邪猛鬼神風，狂怪惡瘟疫傳尸，即用三清救。小事，只依常式書之。

三台星形 圖內聚形并未書

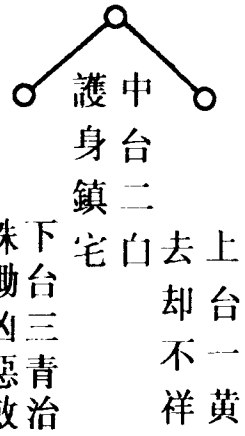

下台三青治病除精台星到處大賜威靈 誅鋤凶惡救療群生太上筆法符到奉行

### 北斗星形



四天閉黑濁混凝常持鉞斧手把天丁威尚一呼瞻碎心傾靈君巡檢聽察尋聲九州社令一一呼名誅鋤凶惡獲罪不輕凶惡者死慈善者生斬頭截足杵碎其形鬼妖蕩盡人道安寧治病驅邪符到奉行急急如律令

### 天剛符

天剛大聖符，為國禳災。日月失度，慧星晝出。旱澇蟲蝗，瘟疫流熾。凶惡鬼神入境，出見醜惡怪形，入人宅舍，拋磚擲瓦，使風放火，迷惑生人。即書天剛大聖符真形，存破軍星正炁，如法取而書之。

凡有上件事，書此符者，依此法書。預前一日夜，備置香花酒果，供養天剛大聖，并露紙筆墨於香案前。至曉，可屏絕外念，清靜身心，依法書篆此符。餘皆倣此。

### 散形

#### 天字式

一玉清上帝 一上清大帝 一太清大帝 一玉皇上帝

#### 剛字式

一 天剛大聖 一 北斗尊星 一 誅戮凶惡 一 滅跡除形  
 一 魔王畏懼 一 膽碎心傾 一 救民疾苦 一 大賜威靈  
 一 治病却禍 一 回死作生 一 天符到處 一 斷絕妖精  
 一 降臨真炁聖威奉行急急如律令

#### 大字式

真武符使大逞威靈 搜捉凶禍 收魂附體七魄  
 救民疾苦斷絕邪精 滅跡除形 安寧護身去禍  
 永保長生眾神凜凜救下奉行

### 聖字式

一乾 一 元 一 亨 一 利 一 貞邪不干正 一 六甲  
 一 六丁 一 天丁 一 力士 一 五雷 一 使者 一 風伯 一 雨師  
 執符而行急急如律令

### 敕字式

一 玉清上帝 一 上清大帝 一 太清大帝 一 四大天王  
 一 五部火輪都法主金木水火土五星尊神 一 六甲六丁將軍  
 一 七元尊神 一 左輔右弼星君 一 八大金剛人九天元君  
 一 十方護法神王 一 玉皇上帝敕

### 煞字式

一 北極大帝 一 天蓬都元帥 一 三十六員大將 一 天官尊神 一 地官尊神  
 一 水官尊神 一 天煞神君 一 地煞神君 一 水煞神君  
 一 年煞神君 一 月煞神君 一 日煞神君 一 時煞神君  
 無却無道鬼神皇天不容地府不受

### 鬼字式

一 天帝釋章 一 佩帶天剛 一 五方凶惡之鬼 一 何不消亡  
 一 飛仙 一 吸 一 萬鬼伏藏 一 天剛大聖收入鬼心 一 存見上天節  
 度破軍尊星真形取無吹入符中

### 聚形

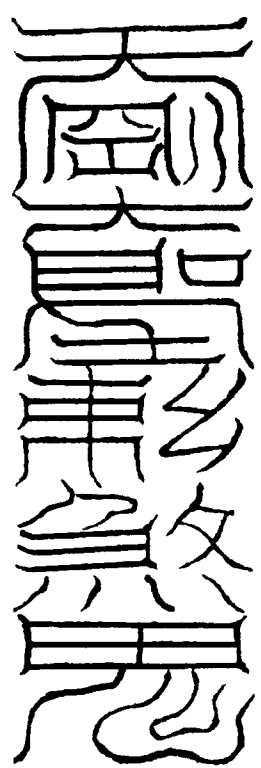

### 三光符

#### 散形

一 天帝釋章 一 佩帶天剛 一 五方凶惡之鬼何不消亡

一 飛仙一吸萬鬼伏藏 開天門 閉地戶 留人門 塞鬼路

念月君七縛呪七遍取炁 念日君七煞呪七遍取炁

天帝釋章佩帶天剛五方凶惡之鬼何不消亡 飛仙一吸萬鬼伏

藏天剛大聖收入鬼心取炁

#### 聚形

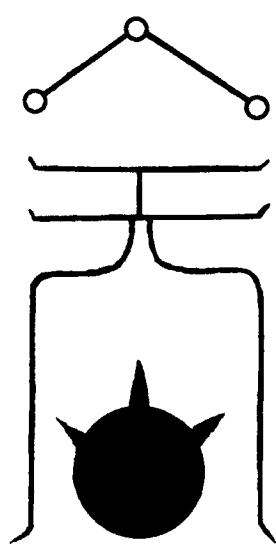

### 真武符

#### 散形

一 開天門 一 閉地戶 一 留人門 一 塞鬼路

魁魁魁魁魁魁 正月午 月神將 魚尾代房心屋并鬼柳尾末發影

李妻曹昂畢畢參斗牛女虛危室壁 子辛子寅子惠子真子鄰子戊子庚

拽煞鬼神君 五炁 靈龜 吞魔 食鬼

念月君七縛呪七遍取炁 念日君七煞呪七遍取炁

天帝釋章佩帶天剛五方凶惡之鬼何不消亡 飛仙一吸萬鬼伏

藏天剛大聖收入鬼心取炁

#### 聚形



### 遣符法

右真武真形，護身鎮宅，驅制鬼神邪魔，解冤呪詛，治瘟病伏尸鬼疰。依存變書之，想見符使，披髮跣足，黑衣，乘黑雲，二十八宿從之。呪曰：

玄武符使，大逞威靈。救民疾苦，斷絕邪精。搜捉凶禍，辟滅其形。收魂附體，七魄安寧。護身去禍，永保長生。衆神凜凜，敕到奉行。急急如律令。

次用雷公局發符，閃目三度，存爲雷電光明，霹靂打破病人家住宅，化爲神仙宅，金階玉殿，人皆爲神仙，并無凡物。

### 祭造法印式

昔先師所受真人北極驅邪院并都天大法主印二面，可以雷震棗木，用六丁六甲日，至誠焚香，齋戒潔淨，命匠開之。却以甲子夜，星月明煥，於華蓋上，用棗湯二十四盞，時果二十四楮，茶酒香等，先具聞奏呈樣，仍獻錢馬等，上驅邪院法主，開印入印聖衆，天丁力士，五雷使者，風伯雨師，六丁六

甲，飛符走印將吏，監印掌印尊神，捧印童子，印中聖衆。

北極驅邪院印樣

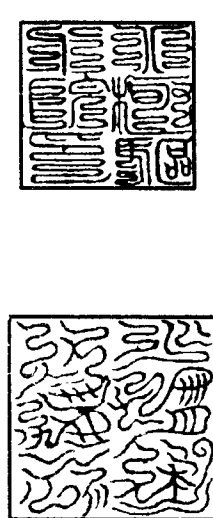

都天大法主印樣

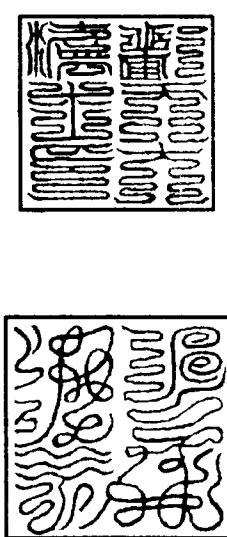

驅邪院印并都天大法主印，各方一寸八分，以金玉爲之，雷震棗木亦得。召六丁六甲使者，結界守護。置訖，以紅朱傅印面上，先聞奏上天，次申東嶽及關合屬，去虔照會，方得使用。

敕印呪凡祭印使印，先誦之

北極神印，佩帶真靈。三師下降，

依吾旨陳。神印一下，福壽來臻。邪

魔皈正，道炁長存。急急如律令。

開印呪

天印靈靈，玉皇上帝敕行驅邪，法主監印，天丁力士捧行。邪道聞知膽碎，病人見即安寧。凶逆爲禍者滅，慈善爲福者亨。急急如律令。

使印呪

天帝神印，印山成湖，印后成途，印樹樹枯，印地地裂，印木木折，印水水絕。印上徹下，印外徹裏，印前徹後，印左徹右，印邪邪止，印鬼鬼滅，印病病除，印痛痛散。破除鬼炁，流殃墓注。急自走去，正神來居我處。急急如律令。

#### 入印呪

天丁力士入天印，猛裂邪魔化作塵。急急如律令。

#### 合墨法

細墨二兩，辰砂桃油柳油椿油煙各一分，以少許清酒煮，皂莢子膠溲和之，五月五日午時作之。呪曰：

六甲六丁，神墨靈靈。五老真炁，北方化生。玄元道本，誅斬邪精。人神清淨，鬼妖滅形。發符奏牒，奉命速行。急急如律令。

#### 祝硯水法

四大開明，天地爲常。三光神水，辟除不祥。書符殺鬼，伏吾魁魍。雙星守護，七靈通光。邪神翼伏，萬炁混康。急急如律令。

#### 朱墨筆呪

太陽俱照，陰鬼當衰。神朱明日，光露太微。我今所化，萬鬼俱摧。七炁成斗，三炁成台。三星俱照，符到速追。筆爲神劍，墨爲戈戟。筆法治病，萬邪俱伏。急急如律令。取太陽炁流注其口，念呪存想畢，磨墨。

#### 磨墨法

先右轉四十九轉，念十二時辰，二十八宿，日月貪狼，至破軍。次左磨七轉，念魁魍魎魍魎魍魎。訖，取各星真炁，吹入硯中。

#### 收筆並祭法

以六丁六甲日，或五月五日繫之，共十二管，長七寸一分，用紫毫三副，上應三台。以甲子日夜，星月分明時，沐浴更衣，行持燒香。用表燒獻天剛大聖，錢馬向華蓋上，用臘茶十二盞，搯本師訣，存六丁六甲從天門出，乘黑雲下降，化筆爲六甲六丁神將。呪曰：

天丁力士，六甲六丁。聰明正直，操惡最靈。魔神畏懼，邪鬼心傾。佐

天行化，掃蕩妖精。助吾道法，救護群生。敕下神筆，速降威靈。書符殺鬼，滅跡除形。上帝敕下，急急奉行。

#### 收水並祭法

先用本師訣，次用上帝訣，二呪同使。

每月天德月德日，六甲六丁日，及婆羅王下降日，遇天雨降，收入瓶中，逐月華蓋上，望天剛大聖，天德月德，五帝龍君，醮祭。靜心齋潔，存聖衆從天門乘黑雲降下，化入水中，用本師訣。湯茶十二盞，錢馬等，誦呪罷燒之。先化土地一分，次化丁甲，錢馬祭筆，亦如之。呪曰：

天德月德，五帝龍君。上天節度，破軍尊星。統領神將，六甲六丁。神通第一，威猛最靈。敕下神水，救度群生。書符篆籙，收斬妖精。治病除祟，杳絕其形。急急如律令。

#### 化錢呪

變神爲本師，右手搯仗劍訣。

無爲法象，用火爲得。燒化錢財，雲香馥郁。唯願神仙，留恩降福。第三度云：大道神仙，留恩降福。其錢馬文字，并一齊排定燒之。

### 北帝符

此諸符舊本，與天心法兼行，今以附錄於此。

### 散形

〔飛仙大聖〕玉清聖境元始天尊、玉清聖境太上道君、太清仙境太上老君

〔玉皇大帝〕 〔北極大帝〕 〔紫微大帝〕 〔左輔右弼相君〕

〔上元大官〕 〔中元地官〕 〔下元水官〕 〔上台虛精〕 〔中台六淳〕

〔下台曲生〕 〔下皇殿前四十萬兵〕 〔天蓬大元帥〕 …… 〔七元尊神〕

〔北極大帝〕 〔北極大帝〕 〔北極大帝〕 〔北極大帝〕 〔北極大帝〕

〔北極大帝〕 〔北極大帝〕 〔北極大帝〕 〔北極大帝〕 〔北極大帝〕

〔北極大帝〕 〔北極大帝〕 〔北極大帝〕 〔北極大帝〕 〔北極大帝〕

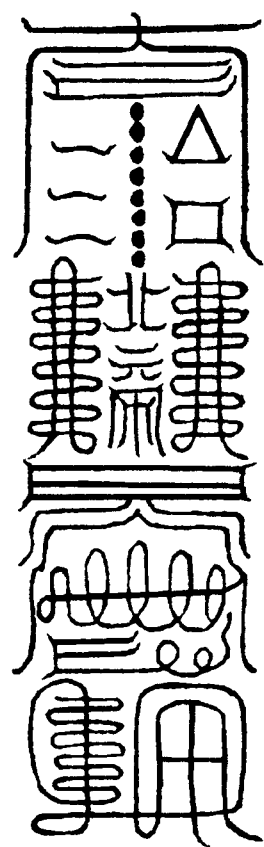

### 太上旃檀九獄符

### 散形

正月至十二月神將 中宮大聖 飛天捷疾 十二時辰將

天剛大聖 七政將軍 九天使者筆住鬼神住 貪口樣文康武破

子辛子寅子惠子真子鄰子戊子庚 上元唐將軍 中元葛將軍

一下元周將軍 乾坎艮震 巽離坤兌 開大門 閉地戶

一留人門 一寒鬼路 一轉六神藏 二轉四煞沒 三

轉動天地四轉轉天關五轉邪無路六轉鬼消滅 小天不容地

不受一切逆天無道鬼神赴陰獄中受死 一 天蓬大將從鄴

都山下來收無道鬼賊

### 聚形

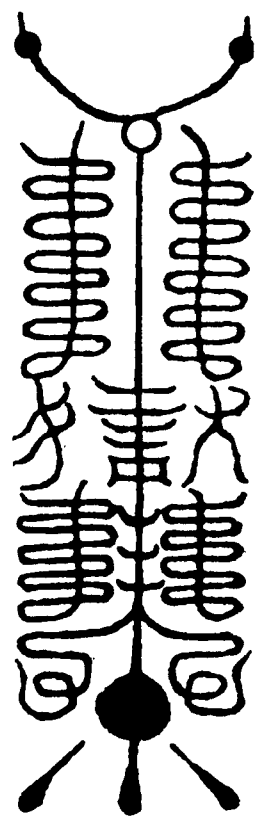

凡篆此符，先依式步斗，取剛炁，

存三師，中宮旃檀大將，九獄符吏，當

界土地，里域真官正神，及某身中法籙

吏兵，左右圍繞三匝。訖，默奏曰：為

某人甚事，仗侍香功曹通奏，徑達上

帝，乞降斗剛真炁，助臣筆法，驅邪輔

正，與道合真。

次存斗剛炁入筆，敕筆呪：神筆

靈靈，與神交并。神筆一下，萬鬼自

刑。急急如律令。用七星印并功曹印。

### 九獄官呪

公星崔陳曹馬張夏侯

右九獄官，收捉斷頭落角逆天無道

一十五種不正為禍鬼神，赴吾陰獄

中受死。取天剛炁，吹入符中。

### 次念旃檀神王呪

唵嚩藥叉炎奢炎奢那閻炎舍耶毗

奢來也哆囉哆囉旃茶旃茶摩竭虎竭萬

來耶敕敕勒勒勒朴勒朴旃持唬持唬 吽鉞連嚩訶。

### 次念七星呪

北斗七星，吾召汝名。凶神伏尸，

土鬼潛形。八旺隨吾所行吏兵，速出

護吾之身。急急如律令。

### 次念天蓬呪

天蓬天蓬，九元煞童。五丁都司，

高刁北翁。七政八靈，太上浩凶。長

顛巨獸，手把帝鍾。素梟三乘，嚴駕夔

龍。威劍神王，斬邪滅蹤。紫炁乘天，

丹霞赫衝。吞魔食鬼，橫身飲風。蒼

舌綠齒，四目老翁。天丁力士，威南禦

凶。天驕激戾，威北銜鋒。三十萬兵，

衛我九重。辟尸千里，祛却不祥。敢

有小鬼，欲來見狀。鑿天大斧，斬鬼五

形。炎帝烈血，北斗燃骨。四明破骸，

天猷滅類。神刀一下，萬鬼自潰。急

急如律令。已上呪念畢，各取本炁，吹入符中。

### 火鈴符

### 散形

朱 太真人勿左青龍右白虎則朱在後玄武主 靈寶真人玉皇上帝八百萬眾

念二十八宿角至軫 魁始魁魁魁魁魁 上元唐將軍 中元葛將軍

下元周將軍 仰天 覆地 十金木水火土五星尊神取炁 ●念天宿星君  
食巨椽文康武破○子辛子寅子惠子其子鄰子戊子庚印五星尊神天印敕

### 聚形



### 真武大聖符

### 散形

三十八宿星君 魁魁魁魁魁魁 金木水火土五星尊神 鼻肉并皆山

卯 是山光父 鼻肉内柔和 子由先生廣爛息子日蛇流火星血玄

武行宮殿神鳥蠻使者急急如真武大聖敕 八卦神君一切無量鬼神急急去

天 上元天官 地 中元地官 人 下元水官 小 日月星辰滅鬼天剛

神煞鬼河魁神斬鬼 食巨椽文康武破

### 聚形

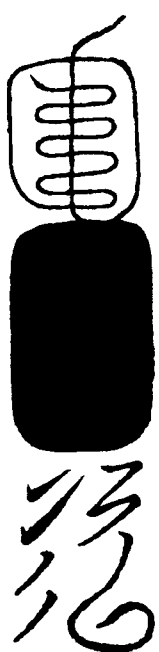

### 止小兒夜啼法

用一小火，燒殘柴尾，長六寸，削尖。燒處去灰皮，面南變神，搯本師訣，取南方火星真炁，吸入口中一炁，吹於柴尾上。再吸閉炁，書下二十字於其上，令於牀下，向月破上釘之。切防動觸。

我有撥火杖，將來作門將。捉著

夜啼鬼，徹曉終不放。有符，口傳心授。

### 止頭痛法

用三光符，貼太陽穴。然後取天剛炁，三度呵之，立瘥。

### 破腫毒法

搯斗訣，默念三光呪七遍，取三光炁呵之。三度，自然消散。毒蛇毒物，所傷亦同。

### 治赤眼法

先變神，搯本師訣，取二光炁，灌注水中。然後喝一聲，搯斗訣，念呪曰：唵嚩日利夜囉吒，你是李公仲，緣何來我家。急急如律令。三度念之，三次喝之，將水含洗眼。

### 住瘡子法

先變神為張翼二星官，身長百尺，披綠雲帔，執碧玉圭，居南方，專管瘡鬼。瘡鬼祖名，形如黑憂等鬼。用斗訣，書此六字於紙錢上，令三拂病人，於門外燒之，存求符人為本日神功曹，便面北燒香，重書斗中七星名，令病人吞之。立差，仍書將，於男左女右手中指上繫之。仍押法師花字於符

上，候不發，以紙錢將符於門外燒之。仍用桃枝煎湯，下三光符尤佳。存念張翼二星官，收斷瘡鬼祖名，形如黑憂等鬼。念二七遍。

### 催生符 并可斷鼠

用栢木長四寸，大三指，向天門上置筆，望破燒香訖，立以雙足，並先開前，謂之開天門。次開後，謂之閉地戶。巽上坐，向乾方，把昴星訣及太陽訣。存自己在北斗口中，取巨門星紫色真炁，下灌符筆，一炁書之。掛於房閣之中，其孕婦未當臨產之時，勿得令見，蓋恐動胎耳。符樣：

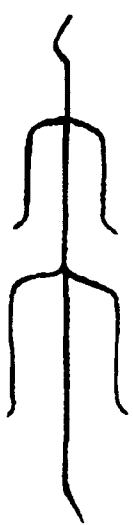

若催生，以三寸方圓紙書符，存見四溟使者，裹拳脚幞頭，皂巾抹額，著緋大袖之衣，布列煞鬼雷電火車，以符自咬定，默呪七遍，呪曰：

天地合，日月合，人鬼合。一炁念之。次存符兵雷電火車與符入腹中，以新汲水吞下。男左女右，手中握出。

許真君呪水治病呪  
南招搖，北玄武。東老君，西白

虎。天上翁，地下母。五方神水，啓錄降臨。敕先誦過呪一萬遍，母用時，只呪七遍。凡呪，先握雷公局，一炁念三七遍。取五方炁并天剛炁，灌入水中。如遇一切病患，可施此術，施布大功。更以三光符同用，甚妙。

雷公局

仰左手，合右手，以左手第四指鈎右手第三指，右手第二指壓左手第四指，左手第三指鈎右手第四指，左手第五指背壓右手第四指背，中節右手第五指鈎左手第五指，左手大指摺左手第二指中節，右手大指摺子文。

太上助國救民總真秘要卷之二

太上助國救民總真秘要卷之三

洞幽法師元妙宗編

祛除勞瘵衆病符訣并天蓬馘邪真法

治勞瘵說文

夫屍蟲傳疰之患，始自瘵疾，而起於嗜慾。嗜慾不已，而至喪逝。然雖早歿，其如天限未盡，而皆爲枉夭，冥司未有拘管，未受輪回，是以魂爽滯留，無由超脫，遂化爲陰邪之氣，傳染骨肉，大率無他，欲依托生炁而已。其蟲食人精血枯悴，以至於五臟傳遍，而流疰不已，往往舉族由此傾陷，益可傷痛。其病之甚，藥餌不能療，鍼灸不能及，假使桑公在世，華佗再生，則曷能起之也。惜乎，生民非辜，枉遭陷溺。由是上天哀憫，而道法出焉。經云：其疾日月尚淺，關節未過者，可以治之。如已過關者，救治弗痊，遇治茲法，則絕後來之患。應救度，須令病家

縷細具狀，述患人從初得疾日月處所因依，及亡者入夢勾連邪鬼妖怪之事。凡欲行持，惟在誠恪，所有科法供獻贊真，請炁之儀，量力厚薄，隨分等降出之。若貧寒之家，或法師出備。自富之家，宜按科法以備醮禮，上答天恩。行法之師，切戒貪爲己用，所得科物，一以充香火焚誦之用。二則，濟山林寒棲塵世窮困之人，但合規儀，亦不可鄙惜財貨，輕慢祕術，泄黷上聖，則招譴責。條憲昭昭，誠可慎之。今以經驗衆符，備列于左。

斷尸疰日吞符卷內符並聚形，並朱書

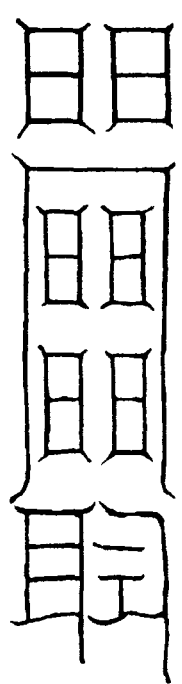

殺傳疰之蟲滅屍鬼符

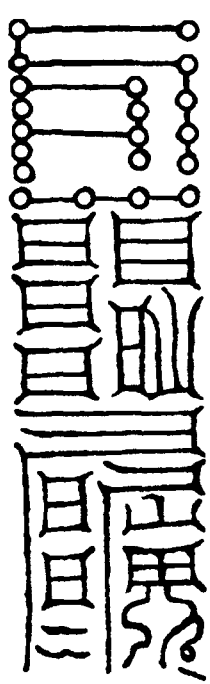

右符篆畢，用淨素合盛以淨水，安在病人前。將符別令一人持符，投在水中，不令動著，七日內符沈，則疰鬼

疰蟲自死，病頓愈矣。若符不沈，而浮者，其瘵遲安。神驗，不傳非人。

### 太上紫庭符

凡書紫庭符，先燒香，步剛斗呪，所患事理，存見五方金木水火土五真君在案前，各出身光，化炁入硯中，變硯為黑龍池，墨為戈戟，筆為神劍，然後磨墨四十九轉，左磨之，默念天蓬神呪，吹炁入硯中。次右磨四十九轉，默念二十八宿，十二月將，七星名，八卦神君，吹炁入硯中。次想硯中光明奪日。然後搯玉皇訣，呪筆曰：

天圓地方，六律九章。神筆一下，萬鬼消亡。急急如律令。

呪筆，則卓筆三卓，或畫三畫於案上。而書符，謂陰日，則畫。陽日，則卓也。

### 散形

一炁混成 二儀交泰 一土 二水 三火 四金 五木

○天圓於天門上起筆 口地方自地戶上起筆 雷火 雷火

●六丁居左 ●白虎力傍 ●天丁力上 ●斬鬼不祥 山精伏尸 傳疰消亡

●轉雷火動 二轉天地明 三轉三將軍 四轉四聖人 五轉五獄助 六轉

萬病滅 七轉七星 佐八轉八方 攝玉皇上帝救

### 聚形

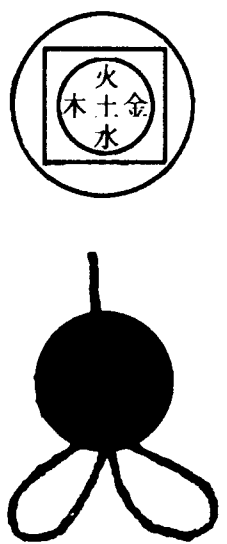

右於別紙上，書此符同前。第一斷疰，日吞符，一處燒服。如欲服者，先灑掃一淨室，男左女右，置燈一盞，備油半銚子。至夜靜，將符於針頭上穿定，燒作灰。於淨盞中焚香，祝病人姓氏生月年紀，并得患因依，所告符中真聖。次以法水同符灰一處調，吞之。令病人面向本命方坐，不得言語。令一二人相伴，須臾，患者或似夢寐中見鬼物來辭別，當問姓氏。或只見蟲自身中，即速捉蟲，內油銚中煎之，送長流水中，永絕傳染矣。

呪水治勞法雜病通用

太一之水祖且良，舉水入口續神光。大腸涉瀝至膀胱，蕩滌五臟入胞囊。百病除愈邪鬼亡，上合天地體輕強。急急如律令。

右呪水朝向太陽，夜望剛星，默念七遍，吸炁吹入水中，調符追蟲用之。患人蟲出後，每日早晚須服三光并五

雷等符，取下五臟中積聚惡物。過一月後，一向平復，亦常戒喜怒嗜慾，及諸生冷油膩之物，尤妙矣。

### 五雷靈符

臣妙宗昔年遇人，常授五雷等符，二十餘年。治救危篤疾患，及婦人鬼胎鬼炁，腹中癖塊，橫生死胎，一切邪病，活全困苦者，不可勝紀。伏遇聖上，奉道祕法，不敢隱藏，謹編類之於此，流傳後學，慎宜寶之耳。

### 散形

一開天門 一閉地戶 一留人門 一塞鬼路 一穿鬼心

一破鬼肚 一轉雷火動 二轉霹靂發 三轉動天地 四轉四聖

人五轉五獄助 六轉萬病滅 七轉七星 佐八轉八方 攝 想南方雷火吸入口中吹在符上

●雷震雲震驚安 想南方炎帝駕萬里火車取火 魁魁魍魎魍魎魍魎

服符時以桃葉心或桃仁各七煎湯而南吞五九五臟惡物悉皆取下

### 散形

●病在心上出筆向上 病在心上出筆向上

●通目見鬼神符

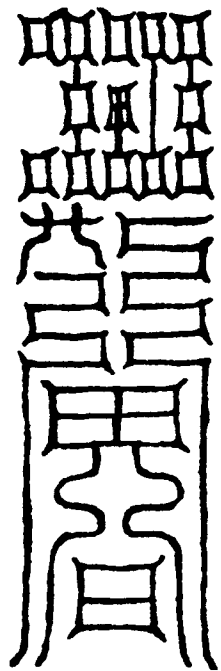

右符，以未行持前，書此三道。欲行持或醮時，吞一道。行持或醮罷，吞

二道。先念呪七遍，然後吞之。縱未見形，亦能聞鬼音響也。呪曰：日是吾父，月是吾母，五星是吾兄。吾行神符，攝收鬼神。急急如律令。

又符

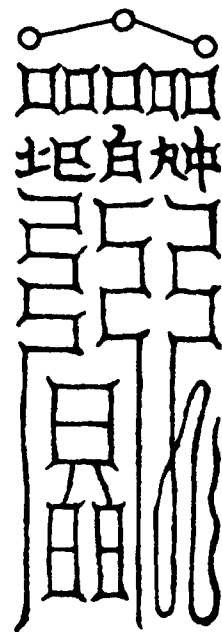

此符，收醮之後，於燈下，用朱書紙上，燒為灰，置水碗中，用洗眼，令靜立，見鬼神。以水洗耳，則聞鬼神言語。若被鬼神所害，先用此符，大驗勝矣。用呪同前。

陰符應符下可書，陽日書陽符，陰日書陰符

聚形

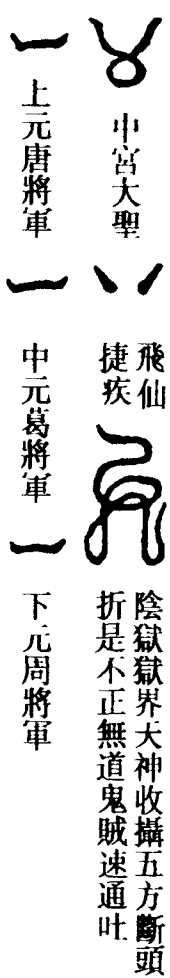

散形



陽符  
散形

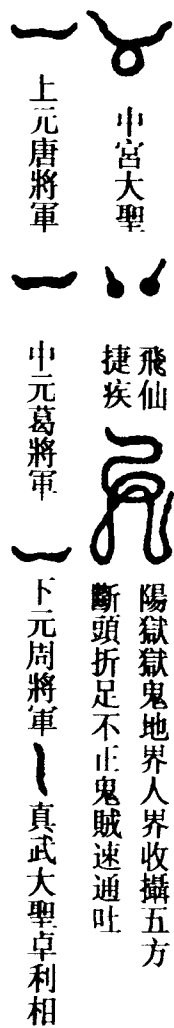

中宮大聖  
上元唐將軍  
飛仙捷疾  
中元葛將軍  
陽獄獄鬼地界人界收攝五方  
斷頭折足不正鬼賊速通吐  
真武大聖卓利相

聚形



天一靈符

散形

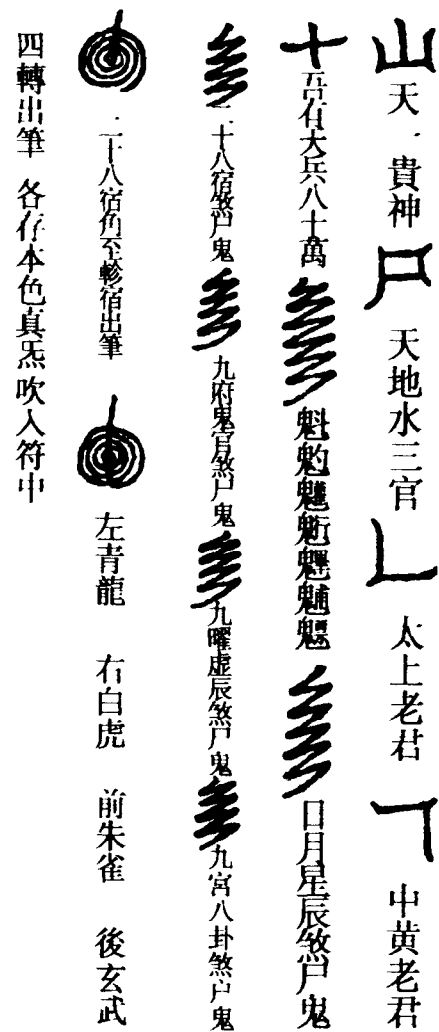

山天貴神尸 天地水三官 太上老君 中黃老君  
十五有大兵八十萬 魁魁魁魁魁魁魁 日月星辰煞尸鬼  
十八宿煞尸鬼 九府男婦煞尸鬼 九曜虛辰煞尸鬼 九宮八卦煞尸鬼  
二十八宿煞尸鬼 左青龍 右白虎 前朱雀 後玄武  
四轉出筆 各存本色真炁吹入符中

聚形



火鈴符此已下並係雜治符

散形

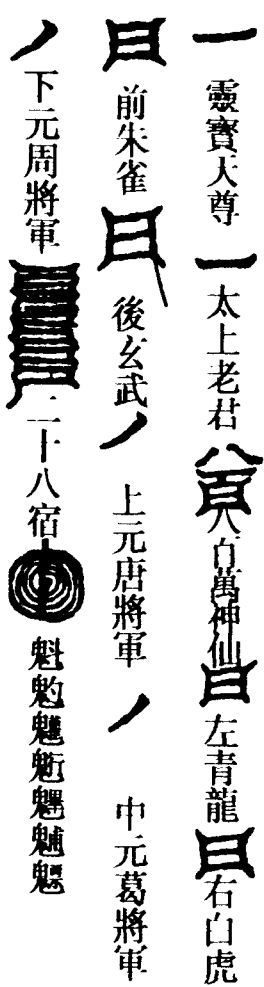

聚形



凡書火鈴符，存變身火，以至滿室。如給與人，亦想火光，而前去臨。燒灰法，水調下，或戴此符，除一切邪

崇。用之書符，呪曰：

太上火鈴，炎帝之精。光霞掣電，明耀三清。流火萬里，鬼賊滅形。神印一著，灰滅邪精。三五將軍，豁落吏兵。平天戛地，誅鬼不停。飛符走印，頭戴五星。擲火前殺，萬鬼千精。六天故炁，付與天丁。五靈真老，是吾本師。無礙神通，萬靈同歸。惡鬼絕滅，不祥者追。中皇九道，威布四維。伏匿故炁，不遺纖微。五瘟七疰，吾能毅之。何神敢逆，何鬼敢窺。酆都戮形，北斗斬死。神印纔下，萬鬼消糜。急急如律令。

北帝符

散形

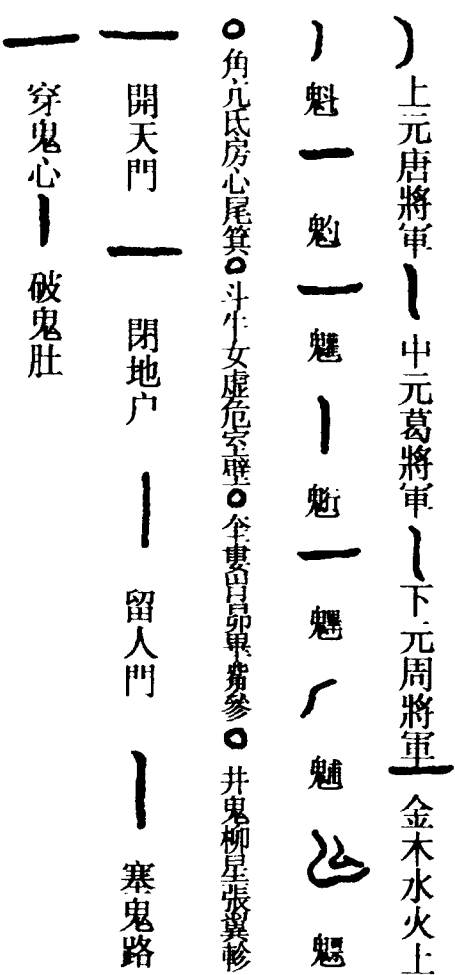

聚形

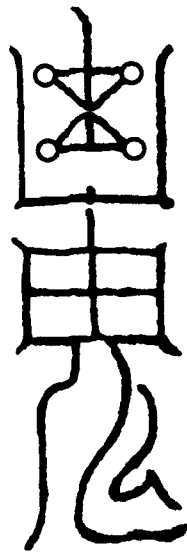



凡篆北帝符，以庚申甲子夜，面北燒香步斗，取剛炁書之。即誦呪曰：

天圓地方，六律九章。神筆一下，萬鬼消亡。急急如律令敕。默念七遍，呵筆頭，再呪之。呪曰：

黃元六甲，萬神遣靈。精氣輔我，神仙佐形。急急如律令。

誦訖，以朱書。但一切邪炁傷寒，鬼炁鬼胎，小兒驚啼，以桃柳心煎法水，燒符成灰，以法水調下，臨卧服之。凡給符與人，即念北帝通神呪曰：

深底帝塗酥叉、阿若密帝烏都叉、深耆叉、波賴牽叉、耶彌若叉、烏都叉、勾羅帝祁麼叉。

瀝血符

散形

玄武大聖 一天官 一地官 一水官 一左青龍  
右白虎 一開天門 一閉地戶 一留人門 一塞鬼路  
玉清大帝 上清大帝 太清大帝 北極紫微大帝侍從大仙眾  
天蓬大元帥 天猷副元帥 翊聖保德真君 真武靈應真君  
布橫梁 一堅玉柱 一刺鬼心 一破鬼肚 一折鬼足 一元天大聖  
筆行鬼神行筆住鬼神死 魁魘魘魘魘魘 叱吒大神  
迷魔神將 煞 天煞地煞年殺月殺日殺時殺三十六殺  
上帝敕殺一切無道鬼賊急急如律令

一轉六神藏二轉四煞沒三轉雷火動四轉雷火殺五轉霹靂聲  
六轉山鬼死七轉收一切無道鬼神正炁住邪炁去

聚形



大火鈴符

散形

東拂子大火 西衝耶尼火 開天門 閉地戶  
留人門 一塞鬼路 北鬱丹空火 南膾炎天火  
東青火南赤火西白火北黑火中黃火 十一層 十八宿火  
北極大帝七元星君部領天兵五雷兵眾六調鬼魔大火

聚形

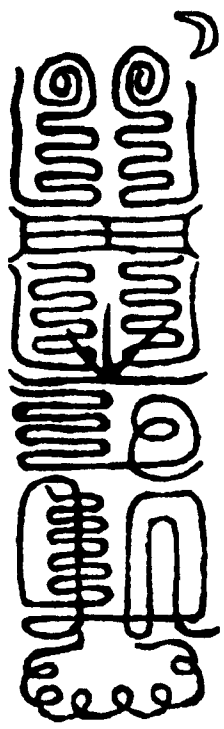

凡書大火鈴符，先如前法行持，步七星綱，搯玉皇訣，存想各方大火炎，下灌朱筆硯中。成符，安在為怪處鎮之，立驗矣。

鐵扇子符

舉意如見太陽，左手捻功曹印，步乾元綱。然後，想書案為壇，紙為帛，練墨為百藥，筆為利刀。取北斗七星各色真炁，吹入硯中。然後磨墨，左磨

十二轉，用十二月將，右磨十二轉，用十二時神，共二十四轉，應二十四炁。呪筆書符，呪曰：

天圓地方，六律九章。神筆一下，萬鬼消亡。急急如律令。

散形

一開天門 一閉地戶 一留人門 一塞鬼路 一穿鬼心  
一破鬼肚 一轉收城隍 一轉收土地 一轉收三代家先  
四轉收年月日時四直 五轉收五虛六耗 六轉收六丁六甲  
七轉收七齊八座 八轉收八方無道鬼神 九轉收九  
州分野之鬼 上元府將軍為捉鬼中元府將軍為縛鬼下元府將軍為斬鬼

聚形



又呪曰：

太上神刀殺，震動三千界。法水流入心，萬病自然差。淘寶奴是汝之父，畢楊奴是汝之母，速作速作，汝若不作，吾差天兵到來，伐汝祖父，虛遭六塵。魁魘魘魘魘魘。急急奉上帝敕。發訣出炁。

追魂靈符

散形

一開天門 一閉地戶 一留人門 一塞鬼路  
魁魘魘魘魘魘 太陰 太陽 二十八宿 食巨祿文廉武破

五炁靈龜 天魔食鬼取各色真炁注入符中

聚形



黑殺靈符 摺北帝訣

散形

太字 天剛大聖七炁 鬼字 陽日字 陰日字 陽日字 陰日字 煞字  
 陽日敕字已上書之按分形年訣各取本炁

聚形

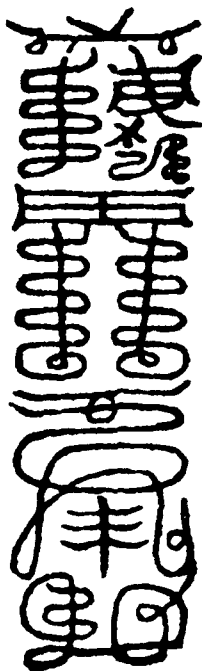

呪曰：

黑殺靈符，鎮宅安龍。驅遣五瘟  
 七疰行病之鬼，新死故亡雌雄注射傳  
 屍復連，山魃泉石倚草附木，應有一切  
 不道鬼神，閑殃虛耗，准太上符到，速  
 去他方。急急如律令。取北斗真炁吹之。

催生符



每道收東方太陽炁吹入，摺龍訣，  
 從寅上點至申，落至戌，挑申，即是也。  
 呪曰：

日出靈光，遍照十方。袞纓合富，  
 上合太陽。變女為男，女即邊強。百  
 神安穩，壽命延長。監生在前，司命在  
 後。手把符出，速生速生。急急如帝  
 君律令。取三光炁吹符。

催生并下骨鞭符用斗訣

如催生，變神為監生大神。如下

骨并腹內諸般病患，變神為驅邪院使。

散形

一開天門 一閉地戶 一留人門 一塞鬼路 一穿鬼心

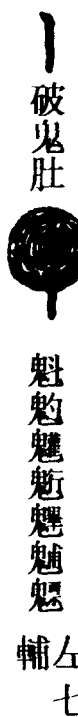

聚形

書符畢文呪曰：

吾今敕汝身，立為監生童。為吾  
 傳符到，子母速分離。急急如上帝敕。  
 呪筆發符，想來人為催生童子，把符去，看人接符，  
 用左右手，知男女。如吞符時，用順流水，面北吞之。  
 發符時，用雷公訣發之。

火輪符

於火日午時篆，如不能候得火日，但用陽日。

變神為天師，左手結金槍印，面向  
 太陽，念無量無定極真君。向日，以金  
 槍寫火字一箇，念南方火德熒惑真君。

又寫一火字，念萬應赤帝真君。又寫  
 一火字，又念三真君一遍。鼻引日中  
 三道火炁，來在心中。

散形



聚形

以緋紙朱書，發符亦念三真君，存

太陽並南方火炁炎炎，下注符中。

天蓬救治法

按天蓬神，即北帝下將也。經

云：天蓬本形，是北斗第九星也，即金  
 眉老君化身，伏魔救護衆生，無間男  
 女，悉可奉之。常以月五及二十五日，  
 是天蓬大聖下日。此日，即以清水一  
 碗，劍一口，香一鑪，案一張，如法焚  
 香。白膠亦得煎栢湯，餅麩百花五果，  
 隨意供養。若三元日，即繫七星燈，壇  
 纂花果供養。

若是行禁之時，先須握固，瞑目存  
 神，叩齒，鳴天鼓三通。當臨目存思，  
 五藏五炁變為五神，左青龍，右白虎，

前朱雀，後玄武，頭中七星，足下麒麟。三台之形，天剛所向，三歷鬼道，結伏魔印，破邪鬼矣。若啓請之時，先存左日右月，北極大帝玄冠羽服，七星真君朱衣赤幘。次存北斗斗中，真人玉女，三元將吏，從空玄之中，磨磨身形。次存天蓬金頭大聖，四面八手，身長五十丈，著金甲，手持劍戟帝鍾神印，兵三十萬騎。雷師電師，仙童玉女，羽仗赫然，各持金劍，從空降臨前後訖，然後焚香啓請。欲念天蓬神呪，先叩齒三十六通，次搯天蓬交鬼目，目在左手中指第二節上。搯訖呪曰：

天蓬天蓬，九元煞童。五丁都司，高刀北翁。七政八靈，太上浩凶。長顛巨獸，手把帝鍾。素梟三乘，嚴駕夔龍。威劍神王，斬邪滅蹤。紫氣乘天，丹霞赫衝。吞魔食鬼，橫身飲風。蒼舌綠齒，四目老翁。天丁力士，威南禦凶。天騶激戾，威北銜鋒。三十萬兵，衛我九重。辟尸千里，祛却不祥。敢有小鬼，欲來見狀。鑿天大斧，斬鬼五形。炎帝烈血，北斗然骨。四明破骸，

天獸滅類。神刀一下，萬鬼自潰。

言殺字，日常持念，不須念殺字，恐有所傷鬼神，念萬遍，功成矣。凡誦此呪，四言一啄齒，以爲常節，此是修真之科。若晝夜而誦，不必一一啄齒。若有鬼難，依法端坐，一依四言一啄齒，或先啄七啄，誦之三遍，更啄七啄，陳懇心願，爲崇之鬼，皆眼暗盲爛而身死。此呪，北帝祕之。

若世人得此呪法，常能行之，制御諸惡，添神益炁延年，却禍度厄禳災，救護生人，無有枉橫。男女長幼，可以行之。修誦者，當須傾心專一，不得雜事諸法邪術並安同室，此皆六天惡神。黷犯靈直，或笑誦神呪，以似常文，天蓬作怨，能令人癡狂，自投水火，考延墳墓，豐流一門，殃咎七祖，不可不慎，勿輕真祕矣。

### 天蓬追鬼法並符

凡有人來請法師，先取來人炁三通，足下步斗，起至斗口，後點丑地斗，至未上發，存斗口蓋頭，存斗杓指前。出門，存一天官，下令先去，却從辰上

發天兵，戌上發地兵。後行三十六步，次發一斗，發五嶽並三光等兵馬將兵，兼發城隍土地橋梁五道，後到患家門裏，用小功曹局一道，次用立牙歷毒印，點子午斗。如迫鬼神不至，即發密存黑海，用繫鐵鼓印，存臺按爲神龍。又先存天地水三官，次城隍土地，後發五嶽府君等兵馬搜捕。書符時，先取天剛炁，伏在心上，化身爲天蓬大將嚴駕，夔龍在左，六甲六丁神在右，並六直符使祇候。想筆爲劍，紙爲鐵板，磨墨念天蓬呪五遍。每遇念畢，取天剛炁一口，吹入墨內。畢後書符，筆盡方成符。

### 散形

- 上元唐將軍
- 中元葛將軍
- 下元周將軍
- 嚴駕夔龍
- 天蓬大將鐵柱鎖鬼
- 天蓬大將怒風鬼
- 天蓬大將長釘釘鬼眼
- 三天兵馬使
- 一條毒龍長千尺
- 一條毒蛇長千尺
- 大將橫劍斬鬼

### 聚形



天蓬三十六將符口訣并序

大唐時，麻姑山昔麻姑於此山得仙，故號

麻姑山中有一人，姓鄧名紫陽，焚修道典。於此山中，修酆都之術，在此山洞之中五載矣。日夜修持，略無懈怠。誦天蓬神呪，無時暫捨。時遇上元之夜，天色晏然，月明如晝。紫陽焚香啓奏，願降真靈。依前誦念，忽天降一書，素絹黑文，光明數道，飛入室中，瞥然不見。紫陽嗟嘆，莫測涯際，遂定意於磐石之坐。瞑目之間如寐，見一神人帶甲仗劍，告紫陽曰：吾是北天六丁使者，奉上帝敕，賜爾黑篆神符三十六道，內有二字，禁其施用，備載於此也。

天蓬三十六符，今鮮有行者。世雖有文，然見其多是三十六單字，亦不得其祕文合形之妙訣。臣昔授此文，並有合形，特異於世之有之者，施而用之，殊顯靈效，謹具于錄。

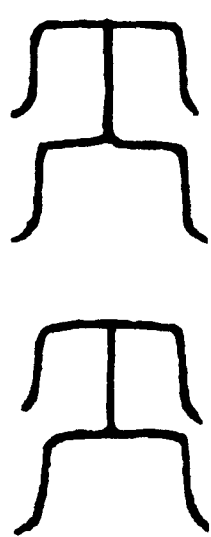

天蓬 天蓬

此是天蓬大元帥真符。想北斗第五星降青色真炁，注符筆。可以誅符

破廟，禁錄一切凶猛鬼神，伏歲連屍，妖精怪異雌雄之病。若但至誠存想書符吞帶，千鬼萬怪，見者滅形耳。



九元 殺童

此是天殺大將軍。存想北斗第六星降黑色真炁，注筆成符。去除邪魔疾病癲狂風走者。書此符吞帶，即去除邪鬼魍魎，逃遁遠離。

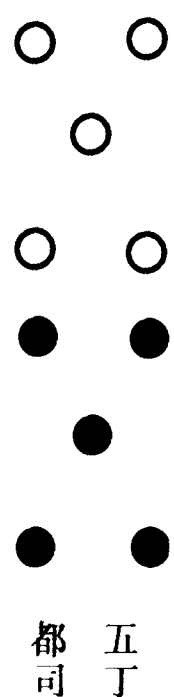

五丁 都司

此是六丁大神將。存北斗第五星紫色真炁，注筆成符。可以制伏瘧鬼五癩之病。但書符吞帶，其病立差。



高刀 北翁

此是北斗七元。想北斗第七星黃色真炁，注筆成符。欲見王侯尊官，但書帶之，貴人見，無不欽愛也。



七政 八靈

此是三殺大將軍。存北斗第四星青色真炁，注筆成符。止五瘟瘴癘及赤眼頭疼等。但書符吞貼，即獲大驗

矣。

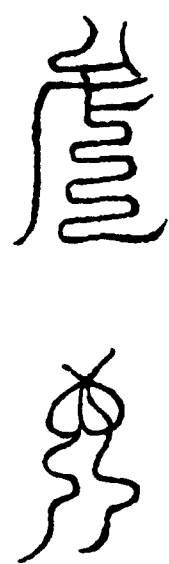

太上 浩凶

此是太上浩凶神將。存北斗赤色真炁，注筆成符。軍陣鬥敵，但書帶佩，即有強兵戰勝之力。自在驅役邪魔鬼神，攝錄山精妖魅。

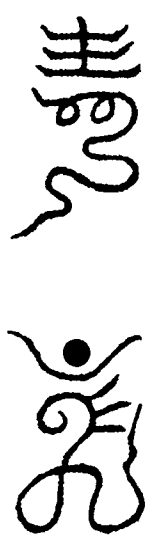

長顛 巨獸

此是海龍王，收攝三精鬼神。存見北斗第四星赤色真炁，注筆成符。制伏虎狼蛇蟲蜂蝎，一切毒蟲蜚咬疼痛膿血者。但書損處，貼吞立差。

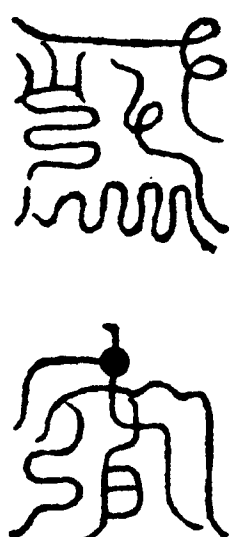

手把 帝鐘

此是五嶽大神將。存見北斗第二星黃色真炁，注筆成符。不計官私，佩者大吉。

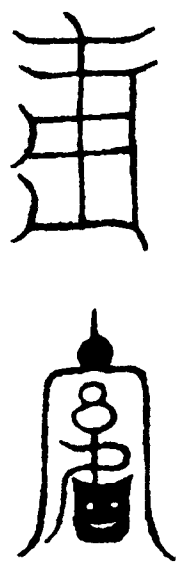

素臬 三乘

此是三千大魔八景大神將。存想北斗第三星黃色真炁，注筆成符。佩者不被惡魔惱亂，惡心向者，悉皆歸

順，不能加害，返當貽咎，冤橫永消，干試不犯也。



嚴駕 變龍

此神常在玉皇上帝處使之，凡間不得驅策，同用之，返為殃害。



威劍 神王

此是威南大神。存北斗第五星青色真炁，注筆成符。可以制客死之鬼兼伏尸。若與人為患者，但書此符吞貼，其鬼崇忤者，見符當走十里潛形。



斬邪 滅蹤

此是常在上帝玉皇前使用，下方不得驅策，返招殃禍。



紫炁 乘天

此是北帝鎮錄神王。存北斗第五星白色真炁，注筆成符。欲求官祿，事無不應。若佩之，無惡夢，令人形神皆安，元氣鎮體，疾惡不侵，長保利貞也。



丹霞 赫衝

此是玄都大神將。想北斗第七星紫色真炁，注筆成符。但書佩帶，可以破散盜賊人行惡心，返歸善矣。



吞魔 食鬼

此是黑殺大神將。想北斗第七星黑色真炁，注筆成符。可以縛賊禁船，辟除顛魔，及除埋葬故墓伏尸之鬼，男殍女殍凶惡之鬼。



橫身 飲風

此是二十四大神將。存想北斗第五星白色真炁，注筆成符。可以破樹木精魅石精鬼怪，但書符貼鎮，皆不敢為患，悉皆敗藏。

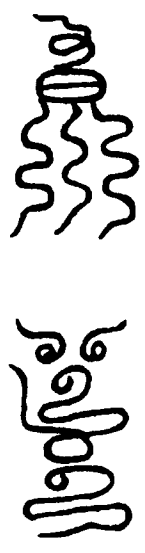

蒼舌 綠齒

此是日月大神王。想北斗第二星紫色真炁，注筆成符。可以辟除官私口舌，一切橫禍，並可消弭也。



四日 老翁

此是四日老翁大神王，領百萬眾。想北斗第六星赤色真炁，注筆成符。

可以療諸邪炁，鬼胎癥癖疔癖之炁，及一切腫膿疼痛。書之吞貼，立效矣。



天丁 力士

此是天丁大神將。想北斗第六星真炁，注筆成符。可以制伏凶魔，遍身邪炁，疼痛頭昏。書之吞貼，立有神驗。

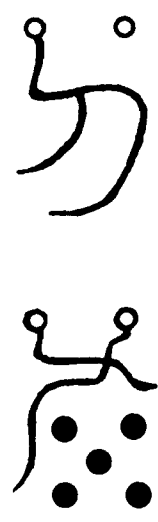

威南 禦凶

此是上清威南大神將。想北斗第七星黃色真炁，注筆成符。可以伏百鬼，令男女孝順。

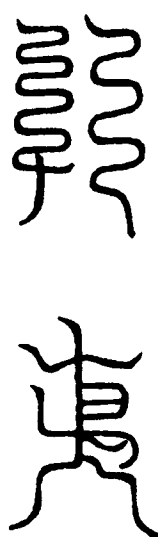

天驕 激戾

存天驕大神怒目震睛。想北斗第三星紫色真炁，注筆成符。可以呼五嶽之神，收捉邪鬼，祛攝妖氛也。

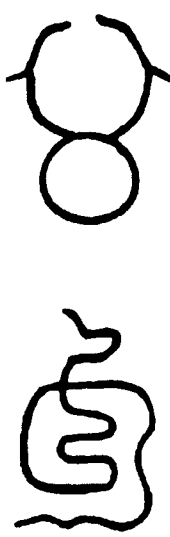

威北 衝鋒

此是威北之神。可想從北斗下降，次存北斗第八火車之炁，注筆成符。治小兒邪炁之疾，吞服佩帶，護身大吉。



三十萬兵

此是三十萬大神將兵士，皆隨從天蓬大元帥左右侍衛。可以寶伏萬魔衆行惡意相向。但書帶佩之，無患。

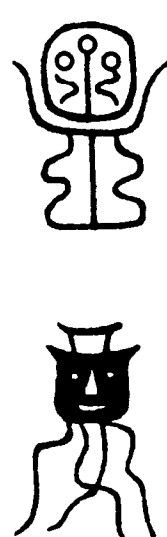

衛我九重

此是北極帝君。想北斗第七星黃色真炁，注筆成符。諸廟靈神睹佩符者，悉皆避之。若度虛危險厄，切宜佩之。



辟尸千里

此是太玄殺大神將。想北斗內赤色真炁，注筆成符。可以除滅疫瘴。若夜行佩之，去除恐怖，鎮衛形魂也。



祛却不祥

此是天丁吏大神將。想北斗第六星黃色真炁，注筆成符。可以破除男女不祥之鬼，並竈井之神宅神作諸禍患。帶貼，立免矣。

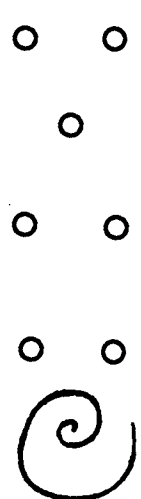

小鬼神

此是五帝之兵。存月中光炁，直注筆中成符，隨炁書之。可以療百蟲毒所傷，及瘡癬等。但書在水碗中，用水洗之，瘡疥即差。

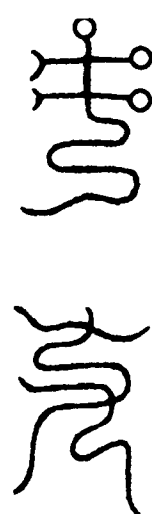

欲來見狀

此是三洞六官真君。想北斗第六星黃色真炁，注筆成符。辟除心腹脹滿，鬼炁鬼胎，氣促疼痛，宿食不消。



鑿天大斧

此是天蓬大元帥手下，持金斧斬殺諸惡鬼神。想北斗第二星青色真炁，注筆成符。可除骨節疼痛



斬鬼王形

此是北帝狼戾大神將。想月華真炁，注筆成符。可以斬殺萬怪千精，並一切惡夢。書之吞貼，立差。

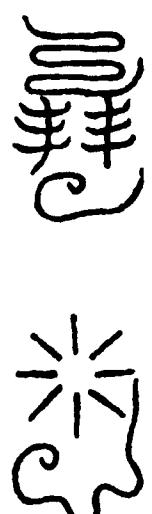

炎帝烈血

此是四明炎帝，南方乘車而來。日光真炁，注筆成符。可以療積年腫瘡，蟲蛆惡毒，蜂蠆所害，顛魔疾病，湯

火所傷，打折撲損。吞貼立差。

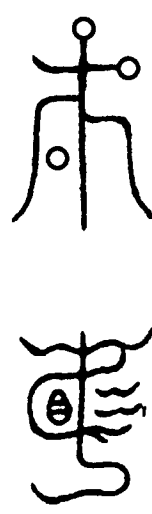

北斗然骨

此是北極大帝使者，用火燒百鬼骸骨。存北斗第五星黑色真炁，注筆成符。若被呪詛及毒藥傷害，但書符吞佩，其藥毒立吐出，呪詛消散。

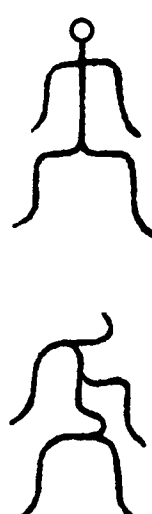

四明破骸

此是四明功曹使者。存北斗第二星青色真炁，注筆成符。可以辟除蝗蟲鼠耗等，如有此災，書符貼於竹竿上，蟲鼠立絕。

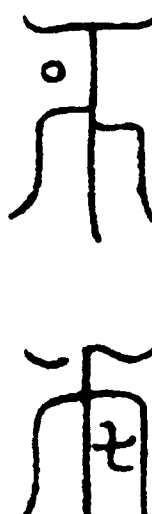

天獸滅類

此是天獸大神將。存北斗第五星青炁，注筆成符。可追捉虛空飛走鬼神及飛鳥作怪。書符鎮之，立滅。

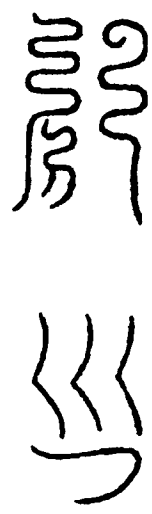

神力一下

此是大黑殺神將。存北斗赤炁，注筆成符。辟除五兵、萬鬼、古廟之神。書而鎮之，走散遠離。本廟如當歸伏，即有報應。



萬鬼 自潰

此是三十六將，舉戈齊征千萬重。又存太微黑殺真炁，注筆成符。可以禁制不從我者萬種鬼神及妖精，皆悉敗散。

諸學道之士，若遇此聖文真法，直須仰重志□，依此逐字存想真炁書之，即通靈聖，大有神驗。密用修之，勿得輕慢，不許妄示非道之流，恐生輕易，貽於損害之禍矣。

太上助國救民總真秘要卷之三

①「佗」原作「他」，疑誤，據上下文義改。

### 太上助國救民總真秘要卷之四

洞幽法師元妙宗編

#### 上清隱書骨髓靈文上

骨髓靈文，唐葉法善天師所傳，出自漢正一天師之遺法也。功驗神奇，莫可擬測。舊以九符常用傳授，其餘隱祕，莫不聞見。臣昔於九符之外，復得十符，謹續本文之次，別成中卷，稍闡元綱，以廣妙用也。其於條律，自如舊本，載之于後云耳。

#### 火鈴驍將飛捷符

卷內聚形符，除陰符黑書外，餘並朱書。

#### 散形

玉清上帝 撥開天門  
天圓地方隨吾筆走直入魁剛左陰魁右陽魁左七轉  
唐宏 葛雍 周武

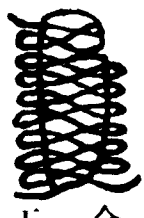

金木水火土周 貫雷二尺大龍王太一迅雷  
天列宿星君 飛符使拋天擲地乘火雲



乘天製劍迅烈風雷上張天羅下布地網今日  
直符太清天吏三官使者赴某處收捉邪鬼

#### 聚形



太乙奔星收邪符

#### 散形

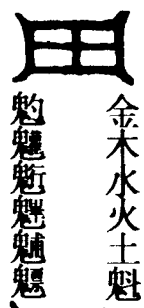

金木水火土魁 精精靈靈  
豹魁魁魁魁魁 隨吾筆行



六甲六丁三 官四將入

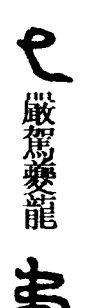

嚴駕夔龍 縛成鐵柱功其跡 左青龍從某魂取青龍氣

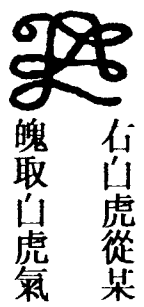

右白虎從某 三台載  
魄取白虎氣 吾咄咄

#### 聚形



右此二符欲書，先望天剛在何位，並用黃絹，陽日墨書。陽日朱書，步天星，取天剛氣，左手結紫微印，右手擎符。呪曰：

天剛七星，三天神兵，翻天撼地兵。三天大魔王，玉清侍御，飛符使者，從天降下，從吾太上真符，今日今時，隨此神符赴某處家何事，追捉邪鬼。今日功曹直符，北帝斬鬼吏兵等，侍吾左右。用引一道同去矣。執符從天門

上步斗，至天魁止，地戶上步到天剛，覆身再入魁上，面魘燒符為灰，叩齒七遍，又念前呪，左手握符灰，右手仗劍，倒移三步，至綱上立，喝符使功曹往某處，不得住滯，以氣吹劍，一指所往方上，然後以水噴之。此法可達天門，五嶽四瀆，江河淮濟，無所不通。可用一丈二尺黃絹書，常用不必也。凡用須如法，大驗，無術可加，故此二符為首。

撼山符

散形



此大為父

此地為母

日月五星皆皆使

天官地官水官



春皇由夏帝秋雷冬雷

飛風走石大神王

翻天撼地兵千萬

翻天撼地兵千萬



左隊火車轟霹靂

右隊火車飛急電

筆指山山獄動

筆毒龍海水潭



山震木撼百谷沸騰何物敢當不復順

魁魁魁魁魁魁魁

聚形



大鎖龍符

散形



天尊上帝敕

玉皇上帝敕

五雷飛騎

天地水三官



日太陽君月太陰君

三天步吏兵

五天雷火將

一條鐵柱長一尺炎火天丁  
謹持符係水妖當此死



鐵室交加嚴雷火車縛  
龍救龍吐水復激攝

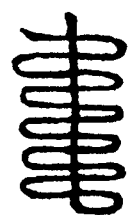

鐵騎奔衝截海源當符者形不全上帝敕流金火鈴天  
力天丁可付水帝承上文何敢不從今日布杰九道靈塞

聚形

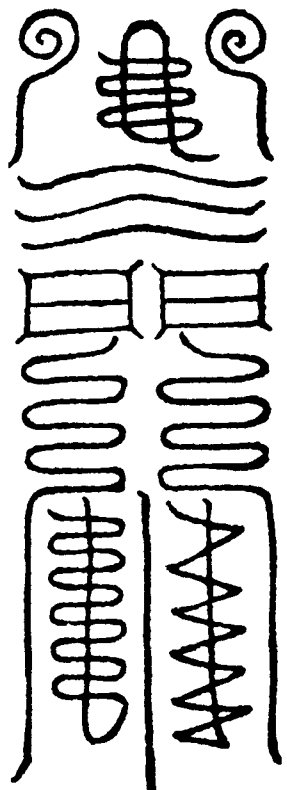

右此上二符書，當於月建上步斗綱，然後看天剛在何處，取氣閉息，氣逆行，舌柱上腭，捻左手中指中節，不得離，於斗口上書符，捻訣曰。祝曰：行上清無極大道法主，某謹召水官地官，某界土地官儀道使，河侯山祇，某處某事，吾謹敕此符，閉逐三江，注游五海地界水界中，或有妖怪潛越水府，不時興作，殘害下民，吾使丁亥丁丑甲戌甲申神將，統翻天撼地兵，隨此神符，一下乃定，一依吾告指揮。叩齒二十四通，下筆便書撼山符。以緋絹一丈二尺，書此符時，高叱於某山，山當振動，鬼神奔走。知鎮龍神怪異，以鐵板一尺二寸，書篆鎖龍符，安岸壁上，

則物不能過。如投入湖潭，龍怪衝符者死。

上清飛暴捉神符

散形

三台星用三台呪，在第二卷。



右眼月陰日先書右  
左眼日陽日先書左

太清上帝敕取太陽真

平天大魔王人真無人

九天大統兵飛仙騎

史天丁力士急捉

井鬼柳隨吾筆走符逆者縛逆

追者斬首斗星掃治吾口急符令



左元太乙日月星三官獨守勝一氣計星北斗七元星

急電急風雷大赤衝入天布陣六甲張弓法注萬星捉縛妖凶

井鬼柳隨吾筆走符逆者縛逆

追者斬首斗星掃治吾口急符令

聚形

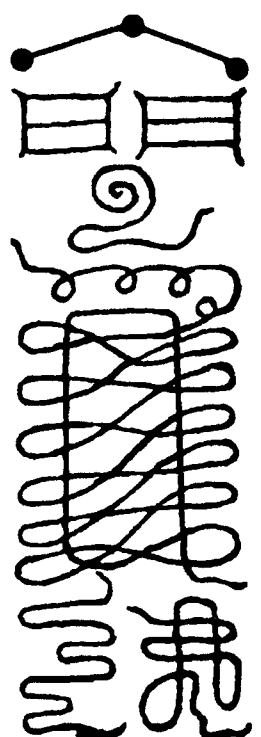

右書此符，先自本命上起斗，變神為上清法師，再於斗口內，返步至剛。用白絹一丈二尺，朱書，取剛炁，存入朱筆中，掐中指第一節，烈火燒香祝：奉請三天門下三師，及兵吏九天

大統兵太一真官，日月真境平天大魔王，天丁力士六甲布陣，使五雷君雲中飛符，捷疾使速速急急從天門降下，從地湧出，上張天羅，下布地網，炎雷火車，風威刮地。隨此神符，速赴某處，



收捉爲禍之鬼或妖精之類，當見吾前，無令住滯，急急如律令。

書符時，先呪三遍。發符時，呪一遍。此符與火鈴飛捷符一法用之。

陽符  
散形

日

太陽君某  
日直符



陽日左轉七轉念魁魁魁魁  
魁魁凡此七字拍口君訣

清微大禹餘  
天太赤天

飛雷騎吏承剛  
杰六丁付筆行

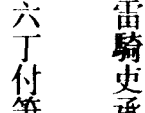

轉六神藏二轉四殺沒三轉動魁魁四轉  
轉河魁五轉正陽忌滅一切不祥之鬼

聚形

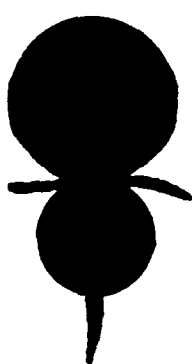

陰符

散形

月

太陰君某日直符星二下  
八宿南斗殺童隨五筆行



魁魁魁魁魁魁陰日  
右轉七轉拍口君訣

陰直獄吏

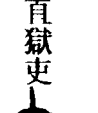

一轉動霹靂二轉動星光三轉動將軍四轉動鬼神赴五筆下死

聚形



右此一符，分陰陽日。假令甲子日爲陽日，用陽符。使乙丑日爲陰日，用陰符。可滅萬怪。仍依法步斗戴

剛，陽日朱書，陰日墨書。凡磨朱墨，陰日取月氣，陽日取日氣。呪曰：

天道魁張，使陰驅陽。陰陽真炁，赴吾魁剛。吾符一著，萬鬼潛藏。發符陽日，搯日君訣，念日君名字七遍。

陰日搯月君訣，念月君名字七遍。存真炁灌注神符，驅逐鬼炁邪精。符貼

鎰面上，鬼神悉滅形矣。

上清倒海致雨符

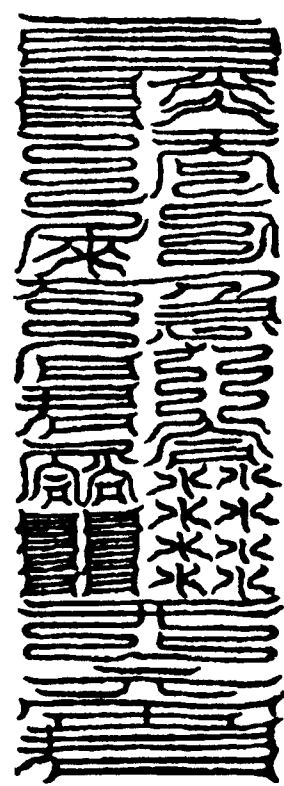

源公尸行九江九河此八字，書在符脚下。

下。

右此一符，欲書致雨，先行聞奏及九江水帝，就近河源泉穴。若天時有雨，即自陰靈報應。若天時無雨，即指射河潭湫湖之類，別具事由，飛奏祖師上清大帝、昊天玉皇上帝，伏乞特降敕命，指揮某處河源官吏，伺候投符，立便拯救施雨，布散某處，封部取足，某尺爲定。伏乞允臣所奏施行。仍申天地水三官，牒雷雨電部天丁力士，行雨

龍王，風伯雨師，且述奏聞，兼劄子付某處，指揮有水去處，分明開坐，伺候，投符證驗，立便施行。仍建道場三日，

或建五日。關奏了，當於人退後，取朱砂一兩，隨日研細，淨筆一管，鐵葉一

片，長一尺二寸，闊四寸，依法步綱取炁了，返斗倒行，立月建上，便朱書，不

得添減。書訖，以黃絹封之，用都天法主印印之，具全銜位，押字不出名。又

別寫引一道，搯天丁訣，念變神呪訖，句天丁力士來，吾爲某處久愆雨澤，已

具奏聞。今指定某處湖潭，如別有，逐旋指射。定令下雨。今乃差汝隨符投落某

處，急使計會行雨龍部衆，取某日時，降雨施布，不得住滯。書符訖，面讀。

指揮罷，投於水中，莫不應時雷雨張布。其行遣不得差誤，文字，並用都天

法主印印之。

上清大力縛龍符

散形

隼

漫天大雷地鐵山

隼

鐵山之元當吾所步

左方天丁流金火鈴掩塞鎖殺四海  
沸騰太乙元君日澄奔火鐵索助吾力



左元無何君禹餘天老  
君步力天丁右騎吏

縛

乾坎日震巽離坤兌書縛字時念天官是吾使地官是吾使水官是吾使九江九河是吾使救當元痕水河某潛寄小水不取天時收善物命六丁縛汝下六甲縛汝足汝不受縛天丁割汝腹

聚形

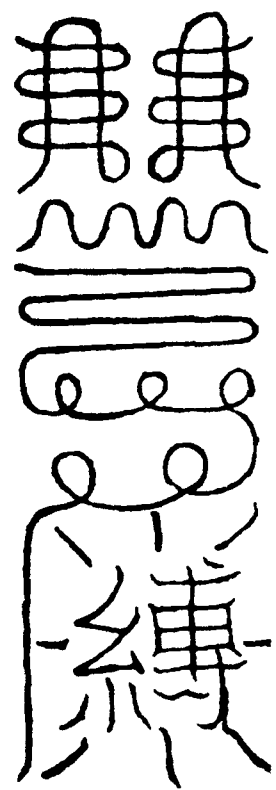

右此一符，用栢木或鐵板，長一尺二寸。亦先變神，請召符中官君直符三官，具陳某事，安排朱砂淨筆，立在天門，望斗步綱，返倒兩次，入斗口中，下筆便書，仍須閉氣書符，分付與天丁力士。搯天丁訣，句具某事，欲往某處江河潭湖之內，句當某事，或驅或縛。發符了，便奏祖師上清大帝，吳天玉皇上帝，依臣所行。須奏狀，開說分明，不得錯誤，就便劄付所行遣河海官吏，及牒九江水帝。具說事體訖，再步斗，呼召天丁，捧文字發符，彈訣目。如是投符，仍須急令人奔走，恐雷聲海水驚人也。

識符使形狀法

飛捷符使，頂冠騎龍，仗劍金甲，著緋衣。使入病家，及驅遣鬼邪，除去

伏屍也。

收邪符使，披髮仗劍，著皂衣甲。可使入水府泉源，遣禍逐鬼。若貼人本命上，則夜間趕人精神也。

鎖龍符使，三日，披髮，銀甲，乘金翅鳥朱雀之氣。可使鎖斷水妖水怪，伏蟄蛟龍魚怪之類。置符之處，水怪等並不敢衝犯。

撼山符使，四目八手，騎火龍，乘黑雲，從官將吏兵三千人。可使穿地撼山，五嶽大山，風雨摧折，不可妄用此符。

捉神符使，披髮，帶金甲，目有火光，手把斬妖劍，乘火雲，走如飛雷。可使捉鬼神石銅山精，莫不裂碎。

陰符使，裹幙頭，仗劍，著皂繡衣。乘符魄隨逐兵吏，驅斷鬼怪，莫不盡滅。

陽符使，裹幙頭，仗劍，著紫繡衣。乘符魂隨逐兵吏，斷諸驚怪魘魅，立便消除。作兩像篆，此乃天之告命之文，天之真信，三光之靈文也。縛龍符使，此一符，乃太一元君鐵索鎖怪之祕文

者也。用之看下文，不可妄傳此符也。

太上助國救民總真祕要卷之四

太上助國救民總真秘要卷之五

洞幽法師元妙宗編

上清隱書骨髓靈文中

五獄符

五獄符者，用金木水火土五行之炁，以結獄，禁攝邪祟惡鬼靈。各隨時之旺相所主，而書符建獄，可以考驅徵應也。

土獄符

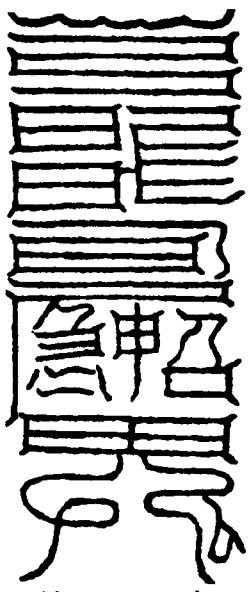

朱書黃紙先以釘釘於獄內，然後布灰。

凡作土獄書此符，先想見符使緋抹額，皂巾朱衣，執鐵棒，自空而降。次存筆為黃龍，口吐光炁，而成其符。欲下筆，先念呪七遍，又念土星名七遍。而書符臨煞筆，又念土星名三遍，念三縛字七遍。呪曰：

唵唎囉鉢竦那夜野大陀阿孽帝靈

帝帝唬囉耳呀提唵伊醯婁煞煞婆訶取炁。土星名軍吒利。此是土星名諱。三縛。書符煞筆，念此二字。

木獄符



朱書青紙上，置於獄內，然後布灰。

凡作木獄符，存歲星自東而來，降下化為青炁，灌頂中而入後，想自己頂星冠，著青衣朱履，左手執青圭，右手書符，想筆作青龍，口吐光炁而成符。欲下筆，先念呪七遍。

太上治書此字，念太上老君敕，取炁吹。

七統書此字，念七星敕，取炁吹。煞鬼書此字，念天煞地煞年煞月煞日煞時煞。便取天剛炁吹，各七遍。急召。書此念：急召天下一切無道鬼神，東方青靈神炁攝。取炁吹。

火獄符

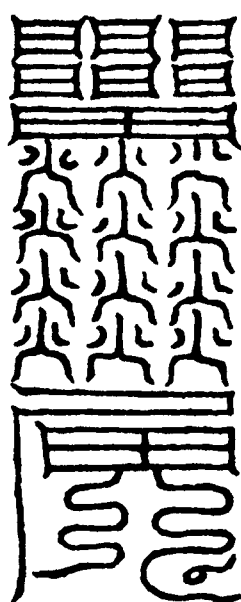

墨書此符赤紙上，置於獄內，然後布灰。

凡作火獄符，先存南方真火之炁，自南方而來，如練入眼中，灌注遍身，火發光燄。又想身成三頭四臂，後想

筆為火龍，口吐光炁而成符。欲下筆，先念呪七遍，後書符。呪曰：

唵叮囉檀曩咀囉夜野尾鉢吒吽婆訶。取炁。煞筆念南方丹靈神炁攝。念七遍取炁。

水獄符

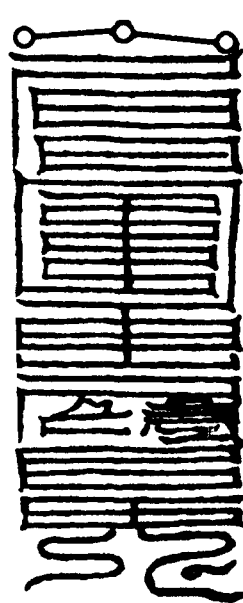

朱書此符黑紙上，置獄內，依法行持。

凡作水獄符，先存北方玄真之炁，自北方而來，如練入耳中，灌注遍身。玄光之炁，靄靄然忽變身為天丁，左手仗劍，右手書此符，想筆為黑龍，口吐光炁而成符。欲下筆，先念呪曰：

辰星見祥，萬鬼伏藏。天帝召汝，孰敢隱藏。一切凶妖，赴獄見形。急急如律令。煞筆念北方玄靈神炁攝。七遍取炁。

金獄符

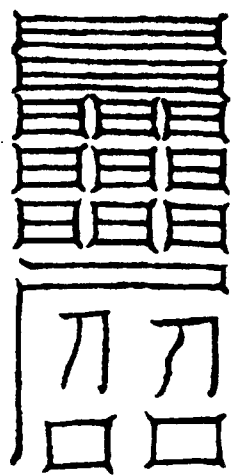

朱書此符於白素上，置於獄中，然後行持。

凡作金獄符，先存白光之炁，自西方而來，如練入鼻，灌注遍體，如月之

光華，忽變形為太白星，冠素服。左手搯追鬼訣，右手書符，想筆為白龍，口吐光炁而成符。欲下筆，先念呪七遍。呪曰：

太白皓靈，收攝邪凶。不正之鬼，天地莫容。金虎揚威，摧滅妖鋒。一切隱惡，神吏追窮。急急如律令。煞筆念西方素靈神炁攝。七遍取炁。

右此五符立獄，並先安符於中間，次逆步二十八宿，丁綱而遶之。凡起此獄，亦書此符，燒與病人吞服，依五行水一火二之數用之。

### 建五獄法

凡立五獄，申奏文字，并依天心法天獄法式施行，方位同前用之。獄圓闊三十六寸，以符安獄中心，符上羅細灰，厚二分。內水獄，用三斗大淨新盆一隻，不浸漏者，盛淨水七分，用大明照子一面照上。朱書山精野怪符一道，符在□後。著在盆心。點長明燈一椀，浮水面上。油盡再添。盆上橫法劍一口，用皂羅一匹，皂絹亦得。五方紙錢共一束，步馬五匹，繫於空中，去盆上

地面相離四十九寸。如木金土火獄，只用照子放灰上，燈一盞，虛架照上。劍卓燈旁，綵隨方色，餘依式。

### 立五獄榜式

北極驅邪院榜：曉示承帖神將大判官等。

當院於今月某日某時，具狀飛奏

上天，及申東嶽，牒都大城隍，乞差神將判官吏兵等，收捉某人家為禍邪祟鬼賊，赴此獄中顯現蹤由，分明報應，仰干繫等神吏知委，以憑申解者。

右曉示承帖神將大判官吏兵等衆，各知委。

太歲某年某月 日時

榜。

法師半銜

押。

### 獄樣圖

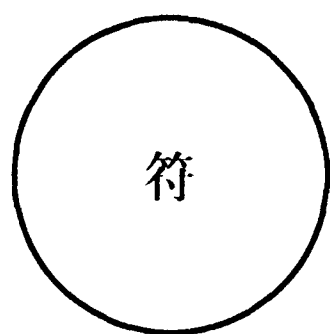

建獄畢燒

追鬼符符

在大獄式

### 建獄啓祝

凡建獄畢，然後焚香變神步七星綱，如前法。陳述建獄因依，搯都監訣，默召城隍，丐本家司命，五道土地，鄰近社廟等神，分明指揮神將吏兵等，責勒近限，須管於限內，收捉為禍邪鬼，上獄顯現蹤由，分明報應。以憑申解，不令懈慢，稍有不依，今來指揮應干繫等神，一例申送泰山根究，知情斷罪，稟此奉行。

立獄祝，與天獄呪同用。獄內驗鬼跡，亦同本法。如經兩日，未見報應，依法再申牒，催促施行。

### 召山精野怪符

此符用朱書，搯玄武訣，想身為真武，披髮，手仗三昧火鈴神劍，足踏龜蛇。搯天丁訣，召天丁力士，四直神將，想在左右。先發訣，拋斗，以綱在前，指有鬼神處，後至案前呪曰：吾佩太上印，速赴此間，行神布炁，斷鬼除妖。四直使者，六丁六甲，為吾急召，速赴壇前，吾在此間卓劍相待。急急如律令。念呪畢，想六甲六丁及四

直神將符使吏兵，遍往搜羅，驅赴壇下。符用朱書。

散形



吞魔食鬼收捉一切邪道

聚形

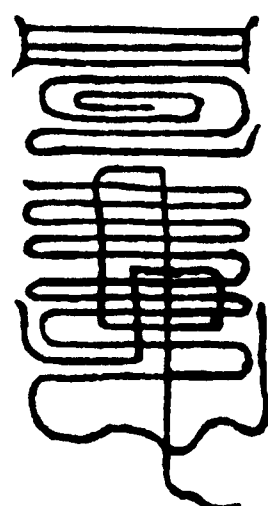

此符追召山精野怪。

建五獄，可書照上。

追風法

凡人或有路中逢惡風，此天惡神之所作也。如與人為禍，即掐天丁訣，想身為天丁力士，結天剛斬鬼印，想四直神將驅定為禍邪怪，拋陰斗罩定，以金刀訣印斬之，其風分為兩段。再以陰斗罩金刀印斬之，其風自墜，或分散下，必有血。

驅雨法并符

凡少雨旱，先於壬癸子丑日作醮。先五十六步綱仗劍，想身為天丁力士，朱衣赤舄，向當日辰上呼功曹，及先擲

此符於所在江河中，其雨自作耳。此符朱書鐵板上，作之。



拜章法

凡行符治病，驅逐強惡之患，必須齋沐，嚴莊淨衣，設壇置醮，上章行事。仍先吞解穢符：

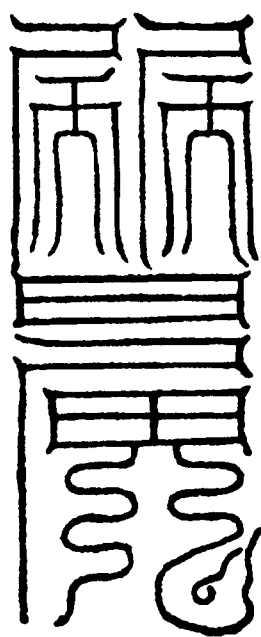

右書符時，靜心向王方閉炁，啄齒三通，以朱篆二道。篆畢一符，燒投沐浴水中洗身。以朱內淨水盞中吞服，洗蕩五藏，潔滌內外邪穢之炁耳。

次掐三台訣，誦呪，書都匠符，隨訣誦三台名虛精、六淳、曲生畢，次誦呪曰：

天地運用，日月之精。光徹四海，能斬邪精。斬妖去病，身有光明。神水既作，萬禍滅形。急急如律令。呪畢，即握筆書符。

陰陽日都匠符二道

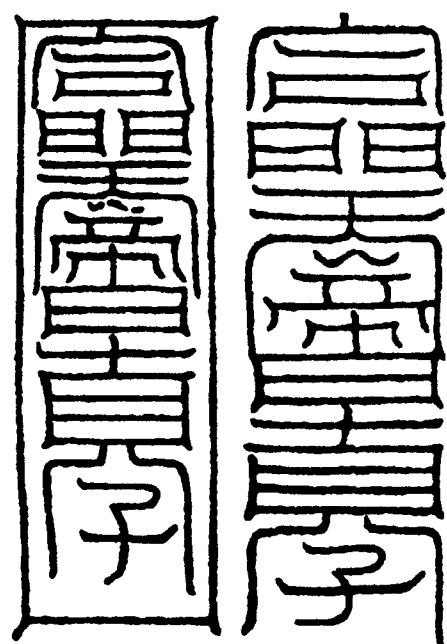

剛日 朱書 柔日 墨書

右二符，陽日，以朱書陽日符。陰日，以墨書陰日符。每書，用其日符二道，一符燒之成灰，淨水調服，一符鋪拜章案。下書時，勿令雜人見之。

伏章法

凡上章朝天，法師具法服，就案步斗綱，身在斗口，放章案上。先存己身為驅邪院使，伏地冥心，存二童子執劍持印，并龍虎朱雀玄武在其前後左右，日月之華映照兩目，五星在頭，青黃白三色之炁繞身，九色圓光出於項後，內外洞徹，即見上元唐真君執符居前。左，中元葛真君，執戟居前。右，下元周真君，執節居前。中，直使功曹，左右使者，金童玉女。章中從事，身中五體，真官神將君吏，籙中法中神將官吏，金剛力士等，布列圍繞前後。次存

畢，即拜辭。

太上次出辭天師，即與向來門下官吏扑躍還車。經歷所來威儀如初，至案前稱以聞，再拜興。

太上助國救民總真秘要卷之五

太上助國救民總真秘要卷之六

洞幽法師元妙宗編

上清隱書骨髓靈文鬼律玉格儀式下

凡十門。共一百一十五條。

道法門二十七條

諸行法官，乃陽行陰報，并依式歲考功績，如能止邪抑非，治困拯危，度死超生，含靈受賜，解除冤仇者，依儀遷職。如傍循私曲，隨曲隨惡長姦者，許三官糾察，以聞當議，重行黜責。

諸發遣文字，危急行劄子，限當時。謂病篤，會問陰府天曹，命數延促之類。次

緊牒城隍，限一日。次申東嶽，立獄催鬼神，限二日。常程給限，并不過三日。輒有留滯半日，杖一百。涉私故，徒一年。情重者，加一等。在道阻節者，以其罪罪之。

諸應管東嶽差到神將吏兵，三年一替，一年一替者聽。并具勞績過犯，報本

己身駕丹瓊車，乘赤紅之雲，自西北而昇。初入剛風世界，見日月交映，黃道坦直，入五色雲中，過天門。次經欲界無色界，過種民之天，皆有七寶瓊林，森森然夾道，靈風振之，自成音韻。過黃道，比有紫雲成蓋，遙見金闕門，題之太清太極宮。當去闕百步下車，留侍衛官將不進，唯與旬中玉女，捧章玉童，齋章函前引，急趨入闕門。次入金闕第二重，題之太上三天門下，即不入此門。次向西，下詣太元都門。入門之北，天樞院，見大殿下，謁正一張天師，拜陳上章之因。天師稱善，即自殿門東出，回步北向，詣鳳闕下。少頃，見玉童一人，朱衣黑冠，自門而出，就捧章玉童手中接章函，入進太上御前。次有領仙侍郎引見。

太上戴九德之冠，著九色雲霞之帔，正殿而坐。左右二真人侍立，群真翊衛。太一朱衣，在太上前覽章文，又自密陳章中之意。

太上宣太一，於太清玉陛下書依字，即於玉殿右階，付今日直官曹官

嶽考察賞罰。仍於去替一月前，預差替兵。願留再任者，關本嶽。應替不替，不應替而替者，杖一百。有故者，勿論。

諸神將被命報應，稽遲者，杖一百。緣事害人，受賂者，徒二年。天兵將吏，仍具所犯因依奏聞。

諸行法事，有不便者，不得擅行改易，即時奏請，以俟報應，謂如遣鬼不去，即符使不靈神之類。違者徒二年。非行法官，輒干預者，徒三年。

諸差使鬼神不任職，誤取生人魂魄，或令發狂致疾者，流二千里。因而害人性命，加二等。毀法不遵者，處死。

諸行法官所至，許帶符印。隨行在處，稱行司。應有須索呼召將吏等，輒違戾者，徒一年。干仙班者，具事因奏聞。

諸承受文字遺墜者，獲時經驅邪院自陳，檢會別行，仍責限追尋，不獲者，杖一百。限內尋獲，與免罪。

諸鬼神應送所置，輒違而不往者，

流三千里。累犯者，處死。

諸神將吏兵等，因追攝鬼祟，殘害受賂者，徒二年。若隱庇縱令逃避者，以犯人罪罪之。若罪人在壇顯驗通露後，忽因事身死者，具將吏所責情狀奏聞。

諸神將名山大川城隍社令，及三品神衆，凡遇承受驅邪院文字，并須驗認印記，嚴謹護持，速具報應，輒有輕易者，徒二年。

諸鬼神等，受驅邪院發遣，經宿不離當處者，一日徒一年，十日加一等，罪止徒三年。

諸邪祟經驅遣，而六甲土公司命等神，輒隱藏不發去者，徒三年。因而害人性命者，流三千里。天曹降旨留住者，勿論。

諸民人有所事，告訴行法官，受接不行，雖行而苟簡，及妄入鬼神罪目者，杖一百。不候告，而別指事故行遣者，非。

諸當職之神，輒與民人婦女私通者，流三千里。情理重者，奏裁。如地

分鬼神犯者，加一等。

諸鬼神無故害人性命，及偷盜人間財物，不受咨懇，被捉者，處死。所屬城隍土地等，故縱者，同罪。失覺察者，杖一百。

諸被使鬼神不即時往幹者，杖一百。緊切事干人命，徒二年。因而至死，流三千里。受敕符，違而不去者，處死。

諸蝗蟲旱澇天霜雪雹害民稼穡，本地分神衆不能救濟，驅邪院差將吏同力止絕，違者，杖一百。事干天曹時行年災，許具章表奏聞。

諸神將吏兵，應使而不使，不應使而使者，一人杖一百，十人加一等，罪止徒三年。

諸救濟民人疾苦，合用于礙神鬼，呼召輒不到者，流三千里。雖到而不協心搜捕幹捷者，徒二年。天府差幹他事者，勿論。

諸天行疫疾，令人患瘡腫走痛之類，隸十二年，王統行所主神鬼，受驅邪院遣除，事合遵稟天曹拘收者，即時

報應，具奏上界，違者，杖一百。

諸山川土地司命城隍，受命搜捕邪祟，輒有違滯故縱，於經歷地分害人者，直送東嶽處斷。主者失覺察，杖一百。

諸提舉城隍社令有過者，具奏北極，取旨三官糾察。關驅邪院施行。

諸方境內，遇年災大疫，損傷人民牛馬畜獸之類，被告，即關年王神收毒，仍奏知上界，違者，杖一百。

諸囹圄久淹受苦之人，所犯非辜，實負冤屈，諸處雪理不明，即委當處城隍嶽神顯諭推勘，官吏省悟實情，立爲與決，違者，徒一年。如囚人實犯陰譴者，勿論。

諸神將天丁兵吏，輒離行法官者，杖一百。遇有急闕，許於近便神祠差借，共不得過五百人，幹辦訖，犒賞推恩，申奏所屬錄功。

諸鬼神承受天符委幹，稽留不行，五日杖一百，十日加一等，罪止徒三年，有緣故者，具奏天府。

太甲門二條

諸林谷妖異，累害人者，處死。所部鬼物，非過干累及者，送東嶽處分。應干經歷地分不覺察，杖一百。同情犯者，罪亦如之。

諸林木散大，爲人欽仰立祠，祈禱無福報者，並除之。因立祠而不爲害，善能興福於人，聽以有無功績奏聞，違者，杖一百。

太戊門一十條

諸地炁所產育養之物，遇災年，須出生地毛，如鬼神無故出入，別興風雨，因而損傷稼穡，害及人命者，並流二千里。仙官拘執六地犯者，具奏天府。

諸神鬼盜人財物。滿千錢者，流二千里。不滿千錢，徒二年。若常住供獻之物，不以多寡，滅形。

諸地分主首，故縱邪祟，於部下爲害者，關日遊神吏騰報，違者，杖一百。

諸掌文字管攝邪魔，差當日功曹將吏承受，有稽遲投，至不明磨擦損汗者，杖一百。私拆封角視者，徒二年。奏書有漏泄遺墜者，流三千里。

諸鬼神，妄攝人魂者，流三千里。因而致斃者，死。

諸神鬼，呼召不至，輒違慢不恭者，徒二年。

諸神鬼，非攝受於人世，不得與生靈混處，違者，杖一百。天府謫仙者非。如妄假名目，僥求祭祀者，徒二年。切害者，送東嶽處置。拒捕者，死。

諸鬼神，無故在人家潛伏，妄興妖祟爲害，經宿不去者，杖一百，五日加一等，罪止徒二年。神命不去者，死。

諸人間染疾，旬月淹延不退，夢與鬼魅交通者，委所居地祇具事狀，申東嶽誅滅。違者，杖一百。

諸驅邪院官，行天符，委山川地主收捕鬼祟，不即力幹，違慢者，徒一年。

正一門四條

諸稱水者，不以大小淺深，善能滋養稼穡而不隨時者，許九江水帝，察其功過保奏，違者，杖一百。

諸龍神，在江河湖潭湫水有所王者，謂之主，正則祠之。若因大風雨，無故非理出遊，害人稼穡者，徒一年。



妄邀祭祀者，徒二年。掌水司引水，因漂溺田屋苗稼，被害及五十家已上者，流三千里。不及五十家，徒三年。灾年時，行地分變異者，勿論，仍具表以聞。

諸龍神鬼，主江河汙流去處，若故曲邀舟車祭祀者，徒二年。妄興風雨，翻陷田屋，至傷人命，一流三千里，十人處死，十人已上滅形。干涉湖潭，主首並同罪。本地分不糾者，罪亦如之。

諸隱伏鬼神，合起雨澤，不急救旱苦，水主一同情隱，不為放露者，并徒三年。

#### 亡崇門六條

諸亡者，有怨於生人，曾經地府陳理，未結絕，而擅於人家作妖異，尅害他人，僥求功果為報。雖非損人命，而動煩立獄，仇對平人者。關地府滅形。

諸無道邪崇，隱顯形影，放火撒血，引弄家屬之類，驚犯生人者流三千里。至害性命者，死。

諸鬼崇放火，在人居室或籠櫃中，

燒焚財物舍宅，及十戶者，死。不及十戶，徒二年，送鄴都重役。地分知情，故縱不糾者，流三千里。

諸伏尸鬼怪，古物精妖，一切無名之鬼，妄託不繫籍身死，輒停世間不去者，徒一年。妄假威勢，曲求祭祀，陷害生人，流二千里。地分主者，知而不糾，同罪。

諸鬼崇，傷害生人，因追捉藏伏者，徒三年。拒捕，輒與吏兵鬥敵者，死。

諸孤露無主邪鬼，假於新死故亡之便，纏繞生人，有所求者，流二千里。傷人命者，滅形。委是家親眷屬，逐時有闕祭祀，因而作崇者，以餽饌祭饗，善功為報，化諭遣退。若受祭饗福力後，依前為害生人者，送東嶽，於下鬼籍中拘係。

#### 國祀門五條

諸國家，不載祀典神廟，妄興妖孽，誑惑人民，輒為禍福者，流三千里。曾傷人命者，滅形。

諸鬼神，雖不載祠典，而能福及於

民者，當考功績，以聞推恩。若自矜其功，捷便妄以妖異。於人興疾疫，須求禱祀，而不退者，徒三年。至傷人命者，流三千里。及十人者，死十人已上，滅形。

諸里社本界神祠，水陸二路，見係陽界靈威，該在祀典，不得受人間曲祀，及不得受人厭呪生命，違者，糾察，申三官當議，重行黜責。

諸祀典福神，有害於人間者，具所犯，奏取敕裁。

諸朝列功臣名賢，因立廟祠後，有害於民者，立便遣之。違而不去，關東嶽，并具所犯奏聞。

#### 飛奏門二條

諸急切飛奏，限兩時報應。上天急切，與地獄仙官行報者不同。若違時不報，或因騰奏有失者，並杖一百，仍許再奏，候報施行。如驅邪院誤報，因而違者，勿論。

諸奏書，緊切，限一日。次緊，限三日。常程，限七日。報應并謂奏上天者。皆用引劄，通落須經歷地分護送出界，

輒邀難拘滯者，一日杖一百，二日加一等，罪止徒三年。若情理切害者，并具事因奏聞。

玉格正條十六條

諸應本院官法服，星冠朱履，非行持伏鬼魔者，不得披戴，違者，徒一年。不因法中事儀，以勞鬼神者，徒二年。

諸應本院官法職，乃上清玉籍補充，統攝三界邪魔。所授正法中誥錄，並以黃花帛上，朱墨間寫，裝嚴卷軸。給付訖，本師告諭戒行勤切，應係法中祕語靈文，口傳心授，不得隱落，違者，三官糾察。

諸行法官，若善能傳授正法，與有道之士，行持救濟生民，有感格者，歲許具表章奏陳當議，不次推恩。

諸應選人材，可保奏而不奏，不可奏而奏者，並徒一年。未經奏陳，輒傳印訣者，罪亦同上。百日內，本師自覺。舉限內，不首陳罪，亦如之。

諸應奏名後，不依師旨，及有違背事儀者，徒一年。情理切害者，本師具實告奏，先滅一身，後罪九族。

諸應有道士，告傳正法，以救民人。主師圖其財利，輒生難阻者，杖一百。妄授貨者，一匹徒一年，十匹加一等，罪止徒三年，仍降兩資法職。不滿一匹，杖一百。饋送酒食，亦同。

諸行法官，每歲拯救危篤病，及二十人，轉一資。二十人已上，依仙班格陞職，功行遷轉法位，奏聞。若人間告訴，不為度理，畫即救濟，并妄遷補法位，不實者，並徒一年。

諸奏名人未奏，詐稱法職者，徒二年。已奏，而報應未下，保舉審察不當，即議重奏。不俟報，而妄稱師弟，各徒二年。

諸新補本院法官，習篆天符、星斗印訣、綱步之類，以金玉香木板書。習了畫時，以香水洗脫，棄於長流水中，違者，徒一年。

諸以正法妄傳非人，而希求財利，或得財而中悔不傳者，並徒二年。未得財同。假以他法，影應為正法傳之者，徒三年。

諸以正法鬼律示非人，或假借倩

人傳寫，侮翫不恭，與非行法人持論，泄漏訣目者，徒三年。以法示翫鬼神者，徒一年。故令他人以法陷鬼神者，徒二年。至死者，流三千里。不具威儀精潔觀讀者，流二千里。

諸奏上清表章詞文，關直日功曹，通落東嶽文狀，付沿路土地收捕鬼祟，差本院神將吏兵，告奏事定，輕重行遣。如合奏而不奏，不合奏而奏者，已上並杖一百。

諸正法天書祕錄符篆，傳授與人者，許謄寫，故本藏之名山大川龕岳石匣中。法官敕誥符文，經轉資，盡將已前所授者，皆焚化，置之江湖中，止得留見任官文書。如不燒化，以故法衣裹複，投於江河內。篆符替下，筆墨朱紙硯水，道冠法服，諸般應替之物，盡火化，沈向水中，或埋在洞府石室之內，并以訣法藏之，違者，徒一年。

諸傳度正法聽，以甲子、庚申、三元、八節、五臘、本命日，奏名跪受劍印訣目，筆硯朱墨法具，皆祭而用之，鑲券質信器具金銀等物，鈺鎔售錢置供

獻，拯濟貧人，不得入己侵使，違者，徒三年。

諸行法官，急速去世者，預顯異境，此乃上天告命，遂使卒然而去。無靈異者，即是有司追取，證對不明事宜。令嗣法親眷，速以符誥救牒法服，謂其行法之師，先所受本法誥救之文，并本身所服階品之冠服也。焚爲灰，投長江關水官，遞與其人幽司遵行，違者，徒二年。

諸法官，功行果滿被召者，法體二上三下，如蛇蟲行耳，似有風聲。目無神光，天柱不起，天鼓不鳴，便穴腎堂皆痛，神炁自湧泉穴出頂門，即便以誥籙符印函藏一處，更新衣法服，端坐遺囑嗣法親眷訖，蛻去前，有瑞雲仙仗迎引，直赴洞府，受仙官，領職治事。若法體覺知不能支持，當處土地寵助嗣法親眷，依上法函藏，違者，流三千里。情理重者，處死。

儀三十五條

諸應正法鬼律文篆，並以香篋綵囊巾笥貯之。遇檢閱，存神冥目，結界入靜，方得開卷，不得過五行，祕之，慎

勿令鬼神盜觀。

諸善民，能驅邪輔正，實有濟物之功者，收錄奏名，傳度正法，補職受位。

諸應院中法具，謂如劍印、筆墨、朱硯、冠履、法水之類。未經奏祭，並不得擅便私用。

諸應傳度弟子，肘步投師。師昇壇說戒，露刺飲丹，分鑲破券，以誓盟言。次與訣目符文，宣示真誥，跪受官職印劍之類。師啓白上真，落三尸於四體，釋萬罪於九玄，關報所屬行持，上合天心。

諸應神將吏兵，謂東嶽差到者。明受報應，到院訖，以酒食錢馬犒設。常守本職，准備驅用，不得私使。

諸行法官，經過有神祠處，掐天丁訣，鳴天鼓，集身中靈官護法將吏隨行，以布威儀，神自畏伏。

諸行法官，早朝取服，旺氣作用。奏書設醮，不得燒檀乳香。

諸應世間人命，稟天注壽祿。如經本院拯救，所病不起，即是數盡劫終，此即不可行移文字，必爲虛設。

諸應拯濟世人，行遣文理，不得繁雜，止可直言至誠之事，仍聲說前人性命，繫係天司，奪祿減筭，乞不在今來所陳之限，明乞報應。

諸受披訴狂邪妖怪者，法官變神，受詞押印遣行。

諸應醮設，許奏三清玉帝表章等，非時不得輒有褻瀆。焚奏表章，先以鎮信同化，差功曹直符齎送。

諸應醮奏於三清玉帝位，傍列採訪使者一位，餘位不得近帝座。

諸應入靜燒香行事修寫法中文字，先以斗蓋，勿得雜視。

諸被告訴致死，而來呼煞，以匱蓋鎮之。

諸應治牛馬六畜瘟疫者，問所損過數，牒年王神驅之。

諸應授質信，量其至誠，收售之價錢爲三分，許用一，置供獻一，施貧者一，即贍道。

諸立獄治病移文字，不伏者，並攝囚治之。

諸魅亂發魘，心腎虛困者，以符籙

吞佩鎮之。

諸應治小兒驚叫夜啼，委家竈、簷神、四天王、飛天、捷疾神，以三光符治之。

諸應行法官，逐日拯救世人，合用贍道之費，無受民賄，自然上天賜祿，遇闕即上章表，言誠自有陰助，更無乏少。如輒受民物，則世用不扶。

諸人家竈鋪營業，被邪厭閉者，以三光符遣神治之。

諸應修造營葺之類，牒太歲安撫所轄土公等神，無令興害。

諸應有怪異居於陂塘堤岸，以至修築不常，非時爲害損壞者，委當處土地驅逐離彼，仍以三光符鎮之。違而不去者，依法斷遣。

諸遇瘟疫流行，人罹疾苦，依格割付委土地等神外，牒年王神收回毒氣。合飛奏者，本院官禹步變神，默言口章以聞。

諸孤民，不宜男女，貧窮無嗣息，先以法退三刑六害星，仍以錄佩。

諸應世人，所居不利，陰陽不和，

上下剋害，連年困篤，累歲連遭者，授之以正錄。

諸應治事，量其輕重行持，不得妄動神將吏兵。如接押詞狀，晝時行遣，勿入鬼神之罪。

諸應傳度正法，以法中用日，設醮一座，名曰傳度醮。奏獻錢馬一百二十分，以章醮儀。中聖位，列獻如數，內減半。奏者從之，告報天地，授舉官保明狀訖，依法付囑符訣官誥真錄之類，關報東嶽，割移名籍，附天曹。原赦九族，出離幽冥，超昇生界。登壇節次行事，並依本法。

諸應驅邪院行法官，並稱都大，統攝三界邪魔事。初補右判官，次右大判官，次左判官，次左大判官。已上並謂同管句院事。次功格高者，昇入仙班，補爲都天大法主，同判院事。次加九天金闕大夫，謂一年內，救民二十人。凶歲早潦枯槁，刻日應禱陞禱者。次水部尚書，次木部尚書，次土部尚書，次金部尚書，次火部尚書，已上謂歲救數，過二十人者。次或救大害功行優甚者，遞相轉補。次

紫微宮使日直元君。謂歲終助國除災，安寧境土，遣鬼兵陰助帝祚太平。又一年內，能驅滅分野蝗蟲災怪，持法除去者，加九天金闕御史。又一年可發志願，自於名山建立壇場，投詞獻章，上祝人君萬歲，實有應驗者，加金闕上仙侍中。又一年自了性理，出於物外，提拔群迷，出離五苦，親詣南曹添注，主聖臣賢，九族生天，萬物受恩者，加紫府上相，次玄都大相，次太玄上相，次太極上相，次金闕上相。又一年通證大道無窮，不執文字，指喝有驗，能治江河湖海蛟龍作害，山崩派決，實有利國濟民，馘除大孽之功者，加無極上相。已上自日直元君，至無極上相，計九位遷職者，合授上清九等大錄，方許入此憲格。餘職並依諸仙官，以三元爲首。洞神已下，轉行初下元一品仙官。次知北極驅邪院使中元一品仙官，判北極驅邪院。次上元一品仙官，判鄴都使。已上有功行果滿，次第遷轉，身登金闕，侍列三清。

諸應發三清玉帝北斗三光符行事

官，變神上奏，具所請事因稱臣。今准式付發遣，願如臣言。祝畢，即便給直符使，符到奉行。

諸應行法官，出入常存領六丁、四直土地、監印力士等神隨行，以法囑之，無令失事。

諸行法官，朝上帝，驅瘟邪，斷怪崇，須先戴三台北斗，變爲驅邪院使。

諸朝見上帝，元正日登黃金殿，春登瑠璃殿，夏登寶珠殿，秋登白銀殿，冬登水晶殿。

諸朝上帝，奏請畢，即詣天樞院，部領四天王，十二大神，八金剛，六丁六甲，天蓬天猷元帥，火鈴將軍，五雷風雨神，直出天門。

諸立獄，須奏聞申泰山，具事儀稱述，已於某月日於某方，立建天獄，奏上帝，言五斗獄。

#### 式八條

諸篆天文符籙，以天德月德水，六甲六丁筆，黑帝墨，太陽靈朱，五龍寶硯，一如傳度法訣，收取奏訖方用。

諸應伏兇猛鬼神，切要委曲神將，

仍左右掐局邪訣入，以左右斗蓋之，己身宣敕云：汝過罪疏之，吾以救民爲心。

諸應奏醮爲民禳災，先奏星宿真君科狀，後坐稱弟子禳災集福，延齡命素，代厄衣祿，虔誠置備，知鑒達誠。

諸應上清綱步念斗呪，至天剛住，便彈却印訣，却用天剛印指出。若以符中呪，唯步斗，以貪狼星起之。

諸祭神，以春夏秋冬四季，六甲等日祀之。春六甲，夏六丙，秋六庚，冬六癸日，於門戶外，以齋果香棗湯三分，供養三界。直符四直功曹一位，土地先化土地錢，後具述情意云：吾奉玉皇敕，佐天行化，助國救民。凡行符法，斷絕爲禍邪崇，治病扶危，作福祈祥，皆憑使者通達上下諸位聖衆。今日齋備酒果錢馬，以伸醮禮，伏望使者恩慈，大布威光，特垂靈祐。次三上酒，化錢念呪。

誓功曹文

吾聞夙修大道，今作至神，莫不以功行居先，救民是切，故顯幽赴冥，出

水入火，變見千途，威通萬狀，荷戈挂甲，負鼓擊鍾，出沒縱橫，來去無礙，邪魔聞之膽碎，疾病見之安寧。吾以正法降魔，用汝威靈，佐助收伏鬼崇，斷絕禍原，福及良民，功歸善道。今以祭禮，略報神勳，少謝功勤，用答靈威，深勞戮力，伏請各各醉飽。

誓神將文

汝等各宜醉飽酒食，整肅威儀，具嚴天戒，祇威帝命，奮威武之柄，致平定之功，嘉績有成，明敦響答。奉啓東嶽差來神將兵衆，素韜神武，夙蘊機謀，聞望清嚴，儀德英偉。響應鎮嶽之命來，專討伐之權震動，則兇魅滅形眦睚，則風雲變色，靈戈所指，大惡無前。輔國救民。濟時利物。推心事道，宜莫好功。當院早膺仙誥，素被道麻。誤叨天吏之權，惟藉至神之祐。上則鎮身保命，學道事天，資我身真，冀膺天爵。中則顯揚聖化，昭布陰功，推此威靈，願成績緒。下則救人利物，治病祛邪，誅翦兇妖，興隆福泰，庶使累成善效響應，幽微德著。而汝等同分其

利，功成，則汝等共享其榮。盡舉當世之便宜，共望正法之超冠。利而不害，威而有懲。凡事虧中失順，害物違天，致討行誅，芟邪輔正，以終功而勝凶德，以神化而勝奸謀。某何以當人，孰能禦，惟爾有神，輔我大道。急急如律令。

諸應神將吏兵，以法訣付囑，常當守護行持正法，榜之本院曉諭。

北極驅邪院當院見管神將吏兵等，係奉玉帝敕命，差撥赴本院護法行化，助國濟民，救度群品，咸歸正道。切慮不知本院有天印，方一寸八分，或方二寸一分，或方三寸，或方五寸，管轄天兵百千億萬。该印篆一毫一紋，容隱三十六萬。该兵將隨吾印轉，邪魔聞之膽碎，病者見之安寧。

上帝賜之，力士捧擎，從吾所行印中兵將，百千萬億，來往如風，無形無跡，變化不窮，隱吾印中。召之則至，或見大身徧滿虛空，頭戴須彌，肩擔日月，手把帝鍾，足踏夔龍。或見小身入微塵中，於絲髮內，現大威通，護

持正法，千變萬化，救度有情，不自伐功。玄妙之力，道法無窮。切恐所管神將吏兵等，不知有此法令，故意違慢，遣汝受罪。不輕當院，今將天兵將吏，嶽兵將吏，分屯番次，準備緩急使喚。如聞當院呼召，急須速至。如不係當番，或不呼召，並仰潛隱六合之內，自隱自伏。具下項：

一天兵將吏等，常切準備呼召，如不呼召，不得擅離天界。

南斗天兵三千六百人。

黑煞神兵五萬人。

四輪正一部兵將。

放光一部兵將。

天丁衆神。

力士衆神。

金剛衆神。

大明衆神。

飛龍騎吏一千人。

斬龍騎吏一千人。

決龍騎吏一千人。

統兵助法神將二員。

一泰山差到兵將，仰分作兩番，每

一日一替。參隨當院行法官出入，遇有急速幹事，不在此限。仍只得於本院安泊，無輒慢易。仍委自統兵助法神將，常切提轄。

統兵神將一員。

助法神將一員。

馬步兵若干人。開東嶽關到人數。

右件兵將神吏等，今出榜曉諭，仰詳前項指揮，遵依奉行。如稍有違，必無輕恕。汝等有功，即當賞犒。具奏上界，賜之恩果。的無虛示，各宜知悉。

某年月 日。

具法位 押。

太上助國救民總真秘要卷之六

# 太上助國救民總真秘要卷之七

洞幽法師元妙宗編

## 輔正除邪考召法

### 序

夫考召之法，出於正一之道，故有三五考召之錄。官將吏兵，本文備載。又按《金瑣流珠》，作考召法師，須於明師受本經錄。自有三元五行將軍，六甲七星玉女經圖。又考召者，爲考鬼召神之事，當發心助國安邦，救治百姓。又受考召正法之師，比世天官，亦同大郡守之任，身法不輕，百日一思巡，巡檢世之妖神鬼祟精邪，令不爲祟。十日一存用，思存用法觀世界，恐有惡精邪神蛟龍鬼精，妄爲崇害，及天地毒炁濁亂於人。又恐風雨不時。此等事外，即自身，常令魂魄俱正，正炁常行，精神明盛，可以長生。又云，夫爲考召法思巡，遊天下十方世界，救度人物，常行平等。爲國治家及身救濟人物，著功於天地之間，行德聞於玉京之上者，功滿，則上帝使仙使迎

之，上補爲大仙真之位，白日上昇自人皇行之，逮至欒巴之後，得道高真，於施持用者，莫可能紀。竊以學者，世乏宗師，事失原本，不能遵正真之大體，執偏末雜施之小術，故隨名假用，往往失之於鄙陋，道隱小成，豈足貴之於道者哉。若不叙其本而辨其末，則元機妙蹟愈靄昧而不明。瑣細緒餘，擅見聞於專業，使學者豈得推窮於玄奧，博該通於極致乎。謹以古法考召綱要之旨，叙之於前，旁助雜術，編之於次，庶乃別其源流，以明於本末者也。

### 考召六種功德

後聖君告天師曰：此考召法，通於人，以成功德，有六種。

第一能與治邪注疾病，收捉誅斬崇妖。

第二能與人勘天曹地府，年命長短，貧富貴賤。

第三善能與人禁斷公私冤對相害。

第四能與人夫妻男女生命相剋

者，令不相剋，永世相宜，出得金木之灾，水火之害，從順無礙。

第五能與人解除公私呪詛，冤鬼害神，生人死鬼，圖謀口舌之害，皆能消之，彼此無害。

第六能除天地灾害，風雨不時，四炁不正，毒龍凶神，淫水淫旱，瘟毒鬼炁。若非正天行者，此法能除之。

又告天師曰：此六等之法，是太上大道君，結習天地正真之炁爲符錄，一千三百八十一階具足，即今爲考召大法。如此者，是大道上妙，救人濟物之大法，能行不欺，不妄立取。上真此法，功滿三千，白日拔宅，家口雞犬，共得昇天。

### 立壇存師訣

按正一考召儀曰：夫考召法，是考鬼召神也。須安壇立纂，建獄開門，引繩繫壇，及獄開四門，禁步結界。以香案明燈，於上中夜，禹步步於中心，丁字繞外，結界勅水訖，即西向立，存三元考召正一法師李尊師，存綱頭大度師李惠舉尊師，存時亦可小聲呼其名也。紫衣飄

飄，具冠劍，乘九色師子，紫雲從西北而來，繞壇三匝，心存禮三拜。即與臣禁壇。又領陽兵往天曹人間，共臣身中，錄兵同心併力，爲某家，或爲惡鬼，或爲治某事。尊師又領陰兵，助身中錄兵，入地獄及水中，或於墳墓中，捉崇害。某家鬼賊來到壇中，勘問所由，開啓聞奏。

### 口奏式

追捉臣某，謹依天科行法，願陽師陰師如無陽師，則存代作本師身，即掐天師訣，令天師降真炁，下身中。佐臣行兵布炁，放水發火，遣三元大將軍師子猛獸，與臣同心併力，共擊破某山某廟某賊凶囚，宅舍惡鬼營窟，悉令潰敗，瓦碎火燒水蕩，捉取精祟，腰斬令除，病疾差愈，某事即遂。任意此下添事作辭亦得。

### 考召思吏兵訣

凡行考召，先思存師於身之前放大光明，兵士自光明中湧出，領三元三將軍，五德將軍五人兵馬百千萬人。亦可存六甲十二神將大力天丁羅列圍繞彼人屋宅，及用備衛把截自己門戶，

每一門，差一十六人立兩邊，執刀槍，一如行軍布列行陣。嚴勅訖，即又存師及臣領兵巡前件，人門戶上下，然後結界禁祝，行符牒追捉。

### 存思治病訣

凡存師治疾病，於光明中湧出兵士，羅海截地，繞天搜獄，與某拔出某人三魂七魄，女人十四魄，得離鬼庭之中，附著本身，令疾病即時差愈。掐三師訣，在左手第五指第一節是也。本師訣，第二指第三節是也。天師訣，第二節是也。

### 思存行考召訣

凡考召，思師出兵，一一如法。即存二十八宿羅列於身上。次三將軍吏兵，三元備具，三元兵將具足也。即掐三將軍訣。訣在左手大指第一節心是也。畢，即向案邊坐，依儀讀文，即召鬼神，考問作祟者名字，判付收禁。如是頑惡，後上赤章，請天兵誅斬鬼神。令疾病速差，及某事速遂畢，即答恩效，上謝師尊。

### 考召存祝護身救人訣

考召法師，常能朝旦入靜室中，佩帶符籙，握訣步綱躡斗，吐炁爲紫雲，

先蓋自己身，令鬼神不能返害。訖次治病，即存蓋彼病人之屋周匝四面，及患者身，以五方兵陣，使之圍繞彼人身家，令應驗立在，須臾而成，即掐都監訣，存北斗七星蓋頭，三台覆背，上以魁星指之其方。呪曰：

太上傳教，後聖流行。天師親受，九千萬兵。巡察十方，布炁三清。神無凶黨，鬼無妖精。人鬼各居，不得有爭。行禍者死，行福者生。禍福吾知，隨手分明。左指三滅，右指四傾。勿犯吾道，吾道甚平。有罪無赦，無罪自寧。天賜吾法，令吾按行。莫犯吾威，威猛七星。飲汝血，食汝精，一切坦平，吾道不刑。一切毒害，吾道令行。急急如律令。

呪畢，又閉炁禹步，左手持道父，父者，陽也。男以左手持之。忽起於手中，如人頭戴蓮花冠，紫服，漸漸從手中上到心前，如自身長短。却存身長九尺，四邊兵將四象，各各羅列分明。右手掐鬼目，神目，以朱塗之。左右手相對於心前，或存身爲考召法師，或爲考召使，



即叩齒三十六通，呪曰：

天明明，地靈靈。吾爲考召主，先天地始生。巡爲天地使，立爲天地兵。禍惡逢自滅，福德見自生。非但禁虎狼，兼亦攝五兵。神龍不敢神，邪鬼不敢靈。指山山爲崩，指水水爲竭。指石石走轉，指日月爲明。吾身行坐處，衛從十萬兵。隨吾手指者，風火電光生。急急如律令。

三元將軍真諱

上元將軍唐，諱宏。

中元將軍葛，諱雍。

下元將軍周，諱武。

五德將軍真諱

東，青龍將軍，諱孟章。

西，白虎將軍，諱監兵。

南，朱雀將軍，諱陵光。

北，玄武將軍，諱執明。

中央，勾陳將軍，諱黃庭。

凡行考召法，救治生靈，清淨身心持戒積行。受佩符籙，並如前說。應治疾患，令患者周細具狀，陳得病緣由，爲崇之因，至於年甲，逐一訴說。

然後依法行持，考治救療。事涉稍大，仍作壇，念淨天地北帝神呪三七遍。解穢驅氛，約束神祇。啓禱天真，叙陳事理。惟在志誠，成就功德。一有鬼祟妖精怪魅處，先用北帝普天罩法拘罩鬼神，不令逃竄。

次立壇布法。

次握訣叩齒，召神將吏兵，驅攝鬼神。

次用呪法，照現邪形。

次用符法，驅蕩邪炁。

次使吏人勘問爲崇根源。

次或奸邪惡鬼未伏者，即立獄禁止。

次如天心法，申奏帖牒。

次搯斗，蓋藏患者。

次戒家神營護。

北帝普天罩法

法靈靈，動天地，移星辰，撥天關，轉地軸，驅山嶽，罩鬼神，吾法非凡之法。三清正道，上至八極，下入九泉。東連扶桑，西徹耶尼。南抵海門，北到酆都。太玄煞炁，橫天亂地。上鬼不得下，下鬼不得上。吾上張天羅，下布地網。天鬼不令下界，地鬼不令露形。

巡遊四世界，惡鬼皆在吾罩中。謹請三五大將，五湖大將，三元大將，豁落大將，三師門下吏兵，北斗魁中吏兵，河掾吏兵，雷電吏兵，南斗煞鬼使者，北斗炎鑪使者，天驕甲卒，威劍萬丈高擊。大鼓大威力士，五眼三眼。六臂天丁，銅牙鐵爪。電目六睛，九頭八角，朱髮藍身。金槍銀甲，遍滿虛空。青龍白虎，朱雀騰蛇，猛惡巨獸，飛鳥鉤索。天蓬豁落，大力飛天魔王，五方金剛，五方力士，五方吏兵，五方夜叉，五斗下營，八方雲合。五湖七澤，五嶽七廟，二十四治坑坎洞穴，等等列陣，步步排兵。山林樹木，細細搜尋。何神不伏吾罩下，無鬼不在吾網中。順吾者昌，逆吾者亡。慈善者生，凶惡者死。急急如太陰北帝律令勅。

右法行持之時，先存心火炎繞一身，澡鍊形神。乃想身爲考召使，威神赫怒，吼聲如雷。便丁立南向，以兩手結天羅地網印，出炁似霹靂，即急念前呪畢，吸炁吹入印中，望行法處拋印。祝之：

炁化成鐵，網如黑雲。暗霧彌綸天地，罩定邪鬼之方。其羅網印，以左手三指四指五指，句右手三四五指。右手大指，搯左手大指甲下，以左右手二指開。念呪畢，即二指相搯，撒向病家。然後行持，諸法禁治。

照鬼現形法

先令患人立地户上，合眼少時。次法師用鑑子一面，右手執擎，左目於鑑内存書符一道。畢即放鑑於案上，便雙手結師子印，加鑑面符上。然後法師持鑑，於自身心前合定。念呪曰：

天神地祇，萬靈同歸。合明天帝勅攝，謹請八方追鬼捷疾使者，速捉為崇邪鬼現形攝。

次呼神名曰：

唵判崇唵判崇判居輪判居輪取判取判錫利錫利籟籟。捉鬼來，捉鬼來，速捉來，速捉來。急急如律令。謹請當坊日遊使者，追鬼攝。謹請當坊土地，追鬼攝。謹請當坊五道使者，追鬼攝。念畢，將鑑向北照一照，復念

呪一遍，再照再念，三照三念。呪畢，便將鑑令患人吹炁入鑑內，令開眼看鑑內，見是何鬼崇，或精怪，或家親，或外鬼，悉是一一見之。

存鑑內符呪

天皇，地皇，人皇，天人皇，地人皇，人人皇，唵皇帝君吒利，當境土地力士攝。天陽地陰，鬼神無處藏。左青龍將軍斬鬼，右白虎將軍斬鬼。天丁釘鬼，地丁釘鬼。頭戴華蓋，脚踏魁剛。乾坎艮震，巽離坤兌。黃頭將，赤頭將，青頭將，藥叉將，旃檀將，火輪將，火頭將，大力天丁將，無量無定極真君，南方熒惑真君，萬應赤帝真君，火輪帝君，火輪帝君，火輪帝君。

鑑內符式 卷內聚刑，並朱書

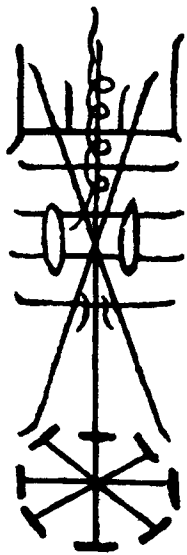

右法淨身，存變為北方陰神。陰神，乃九天玄女也。右手持明鑑，左手搯第二指第一節目，想鑑中出五色圓光，徹照一方之地，無物不鑑。逐一作法，攝召為禍鬼神，不得逃匿，悉皆出現於法鑑

之前。

水照法



右法以右手中指，於空中寫前山水二字，隨手念上呪字成呪，盡以右手從空撮入水中，水用淨盆盛之。次令患人吹炁入水中。呪曰：當直日功曹使者，十二時神，速攝此間土地、里域正神，追捉為崇病人邪鬼，急急現形。勅攝。呪畢，再令患人吹炁入水中，見何等鬼怪，一一分明直說，不得容隱。吾行太上之法，務在制鬼救人。急急如律令。

暗處照鬼現形法

謹請天真天洞六甲陽神，六甲陰神，四直使者，驅魂使者，急驅冤魂黑處現形。急急如律令勅攝。

右先令患人低頭合眼，念前呪一遍，吹患人頂門。却引炁至黑處，如此吹炁三口，令患人覩黑處，有崇是何人。如却要赴患人體，再念前呪一遍，不念黑處現形字，却念急驅冤魂，速赴病人，借口通

傳。其崇即時赴體通傳。

### 控縛鬼法

謹請上清三天力士，八殺將軍，急急爲吾控縛邪鬼，不得走失。急急如律令。

右法面北正心，左手掐第二指寅上，念呪吸炁三口，吹病人身，即自控縛。

### 十二神將捉鬼枷縛考責法

謹請證明神將，河魁神將，從魁神將，傳送神將，小吉神將，勝先神將，太一神將，天剛神將，太衝神將，功曹神將，大吉神將，后神將。

右法變神爲天一貴神，頭戴三台北斗，面向西地立，足踏丁綱，以左手掐亥上起，周匝至子爲訣目，召神將稱：急速爲吾追捉病人某身中祟病鬼神，不以廟社竈君宅神，凶死惡亡精靈，妖怪之鬼，應曾作害病人者，一一追收，立附患人身體，受吾正法，考問通說因依姓名，遠則六合八荒之間，近則不離家舍內外，須管追到。急急如律令。

右此法，以六甲日亥時，祭醮於星辰之下，用青布一匹，縫作四方淨巾，下用淨席襯布，用時花、淨果、棗湯、清醴、燈燭十三分薦獻，具詞祭之。自亥時供養、周戌時一晝夜，讀詞禱祝，啓願通靈治身救人之意。仍祭處周回，以茅香煎湯灑淨，不令雜人雞犬觸之。祭畢，取祭物自飲食，餘者散於流水中，不可與他人。若有疾病急難，禱祝貴人而召之，立有報應。其神將各各統領兵吏，爲人救苦。切在志誠，如法行持，慎不可輕試也。

### 大力天丁追捉邪魔惡鬼法

先立壇，選真武下降日，受持祭醮。用淨蓆一領，以淨潔黃土鋪地，高半寸，令平後，舒淨蓆，在土上安香四鑪，時果鹿脯清酌四分，列之四方，然燈燒香。法師整服臨壇，卓劍於壇上，北向朝禮太上老君，北極大帝，四聖真君，諸位神將吏兵。次存北帝在法師頂上，於空懸之中，披玄龍之服，戴平天冠，躡皂履，佩劍，儼苦彩畫儀像，衛以四聖。然後召大力天丁四位

神將，各領吏兵，從天降下壇場，歆受醮享。次讀祭文，委曲祝之，凡三祝三上香酒，但不拜。祭畢，即收攝位牌，於神將堂供養。後有攝召，一如下文，具威儀如左。

東方大力天丁追鬼神將溫玉，著青衣大袖，戴青幘，赤面，手持雙刀。

南方大力天丁捉鬼神將李公達，披赤文大袖，頭戴赤幘，面色赤黃，手執鐵棒。

西方大力天丁縛鬼神將吳天安，身著金甲，頭冠素幘，面色黃白，手把鐵索。

北方大力天丁考鬼神將劉武真，身著皂衣大袖，頭冠黑幘，面目青黑，執戟。

右各依其方，召請祭醮後，有邪神惡鬼作法，請召追捉考問，使之立有靈驗。

### 北斗布炁治百病法

若治疾病，行法之師北向，令患人當前。法師存貪狼星君身長十丈，著素羅之衣，披髮，口吐青炁。想畢，問

所疾之因，隨聲吸病人炁。次念貪狼  
唵，取貪狼青炁，吹於病人痛處，用右  
手收之後，念呪曰：

委委冥冥，甲乙丙丁，天地所生。  
神不反養，鬼不反生。急急應吾口，急  
急應吾聲。急急如律令。念畢，再結  
印收之，病即時愈矣。

### 北帝劈鬼胎鬼塊邪炁法

先面北，存身為六丁，右手持鉞  
斧，左手掐第三指第二節六丁訣，不得  
輒動，動則不靈。次存地為酆都黑獄，  
以香焚左右。次屈左足，跪右足，淨斧  
一柄，放於面前。次令患人面南對法  
師立或坐，以右手劃地，書田字。

### 田字式

- 一 開天門 一 閉地戶 一 留人門 一 塞鬼路
- 一 穿鬼心 一 破鬼肚

次重念呪，書田字呪曰：

謹請大黑天神，六通斬急煞攝。呪盡  
字成，便令患人咳嗽一聲，取炁吹於田  
字中心，急以右手持淨斧，隨炁劈之，  
即時鬼胎鬼塊鬼炁消散。

### 三官搜邪符

### 散形

一 上元賜福天官 一 中元赦罪地官 一 下元解厄水官 一 左青龍  
一 右白虎 一 上朱雀 一 下玄武 一 三五將軍

手執騰蛇長萬丈口吐火萬里燒殺一切無道邪鬼攝

### 聚形

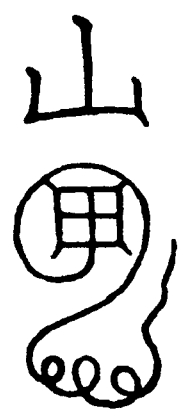

右符存身為考召法師，祝筆墨後  
書之。

### 祝筆呪

三毛留布，天下所尊。乾坤定位，  
萬鬼敢存。左陽右陰，北斗魁剛。誅  
邪斬鬼，滅滅凶殃。神筆一落，萬鬼伏  
藏。急急如律令。吹炁於筆上。

### 祝墨呪

神墨靈靈，月中真精。書符禁鬼，  
邪魔滅形。病身吞帶，永保康寧。急  
急如律令。吹炁於墨上。

右呪筆墨畢，向五方默念呪書之。  
若有鬼邪處，令燒作灰，水調，塗病人  
心上，或佩帶，亦得辟諸邪魅鬼神。

### 五斗戰鬼符

### 散形

### 本

子辛 子寅 子惠 子真 子隣 子戊 子庚

● 魘魅魘魘魘魘 ● 角至箕宿 ● 井至軫宿 ● 奎至參宿

● 斗至壁宿 鬼 十月神將 太陽君 太陰君

### 聚形

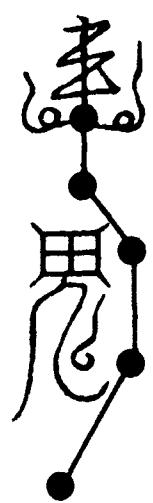

右此符依前法書篆，若有鬼人，將  
符在頭上，即戰，無鬼不戰也。

### 拷鬼法

奉請北斗靈官下一尊神，號曰無  
面目大將軍，九天聖母攝拷鬼，速通  
靈。急急如律令。

右誦呪三遍，面東北，取玄色真  
炁，吹在杖子上，倚在病人身上。存想  
四力士打拷鬼祟，速令通名。

### 鈞鬼法

天剛大神，與吾拼鈞六丁將軍，速  
與加刑。急急如律令。

右念三遍了，取天剛炁，吹在患人  
頂門上，高聲云：拼鈞起。

### 捉控六甲法

凡行法，須先祭醮六甲神將，及識  
六甲神儀，使用驅捉邪鬼，呼之立至。

祭時，用黃紙十二束，馬十二匹，酒果十二分，於庚申甲子或丁甲日祭之。

第一神將通寶靈，在吾前。

第二神將文化通，在吾後。

第三神將靈寶貴，在吾左。

第四神將靈通辨，在吾右。

第五神將宋保義，在吾上。

第六神將黃聖夷，在吾下。吾行

百步，神將相隨。吾行萬里，在吾左右前後。急急捉控鬼神，不得疏慢。急急如律令。

#### 杖子拷法

烏東赤帝神五雷使降靈，手執決龍杖，拷鬼速通名。急急如律令。

右面北，左手搯天丁訣，右手把杖子，念呪三遍，取天剛炁，吹在杖子上。存天丁力士持杖子打拷，令通姓名。

#### 山字照鬼法

天圓四嘒，冤魂上驅。六丁六甲，天丁力士。天洞天真勅，速疾驅來見。急急如律令。

右以左手結山字印，以手帛子蒙印面，向東北念呪三遍，取玄色真炁，

吹在病人頂門上。令病人合眼咳嗽聲，隨聲取炁，吹於印上，令病人開眼視之，即見爲祟鬼也。如要附身，令病人再合眼，以右手搯劍訣，趕入頂門，再念追鬼呪曰：

青青靈靈，立降飛魂。附入病身，

通說姓名。急急如律令。念之三遍，

取天剛炁三口，吹於病人頂門上。令

抱頭枷下著，自然枷下通傳也。

#### 太陽針法

天地太陽，日角神光。灌蕩尸疾，

邪炁消亡。急急勅殺攝。

右以雷震棗木造針一枚，長三寸

六分。臨治疾時，香上度過，右手握

針，左手搯第三指甲下，仰手於心前，

瞻望太陽，一炁念前呪三遍，吸炁吹於

針上。針諸疾痛疾病，無不應驗。

#### 天剛罩凶邪狂病法

若有狂邪亂走叫笑奔人者，急認活曜天剛所指之方，叩齒三通，以左手大指搯第二指甲下，閉炁，想見天剛大聖，散髮，身披素衣，跣足仗劍，空中頂出九色圓光，炎火繞劍烈烈。

見畢，以右手向空書符一道，隨手呪曰：

天剛靈靈，收攝鬼神勅。一炁念之三遍，吸炁噴邪人，邪人即自伏，或縛首而求罪。乞，去其符，具如後。

卍

#### 呪棗治百病法

用香水淨洗棗，不拘多少。凡遇三七日，於淨室內或功德前，焚香禮拜畢，面北立，先將棗搯開，念呪曰：

臣謹請昊天玉皇上帝，速降火龍

攝。念呪畢，存想真武真君，取青色真

炁，吹棗上。凡治百病，以呪水嚼下，

無不應驗。

#### 北帝肘後七星布炁法

其法以甲子庚申本命日，及三七日夜正旦等日受持。用淨麻索一條，如三指大，以淨木梳通，令勻淨。更用五色絲線二十五條，或五條亦得，將四字古老錢一文，以左手同線左搓作索子，穿古老錢，結一結，念呪一遍。呪曰：井星井星，金星金星。魂迷魂迷，魄魂魄魂。奉請南方真火，護助弟子

弔法。急急如律令。次日日初出時，再如前受持。受持畢，每用時，於錢眼內穿過，於肘後叩之。每禁疼痛等，取炁一口，以手緊緊繫之，立驗。若禁制鬼神，斷除邪怪，鎮壓凶宅，以物勾掛於正堂及鬼神顯應來路上，其鬼立去。佩帶不得入神廟，并忌婦人雞犬雜物觸之。

### 天師考竈纂鬼法

用木一尺二寸，作三級為壇，化作三台星。存身為考召法師，外踏七元綱至竈前。下纂時，先令家長把纂，師自於地上書鬼字一箇，念開天門，閉地戶，留人門，塞鬼路。繞鬼字轉三轉，念唐葛周三將軍急上。急便令家長將纂於竈上打三下，便自接收，想二使者打到竈君，使去鬼字上下纂，打七下，念魁魍魎魍魎後，於纂頭上結獄印，一道牢頭紐鬼印，存追打竈君，紐在獄中，却用付獄紐鬼印。存再紐定竈君，然後戒竈君曰：

咄咄咄，汝是張喏之子，上帝封汝為竈君，合保護家門，何得放入外鬼，

為禍搔擾宅舍，立須發遣遠去，若不遵吾言，當申奏上帝北帝，牒天曹，莫言不道，急急發遣外鬼，速去不得久停，罪有歸處。三日起纂，燒錢與阿鉢羅二使者。如用紐鬼印，先念日月二君呪，然後踏天剛。大聖太陽太陰，願降毫光，本色真炁，入臣紐鬼印中。

### 紐鬼印

辰，辰上挑出。艮，中指中節。寅，陰日右手，陽日左手，交加樣下。

### 禁鬼火牢法

其上，於東南地戶上，用細灰先布一重平地，圓三尺六寸，開南門。又灰一重，開北門。其鬼驅自北門入，其南門，以灰書火字於門口，後閉牢門時，亦使灰書火字閉之。

### 火牢圖

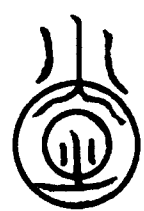

### 立火牢呪

謹請南方火鈴神將，火鈴吏兵，從天降下，為吾閉定獄門，驅縛邪鬼，戮加考刑。急急如律令。呪畢，吸炁吹

入牢內。法師置牢之時，先存身為朱陵大帝，左手掐三指甲下，足躡丁綱而呪之。如鬼邪凶惡，加以當日考鬼人數多者，或有未了邪祟之事，即驅入火牢焚之。

### 鎖門法

天殺皇皇，地攝正方。千邪萬鬼，誰復敢藏。飛步一吸，萬鬼滅亡。左魁右魍神聖攝。鎖著不管走透，神將疾鎖。吾奉北帝勅。

此法若人來投狀，稱有邪祟作害，法師先變神，接押了，候發遣。投狀人出門，法師隨手結鎖印，三步丁綱，呼神將，取天剛炁，向西北念三遍。再取日脚炁吹印，往患人住處方位，默言：神將疾與鎖著，不管稍有走透。想四直六甲力士往彼圍定，鎖下鬼祟。

### 北斗入門護身法

北斗七星，吾召汝名。凶神伏尸，土鬼潛形。八王所隨所出地兵，千里謹護吾身。急急如律令。

右法師至患家，入門行數步，存身為真武，披髮仗劍。四直使者，天關地

軸，儀仗隨從。以左手結斗印，默念法三遍。至患人家廳上坐，令驅患邪人出來，勘問子細施行。

#### 四靈捉鬼法

鐘真子景，降冤列聖。急急四靈，三昧降真。四位神將，速捉冤魂。急急如律令。

右令患人當面立，令合眼。次法師面北，左手搯卯文，念法三遍，取四方炁各一口，吸水少許，同炁喫患人面上，喝神將疾捉鬼付體。身戰，是驗也。

#### 又捉法

謹請南方真君，在於丙地，急降真火，入吾水中。天猷天殺，助吾呪力，助吾道法，速捉鬼神。急急如律令。

右面南，左手搯斗訣，右手搯子文。持淨水一碗，吸太陽真炁一口，念法三遍，取四方炁各一口，吹於水內。次想南方火炎連天，一炁吸入口中，吹於水內，如此作法三遍。次令患人服之，即時戰也。如不欲驅考，即不得將法水令喫，即法師自吸，噴於暗處，令患人看之，問見何鬼祟。

#### 縛鬼法

奉請北帝，酆都之神。北帝靈君，助吾聖法行，索捉縛邪精。謹請天獄大神，縛法降臨天獄，鐵紐搐縛鬼手，疾疾速速，與吾搐縛。急急如律令。

右面北作惡，以兩手結縛鬼印，念法三遍，取炁三口，吸水少許，喫患人面上，喝神將抱頭縛著。如便縛起時，只云緊縛。

#### 枷鬼法

謹請年直，月直，日直，時直，六陰甲子，六陽甲子，三陽會首，九州社令，四力士，八金剛，十二時辰使者，且令與吾把鬼枷下，吾奉北帝勅。凡鬼祟捉下後，問不語時，法師面北，左手搯鬼目，念前法，書枷鬼符一道，呪盡筆盡。再念法，將符燒為灰，吹於患人頭上，喝云：枷下。

#### 枷鬼符式

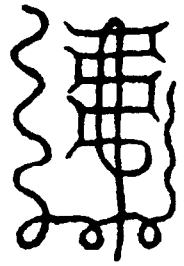

#### 又法

奉請北斗七星，天剛大神。左驅

六甲，右驅六丁。丁卯速令鬼丁追魂，四大神州捉枷，疾付鬼身，鬼付人身。鐵枷既到，力重千斤。急急如律令。

右用此法，於就近城隍靈廟處借枷，即先望北念法三遍，左手搯日辰訣，吹往借枷處方位。復以兩手結枷鬼印，念法三遍，吸炁，吹放於患人項上。想神將枷鬼，喝：疾。

#### 五斗拷鬼法

奉請五斗正炁，北帝令行，要辨祟神。即加憲刑，急拷鬼身。吾手下四力士，八金剛，天剛大將，天丁力士，天獄大神，疾速拷鬼通名。急急如律令。

又法師面北，執荆子三條，念法三遍。取五方炁各一口，吹於杖子上。將一條放患人背上，兩條靠兩腿。再念法一遍，吸天剛炁一口吹之，喝神將打。

#### 又法

謹請北方黑殺真炁降靈，手持鐵杖，拷鬼通名。拷鬼除根，打鬼斷形。天轉地裂，人生鬼滅。法到奉行，急急如律令。

此法用杖子同前，取天剛炁吹之。  
壓鬼法

謹請大力天元大力將，大力天光大力將，大力天沖大力將，大力大同大力將。急急如律令攝。

右法師面向天門，左手結山字印，右手執紙筆，念法三遍，取炁一口，吹印於紙上。再結印，念法書上字一箇，呪盡筆盡。吹印放字上，將在患人背上，喝神將壓下。

又法

泰山揭底摧，壓鬼莫延遲。巨靈透入耳，鬼魅化作泥。急急如律令。

右法師面東，兩手結山字印，念法三遍，取炁。想見巨靈神擎泰山，猛放患人頭上。

李尊師撲鬼法

謹請天靈天地之神，金木水火土通靈大力鬼王，行法驪駒魁魁勇士，金甲將軍，法力力士，左右把下，李真君用劍在手，行法捉邪。急急如律令。

右法師面北作惡，左手結斗印，右手搯子文，念法三遍，取炁三口，吹患

人面上，喝神將把下。如教打，自打。教撲，即自撲也。

燒鬼法

謹請南方丙丁將，火鈴將，天剛火神火龍大將，火輪大將，燒鬼大將，急速與吾燒鬼。急急如律令。

右法師面南，雙手結火輪印，念法三遍，吸炁吹印於朱盞朱筆上。後以皂紙一片，以左手搯小火印，書火輪符於患人背上，令燒。書符并燒符，各念後段呪。

火輪符

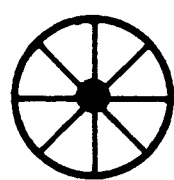

心中七轉念  
二十八宿

謹請東方太陽君，二請南方火德君，三請西方火山神，四請北方大火輪，五請中央降真火。吾手中執定大火輪，燒鬼身不存。急急如律令。一炁念之，呪盡成符。

四瀆冰崇法

奉請四瀆源君，九江大神，攝力冰魂，急速疾冰。急急如律令。

右法師面北，以右手搯子文，執淨

水一碗，念法三遍，吸炁吹於水內。再念法一遍，望北吸水炁一口，吸水喫患人，喝神將，疾與吾冰。患人戰，是驗也。

照鬼法

謹請登明神，促地神，驅魂大神，軍急奉靈追魂大將軍，須管照真形，與吾所降者，為吾所顯者。急急如律令。

右法師先面北，將紙一片，念法三遍，取炁吹紙上，令患人撚作紙脚兩箇，一左一右，於油內蘸過。再念法一遍，吹於紙脚上，令親人然燈，扶患人於房內照之。法師袖內結鐵棒印。照之，眾人皆可見，為崇鬼也。

追土地法

謹請北方黑帝神，急速追某家土地，吾奉三清之勅。聞之勅到，身委重刑。眾神侍立，不敢離位。速追赴壇下。急急如律令。

右法師面北，念法一遍，取炁吹於地上，云：追某家土地來隨。次書追土地符一道，燒為灰。以左手搯地雷訣，丑文是也。念法一遍，吹符灰云：速追來，候處分，神將權押崇在一邊。再



念法，吸水少許，噴患人面，喝神將驅土地赴患人體，分明報應。唱喏述意。勘同了，便却令神將押歸本處，常切巡護，再驅崇來勘問。門丞街道土地，並同一法追之。

### 追土地符

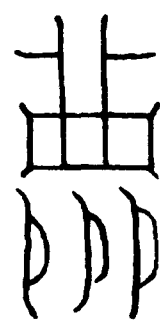

黑殺靈，黑殺聖。追土地，聚攝庭。急急如律令。先面北念法一遍，取炁吹於筆上，再念法書之，呪盡符成。

### 追魂法

謹請北帝大神，九天玉女，六丁六甲，天魔大王，左魂神將，右魄神將，速追真炁，速付真形。急急如律令。

右法師向東，念法三遍，取炁三口，吹於患人身上。次將黃紙二片，朱筆一管，念法一遍，取炁吹紙筆上。以左手結六丁印，書追魂符二道。以針籤定，以紙燈燒為灰，用法水調下。如患大段，不省人事。牙關噤硬，心頭熱未絕者，急以符水灌於耳內，令一人將

照子一面，於耳邊打，高聲叫姓名，少時即活。當書追魂符時，念後呪。

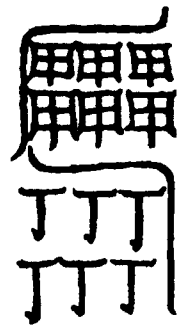

追魂用

謹請六丁六甲神，六丁六甲將，賜吾靈文。追元辰，在東北。怎去得，許昌攝。念呪書符，呪盡筆盡。

### 移降法

奉請飛騰七降，赴體通名。急召騰魂使者，速來騰魂。急急如律令。

右此法為患人瘦弱，不禁驅考，即別喚一人，令與病人相對立。先令患人吹炁，令立者人吸之。兩人並令合眼，法師面北，念法三遍，取炁吹患人頭上。復念法一遍，吸患人炁，吹於代人身上，喝：疾赴體。

### 又法

奉請黑路天神，與吾赴身，吾奉北帝勅。

右此法為小兒患語言不得，法師先令姝子抱孩兒，當面立吸孩兒炁一口，合眼。法師以兩手結金槍印，向北念法三遍，取炁三口，望面吹之。喝神

將速驅赴體。加赴體，精神與常不同也。

### 抹塊法

謹請六通大聖，大力天丁，助吾通靈，同共搜捉邪炁。入筆不得動作。吾奉上帝勅。

右先問病人塊大小，令自以手緊捉定塊，將厚紙一片於桌子上。以左手結金槍印，右手執筆，存筆為金槍，紙為病塊。向天門上念法三遍，吸炁吹入筆中。次以左手搯卯文，紙上書田字一箇。念開天門，閉地戶。留人門，塞鬼路。穿鬼心，破鬼肚。用此呪書田字。令病人咳嗽一聲，隨聲吸炁，吹於卯文上，緊搯定，以筆抹田字。先從天門上抹至東南，問減多少，再取炁抹之。並須逐筆念法吸炁抹之。

### 治小兒驚吊法

斬腰截手，劈腹剗心，六丁下刀。右法師將墨筆一管，念法一遍，取天剛炁，吹入筆中。次以左手結金刀訣，以大指壓四指五指，直二指三指。念法上一句，於孩兒手心書月字一箇。第二句書刀字一箇。再取太陽炁，呵頂門

上。如眼稍下，急令洗去字。

手內字式

男先書左手  
女先書右手

治小兒妳癩法

勅吾中宮順土地精咩魂絕攝。

先問癩大小，次將紙一片厚者，令一人以手捉定癩塊，須令小兒哭一聲，吸炁念法三遍，吹於紙筆上，依病癩大小，畫之於紙上。以左手結金刀訣，念法一遍，吸炁吹於紙上，急裂作兩三段。再念法取炁，細裂之，立效。

治吹妳法

左青龍，急消滅。右白虎，急消滅。

右令患者面西，向法師立，不拘遠近。如患左妳，令自捉定，咳嗽三聲，逐聲吸炁，念法吹於法師手上，自尋左妳，三次攝之。如患右邊，則七次為之。

九天玄女飛針法

神針靈靈，上合太清。三塗苦疾，病見自驚。針合天曹，天曹亦知。再

合地府，地府須聞。吾奉太上老君勅，針教不得再施，病教不得再發。急急如律令。

右此法先須用火日，採桃木東南第一枝直者，長一尺二寸，即時面向北，念法七遍，取天剛炁吹之後，以紅羅袋子收之。如用治患時，令患者對法師立，可離一丈遠，近問患甚處疼痛，令自以手搯定。次法師以左手結金槍印，右手持針，安於卯文上搯定。左手叉腰，右手當胸，念法七遍，取天剛炁，吹於針上。令患者咳嗽一聲，吸炁念法一遍，吹於右手卯文上。以針左轉三轉，右轉七轉，念法，想病處進針。

四聖布炁法

謹請天蓬，天猷，黑殺，真武，禁武，斬殺咩。

右先令患者面向西南立，次法師焚香，變神為驅邪院使。以兩手搯子文，退步步七星綱。陽人，以左脚乘綱指之。陰人，以右足丁綱指患者。法師定身瞑目，默念法一遍，想見四聖從

空而降，急吸炁，望病人吹之，令病人鼻中吸炁咽之，却於口中吐出邪炁。呼吸不得令自己耳聞之。治教四人，獻錢馬四分，以封狀具述治教人事意，謝恩甚不可闕。

破崇籙

嵬魑魍魎魑魑。

法寶及真武聖勅攝。

奉請羅天大將廣明鬼王。

具患者鄉貫，生年月日時。

法師具半銜。

復現籙

勅法趙公明，勅法將來似鬼形。

步臨臨，步臨臨，臨步臨，臨步臨，

勅攝。

具患者生年月日時。

法師具半銜。

右此二籙，先令病家子細具狀，方與書

之。書時，先焚香，啓祝狀內事意畢，後搯五嶽三塗訣書之。逐符取鬼門炁，同訣吹入其破崇籙，令到家將紙錢一千貫燒之。復現籙，令安病人頭邊，卧褥下。候少時，鬼崇即自顯現形影，或赴體通說姓名也。

### 五嶽三塗訣

以左手搯卯文，云：磨針。次搯中指上節，云：嚙囉。次搯四指中節，云：紅杏。搯中指近掌文，云：墨黑。次搯中指中節，云：靈寶。次搯卯文，云：都功成切角鎮。次搯辰文，云：興生獨隸可韓聚魂公都聚魂攝。取炁挑入符中。

### 祭醮法中神將法

此是雜法中別訣，人亦用而多驗。附之于此。

凡祭告法中諸神將等，遇三七日、甲子、庚申日夜，備錢馬酒果香燈，宿蒸餅一枚，以皂絹旗一面，竹刀二張，杖子三條，辰砂二錢，淨醋半盞，於淨室中排備。從人定後，啓請祝白。再三上香酒，候至三更，盡收錢馬旗杖等燒之，蒸餅砂醋等，法師食之。後於供

養處，寧心瞑目，端坐或卧亦得。少頃，見一人裹帽著衫，繫腰帶來，共法師論話，或有忘記，即行追降法，即便自然省記也。凡獻錢馬，逐一具狀，開牌位獻之。

捉將崔舒宣。

縛將盧機權。

枷將寶楊捶楊光。黃頭將陳鎮。

蓬頭將劉仲。牢頭將楊政。

五方追鬼將趙公明。

左右急捉將姚端。

火輪將宋無忌。考鬼將鄧行文。

斬頭瀝血將劉炎。藥叉將陳守忠。

靈官五郎馬勝。

### 禁蠍法

若蠍毒螫著人者，急搯左手第二指第二節，念呪吹之痛處，以禁之，其痛即止。呪曰：

八威吐毒，急急如律令。

又法訣目同前

天蠍柙祈水毒滅。日望太陽，夜望斗

綱，取炁一口，吹符上，即於符上，吸炁一口，咽下，其痛即止。

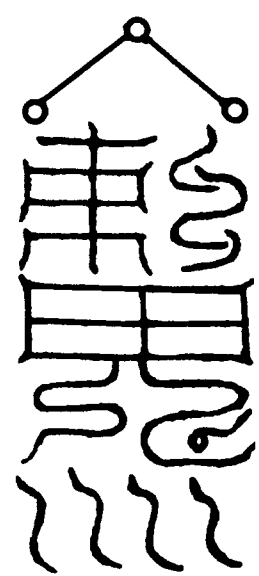

右念前呪，書符貼之，立差。

太上助國救民總真秘要卷之七

# 太上助國救民總真秘要卷之八

洞幽法師元妙宗編

## 太上正法禹步斗綱掌目訣法圖文

按禹步綱斗掌目之訣，為道之大要，法之元紀也。步綱者，乘於正氣以御物。訣目者，主於神機而運化。修仙鍊真，劾召制伏，莫不資之於此矣。法書舊本，雖載其略，舉用之闕者，亦為不少。今以所授，總而備之。庶少該博，法家之妙，盡於施用之功也。

### 禹步斗綱訣

夫禹步者，法乎造化之象，日月運度之行也。一月三交，一交三旬，三旬者，三盈數也。一時三交，三交者，九旬也。是以一步一交，一交三跡，三步九跡，象一時也，併足象天交也。先舉左足者，春秋之步也。先舉右足者，冬夏之步也。春秋之孟者，陽辰也。冬

夏之孟者，陰辰也。故生殺制御用春秋收藏積聚用冬夏也。又云：男當用春秋，女用冬夏也。又云：三步九跡者，法步三元九炁也。又十二跡者，法於律呂也。又十五跡者，法三五之數也。因用制宜之術，存乎法訣之輕重。然而稱禹步者，云大禹治水以成，厥功蓋天。真授此步訣，以制神召靈，遂因名為禹步耳。凡步躡之訣，存身為驅邪院使，正一法師，三元五德將軍，吏兵功曹，師子白鶴，侍衛森列。仍先念洗身呪，按經法，能以神存心步，尤為妙用，不必於形跡履踐也。經曰：禹步是禹受於太上，而演天綱地紀。出為禹步，求真禁百物，人神龍鬼惡獸蛇毒之蟲等，伏而勿殺。拒而不伏者，誅之。其理有併五斗作三步九跡，或十二跡，或三十五跡，或一十五跡。又有順倒返三匝之訣，列之于後。如步七星，即從第一至第七，謂之順行。却從第七至第一，謂之倒行。復從第一至第七，謂之返行。地紀綱起於地戶，從地戶上天之義也。

### 三步九跡法

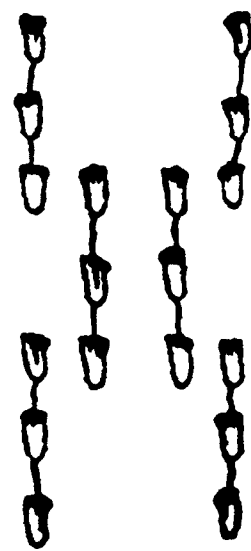

經曰：初為飛天綱躡地紀禹步，翻為九跡，亦中斗數也，順倒返三匝。三遍履，不如三綱三度作步。若欲急速得力，但三步履舊綱，左右各一遍，男重左，女重右。左右訖，更須重。遍亦則是三通。

### 十二跡禹步法



### 三五跡禹步法



躡地紀飛天綱法

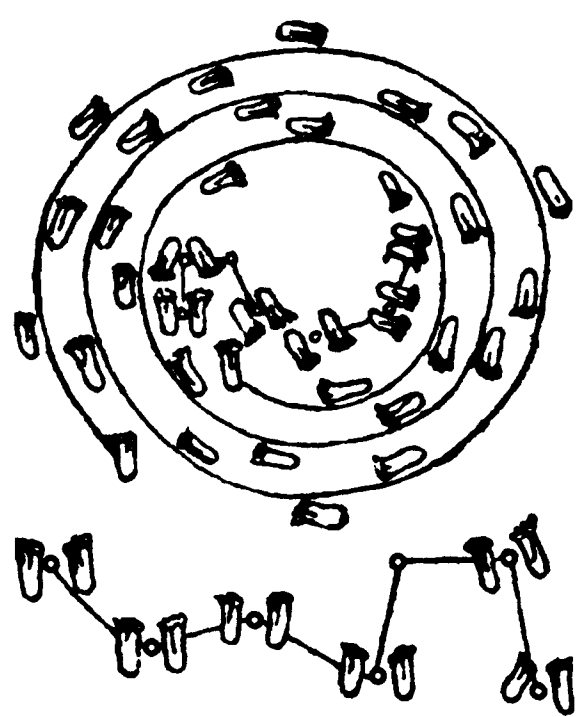

右禹步飛天綱躡地紀，並須倒返三遍爲之。

經曰：行陰功助國護身救人者，先躡地紀三遍訖，即飛天綱三遍，即散變三步九跡步，轉天關擊止之。如恐不止，即十二步禹步一遍，又或步一十五步。存上中下三將軍兵衆及六甲諸神等，轉天關以指之。如是三度，萬事自消，亦不苦損陰靈物命。若六度爲之，所制立可殞滅，禁其妄行，損人功德。

經曰：步此有所制滅，並掐左右刀支訣。在右手第五指第三節上。若治凶人，掐惡人刀支。在右手第五指第三節上右邊。右主殺，左主生，不可妄行，切須察其理。治惡鬼，掐鬼刀支。在左手第五指第三節下。

經曰：凶神毒龍妖鬼，妄行狂風

暴雨，傷損人物，不論水陸，須步躡天綱地紀各三遍，散爲禹步九跡，或十二，十五跡，或三返爲之。先九步，却返綱頭，再爲十二步，又返爲十五步訖，左右配衣，左手把魁星指之。轉天關，舉手指之三或六或九，三度，毒妖自止。六度，則致損病。九度，必死滅。雖爲禁殺非道，亦不可不慎其理也。度其妖崇，止則放，不可便殺。若人物不安，水旱妖星，皆可禁治。

右天綱地紀三五禹步衆圖，事用甚大，自各有經訣。今略明其標要，所貴法家，知其奧妙之階梯，識元真之闕也。

登步洗身呪

吾以日洗身，以月鍊真。仙人輔我，日月佐形。二十八宿與吾合并，千邪萬穢逐水而清。急急如律令。

天地交泰禹步法

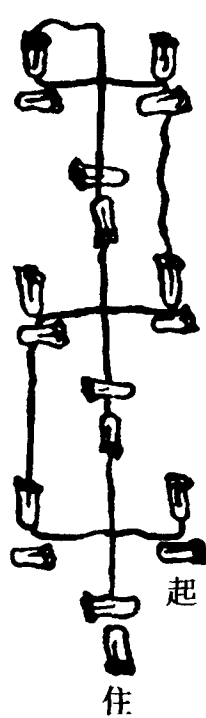

凡登禹步，先呪曰：吾是洞中太一真，頭戴七星步四

靈。手執金劍巽上立，迤邐巡行直至坤。地戶巽宮須結界，直至天門謁帝君。三步九跡登明星，三灾九厄離身形。急急如律令。

凡禹步訖，念呪曰：乾尊曜靈，坤順內營。二儀交泰，六合利貞。配天亨地，永寧肅清。應感元黃，上衣下裳。震登艮興，坎順離明。巽旺兌生，虎步龍驤。天門地戶，人門鬼門。衛我者誰，昊天旻蒼。今日禹步，上應天綱。鬼神竇伏，下辟不祥。所求如願，應時靈光。急急如律令。

右步呪畢，如法隨心行事。

交乾禹步法

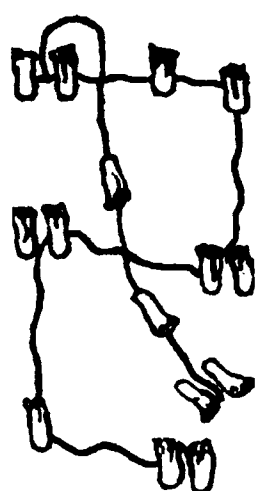

訣曰：

坎雙艮隻步交乾，震上雙行兌亦然。坤隻離單雙步巽，三台歸去便朝天。

右步畢，結紫微印，乾上化身乘白

鶴，飄飄至天門朝帝君，述心事奏達，乞賜敕命如願，又再從天門返步歸巽。於淨室壇上，逐日子午時登壇，禹步亦可，披髮仗劍，步向乾上，入壇心正坐，瞑目呪曰：

乾元亨利貞，日月蔽吾形。萬災不能干，壽與天同齡。急急如律令。

又呪曰：

吾是道門行法之主，水火刀兵不能及吾，疾病盜賊不能及吾。吾與日月同光，所行萬事吉昌。急急如律令。

右步呪畢，如法行事。

既濟禹步法陽日可用

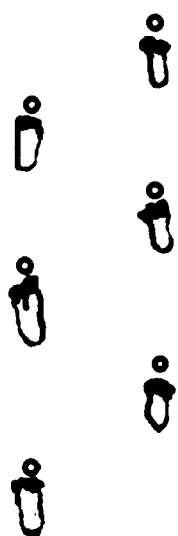

未濟禹步法陰日可用

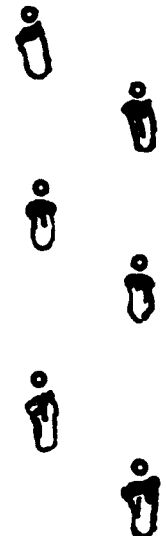

右二步法，呪並同前。

步火鈴斗訣斬摧一切凶神

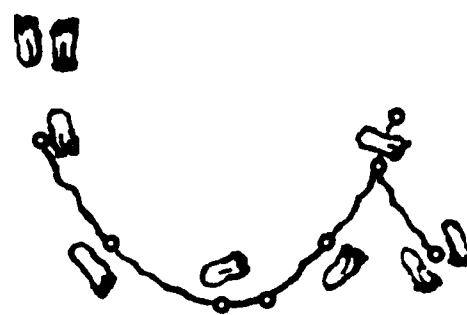

火鈴神呪

太上神鈴，炎帝之精。光霞電掣，

明耀三清。流火萬里，鬼無逃形。神印一著，灰滅邪精。三五將軍，豁落吏兵。平天戛地，誅鬼不停。飛符走印，頭戴五星。擲火前殺，萬鬼千精。六天鬼賊，付與神丁。五靈真老，是吾本師。無礙神通，萬靈同歸。惡鬼絕滅，不祥速追。中皇九道，威布四維。伏匿故炁，不遺纖微。五瘟七疰，吾能殺之。何神敢逆，何鬼敢虧。酆都戮形，北斗斬尸。神印一著，萬鬼消糜。急急如大帝真君律令。

左手把印，右手把劍，念火鈴呪七

遍，一星一呪。步相似北斗，初左步貪狼，次巨門右步，次祿存左點，次文曲左步，次廉貞右步，次武曲左步，次破軍右步。祿存星，勿令步履星上。七

星步，一步存一星，如金色於足下，七步只同也。將印印有疑之處也。印上一塗好朱砂雄黃也。

步三台七星斗法凡救治事，可步此斗



入斗步法有所啓祝遺勅之事，用此斗

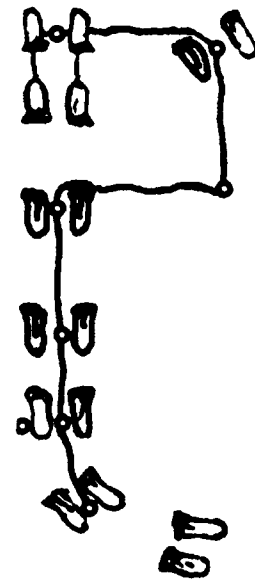

凡步此斗，先念呪曰：我是天目，與天相逐。精如雷電，光耀八極。明徹表裏，無物不伏。急急如律令。

凡步斗，入斗內。有所啓祝遺勅，並如本意施行。如欲解穢治疾行事，即念淨天地呪。

洞中玄虛，晃朗太无。八方威神，

使我自然。靈寶符命，普告九天。乾羅答那，侗罡太玄。斬妖縛邪。殺鬼萬千。中山神呪，元始玉文。我誦一遍，却鬼延年。按行五嶽，八海知聞。魔王束首，侍衛靈真。凶穢蕩淨，道炁

長存。急急如律令。

又呪曰：

清清之水，日月華開。中有北斗，內隱三台。神水噴噴，禍去福來。急急如律令。

又呪曰：

吾左目爲日，右目爲月。日爲將軍，月爲司馬。五使噴水治穢，無不除者。掃除凶妖，辟除五惡。百穢之鬼，速走萬里。急急如律令。如治病解穢畢，使出斗禹步，念禹步呪。至病人所念天蓬殺鬼等呪，以法水賁治之。

凡步斗行事畢，出斗呪曰：

五行相催，剛劍持威。六甲輔我，三台辟非。天回地轉，陰陽開闢。長生度世，日月同輝。急急如律令。

步豁落斗法

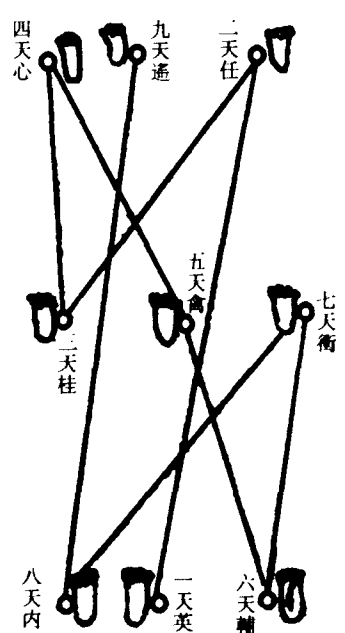

步豁落斗呪訣

斗要妙兮，十二辰。承天綱兮，威

武陳。炁髮髯兮，如浮雲。七炁度兮，上應天。知變化兮，有時日。入斗宿兮，度天關。六甲律兮，持合乙。履天英兮，乘天任。傍天柱兮，擁天心。從茲度兮，過天禽。傍天輔兮，望天衝。入天內兮，出天蓬。斗道要兮，剛柔濟。添福祿兮，留後世。出幽冥兮，千萬歲。急急如律令。

右此斗如詳度，臨時有所施爲。

步畢，隨意別念呪法。

步三攝綱法

三攝綱，乃北神三攝綱，誅一切精邪鬼魅，瘟黃之鬼。



步雷火斗法

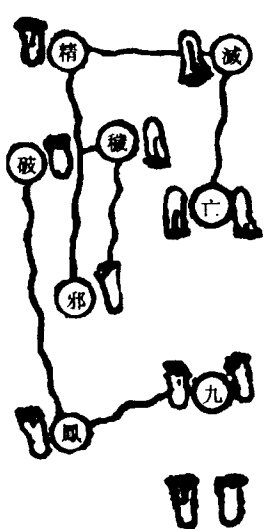

一轉摺寅。二轉摺辰。三轉摺午。四轉摺子。五轉摺申。六轉摺酉。七轉摺戌。八轉摺亥。步三才綱法

凡呪救水，并召存三元五德將軍，握固步此綱。

三步丁字綱法凡取劍水，用此綱步。

步霹靂解呪殺鬼綱法

先摺左手無名指甲下，乃北斗交脚，手收遊魂，誅鬼滅形。

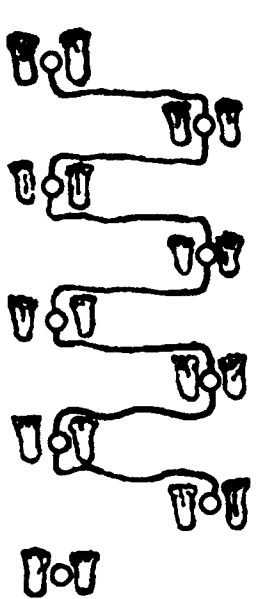

步綱救水殺鬼都官呪

謹救咄叱，赤身童童，燒破天公。

天是吾父，地是吾母，日是吾兄，月是吾姊。吾左行青龍，右行白虎，前使千里之綱，後使白陽之劍。吾召五方五龍，入吾水中。召五方烏利，並入吾水中。收付一切兇人惡鬼，盜賊虎狼，欲相謀害者，收付天剛之下，無令動作。急急如律令。

關閉七步鐵蓋綱法

摺左手中指上節，閉四山三轉，收鬼山精社廟入九泉下，即以鐵蓋蓋之。後摺四指根歸位。

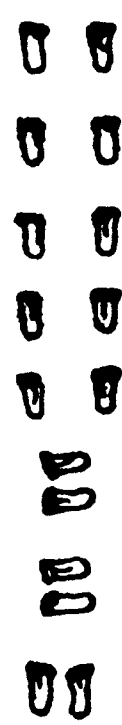

指掌飛五斗法

夫治病驅邪，拘魂制魄，藏神庇身，立獄追鬼，蓋宅護民，以至法師降伏神鬼邪魔，魍魎精靈，妖怪魑魅之屬，皆須自先飛捻五斗纏身，保固己形，安藏魂魄，然後施行諸法，制劾邪魔。若斥逐鬼邪，患者稍安，明見崇已遠，則宜以飛五斗圍衛患者之身，亦以周回先炷名香，務令盛潔，無諸穢炁，褻瀆斗星。若病人魂神久為死者，勿引去住身形。倏經符法驅遣，日下來作受害者，悉以飛捻五斗而蓋庇之。若立獄召鬼，鎮宅安人，俱以飛捻五斗之訣，布帛其方，切須依按圖書，明解指節，三叩齒，逐斗閉炁，默念星名，而飛捻之。

飛捻南斗法：



飛捻北斗法：



飛捻東斗法：



飛陰陽中斗法：

陽日左手，陰日右手為之



飛捻西斗法：



陽日雷火斗法：



陰日雷火斗法：



禁治掌目訣圖：



都天法主印訣

用。



玉清訣

中指中節。拜章表，及天仙兵馬，指揮行瘟使臣用。又云上帝訣，玉帝訣，並同此用。

上清訣

中指上節。句上清兵馬。又中指甲下。問病。

太清訣

中指下節。

北帝訣

中指與二指並摺大指中節。化身為北帝，指揮三界鬼神，入廟破廟等用之。

天師訣

大指摺二指第一節。

本師訣

大指摺二指根。句神將吏兵，并功曹土地等用。

紫微訣

小指從四指背過中指，句定大指，摺四指第三節，中指摺掌心橫文，又名伏邪印，又名獄印。局邪於脇下。

日君訣

第二指上節。念日君呪，存太陽取炁用之。

月君訣

第四指上節。念月君呪，存太陰取炁用之。

明堂訣

第二指第二節。

天綱訣

第二指甲下。指揮鬼神取綱炁押字等用。

天丁訣

中指根。句天丁用。

又天丁訣

以四指從中指背入二指，摺大指根，大指摺小指根，以小指句大指，直却中指。若局邪崇於脇下。

五雷訣

大指摺四指根，餘四指伏藏。行兵發雷電，當前噴水書符。發文字，開天門，燈點入病家用。

丁甲訣

大指壓中指，摺乾上第四指，壓大指。句丁甲用。

都監訣

大指摺乾上，壓二指三指，却以四指五指壓大指。統領兵馬用。

變神訣

以小指從四指背入，用中指句定，再以大指摺中指中節，直二指。從胸前來面上。

局邪訣

小指從四指背入中指，句摺掌心橫文，



大指壓中指，曲轉大指頭壓定二指。

句功曹訣。摺二指中節。句之立至。

收瘟訣。大指壓二指三指，摺乾亥二位。入瘟家

指揮行病使臣用之。

摺斗訣。開天門，四指根。閉地戶，一指甲。留

人門，中指根。塞鬼路，中指甲上。從鬼戶邪入天門，巡三指根上二指甲。

枷鬼訣。大指摺小指根。又訣用二指三指相叉，

四指五指亦相叉，中心開穴，大指摺寅上。

禁鬼訣。摺四指第一節。同入瘟用之。

金刀訣。大指壓二指三指，摺亥上，直伸小指。

令鬼通傳。

發兵訣。大指壓三指，摺四指甲下。凡發兵馬及

起發去處等用。

四山訣。中指摺掌文，大指壓中指，餘指甲直。

過海擒捉鬼神用。

日辰訣。正月寅，二月卯上，餘做此日摺正時上。

凡句十二月十二時功費用。

追鬼訣。曲二三指，大指摺四指中節。立獄追鬼

用。收遊魂，在四指上節，存四山火發，收聚鬼賊。

金丁訣。中指摺大指中節。

開印訣。大指甲挑中指甲。

入印訣。大指於中指甲內挑入掌。

引鬼神赴獄訣。放却金城訣，却移中指摺掌

心，大指却壓四指，摺小指中節。

金城訣。中指摺大指中文。

驅百怪訣。左手大指甲下，以右手大指甲摺之。

驅蝗蟲訣。中指第二節。

乘雲訣。第四指第二節。

殺鬼訣。自寅摺辰上挑出。

右件訣目，並以左手爲之。

入廟訣。二指摺大指根。

破廟訣。二指摺大指中節，又摺小指根。

驅病訣。大指摺二指根。入病家用。

縛鬼訣。大指摺二指中節。在神將收鬼。

白虎訣。大指摺二指。甲丁入山林逐虎用之。

青龍訣。大指摺中指中節。渡江河用。

追魂訣。大指摺中指根。追家親用。

勘鬼訣。大指摺中指甲下。問怪異狂邪用。

卓劍訣。大指摺四指根。遣發功費用。

解龍訣。第一指第二節，乘畢放之。

右件訣目，並以右手爲之。

七星本訣

第一魁星文。在左手第二指第二節上。

第二魴星文。在左手第二指第一節上。

第三魴星文。在左手第三指第一節。

第四魴星文。在左手第三指第二節。

第五魴星文。在左手第四指第二節。

第六魴星文。在左手第五指第二節。

第七魴星文。在左手第五指第三節。

五行主五等訣

木訣。在左手第二指第二節下。玉訣，第二正節。

火訣。在左手第三指第三節左邊，王訣節之正中。

土訣。在左手第四指第三節。

金訣。在右手第四指第三節，玉訣下半米。

水訣。在左手第三指第一節，王訣節上半米。

殞鬼刀支目。在左手第四指第三節摺之，鬼自死。

龍蛟刀支目。在左手第三指第三節上右邊，絲

線急縛之，妖怪死自降也。

地心刀支目。在左手大指對根節左邊，常朱墨

塗之。

地心小刀支洞門目。左手掌心近臂直紋，謂

之地畢訣，又名洞天訣。

殺鬼刀支訣。在左手第五指第三節右邊，急摺

之，血欲出，善也。摺左邊，則放之也。

破賊刀支訣。東方以木人刀支。南來以火。西

來以金。北來以水。四季來以土。刀支辰戌

丑未爲四季。摺此刀支，以掌手自摺訖，又隨

方色塗之。木刀支以黃金白色。金刀支以火

赤色。水以土黃色。火以水。黑色土以木青

色塗之。

降七魔斬二鬼刀支訣。在左手大指，捻第二指甲已上。

破五苦八難九厄百病刀支訣。金命人，摺

火刀支，木命人，摺金刀支，水命人，摺土刀支，火命人摺水刀支，土命人摺木刀支。

三官殺鬼訣。摺左手第三指中下。

招星訣。在左手第四指第一節。見星入所在分野，欲呼之，則摺此訣目。

天師書符存功曹神將法

左手大指為陽炁功曹。凡書奏天

曹符文，存之為主。

左手二指為地戶功曹。凡書厭土

殺土炁符文，存之為主。

左手三指為中主功曹，主管五嶽。

凡書符禁一切山川精邪，及書五嶽四瀆符文，存之為主。

左手第四指為迎送功曹。書一切

人和合佩厭，及覆符之存文為主。

左手第五指為百會功曹。管一切

湯火鑪竈，蛟蜃龍魚等，書厭符文，存

之為主。

左手大指下虎口紋。主書斷一切

虎狼符存之，閉炁書之。

左手大指中紋，主書辟瘟疫，及斷

諸灾障毒炁，精邪伏尸等符，存為大殺

神。

左手第二指近掌紋節，主書厭官

府口舌利市，百蟲怪異等符，存為無上

天師。

左手第二指中節，主書死喪，防四

鄰刑害，修造等符。

左手第二指上節，主書厭狗犬，婦

人難產，胎衣不下，子死腹中等符。

左手第三指近掌文，為隄防使者。

主他人咒詛符，與被厭人吞之。

左手第三指中節，為橫綱使者。

主書昇壇，謁貴人，取索，和合等符。

左手第四指近掌文，為聰明目。

書厭夜眠汗睡咬齒，及小兒夜啼，魂神

不安等符。

左手第四指中節，為平目。主書

野獸入宅，諸般怪異等符。

左手第五指近掌文，主書一切疼

痛腫癢符。

左手五指中節，為制伏神使。主

書一切蟲鼠蠅蠊符。

左手五指上節，為大力士使者。

主書厭船筏，酒酢等符。

凡行步問病，治邪入廟，渡江入山

書符，並須摺訣目。發行問病，步綱入

門，存左右二使者，二十八宿，在身四

周，四直四靈，在前後。想身為天蓬，

摺左手中指中文。入山中行，存青龍

白虎在左右，日直時直在前後。步斗

綱，摺左手亥上。入山入廟破廟，存所

授錄職，想天蓬身長五十丈，領兵士萬

萬億衆，捕鬼使者，天丁力士，北帝敕

神祠大將一百二十人，令行入廟後，摺

大指第一文，為破廟目，第二文為入廟

目。過渡江河，存想天地水三官在前，

四直在後，本錄中吏兵在左右摺右手

中指第二節。制伏大虎用法，取炁，摺

左手辰下為大虎目，則虎伏，目不敢視

也。凡伏惡鬼，存身為天蓬，閉目伏

印，想天蓬呪內，三十六將列在前後，

監兵孟章列兵前後，陵光執明建節，持

幢句陳穹隆立在臣身中。步七星，行

發印驅病逐鬼，摺卯上，為伏鬼目。發

符牒斬鬼，存身本錄天官，執符牒在

手，步綱，呼吏兵，敕北帝、南斗、大元

殺童，北帝敕斬鬼玄武使者，授吾符牒，准此奉行。先發牒，行准前發牒目，次搯右手掌心下文，為斬鬼目。如惡人戰鬥，存身為周武將軍，身長九十六丈，天冠赤幘，絳章丹衣，手執玉陽之節，領兵三十萬衆，執符步綱。搯左手中指第三文，為戰陣目，降伏五方鬼神凶怪，存身披髮仗劍。步綱，用雷師電師印，都天法主印。次搯左手掌心，取天剛炁，北斗蓋頭，四靈在前後。次搯大指下節下，為魁中五星。入病人家，存身為天醫，令左右吏童侍藥，真童隨吾所行。搯右手寅上為病目，凡人生惡心，多行呪詛，用符厭，已病生，不知求醫無差，但依吾法步斗，望天剛取炁書符，與著病人。搯右手子上，為翻呪詛目，則呪之人反著，而百術不解。

太上助國救民總真秘要卷之八

太上助國救民總真秘要卷之九

洞幽法師元妙宗編

傳度立獄生天臺籙蓋斗燈推占訣法

天心正法符券

夫版符者，以版為之，上書符呪。鐵券者，以鐵葉為之，上以雌黃為地，朱書券文。又或有以黃花繒帛為之，上書符券言，不必用鐵，止以鐵為堅確之意。案乎古法，各有意義，大體表其誠信永堅固而已。今且以所授舊法，列如後式。

鐵券樣

鏤以鐵葉為之，方圓三寸，同封於版符內。卷內符，並朱書。

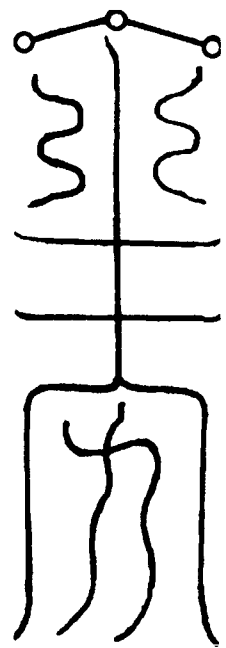

版符券文式

以栢木為之，厚二分，高七寸，闊九寸。

維某年歲，次某某月，朔某日某辰，本貫。

大明國某州郡某鄉里某宮觀道士，某人本命某甲日時生，即日虔心奉詣

上清大洞法師某君門下，傳授

上清北極天心正法斗下靈文，版符鐵

券，助國救民，行持

道法，拯拔衆生苦難，斷絕邪精，去除

瘟疫，洞濟幽冥者。

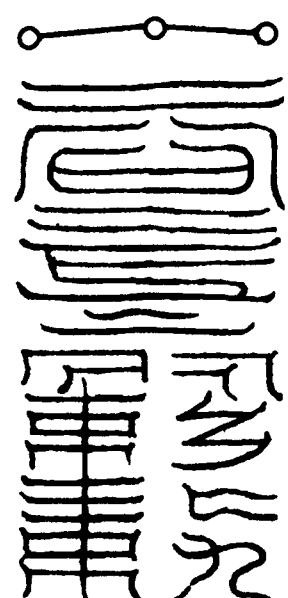

呢曰唵吽吽。衆神稽首，邪魔皈正。敢有惡逆，化作微塵。急急如上帝律令救。

券文

一卷：傳法弟子某，所施大道仙法，救治衆民疾苦，常行正直，動合天心，慎勿邪諂，妄行欺濫。

一卷：傳法弟子某，凡所施為，將身比身，孝養二親，恭事師長，治救貧寒老病孤幼，見之即救，慎勿貪取。

一卷：傳法弟子某，行持天法仙符，一

依正教，志心嚴潔，慎勿輕泄漏慢，不敢不取師旨妄傳他人，苟有所違，臨事不神。

牒：前件弟子某，性本清虛，欽崇

大道，志究仙法，願指群迷。事須給版符鐵券，鎮身護命，延年益筭。謹請四大天王，天龍八部，九天元君，八大金剛，十方護法神王，六丁六甲神將，天丁力士，五雷使者，風伯雨師，五嶽四瀆洞府名山，三界一切明神，常切衛護。

本人行持

太上道法，救民疾苦，驅瘟剪邪，盡副願望，准此奉行。

保舉師具位押。

監度師具位押。

度師具位 押。

先度師具位姓名。

版券封面題式

版符鐵券，給付傳法弟子某人，鎮身護命行持。

傳度師具位押。

道法助國救民，剪邪立正，准此奉行。急急如律令。

版券背面題式

保舉師具位，某君保舉。

監度師具位，某君監度。於某年某月某日拜授。

真文契文式

以黃素，高一尺二寸，闊一尺八寸造。

維某年歲次某月朔某日某州縣宮觀弟子某人本命某年某月日時生行年幾歲謹齋法信奉詣

北極驅邪院

上清法師某君門下傳授

上清北極天心正法斗下靈文一部唯願救民疾苦斷截妖精保安身命度厄延年傳授之後不敢不取

師旨妄傳非道無德之人及恃此規求資財違昧大道輒敢有違甘負冥誅今依

法傳受授師不得隱真出偽欺罔弟子某以身謝天地三官若弟子違盟犯約背於師當

身處風刀萬劫不原上與七祖同受不敢怨道

咎師今與師分金破券質誓盟約對

日月星辰為證一如

太上正法玄科律令

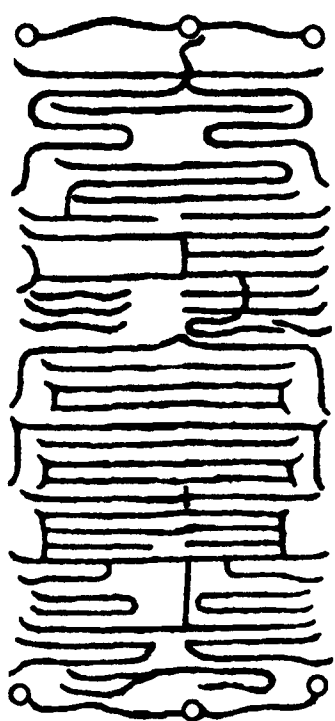
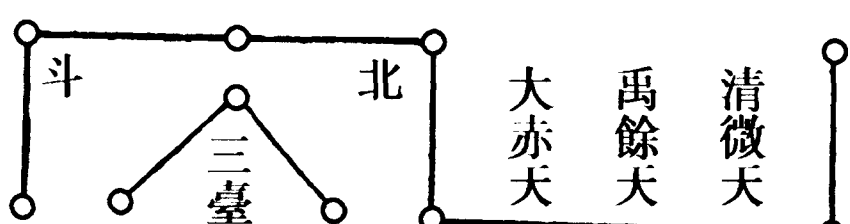

太上正法玄科律令

日月星辰為證一如

咎師今與師分金破券質誓盟約對

身處風刀萬劫不原上與七祖同受不敢怨道

謝天地三官若弟子違盟犯約背於師當

法傳受授師不得隱真出偽欺罔弟子某以身

昧大道輒敢有違甘負冥誅今依

師旨妄傳非道無德之人及恃此規求資財違

不敢不取

疾苦斷截妖精保安身命度厄延年傳授之後

上清北極天心正法斗下靈文一部唯願救民

北極驅邪院

信奉詣

人本命某年某月日時生行年幾歲謹齋法

維某年歲次某月朔某日某州縣宮觀弟子某

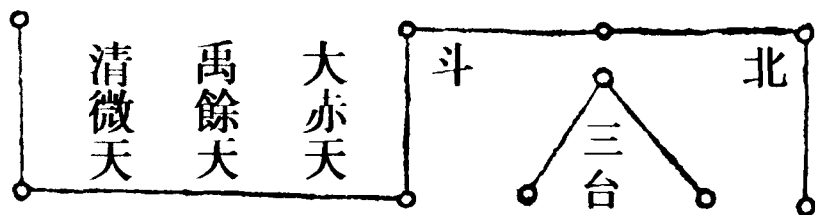

新授法人補驅邪院官誥式

敕三台門下：

據驅邪院某官姓某，乞保奏某人，稟性純素，守善存心，每崇奉於

高真，常歸依於

大道，頗有助國救民之志願，欲傳受

天心正法符籙，保護身命，佐

天行化，利濟群生。某人年甲若干，某

月日

時生。上屬

北斗某星君，躬俟

俯報者。



保舉師具位臣姓某。

監度師具位臣姓某。

傳度師具位臣姓某。

惟三天正法，萬道同師。矧吾言之易行，豈汝心之難勉。宜補北極驅邪院右判官，同句院事，准

式以

聞。

右牒奉

上清玉帝

敕，符到奉行。

某年月日。

度師具位臣姓某。

誥行。

補職後得報應謝表式

臣某言，臣聞大道無形，育包萬化。上德不宰，運斡三元。庶彙咸彰，最靈居首。不二之法，非離乎本。守一之要，蓋出於誠。自顧凡材，獲參仙品。臣誠惶誠恐，頓首頓首，恭惟太清大帝，

祖師上清大帝，

玉清大帝，開天御曆執符，爲九百九千九億萬之道君。闢地赤明龍漢，乃十號十真百靈源之經寶。三天正法，五帝真符，布化降祥，垂光應物。臣居凡賤，叨奉至猷，獲脫塵寰，喜廁仙籍，敢不上遵天戒，下盡人情，救苦爲心，報恩是切。謹具表謝，冒瀆

天威，下情無任望

聖激切，屏營之至。臣某誠惶誠恐，頓首頓首，謹言。

太歲某年月日具全銜臣姓名上表。

### 立天獄法

凡建立天獄，先須依方所建，置淨室一間，並須緊密，掃洒潔淨，然後建獄。

### 辨方訣

正月在子五九同，二月十六兔園中。三七十一馬欄內，四八十二入雞籠。凡建獄，先須變神，後三步丁綱，存左右有捧劍印青衣二童子，自身爲驅邪院使，戴交泰冠，披魚鬚服，右手仗三昧火鈴劍，左手執都天法主印。於建獄室中，步七星綱，令人隨步插竹子。

後用左紐緋繩一條，逐星繫之。先寫追鬼符兩道，一朱篆，一墨篆。以紙錢伍，帖於獄前。燒符，存追鬼符使。如急脚之狀，便掐追鬼訣，訣在第八卷。呪曰：

天獄靈靈，上帝敕行。都天法令，授命嚴行。收捉邪鬼，無輒容情。急急如律令。

用紙一條，朱書云：泰山差來承帖神將，應捉到爲禍鬼神，並赴此獄。復於此文上，寫法師銜位一行，下押花字。又於押字上，寫准上帝敕。念前天獄呪，次以上帝訣，天丁訣，貼於天獄竹子上。存黑絹作黑雲鬚鬚，化北斗作黑暗獄天獄。八星陽日用石灰，陰日用炭灰爲之，各闊七寸。武曲星下立獄，圓闊一尺二寸，用青竹九莖，各長四尺九寸。星并獄，各以細灰爲之，以竹子逐位標定。乃以竹爲直獄將吏。以皂帛九條，各長九寸，闊一寸二分，於竹子頭星下七寸繫定，朱書八星名於皂帛上。日閉夜開，慎防動觸，並不用燈燭。如治病，以綱指病人卧

房。餘所雜事，即以綱指月建。如經兩宿，天獄上未見蹤由，即依前行文字，催承帖神將，於立獄房門上，貼天獄二字大書。事有報應，未報應，相度施行，一依陽道公法，不順人情。立獄不得令人見，只常自己出入。驅邪院五獄主，直壇土地，亦須先燒錢馬。

### 追鬼符式

寫時，向月建。燒時，祝之曰：所有為禍邪祟，速就原頭捉來。

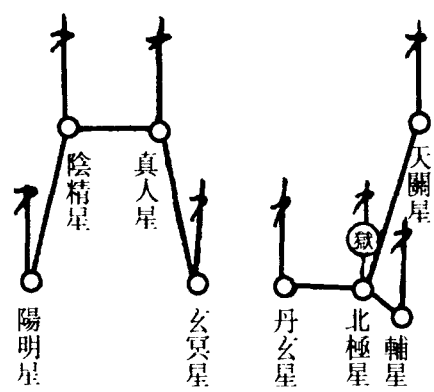
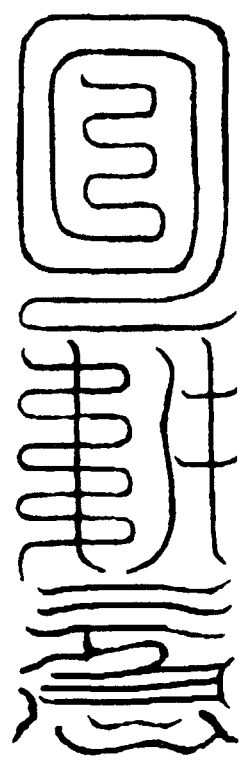

### 獄內驗鬼跡法

若是狂猛凶惡鬼神，即見本相。如是陰沉之鬼，只露蹤跡。如是命當終亡，即病人本命星下，獄上現雙跡，乃追魂使者報應也，宜詳之。急罷獄，

若似雞跡，是客亡。似人跡，大小五通。似貓鼠狐狸跡，山精。似人手足，羸大猛惡山神。似蛇蟻跡，竈神佛像土地壇席鬼。若似鵝鴨跡，有血點者，傷亡鬼。若貢起者，廟宇僧院神靈為禍。如刀挑起，成小跡多者，本家修造觸犯。如騾驢牛馬跡，大者，家蠱毒。小者，鄰蠱毒。如布索拖拽痕者，自縊鬼。如蟻跡雜亂者，伏尸癆鬼。似小指兩頭一般大小，塚墓注鬼。小者，山林陂池，觸犯為禍。

### 罷天獄法

變神為驅邪院使，令鬼神先赴星壇顯現訖，依公以狀，申解東嶽，及以帖付神將管押，前去獄下出頭，逐一封角文字。了畢，供養錢馬，便指揮二神將，仰處分泰山差來神將，及城隍下神將，速於天獄中，交領某家為禍鬼神，於案前伺候指揮。想見領到，即便指揮。依位賜酒食錢馬訖，即將管押鬼神文帖公引發付了，一面令人拆獄焚之，砂灰並送江河內。申解狀式具別卷在第十卷。

### 建生天臺法

詳投狀，詞理分明，依狀施行。如不著實指定因由，即海行文字申獄，乞指揮差神將同本屬城隍，被呪家司命五道，逐村社廟靈壇，乃至內外，子細察探，是何色人，以何師巫，在何鬼廟，許何物色，枉殺良民，未能解釋。當院於本人家建生天臺，未審前件去處，仰神將就彼管押赴臺。候到，即時行遣，存見本人冤魂，默言云：弟子某，與汝先有冤恨，汝何故牽纏，於陰司為禍至此。見今某卧疾，今吾為汝廣為齋醮，經文錢馬資薦，令汝就此臺生天。今後須管改心易行，更莫似前執對。若不稟此指揮，歷劫冤對，不能托化。如不聽吾言，當禁汝入斗獄，碎汝形影，化為微塵。急急如律令。

依法存變了，即出牒引，交付與神將，押去東嶽。仍關沿路土地，遞相防送，直至府君殿下，乃告府君指揮，速報司勾除冤報，捷疾取下詞狀，放令生天。其生天臺，於生炁方，上用甘松沉檀酒水拌砂，為之三層，下闊二尺，高

三寸。中闊一尺五寸，高二寸。上闊一尺，高七寸。上層用鑑一面，安當心。中層四角，安燈四盞。臺前點七星燈，以柄指病人房。臺上一籤書云：生天臺三字。又用桌子一隻，列時果香燈茶酒供養。卓子後，用一牌，闊三指，高六寸，上書云：

稽首祖師上清大帝。牌用孚簷木造。後再三祝白事意。伏乞

祖師上清大帝，特降敕旨，依臣所奏施行。

生天臺樣

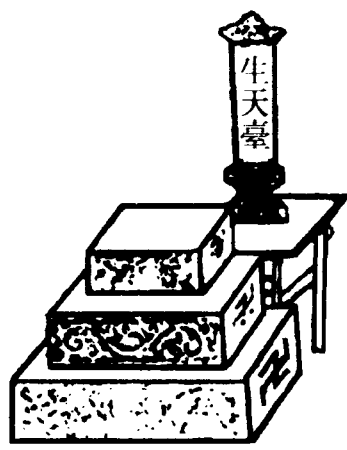

下匱蓋法

先具狀飛奏上帝，申北斗七王並泰山，乞降指揮本屬城隍，差神將，同某人家司命土地等神，專切巡護係匱蓋人口，一年之內，無諸灾害。行遣了畢，狀式具後卷。後用鐵柱一枝，若手指大，長一尺二寸，象十二月。上刻七

節，象北斗七王宮，存為金階玉室寶殿。用一小淨瓶盛符，用鐵一片，長七寸，闊二寸，上篆三光符鎮之。

鐵柱樣

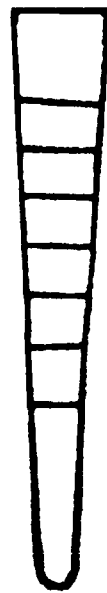

鐵版符樣



符用黃絹一尺二寸，上篆三台，下篆北斗七星，象七王宮，分各逐本屬星下，書弟子姓名，年月日時。

絹符樣

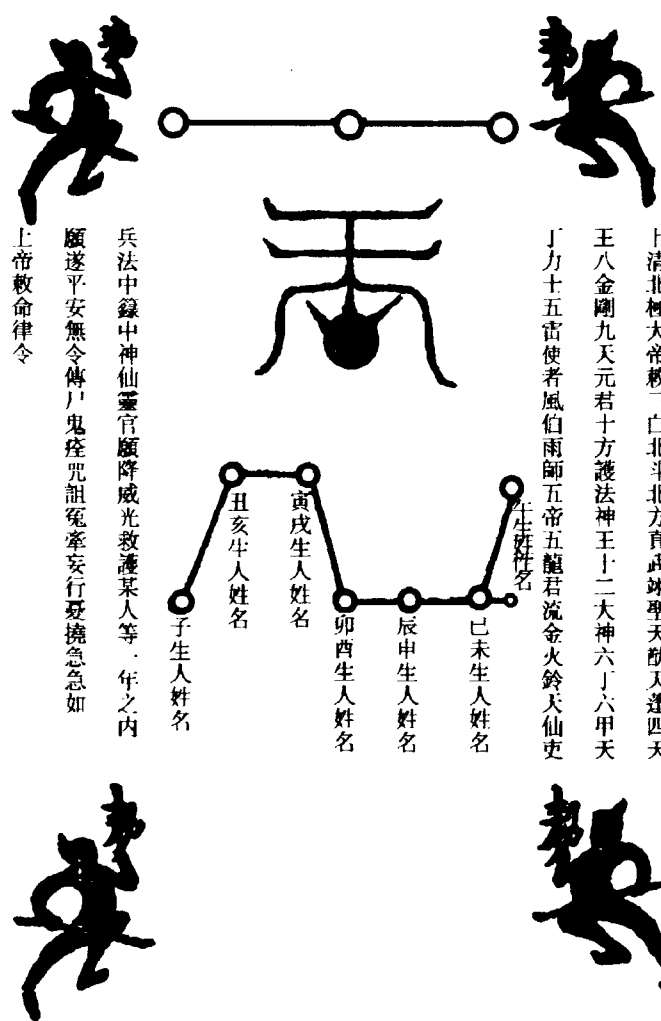

絹符盛於瓶中，并係匱蓋人隨年錢。以一大瓶到入匱蓋下，小瓶選逐月華蓋方上，掘地深一尺二寸，埋之。

華蓋方在卷後。然後變神，步七星綱，用天丁訣，從貪狼起，至破軍下禁。其步綱念呪曰：

北斗靈靈，斗柄前星。貪狼操惡，食鬼吞精。巨門烜赫，照耀光明。祿存奔霧，統攝符兵。霞衝文曲，光徹廉貞。威靈武曲，真人輔星。天綱大聖，急急如律令。下錢并符入瓶中。

下匱蓋念呪曰：

天為我蓋，地為我載。北斗懸星，為我衣裳。吾藏弟子某人幾口，在北斗七元之內，流火之庭，干不能侵，支不能傷。為我者，太陽。不為我者，滅亡。急急如律令。

下禁埋瓶，插鐵符於前，安鐵柱於後。即存四天門王鎮四角，存係匱蓋人在七王宮。次想城隍下兵圍繞巡護。訖，叩齒而退，候年終開匱蓋，即備酒食錢馬，獻符中聖眾，三台北斗，本命星辰，隨力備醮，答謝恩祐。仍犒賞巡護神將兵眾，當境土地，逐一具牒狀，發遣回嶽交還。候交領兵將訖，明乞報應。

敕字延生燈式

敕字四十九盞，延字三十六盞，生字二十四盞。

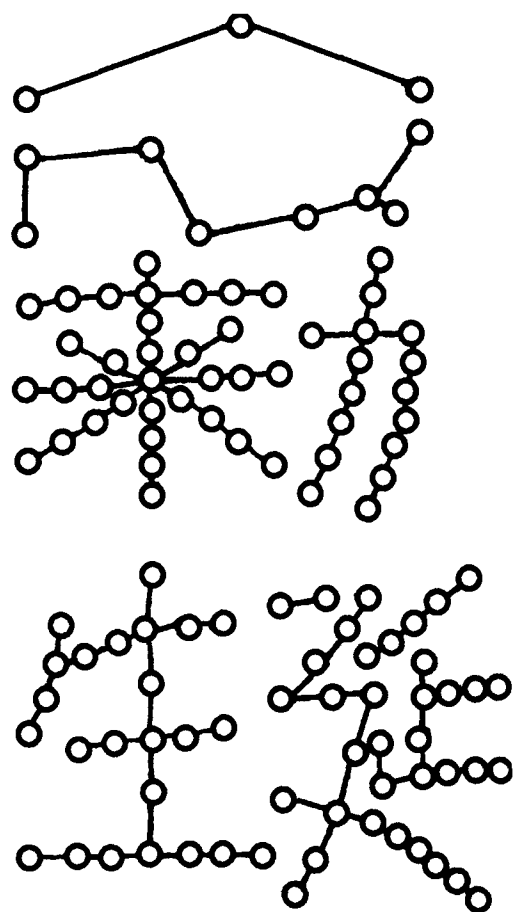

凡治瘟疫狂邪病患，醮謝並點此燈，常點辟瘟延壽。並各用石灰作痕，後安燈點之。先步七星綱，誦呪曰：

北斗七星，玉真仙靈。貪狼巨門，保臣長榮。祿存文曲，使臣聰明。廉貞武曲，保臣長寧。破軍輔弼，護臣身形。常居吉慶，永保福齡。注上生籍，除落死名。神清炁潔，洞達幽冥。禦邪攝鬼，群妖摧傾。學道修真，我願合成。七元扶衛，飛昇紫庭。急急如律令。

從用五雷訣，閃目三轉，作電光滿室，挑發訣，即誦發燈呪曰：

上帝有敕，發點斗燈。七王來降，照護衆生。左右輔弼，親見威靈。天

蓬元帥，統領天兵。五雷使者，六甲六丁。玄武大聖，台中三星。去病除禍，誅斬妖精。三魂輔體，七魄安寧。違敕者死，稟敕者亨。延生一點，身宅光明。急急如律令。

然後點燈，如人病患淹延，醫治不可者，宜點此燈。先用淨油六十四兩，木一兩，甘草一兩，腦子一分，桃枝一兩，每條長九寸。雄黃半兩，朱砂半兩。已上除朱砂外，一時入油中浸七日，向長生上，以大黑煞符守護，三光符封瓶口，候日數足，取出去藥，將油入淨盞中，盞緣四周用硃砂塗，令厚。從病人本命星上，閉炁步綱，如前點之，以斗柄指病人卧房。不得用紙燈點，宜用松明發之。不得泄氣，如其夜，患人本命燈先死，便與家長言：不可救也。或明耀，復有飛蛾投之，人安鬼伏也。如蛾活燈死，鬼盛人衰。切在臨時詳之，或暗不滅，則知人命不妨，止是病未安也。

點燈占住宅灾福

宜於六會夜，如前法安排醮祭。

占之事，燈明則吉，暗則凶。若有青色，須有伏屍。赤色，忌血光灾。白色，有喪服或外孝。黑色，有病及官事。求家神司命吉。黃色，有瘟疫。焰長明者，吉。成輪光者，凶。暗而復明，主有凶惡。

華蓋法

正月子方。二月丑方。三月寅方。四月卯方。五月辰方。六月巳方。七月午方。八月未方。九月申方。十月酉方。十一月戌方。十二月亥方。逐月在其方地，謂之華蓋，上建立匾蓋並生天臺，點延生燈也。

紫微七政總天活曜天剛法

天剛所臨，一切凶神惡煞，悉皆畏避，不敢當也。

七星日夜轉青天，魁在頭兮剛尾邊。一日時中十二時，十二時中常戌起。

訣曰：

但每夜戌時，以戌上剛。如月建上，一時移一位。周而復始，萬年亦同用之。

又古天剛法



月月常加戌，時時起破軍。

太陽未過宮前，起亥。太陽過宮後，起戌。常以月建上，以亥戌起，到正時，即便見天剛行度。

#### 推太陽方

正九出乙入庚方，二八尋兔入酉剛。三七上甲入辛位，四六生寅到戌鄉。五月入乾從艮出，十月巽身入坤方。十一十二居辰上，此是天心合太陽。

#### 推太陰方

正九先從丑位通，二八還歸子水宮。三七亥方四六戌，五月西天正歸東。十一十二居辰上，順數加時退一宮。後見太陰臨照處，此是月光取炁同。

#### 入式坐端法

入式之法妙通玄，月將加時位上端。便視何神同一位，用起人元建日干。剋者爲元從旺斷，五行之內審須看。辯其神將詳凶吉，方察來人見的端。動者爲客不動主，神將爲財定剋看。主剋財兮財不動，財剋主兮競爭官。客剋主兮來索物，主剋客兮客不歡。加到本鄉財不動，相生忻喜物團圓。

二木爲爻財難得，二土俱比遲晚間。二金相剋都無順，二火爲灾百事殘。二水皆須爲大吉，水來入火婦難安。金入木鄉口舌起，火入金鄉有連遭。木來入土爲刑獄，土來入水競庄田。上剋下時從外入，下剋上時向外邊。常取寅申爲貴客，子午卯酉酒食筵。巳亥定須來索物，辰戌鬥訟競留連。丑爲銅鐵金銀類，小吉婦人酒食殘。四位相生萬事吉，內中刑剋不須言。此是孫賓真甲子，天地移來掌內傳。

#### 推病狀法

問人年紀病根源，月將加時命上傳。見木便言風氣病，酉金氣滿肺相連。逢火內外皆生熱，見水冷病在腰間。遇土有刑生瘡腫，相生病體易爲安。要見鷹盤尋好醜，貴神位上共同看。

#### 又法

占病之法要須論，月將加時位上明。四仲即言病苦疾，常須四孟是天行。四季定之長病患，唯看刑剋辨浮沉。剋金爲喘剋土脹，剋水還爲多難連。剋木即爲肝家病，剋火應長心裏連。

此是神仙真妙訣，孫賓十法不令傳。定病人生死法

來人方上辯生死，貴神月將同用此。貴神與將若相剋，定知病重卒難止。人元方位更傷殘，昏沈應是難療治。命與財傷氣木金，此文祕奧通仙旨。

#### 定病人生死鬼限法

甲子巳午九宮傳，乙庚丑未八由年。丙辛寅申七行位，丁壬卯酉六行言。戊癸辰戌五行位，巳亥四殺本根元。年命得日支干上，在何宮宿所相連。一坎二地三在雷，四風中五不堪言。六丁伴尋過七宅，九火仙人度八山。立春艮旺在山頭，八節隨卦順行流。旺相胎沒無餘事，囚死非中夜可愁。就中休廢兼逢鬼，便排棺槨赴荒丘。

#### 除法

水一，火二，木三，金四，土五，六七八九十，黑紅青白黃。

天除一，地除二，人除三四，時除四五，行除五六，甲除六七，星除七八，卦除八九，曜除九，不盡者是筭壽，并鬼之數，隨位辨其衣服色目也。

### 推取伏尸法

伏尸之法不為難，此法元來有妙玄。月將加時知去處，魯都之下伏尸安。乙庚勝先尋方位，丙辛二日在坤邊。戊癸功曹魯都吏，丁壬亥上傍於乾。甲己之日小吉下，魯都之下是枯泉。魯都戊己伏尸隱，剋魯之處取應難。課崇是何神法

人來課崇求神意，月將加時方上覓。亥為爺娘北岱神，巳上竈家相為崇。子為溝龍玄武神，午為湯妨心中撇。丑為伏尸河伯神，未為中官或自縊。寅為刀兵樹龍神，申為口願功德崇。卯為客死外亡人，酉為佛像產死鬼。辰是天心家宅神，戌為觸犯家土地。

### 推病崇圖

<p> <small>男 未還</small>  <small>乾 右口願</small>  <small>坤 未還</small>  <small>艮 樹神引</small>  <small>坎 林龍引</small>  <small>震 樹神引</small>  <small>巽 樹神引</small>  <small>離 樹神引</small>  <small>兌 樹神引</small>  <small>乾 未還</small>  <small>坤 未還</small>  <small>艮 樹神引</small>  <small>坎 林龍引</small>  <small>震 樹神引</small>  <small>巽 樹神引</small>  <small>離 樹神引</small>  <small>兌 樹神引</small> </p>	<p> <small>男 未還</small>  <small>乾 右口願</small>  <small>坤 未還</small>  <small>艮 樹神引</small>  <small>坎 林龍引</small>  <small>震 樹神引</small>  <small>巽 樹神引</small>  <small>離 樹神引</small>  <small>兌 樹神引</small>  <small>乾 未還</small>  <small>坤 未還</small>  <small>艮 樹神引</small>  <small>坎 林龍引</small>  <small>震 樹神引</small>  <small>巽 樹神引</small>  <small>離 樹神引</small>  <small>兌 樹神引</small> </p>	<p> <small>男 未還</small>  <small>乾 右口願</small>  <small>坤 未還</small>  <small>艮 樹神引</small>  <small>坎 林龍引</small>  <small>震 樹神引</small>  <small>巽 樹神引</small>  <small>離 樹神引</small>  <small>兌 樹神引</small>  <small>乾 未還</small>  <small>坤 未還</small>  <small>艮 樹神引</small>  <small>坎 林龍引</small>  <small>震 樹神引</small>  <small>巽 樹神引</small>  <small>離 樹神引</small>  <small>兌 樹神引</small> </p>
---	---	---

凡看病，但問來人，其患人在何方，位，卧地如在兑上，即知是家神少女。

其餘皆做此，臨時書符行牒，或劄子行遣驅逐也。

### 行符吉凶時辰法

甲乙日在寅卯。丙丁日在辰巳。戊己日在午未。庚辛日在申酉。壬癸日在戌亥。

右已上日，治病行符不可去，大凶。

### 行符治病法

來人請符定時辰，月將加時間病人。傳到命中看剋王，建時運烝細推尋。但俱亥上為正月，逆位分明十二神。病人命上無相剋，依時符水得安寧。

### 十二月行符雜忌法

<p>正二三四五六七八九十十二</p>	<p>大煞 戊巳午未寅卯辰亥子丑申酉</p>	<p>小煞 丑戌未辰丑戌未辰丑戌未辰</p>	<p>天獄 卯寅丑子亥戌酉申未午巳辰</p>	<p>地獄 戌酉申未午巳辰卯寅丑子亥</p>	<p>天魂 丁丙乙甲癸壬辛庚丁丙乙甲</p>	<p>地魄 癸壬辛庚丁丙乙甲癸壬辛庚</p>	<p>天賊 酉寅未子乙乙戌卯甲丑午亥</p>
---------------------	------------------------	------------------------	------------------------	------------------------	------------------------	------------------------	------------------------

月德 丁坤壬辛乾甲癸艮丙甲巽庚月煞 丑戌未辰丑戌未辰丑戌未辰  
右凡每月內，值大煞小煞月煞，書符行符並凶，宜厭怪煞狐梟吉。凡往病家，忌於矣。地獄方上入門，並病人不可在獄方上向師治病。凡人命與天地魂同者，其日不書符，亦不遺符，犯之殺人。其天魂地魄方上當月，不釘符入地，犯者，田蠶死亡，百事皆凶。假令丁癸甲庚生人，正四月及丁癸日，不為人書符，亦不與丁癸生人符，是其例也。

凡月德方上，宜移病人牀在上，治之，吉。

四季天一所在方  
春卯。 夏午。 秋酉。 冬子。

凡書符，下照在貴人方上，大吉。或設天一一座，各依方色氣數，置符上禮之。春九，夏三，秋七，冬五。度訖，付人神驗。

太上助國救民總真秘要卷之九

太上助國救民總真秘要卷之十

洞幽法師元妙宗編

上清北極驅邪院行遣公文式

按法科，凡有事端，關牒靈祇，申奏神真，最爲綱要。文式典則，不可不備。今以應係合用行遣之式，修定開列，貴無闕悞云耳。凡因事應合行遣文字，此更不一一具載。如有不備者，並比類格式，隨意敘事，發用施行。

傳法人投狀式

某州縣村郭坊市弟子姓某。

右某謹齋法信，開是何物色。罄竭精誠，

投詣

上清法師某乙門下，誓願乞傳授

北極天心正法一部，志願助

天行化，佐國救民，治病扶危，斷絕邪魔。行持已後，並依師指，不敢妄傳非道之士，及恃此違昧

大道，稍敢有違，乞先減一身，後罪七祖。乞申奏

七元高真，

東嶽聖帝，乞賜

慈念，許與傳授。謹狀。

某年月 日具位姓某

狀。

諸應弟子求保舉師狀式

某州縣鄉坊村里保姓某。

右某昨於某年月日具辭，躬詣

上清法師某人門下，求授

天心正法一部，志願助

天行化，佐國救民，治病扶危，斷絕邪

崇。已蒙許賜，剋日奏名，奉命依法訪

尋有道名師，保舉傳授。竊念某生身

幸處於中華，存心久棲於象外，尋師屢

訪於知己，傾誠始遇於

明人。比者，伏惟

某門下，得法至精，興揚

大道，救民及物，拯濟殊深。某謹投

門下，願求保舉。儻蒙

收錄，則某敢不堅心剋志，鏤骨銘骸，

至願修行，上報提拔之賜，不勝幸甚。

謹具狀告

聞，伏候  
法旨。

國號某年月 日。具位姓某 狀。

諸應弟子投師傳法辭式

某州縣鄉坊村里保姓名。

右某本命年月日時生，所屬

北斗某星君，謹齋金九兩，金鑲一對，

命素一端，以代質信。青絲四兩，以代

剪髮。丹砂七兩，以代歃血。棒詣

法師某人門下，求授

天心正法，意欲助

天行化，爲國救民。以某竊觀浮世之

數，常憂危脆之身，愧除害以不能冀，

興利而無術，操修既怠，惶恐且深，豈

期多劫而來，以罄今辰之會。伏聞

某人，不掩玄都之路，特揚

太上之風，抱行持一法之心，增光道

教，垂拔度群生之手，拆破塵籠，厥持

枯朽之根，上賴栽培之力，其於行已，

豈敢爲非。苟忘教育之恩，甘受沈淪

之苦。輪迴得度，竭志奉修，元運相

逢，盡心報答。伏望

某人大開慈造，少鑒微誠，塵瀆之辭，

乞垂憫念，下情無任望恩之至。謹辭。

國號年月 日。

法師爲弟子啓表狀式

具法師全銜臣姓名。

右臣今據某州縣坊郭弟子某乙投狀陳述，及齋法信之儀，詣臣門下，乞傳授北極天心止法，志願助

天行化，佐國安民，救病濟苦，斷絕邪魔。行持已後，並依師指，不敢妄傳非道之人，及恃此違昧

大道，稍若不依此言，甘當先滅一身，及罪七祖。乞申奏外，依格傳授者。

臣已審詳其人，實謂稟性純素，守善存心，每崇奉於

高真，常歸依於

大道，頗有救民之志，願欲傳授正法，及三光北斗天剛大聖真武黑殺天符。

臣乞收補某乙充某官，并呈奏

北極驅邪院印式，及給付符文訣目，依格付度。臣今未敢專擅，謹先具騰錄

事狀奏

聞，伏乞

大清大帝，

祖師上清大帝，

玉清上帝，特降

勅命，指揮泰山所屬，給遣神符兵吏，

付某乙院內，佐助道法。乞賜

聖慈，許臣傳授，依法付度，以期報應。

冒贖

天聰，臣誠惶誠恐，稽首頓首，謹奏。

某年月 日。具法師全銜臣姓名

狀奏。

奏表關引式

北極驅邪院關某日當直功曹使者。

今月某日時，發奏狀一通，紙角封

印，皮筒重封，全赴

天樞院通落者。

右今關付某日當直功曹使者，准此

指揮，疾速依例傳遞，前去通落，在路

不得稽遲。損汗揩磨，封頭不明，一切

不虞，罪不輕恕，無致慢易，不得有違。

故關。

某年月 日時。關

都天大法主判北極驅邪院事

押

申泰山狀式

都天統攝邪魔歸正具全銜姓名。

當院今月某日，據某州縣坊郭弟子

某乙，齋心信投告當院，乞傳授

北極天心正法，輔正驅邪，佐

天行化，救民疾苦，斷絕鬼祟，志願

行持者。

右某已先具錄事狀，聞奏

上帝，并收補某乙充某官，仍給付符文

訣目，及驅邪院印式，依格傳度。行去

訖，謹具申

東嶽天齊仁聖帝，伏乞

聖聰，俯賜

指揮，遍行告示三界內城隍大王，并所

隸正法，曾用官典，按分，及五嶽四瀆，

名山大川，宮觀里社，山川靈澤，一切

神明，豫令知委。某乙授法領職，後來

或爲人治病除邪，切須佐助道法，收捕

鬼祟，無縱慢易。并乞依例抽差神通

廣大威猛神將二員，神兵一千人，發遣

往新授法職某乙院內，統轄助法。指使

其某乙，合用都天大法主印，及本人親

書花押。某已給付，行使去訖，今頭連

印文一本在前，伏乞照會。其印文，即

不與諸處符印相同，修其文篆，一歸真道。此去某人，應有申報狀牒文字。

伏望

驗認印文施行，所貴不致僞冒。謹狀。

某年月 日具位姓 名 狀。

凡申泰山狀發引式

北極驅邪院。

今月某日時，發實封申狀一紙角，往

東嶽天齊仁聖帝御前通落者。

右出引，付泰山沿路土地，速疾齋前件文字，遞相轉送，前去通落，不得稍有住滯，揩擦損汙疏虞，如違，罪有所歸，必定根究施行的無輕恕。

某年月 日時引。

北極驅邪院使

押。

凡奏表申天樞院狀式

北極驅邪院

今月某日，發實封奏狀一通，爲某州縣鄉坊某乙某事，須至申上者。

右件奏文，候到日，乞不以諸處章表爲類，伏望徑爲通

奏，謹具狀申

天樞院。謹狀。

某年月 日具位姓 名 狀。

祈雨奏狀式

具法師全銜臣姓某。

右臣據某州縣某乙陳狀，爲某處苗稼乾損，舉家骨肉曉夕憂惶，供輸官中租賦浩大，無從出納，一家良賤，恐罹饑荒患難，性命不存，乞行救濟。臣已即時審察，委於甚年月內，闕雨至今。入事，伏望

祖師上清大帝，

太清大帝，

玉清上帝，聖慈，特依臣所奏，乞賜

勅旨下所屬，委六丁六甲，雷公電母，風伯雨師，天丁力士，五方龍王，速爲行布雨澤，救濟民苦。臣已於某處，起建淨醮，以祈報應，謹錄狀奏聞。謹奏。

某年月 日具位全銜臣姓名狀奏。

牒雨部式

北極驅邪院 牒雲雷雨部六丁六甲神衆。如逐位行牒，爲佳也。

當院據某人狀，一如前式，節略事宜。須專

行遣者。

牒具如前，當院已具事因，聞奏

上帝，及於某處啓建醮筵，祈乞報應外，今請雲雷雨部，六丁六甲神衆，速於本地分大降雨澤，普濟民田，救接苗稼，無令損傷人命，幸不住滯。謹牒。

某年某月某日牒。

具法師全銜姓

押。

治伏屍邪魅所撓劊子式

北極驅邪院：

某處某乙患某事，今仰起遣本人家，自前伏屍客亡，山邪鬼魅，古竈土壠，及先死伏屍傳屍，山精木客，社廟獵神，一切爲禍患崇，速離本人家舍，任便往別處棲止，即不得准前，在此別致禍患，侵害生民，速令患人魂魄附身，所病消散。如受此指揮後，依前容令作崇，其應干神吏等，並與邪祟鬼一例，重行黜責，關報東嶽，永失生路。

右劊付某乙家所屬司命，五道土地，社廟等處神吏，准此。

某年月 日 押。

治時瘟疫癘劊子式

北極驅邪院：

某處某乙家，患時疫病作，深恐損傷人命，仰行瘟使臣，立便收攝某乙家患人。今日已前，身中八萬四千真神，并五臟六腑神君，及蕩散某乙自前所受毒藥毒炁，各令三魂七魄歸體，平復如常，應是邪魔速離本人家舍，無令更有留滯。或本人家中，合有命終之人，明係天司勾滅，仰具刺狀開破，仍直申當完照會。若係命終之人，天司切要追攝，即仰一面具此因依，回報差來使者，但稱已准驅邪院指揮拘留，即不得一例勾取。仍委自司命五道等神，分明告知，無令損失人命，須議指揮。右劄付行瘟使臣，准此。

某年月 日 押。

斷絕傳屍勞鬼所式

北極驅邪院 牒上 東嶽某案。

准。貴嶽差到神將報應，解鬼神以此言。為某處某乙患某事，服藥作善，消穰未退，稱有傳屍勞鬼纏繞勾連，無由安樂，急須披告，乞賜救護者。

牒當院已於某乙家建立天獄，及具狀

奏聞外，伏請

指揮差神將，同本屬城隍將吏，司命五道神衆，立便往本人身，一追取應係作禍邪鬼，并傳屍復連之鬼，速押赴天獄，顯見蹤跡，守待施行。仍下地府，候當院罷獄結斷了日，即依品例，於生界托化，無致勾連。謹牒。

某年某月某日牒。

具法師全銜姓

押。

轉牒行往逐處經由道路式

北極驅邪院 轉牒自某州某縣某路界山林道路。

當院今月某日某時，起發往某處，干繫某事，自當所至某處，通計多少里數，切慮地祇等不知當院出入，兼道路所隱虎狼鬼物及邪精侵害，須至專行轉牒者。

牒具如前，今牒某州界，自此州至某處，一路逐程山林符廟泉源窟穴陂池之所，本屬地祇社廟靈祠等，准此指揮，常切鈴轄郭下所統鬼神邪精，務要潛息，不得當截道路，有妨當院往還。經遊應係轄下鬼神，當令在路嚴切祇候

當院使役，不得輒然怠慢，如稍有違，應係道路承受指揮等靈祇，立當申送泰山，重行勘斷，的不虛行。故牒。

太歲某年某月 日 時牒。

朱批事因依。

具法位姓

押。

右發此一道，差本處土地齋行，逐程轉遞。

帖土地等神拘管鬼邪式

北極驅邪院 帖某處土地司命，五道

合干等靈祇。

當院據某家狀稱，某月日具述事件，鬼神千變萬化，妖怪山精五通群鬼作陣，無術制伏，並須子細開坐。切慮向去及目下，別致人命，須議專行指揮者。

右帖付前項某處土地司命五道等神，准此。指揮看覷，見患人是何鬼邪，因何動作，致此變化，興禍生民，應係出入經遊地分，一面把截，不管走失。已牒本屬城隍，更差神將同共收捉，須管敗獲，伺候當院到來，置獄勘問因依，別有行遺。如稍有走透，及不公其地

分干繫等神，立當具同罪。因依聞奏，送

泰山決配施行，不管時刻住滯。

太歲某甲子某年某月某日帖。

下朱批。

具法位 押。

右句土地當面發遣，如地遠，差神將或日直功曹將去，叮嚀指揮，或要發遣，便內說發遣前去，要令人顯現知委，次牒城隍。

牒城隍救治式

北極驅邪院 牒 某處城隍。

當院據州縣鄉里居住某人投狀，稱爲某事，便須子細說事，不得漏落，須議專行公文者。

牒具如前，當院據本人情理，具狀申

東嶽外，事須牒本屬某處城隍，候到，請詳前項牒內事件，徑差神將，帶領合要吏兵，就往某處某家如置獄，真言差神將勘問。如起發，言起發某家，邪源候勅，格斷遣者。勘會，問爲禍邪源，從初因依，勒令在獄顯現本相蹤由，以待別作行遣。謹牒。

太歲 年 月 日 時牒。

下朱批。

具法位 押。

牒送邪崇赴城隍式

北極驅邪院 牒 飛處城隍。

當院據某州縣居住某人投狀，稱某人患何疾及鬼邪等，當院今住本處勾問，遂得前項某人身中鬼邪招伏因依，真他所說，須至專行公牒，就彼所斷遣者，准

勅條諸鬼神。具因依，開坐條貫斷遣。

牒具如前事牒。

某處城隍候到，請依降

勅條，依公斷遣訖，請牒

五道都案物收，仍請報應施行。謹牒。

太歲 年 月 日 時牒。

下朱批。

具法位 押。

牒城隍及鄰近神祠

假借神將吏兵式

北極驅邪院 牒 某廟靈祠。

當院據某州縣鄉里某人入狀投，稱有某事。當院今看詳得狀內事理，次

第顯現有鬼神如此動作。具述狀內子

納，事理。今當院合用下項兵吏等，須

至專行假借神將某員，神兵某千，須

至公牒者。

牒具如前，除當院具耿飛奏，乞降

勅命指揮外，事須牒某處靈相，候到，請詳前項牒內事由，徑差大將管押神兵某千，赴某方上建壇之所會集，收捉妖怪。仍叮嚀指揮差來神將，依例管押前來，赴當所究氣，搜捉邪精鬼賊。伺候了日，別具公文，開坐申

奏，推行賞秘。謹牒。

太歲 年 月 日 時牒。

下朱批。

具法位 押。

暨蓋奏狀式

具全銜臣姓某。

右臣某，據國號某州縣某人狀投，稱將帶家眷等，慮向去各人行年不正，別受災厄，防保無門，乞賜暨蓋覆護，願獲平寧。臣遂依式將某人等，共計幾人，年命，於本家某方上下暨蓋，申寄

北斗七王宮，并申泰山，計會本屬州縣城隍，同差神將干繫等神，巡護係匱蓋人口，一年之內，管獲平安，無諸災禍，候年終滿日，別行開匱蓋。今具某人等年命，寄匱蓋宮分如後：一人弟子某，本命甲子，某月日時生。寄入

北斗第一貪狼天門王宮。六十甲子生煞，筭屬甚星，次第寄。臣以依前項施行訖，外謹具狀飛奏，伏乞

太清大帝，  
祖師上清大帝，

玉清上帝

天恩，特降

勅命指揮，許依臣所奏施行。冒瀆聖聰，臣誠惶誠恐，稽首頓首，死罪謹奏。

太歲年月 日全銜臣姓某狀奏。

申北斗七王宮狀式

北極驅邪院，

當院據國號某州縣某人狀投，稱將帶家眷，深慮各人此去年庚不正，別受灾厄，乞賜匱蓋衛護，願獲平寧。

當院遂依式將某人年命，於某處方下匱蓋，具事由飛

奏，并申泰山，請計會本屬城隍，差神將同干繫等神，巡護係匱蓋人口，一年之內，管獲平寧，無諸災禍。今具某人等年命，寄匱蓋宮分如後。

一人弟子某，本命丑亥生，行年幾歲，寄入北斗巨門少卿王宮。

右具如前，當院已具前項事理，施行去訖，謹具狀，申

北斗七王宮，伏乞

聖慈，特降

恩命指揮，謹錄狀。

上謹狀

太歲年月 日 全銜姓 某 狀。

申泰山請神將來防護匱蓋狀式

北極驅邪院，

當院據國號某州縣某人狀投，稱將帶家眷，慮恐各人行年不正，運值災星，別受灾厄，無門防保，乞賜匱蓋，衛護各人身命。一年之內，乞護平寧，無諸橫禍，願賜清吉。候年終滿日，別具醮禮，開匱上答

天恩者。

右具如前，除當院已依式於甚處某方上，建立匱一座，具狀飛奏，及申寄北斗七王宮分外，謹錄本人事由，申東嶽天齊仁聖帝，伏乞

指揮，計會本屬州縣城隍大王，抽差有心力，能勾當威雄大將各一員，先請取索差來神將結罪事狀，入案後，便請疾速發遣，前來某處某人家，同住家神司命，五道土地，十二禁忌干繫等神，不住日夜，常切巡護係匱益人口幾名，一年之內，管獲平寧，無諸灾咎，出入清吉，動止安居，候年終滿日，別具醮禮，開匱，答謝。

聖恩。及乞指揮州縣城隍，常切就便四季提舉，無致神將等怠慢，容庇邪道，與民爲害。如稍故違，便請檢錄元狀施行。所貴邪道靜絕，民庶安居。然乞某等，今去身庚通泰，運限光明，永遠康寧，不逢災難。謹錄狀。

上謹狀。  
太歲年月 日。全銜姓 某 狀。

開匱發遣神將牒式



北極驅邪院，

當院先於某年月日，具狀申

泰山，請計會貴廟，據差來神將，在某家防護係贖蓋人口，即無闕事。今來年限過滿，須至發遣者。

牒具如前，當院今據檢會前項神將，在某人家防護係贖蓋人口，即無闕事。除已帖元差來神將回還外，謹錄回牒，報

聞候到，請

指揮收入本直，仍舊管役。謹牒。

太歲 年 月 日 牒。

具法位全銜姓 押。

替統兵助法神將兵衆式

北極驅邪院，

當院先於某年月日，具狀申

貴嶽，抽選到統兵助法二員神將，部轄神兵一千，前來輔佐行持道法，助國救民，治病除妖，勦邪立正。今已一年當滿，須至專行替換者。

右具如前，當院今檢會神將二員，神兵一千，在當院指使，並無闕事，謹具狀申

東嶽泰山天齊仁聖帝。伏乞

指揮，選差足神通，有威力神將二員，一員充統兵神將，一員充助法神將，神兵一千，前來當院，對替元差來神兵。乞賜先取下神將結罪事狀，入案後，乞指揮日後專切隨逐當院出入，輔佐行持

道法，一一稟聽指揮使喚。凡是收擒邪祟，勦截民禍之際，各仰大逞威力，顯現神通，收擒凶惡。如王民疾患，速令平復。即不得時暫輒離左右，無令神兵怠慢。候年滿日，別行替換。并仰神將到日，分明影響報應，以憑拘管，無令有失規儀。謹錄狀。

太歲年月 日 全銜姓 某 狀。

設祭吏兵曉示式

北極驅邪院，

當院取今日日時，賞設嶽下差來統兵助法神將，神兵一千或當替者，或新差來。酒食錢馬如爲人行事，即具施主名，云齋設者。齋設者。

右具如前，事須曉示前項神將兵衆，各

令知委，至時齊集，無令有失規儀。

某年月 日。

具半銜

押。

諸神司合用牒帖引劄目

五嶽聖帝法師請乞事，用申本院

用牒。沿路土地傳遞公文，用引帖。

地府水府主者並當院，用關牒。

年直功曹傳遞文字，用關引帖。六丁

城隍太歲，並用牒關。

當界土地本家司命，用引帖劄子

指揮。

名山福地文字，並關六甲六丁通

進。

監守鬼神，用東嶽神將。

廣脫亡魂，牒地獄道。

計會久病，牒天曹案。

舉行功德，牒校量案。

計會鬼神，牒五道都案。

計會大厄，牒生證見案。

遷陟功德，牒司命添祿壽案。

勾卒死人，牒張都案判官。

傷寒難得汗，牒發汗案。

陽道受罪，牒傳錄事。

傷寒難得解，牒發汗案。

計會壽數，牒注命案。

放生計會，牒生命案。

死經三日未冷絕，牒還魂案。

赦罪計會，地府案判官。

計會道經數，牒鬼仙案。

亡財失帛計會，掠剩案。

乞資筭數，牒短命案。

亡過資薦功德，牒地府保形案。

見在功德計會，天道案。

計會年病，牒行病案。

計會生死，牒蒿里都案。

人口併沒，牒李都案判官。

計會亡人，牒六道內案。

凡注福注壽，天上授福，司命注

祿。夫壽祿添財帛等，並須酌量事理

輕重，條制可否，方可與行遣計會。凡

刀山，鑊湯，灰河，劍樹，拔舌，磨碓等

獄判官，亦看生存行何德行，方可施

行。仍須詳度品秩高下，公文務合宜，

則凡文官七品已上，並屬天曹霍判官。

武官七品已上，並屬天曹李判官。

四瀆水帝

九江水帝，江瀆廣源王。

九江水帝，河瀆靈源王。

淮水上相，淮瀆長源王。

濟水上卿，濟瀆清源王。

太上助國救民總真秘要卷之十

(陳秀峰點校)

033 无上玄元三天玉堂

大法

經名：无上玄元三天玉堂大法。  
宋路時中編。三十卷。底本出處：《正統道藏》洞真部方法類。

目錄

- 卷一 發明大道品第一
- 卷二 真師戒律品第二
- 卷三 存真修證品第三
- 卷四 高奔內境品第四
- 卷五 昇斗奔辰品第五
- 太玄制魔品第六

- 卷六 建壇威儀品第七
- 卷七 通真達靈品第八
- 卷八 厭怪勝妖品第九
- 驅邪輔正品第十
- 卷九 幽獄追攝品第十一
- 卷十 驅拔禳穰品第十二
- 卷十一 延生度厄品第十三
- 卷十二 福壽增崇品第十四
- 卷十三 斬瘟斷疫品第十五
- 卷十四 慧光燭幽品第十六
- 卷十五 尋聲救苦品第十七
- 卷十六 濟度幽冥品第十八

- 卷十七 神虎追攝品第十九
- 卷十八 仙化成人品第二十
- 卷十九 三五步罡品第二十一
- 卷二十 生身受度品第二十二
- 卷二十一 役使將吏品第二十三
- 卷二十二 保制劫運品第二十四
- 卷二十三 斷除尸瘵品第二十五
- 卷二十四 延生度厄品
- 卷二十五 保制劫運品
- 卷二十六 師旨直指品
- 朝真謁帝品
- 出入斗罡品
- 卷二十七

升降二景品

驅除制伏品

卷二十八

三光祖符品

役召將兵品

卷二十九

祈真度厄品

卷三十

壇頂威儀品

# 无上玄元三天玉堂大法卷之一

## 發明大道品第一

師曰：道本無名，道亦無形。道之妙，先天而生。道之理，後天而存。道之教，末世始立。蓋道不可以形迹求，不可以聲色得。凡人有生，均稟此道，故能修持堅久，則飛昇可冀。但未學之人，不悟真詮，於日用，常行塵坌膠擾，甘心是非情慾之海，淪沉漂流，不能自出。故聖師愍念昧者難明，不若引而進之，故教法興焉。但道法，雖未可登真，亦可以求真；雖未能達道，亦可以入道。衆生不知慈悲引進之意，便謂大道果止教法而已，於是往往棄真入偽，捨本求末。豈知道在我身，得其要旨修之，久則可成真。吾之真元既成，將有餘而補不足，所行莫非法也。苟不知修真之秘，徒事行法之

勞，指授不明，泥紙上語，去道遠矣。故聖師之意，必令先修之身，然後可以行鬼神。若不知修之在我，徒以申奏章表為報應，呼吸動作為指揮，是以心愈迷，效愈遠，我真日散，我真日疲。令嗣教者，當以明教為先，修持為本，豈患不能行法耶。道之在我，本一言而可盡，推而化人，非一言所可畢。今以師真口訓具之于後，使學者易於尋源。若道既悟矣，則此口特筌蹄爾。蓋未悟者，須假文辭，故曰無文不度。玉堂者，乃玉京山中自然梵炁結而為堂，中有九老丈人，是赤明化生之炁。其山金光不夜，九炁長春，是曰玉虛之境。故此法教自玉京山出，故曰玉堂。然玉京瓊堂之妙，九老元尊之玄，遠則在高明之天，近則在身中之天。夫嗣玉堂者，與天為徒也；天為徒非他，三光而已。所以真師內修三光以成道，外運三光以為符。蓋三光之妙，天得之而長久，人從之而登真。故布三光之炁，可以救世人疾

病；發三光之法力，可役鬼神；宣三光之威德，可絕妖怪靈響；降三光之慧照，可以開幽冥。三光之法雖簡，行之在我，自無窮已。今學者當以在身之三光，合在天之三光，若能行此，方可稱師。夫欲嗣教，先以吾身比天地，以合道玄於元始祖劫之初，此乃天之太極也，當思吾身太極何如。天地分判之後，猶吾身之具形。既知我身與天地並，而天地悠久，日月運行，而吾身生死不已。今欲與天齊年，當思天地以何道而長久？神仙本何道而長久？人身因何事而生死？會悟于中，仙道得矣。師曰：妙道惟尚虛無，古道惟先簡朴。今之道既非簡朴，又非虛無。凡繁文末節，旋遶吟哦，此今世去道愈遠。欲知道者，自繁而入簡，自浮而返朴，由簡朴而造虛無，然後可探玄中之玄也。清心謂之齋，克己謂之戒。今人心思凡俗，口食麩蔬，因謂之齋。此為功德，皆誤也。一切塵俗之事，隔絕而不思，然後心與天

遊，神與炁合，動靜之內，造化混融，鬼神響應，如此謂之行法。且行持者何也？行者，進進不已之謂，入長生路，登真仙門，久而不倦也。持者，把握堅忍，有如手中持物，期於不墜也。古人行持，先治己邪。今人行持，尸邪未去，外邪易入，求以制伏鬼神，難矣。若能一念堅，於靜定中，以真應真，此行持之妙也。凡書符，先入室焚香，默坐良久，炁定神悅，叩齒運用，心與符一，符與心俱。聚炁不須回首，吹炁不在作聲。磨墨點朱，皆如金光銀光，染筆下筆，惟見罡光分明。運存不在泥滯，一舉見前。語呪專在心聲，正當書符之時。心境無染，下筆書符，如自傳喜神。書訖，運炁踢訣。凡驅邪符，當運自己煞炁；濟度符，當運天然之生炁。皆不在形容，乃密運之妙也。行法以印，因以檢束心身。後世無知，故心勞力屈。蓋古人印心，今人印木。立之法印，以統法職，庶執印

而有所皈依，下印而有所屬隸。今嗣教者惟有三印，不可慢忽矣。未悟之前，須假木印；既悟之後，惟在心印。故曰：天有印，則三光皎然。人有印，則神室清明。印於我爾，何假於物？物既不假，曰是通玄。玄之又玄，道之妙也。取炁之法，妙在三光。凡取三光炁，在以真合真。今人不知取炁之法，惟回頭仰首，吸冷炁，吹暖炁。夫三光在天，相去甚遠，一呼一吸，不可果得。豈知我之三光，在身不遠，不勞取吸，自然長存。要在運吾之真，而委聚之，故不吸取外勞也。師曰：以心會神，以神合炁。步罡之法在乎足，足所履之，手亦運焉。手運之際，心亦存焉。如此，則為步罡。否則，不惟無應，又無益也。得道之士，體既洞真，不步即罡，不運即訣，不存皆存也。通真在燒香，而燒香之理，學者當知。夫五行之性，火曰炎上。凡朝真役將燒香者，以誠心假火炁而上達。行持，須烈火豐香，一舉即

達。否則，不能超達也。

章奏之格，蓋亦有說。古人心通天，今人心隔天。通，則舉念而天已知；隔，則數奏而天未格。蓋凡心與天真間絕也。然世假紙墨書，試假火炎達上，流傳既久，愈出愈多，入於有為矣。今嗣教者，縱使章奏可通天，亦宜省多為少，庶一心冥寂，易感通也。

師曰：已上大教主天君垂訓，後學當以修證為先。昔遇仙師之日，携祖師教天心法，以求口訣，遂歷歷說三光之秘，傳升堂之旨，則知天心乃玉堂教中驅邪之事。

師曰：大道只須抬眼看，上乘何必用心多。又曰：關門須及早，捉賊在知時。因此一語，余心感焉，復問何時？師曰：時在天心，水內淘金。良久又問：元始祖劫之始有何祖師？曰：上無復祖，惟道為身。又問：必有姓氏？不荅，良久曰：不知身是誰之子，象帝之先。又問：所立聖像何如？師曰：視之不見，

聽之不聞。又問：既不聞不見，則無元始矣？師曰：恍恍惚惚，其中有物。恍兮惚兮，其中有象。又問：必竟何物？師曰：懸一寶珠，開明三景。自後每於問荅，皆玄玄之旨也，登真之妙也。今臨壇傳教，而先聖師尊之言不可忘，故摭採玄微，記諸大略，凡得師旨之微，皆發明大道之旨。學者知此，則知玉堂之教，在乎修三光之玄，不在乎外，其可忽諸。

太上自然三奔昇舉圖

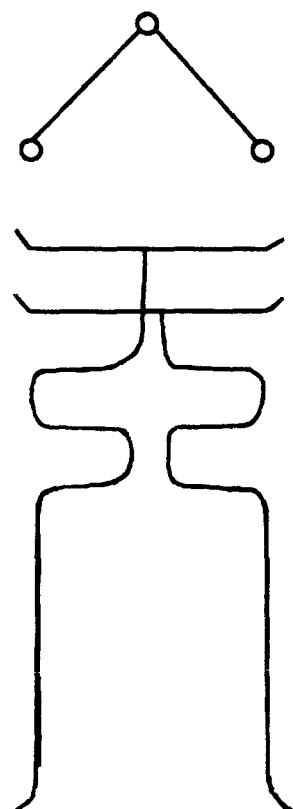

訣曰：

心靜境忘，獨守黃房。一真發現，

滿室金光。

又訣曰：

含默存真，天地齊臨。寂然不動，

萬神欽承。

又訣曰：

閉心內朝，帝闕迢迢。陽神炁足，

飛步金橋。

宣和庚子上元夜，星壇奏香回，入室存真。異香降，回首見祖師于金光梵炁中，謂余曰：余吳之趙昇也，今侍闕下焉。吾昔生于天目山中，有祕書，臨上昇之時，藏於江南句曲山三茅大山之頂，汝其往取。余後數年，被命通守金陵，專謁峰頂。夜半，神光亘天，入深開掘，可三丈許，得石函一，帛書一卷，約長六七丈，雜以蓬萊細沙。余得之，因釐為二十四品，以傳世云。靖康丙午冬，余寓止毗陵，遂承玉旨傳記，許與龍虎嗣真，均禮陽行，陰報昭格，則過之矣。即知此大教乃玄元與聖師本誓，與他法不同。余學者，似非夙有金口紫字，終莫得而佩之。後之嗣教小兆，於自然昇舉圖參悟，則可離諸符法，一呼一吸之內，可以通真達靈，伐妖馘怪，度亡救苦，皆易為事也。敬之，敬之。上清大洞三景法師路時中記。

无上玄元三天玉堂大法卷之一

# 无上玄元三天玉堂大法卷之二

## 真師戒律品第二

師曰：戒律者，乃初學之範防也。上古無戒，修道成真。中古無律，悟真證道。後世人心，為物慾所汨，天性為妄念障遮，由是戒律所由出也。然戒尤初學之難行，故前聖先以律威之，律既不犯，然後可言奉戒。今嗣教者，將躋仙域，豈患不能奉戒耶，今故書戒而不書律也。夫不見可慾，使心不亂，則猶待於戒也。及夫雖見可慾，心亦不亂，則又何戒之有哉。

### 陞堂大戒三條

一戒淫心。師曰：夫人修道，先在戒。淫易戒，淫心難戒。凡欲登真，先戒淫心，心既不動，淫自不犯矣。故《黃庭經》曰：仙人道士非有神，積精累炁以成真。豈虛語哉。

二戒塵心。師曰：塵勞汨沒六根，使然也。故名根者，能生其枝葉，觸處增長，日復一日，枝葉愈多。根塵堅大，則隨物染著，是名曰塵強。有外物亦曰塵強，有外物亦曰識。有識必勞，是謂塵勞。一切景物，不得着相，故《護命經》云：清淨六根，斷諸邪障。此之謂也。

三戒妄意。師曰：凡戒塵勞，先戒妄意。隨識起妄，逐意生塵。故意於日時中，若邪若正，皆有思惟。有思起意，則是妄意。凡欲戒意，當使心如中夜明月、秋潭碧水，湛然不擾，妄斯定矣。故《清淨經》云：澄其心而神自清。當監乎此。

師曰：此三戒，乃求真上學之士修持。若世俗中人以下，恐未能免俗，難持大戒，先授玉堂通戒，次第登真。

### 玉堂通戒二十四條

一戒，心不宿毒。師曰：須令均齊物我，一等冤親，縱有忿怒，勿蓄于心，結而不散。

二戒，目不視非。師曰：眼為色使，應物受染。觀看之時，應非所當視，不得觀看。

三戒，舌不嗜臭。師曰：學者，未能永斷腥膻，凡辛厭之物，不可貪犯。

四戒，口不匪言。師曰：學仙者，在息言養炁，尤戒惡口、兩舌、妄言、綺語，常令勿犯。

五戒，耳不雜聽。師曰：凡是是非非之言、邪僻不正之事，不聽可也。

六戒，酒不至醉。師曰：酒能亂真敗性，不得過醉。

七戒，色不動情。師曰：下士未能盡免，不得曲戀頑情。

八戒，炁不亂使。師曰：人之氣血，貴靜而定，不得馳騁狂亂神心。

九戒，性不興怒。師曰：性本安靜，怒則傷性，性傷則神離。《真誥》云：性燥暴者，一身之賊病也。縱不得已而怒，常思戒言，自然歡喜。

十戒，不嫉。師曰：人心私慾，凡有勝己，則生嫉妬之心。今學者，勿萌嫉妬。他人榮耀，有如自己。

十一戒，不妬。師曰：與嫉同。

十二戒，不貪。師曰：凡人衣食之外，皆爲無用，但日給之外，不得過貪。

十三戒，不吝。師曰：一切身外之物，並屬塵勞。常以隨物濟人，爲人不可慳吝。

十四戒，不傲。師曰：道在謙退和恭，見一切人，常加尊禮。

十五戒，不驕。師曰：得寵思辱，居安慮危。驕僞一萌，損敗福德。

十六戒，不欺。師曰：暗屋之中，常如有所視，勿萌欺心。

十七戒，不佞。師曰：道以真方，不得諂佞。

十八戒，不淫。師曰：綱常之外，不許越禮。

十九戒，不欲。師曰：物非我有，勿起欲心。

二十戒，不盜。師曰：貪財即盜。常戒不義之財，何況作竊。

二十一戒，不得隨緣逐勢、爭競功名。師曰：不得恃勢作威、趨奔名利。

二十二戒，不得裸露星辰及非禮神祠。師曰：日夜便溺，不得對天面北，及過神祠，不得游玩，若入廟，皆爲非禮。

二十三戒，不得殺生毀命。師曰：草木爲生，活物爲命，勿生殺毀也。

二十四戒，不得食啗六辛。師曰：六辛厭物，昏神炁，亂真元，不可食也。

已上二十四戒，在俗在道，皆可受持。

### 升堂科禁

師曰：升堂之士，既能奉戒，然不知科禁，紊亂常使教法不尊。故嗣教之士，當使性如圭璧，溫潤無瑕玼可也。凡嗣師，在太上曰弟子，在三界稱真官。弟子曰學真，應學真者，先在修身。修身之要，在去私慾，煉神養炁，以補未足精神。精神足矣，然後可求仙道受法。教非投詞納信不傳，非盟天告地不度。妄傳及妄受，則三官糾非，四司督過。受法教，當

崇敬度師，古禮待之如父。今世以利售法，度師僕妾之不若也。今學真，當念漢天師在甚遠，不可得見。傳天師之教者，度師也，宜加敬之，勿慢勿輕。傳教臨壇，掌諸法品，自非夙緣仙骨，莫能得此。若非自幼至老不變者，不得傳付。若浮好之人，不得受度。建壇立靖，當擇無尸冢及燒骨去處，不在高堂廣宇。凡在市朝，則擇寬靜街衢。苟近闕市，尤宜擇淨處建壇，不得雜事神祇。蓋身爲人天之師，地下鬼神盡服役使。苟私香火，三官糾罪。常當端坐虛室，燒香默運，則四司下降，五帝臨軒，仙真相接。當常研味冲玄，誦念教法，令其真靈降身，則天魔供奉，呼爲真官，過去不爲地司所拘，徑上南昌上官。身爲三界師，不得入廟遊玩。有故不得諂祭妖神，當冥心禮謝三界，自然獲福祐，違者三官書過。初未稱師，惟可受本壇祖教天心正法十卷，以輔正教，功行昭著，當進玉堂七品。心不退轉，方進



參九品。進九品無過，方進三奔錄。全付二十四品，為人天之師。應齋醮，稱正一妙齋。

### 玉堂法階

初品，人稱玉堂嗣教典者同幹天師門下事，玉堂執法仙士嗣天師門下事。七品，人稱玉堂嗣教真官，東華南極西靈北真中黃五使，同僉三天曹事。九品，人稱玉堂嗣教真官，都天大法主，太清上清玉清等使。二十四品，人稱玉堂領教嗣師、玉堂掌教嗣師、玉常掌嗣教宗師、玉堂總教宗師，次轉玉堂金闕侍宸。玉堂總教宗師已上並嗣師，所稱觀明應道真人、冲妙虚澄高玄真人、洞明真一自然真人。已上嗣教，三紀無過犯，形同神仙者，方許稱。

### 玉堂司額

初品人，天師玉堂門下。中品人，玉堂嗣教宗壇、玉堂總教宗壇。上品嗣師，泰玄都省行府。

申奏

三清帝御玄師，並奏。

上界司曹天闕，並申。

中下界五嶽以下，並牒。

里社等，並劄。

### 无上玄元三天玉堂大法卷之二

## 无上玄元三天玉堂大法卷之三

### 存真修證品第三

師曰：人心顛迷，情慾汨沒，妄執塵境，馳逐無時，有如逆旅困於窮途，不知歸宿之地，故立此法，以收其蕩心。如是，則欲心漸去，真元可歸。然後，可以駕空馭炁，出有入無。雖然真歸之後，道近我矣，何必爾耶？師曰：視聽，泄元神之炁。思慮，蕩元陽之精。嗜往，耗元和之神。上學之士，於閑暇時，靜默收視返聽，含真內觀，制欲節情，則仙道近矣。

### 每日進三光正炁

師曰：每日清旦，面聖奏香，依法進之，極妙。若平坐安定，無以雜慮，千心靜室，則臨目為之。臨目者，閉目不全合也。師曰：左手大指掐中指上節，為日君訣，誦日君呪九遍，捧訣當心，鼻中納引日炁一口，存日

中有五色來入五臟，即隨炁咽下。次改月君訣，以左手大指掐四指上節，念月君呪九遍，捧訣當心，鼻中納引月炁一口，亦有五色來入五臟，即隨炁咽下。次改大指掐定二指甲下之左，謂之天罡訣，念天罡呪七遍，以兩手俱築脇下，仰首，存大赤天中，天罡垂萬丈火光，其細如絲，磔磔有聲。滿口引之，有餘光不盡，遍覆己身。即咽炁，藏之丹田也。

### 朝玉堂謁元炁

師曰：學真凡有啓奏，當入室端坐，存身如一團真炁，光如明月。於光中，見玄都山金闕內，有白玉堂，老君於中，即升殿朝禮。

呪曰：

祝畢，見老君於眉間，光分一日一月，照我。我吸入口，存金光罩身。

天清地平，日月開明。我乘元炁，上謁天君。天君賜我，身有光明。玄元始炁，永保長生。

又呪曰：

祝畢，咽液退。師曰：行之有常，凡有啓告，內外合符，通真致靈也。

吉日元陽，朝拜玉堂。日月灌我，魄煉魂康。三千毛髮，萬二精光。與道合真，煉我金房。收之在我，與天齊長。

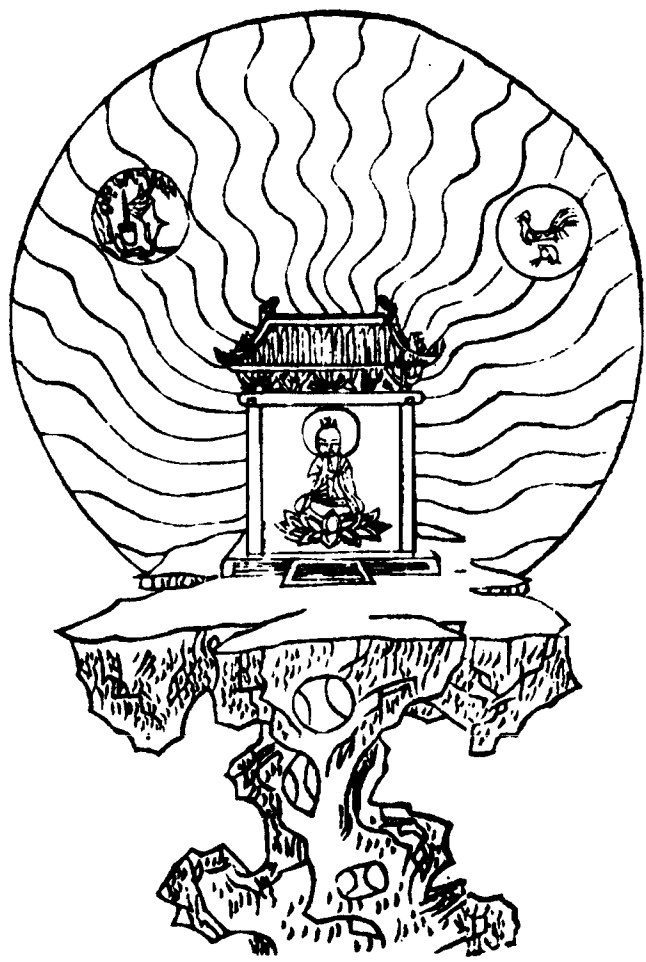

### 制尸魄

師曰：凡人陽衰陰盛，嗜欲喜怒，耗奪元精，皆由三尸七魄擾亂，以干天真。凡遇庚申、甲子、本命生日，及每月五日、十三日、二十三日之夕，三魂不定，爽靈浮遊，台光散形，幽精擾亂，共三魂皆棄，身遨遊本室，或為外邪留制，或為鬼魅所得收錄，不得還身，遠離形質，則二炁共戰，皆燥競赤子，則生疾患，亂真元，皆由此也。學真之士，皆當至其日拘

留之，使無遊逸也。拘留之法，當安眠伸足交手心，瞑目閉炁三息。叩齒三通畢，存心布赤炁，如雞子大，從內仰口出外。赤炁入左右目中，再從目中出外。赤炁轉大，覆身上下，化火燒本身，令內外洞徹，覺微熱，乃叩齒三通，呼魂名曰：爽靈台光幽精。

呪曰：

太微玄宮，中黃始青。內煉三魂，台光安寧。神室玉堂，與我俱生。不得妄動，監者太靈。若欲飛行，惟詣上清。若欲飢渴，得飲玄水玉精。

又呪曰：

閉炁。泥丸中，日月洞明，靜默而睡。行之有常，陽盛陰衰。尸魄拘制，魂神安強。百病不侵，求仙之梯階也。

台靈大神，皇綱天君。手把胞符，頭巾紫冠。黃回赤精，上精命門，化神返生。

師曰：又每月朔望晦日，是七魄流蕩，交通鬼魅，耗玩元陽，常使人喜怒不常，悲憂不定，貪淫樂色，常生

顛迷，造作病源，阻人進道。制魄之法，當其夕安眠伸足，以兩手掩耳，令指交接於頭上，閉息七遍，心存鼻端白炁如小豆大，須臾漸大，冠身九重。良久，化為二青龍在二目中，白虎在兩鼻孔中，朱雀在心，龜蛇在左右足下，二玉女衣錦衣，把火光當兩耳門。咽液七過，呼七魄名曰：尸狗，伏矢，雀陰，吞賊，非毒，除穢，臭肺。

呪曰：

呪畢閉炁，存心中日，腎中月，二炁交光，結為嬰兒，守丹田。

素炁九重，制魄禦奸。天獸守門，玉女執關。練魄和柔，與我相安。不得妄動，看察形源。若有飢渴，聽飲日黃月丹。

又呪曰：

平里服天皇保命符。

真炁徘徊，九戶光開。尸魄拘制，不得往來。煉陽換炁，急守靈臺。外邪不干，內真自回。聚之不散，陽光返胎。

天皇保命符

用朱書黃紙，面東服之。

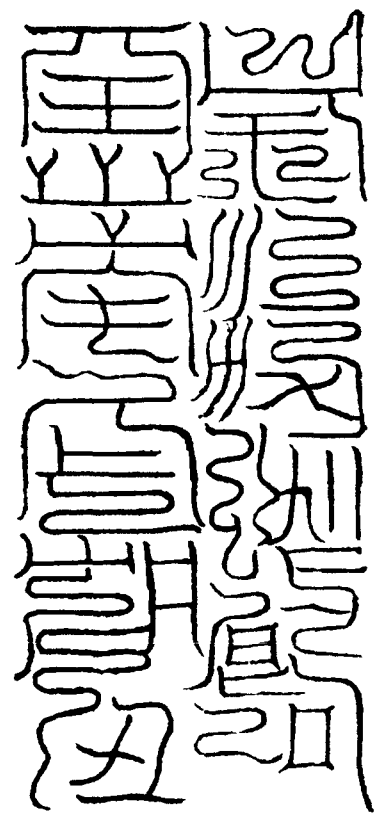

師曰：學仙之士，安心養神，服食治病，使腦宮填滿，玄精不傾，然後可存神呼吸二景。若數行交接，則炁穢神亡，精枯形竭，是以真仙先戒淫也；若不戒不節，雖勤運存，亦不能

補其虛之，足謂寄炁行尸。爾若能戒謹清心，則行此，可入高奔之妙矣。

无上玄元三天玉堂大法卷之三

# 无上玄元三天玉堂大法卷之四

## 高奔内境品第四

師曰：夫學上道，希慕神仙，惟日精月華，乃能煉成仙道，非假玄功，則莫能合真。所謂晶華者，夫豈求之於外，乃吾身自得之真也。道法千門萬戶，曲徑旁蹊，雜說紛冗，故學者多捨真人偽，棄內就外，行之愈久，功必難成。今高奔日月之道，即太上當來傳祖師之妙旨，古人惟口口相傳，不假文辭，今特紀之筆端，蓋使後世有緣者易於尋究也。故《黃庭·內景》曰：高奔日月吾上道，鬱儀結璘善相保。此之謂也。

### 日中魂名玉帝玉諱

五帝衣五色錦玉帔，五羽飛裙，建芙蓉冠。

日中青帝諱圓常元，字照龍韜。

赤帝諱丹靈峙，字綠紅映。白帝諱浩鬱將，字回金霞。黑帝諱澄增停，字玄

綠炎。黃帝諱壽逸阜，字颺暉像。五帝魂精內神名珠景，字赤童赤炁。上皇道君諱將軍，字高騫爽。

月中魄名五皇夫人玉諱

夫人並頰三角髻，垂髮至肩，衣五色錦帔，龍鳳飛羽裙。

月中青皇夫人諱隱娥，字芬嬰艷。

赤炁皇夫人諱翳逸寥無，字婉延虛。

白皇夫人諱靈素蘭，字鬱連華。黑皇

夫人諱結連翹，字淳厲金。黃皇夫人

諱青瑩襟，字炁定容。月中黃炁上皇

道母諱道曜支，字正蒼，條夫人。魂精

內神名暖蕭，字臺標。

師曰：日月魂名諱甚秘，太上藏日月，名於紫臺玉宮，有知之通神。當

於朔旦平坐，清齋靜定，叩齒三十六

通。先存自己丹田為大海，日從海

出。本身坐頂門，身如山石。

呪曰：

陽生元海，自下而升。混混陽精，

逐散羣陰。中有大神，鬱儀之君。降

此真炁，濯我身形。



呪曰：

呪畢，咽津九過，次存日升金光，照映我真形，我朝日宮。

金輪呈瑞，洞煥陽明。炎光奔飛，

萬里流精。魔爽滅焰，塵垢蕩清。冲

虛飛步，馭炁高升。



呪曰：

呪畢，咽液九過。次乘火龍奔日宮。

火龍前驅，透頂光飛。神入無何，

朝拜鬱儀。瞬目上御，混合靈輝。一

真逐本，燒滅彭尸。



誦呪畢，咽津九過，思入日宮，與身為一。良久忘形，融融如春。行之一年，辟病，役使鬼神，去來自然。二年通仙，三界侍衛。三年魔王保舉。九年功成，五帝一友，詔子為真人，得長生矣。

師曰：學士既已行奔日之道，復於望日，存自己如崑崙山，身坐山頂，山下大海，月輪初生。咽津三過，叩齒三通。

呪曰：

真景初生，陰中至陽。水泛玄輪，金露微芒。津源暢通，輝映瓊房。炁增光盛，服御飛翔。



呪曰：

呪畢，咽津九過。次存月光如半規，金光照映我身。

景散天池，金水半規。光明幽夜，照我玄珠。飲泛晶漿，香透靈軀。數周真會，乘景冲飛。



呪曰：

呪畢，咽津九過，叩齒，存月圓，真水成橋，下接山石，我身乘彩鳳入月中。

天源周流，光透重樓。霄映十方，五液蕩幽。冲虚攝景，真身飛浮。一真上

朝，陽九無憂。

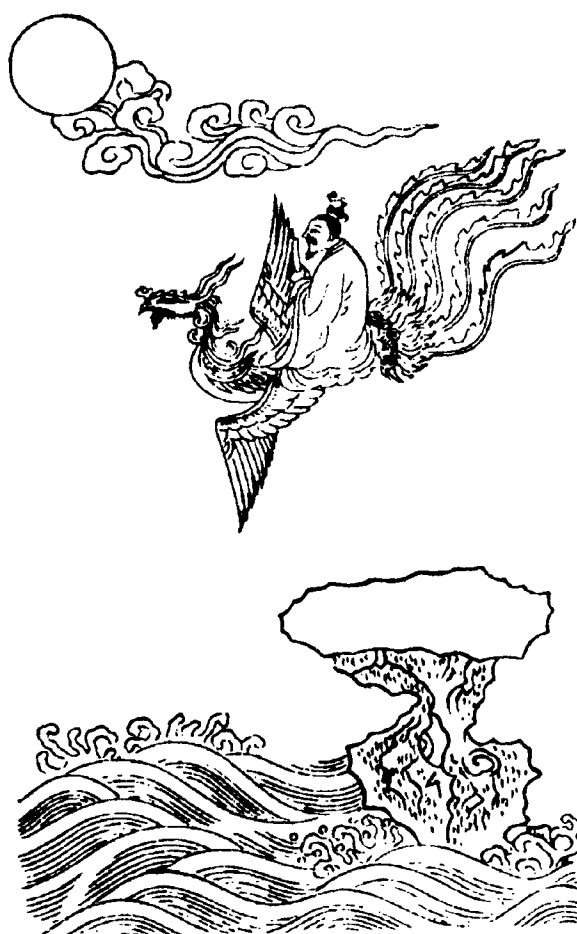

誦畢，咽津九過，思入月宮，與身為一。良久忘形，覺金光四教，普天光明。行之一年，無病，役使鬼神，去來自然。二年通真，三界侍衛。三年魔王保舉。九年功成，五夫人下詔，子形而得飛仙矣。

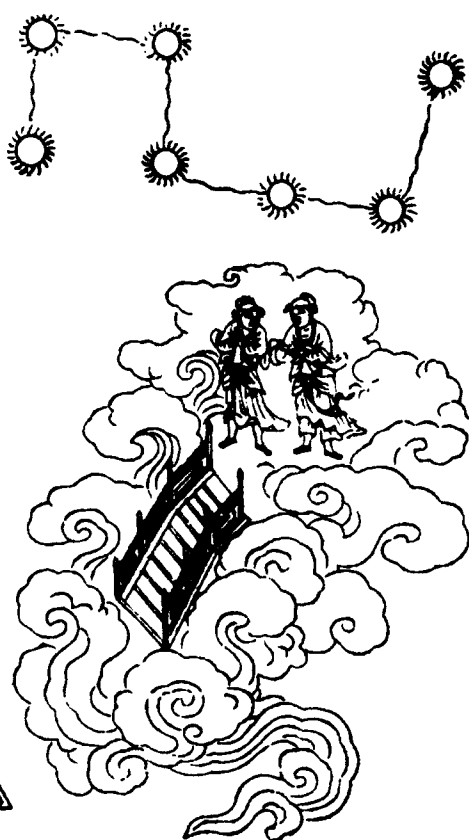

師曰：二景之玄，非下士所得而知之。有知之者，當勤而行之，則身有光明，萬真相友，得道成真，將來得列為日月飛仙，壽同天地，飛行自在。高仙所祕，謹之，謹之。

无上玄元三天玉堂大法卷之四

### 无上玄元三天玉堂大法卷之五

#### 昇斗奔辰品第五

師曰：護身延生者，莫大於斗真拘魂煉陽者，尤先於罡炁。故聖人云：出入斗中，身強炁盛，延年益算，萬邪皆避者，是也。又云：萬法皆從斗出，萬神皆從斗役。是知一切法，一切行持，非斗真莫能通真應也。故聖師必以升斗度辰者，以冀學士通仙，致真，存元，守有。

太星精名玄樞神，曰陽明魂，曰天樞魂。神升天之太尉，司政糾非。上總九天，中監五嶽飛仙，下領學仙之人、天地神靈。



元星精名北台神，名陰精魂，曰天璇魂。神斗天之上宰，主祿位。上總天宿，下領萬神、學仙之人。

真星精名九極上真神，曰真人魂，曰天機魂。神斗天之司空，主神仙。上總九天高真，中監五嶽靈仙。

紐星精名璇根神，曰玄冥魂，曰天權魄。靈斗天之遊擊，主伐逆。上總九天鬼神，中領北帝三官，下監萬兆。



罡星精名太平神，曰丹元魂，曰玉

衡魄。靈斗天之斗君，主命錄籍。上總九天譜錄，中統鬼神簿目，下領學真。



紀星精名命機神，曰北極魂，曰闔陽魄。靈斗天之太常，主升進。上總九天上真，中監五嶽飛仙。



關星精名元陽神，曰天關魂，曰搖斗大明。主天之上帝，主天地機運否泰。



高上玉皇神，曰八景虛元君。太微玉帝君神，曰七素七神君。二星見之者壽，修之者仙。



師曰：常以月三七日，夜半入室，接乎定炁，閉目內視，乃一身冉冉起，上飛升北斗魁中，背真人坐。良久為之，覺我身在斗中也。極力為之，覺體中熱，是真炁合德。存斗中紫光下注我身，照映內外，兆既到斗中，背真人坐。次逐星朝禮，祝曰：

第一太星精名玄樞上真，願臣飛仙，乘空駕浮。

第二元星精名北台上真，願臣飛仙，遊行洞臺。

第三真星精名九極上真，願臣飛仙，得治三玄。

第四紐星精名璇根上真，願臣玉名列為飛仙。

第五罡星精名太平上真，願臣飛仙，發行上清。

第六紀星精名命機上真，願臣飛仙，名書太微。

第七關星精名玄陽上真，願臣飛仙，得使玉童。

第八帝星精名高上玉皇君，願臣飛仙，得登後聖之堂。

第九尊星精名太微玉帝君，願臣飛仙，得入丹房玉闕。

祝畢，存斗玄黃赤紫之炁，下注兆之神體，同玄黃赤紫之炁俱下，入歸洞房之內。

呪曰：

洞房元精，赤子太尊。斗光華蓋，來照泥丸。保煉骨血，拘制魄魂。使臣飛仙，乘雲登晨。上朝玉帝，太一元君。

祝畢，閉目息念，忘形安眠。次存兆在斗口，注玄黃赤紫之炁，入兆凡體。

### 太玄制魔品第六

師曰：太上好生，不示威而行殺伐

之令也。自夫妖精顛狂，魔神變化，傷人害物，玩侮道真，不得已而立制伏之極典也。若夫學者以修證為先，真中得趣，將見鬼神起敬，三界皈依，亦可待威嚴而後治耶。

師曰：昔一元未判，天地初生。元氣運行，人民仁壽。自夫陰虧陽耗，鬼神漸興。上至罡風，下及泉壤，隨方變現多端種形，莫不稟造化之乖氣，受天地之惡形，散毒行邪，出於本然。故星官亦有鬼，能作災害是也。天地亦有鬼，司人禍福是也。故六十甲子，日有一神直之。分其眷屬，則有千鬼萬妖，飛行世界。天能生之，不能盡滅之，故有此法治之也。然此品是天上之極刑，不可輕用。

總錄鬼魔名字

高天萬丈鬼，俗百鬼中王，姓係，天名六方，住泰山東南角水中。

南鄉三老鬼，俗主道鬼，姓車，名匿，在泰山西北角。主死人錄籍，考計生人罪，亦有官屬，亦能害人。

北斗中主煞鬼一人，上下烏衣，長七千丈，姓吳，名還。

臨子斗綱加煞鬼一人，長九丈，赤衣，無名，主煞天下奸逆。

太一主煞鬼，無形無名，長一丈六尺，赤衣。

天三五考煞鬼，名珪，長一丈七尺，白衣赤幘，持戟。

北斗三台招搖大鬼，姓伴，名玩。

西斗三台鬼，姓卓，名球。

南斗三台鬼，姓溟，名温。

東斗三台鬼，姓角，名車。

中斗三台鬼，姓王，名咸。右五斗中

鬼，主錄人罪過，多生災煞人。

五斗逆殺煞鬼主，名鬪。

五方直符主鬼，名結天。

天一神長惡子孫鬼，名高畢。

天飛行長環子鬼，名梁天。右鬼，三

官北帝常遣司察人罪，其鬼常在人間。

已上謂之天魔，其初各受天地陰陽之炁成形，不同小怪，犯之，則大害。有符制伏之，不宜殺滅也。

天帝制天魔符

符用玉清訣，黃素。佩貼，可俟平安吉祥。

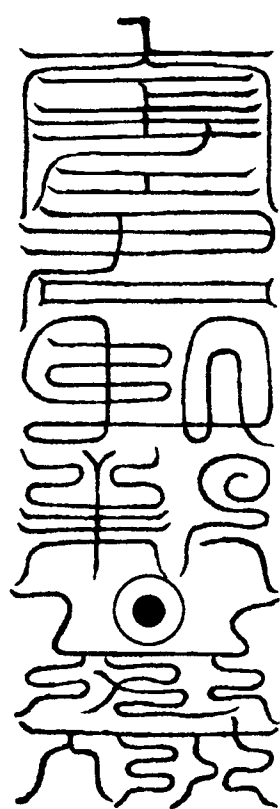

師曰：昔太極高真文昌道君，乘雲龍寶駕，玉輦瓊輪，傾蓋迴軒，登陟峨眉靈山，見諸下元生人被諸魔鬼侵凌。其鬼衆多，其名不一，遊行天下，殺害良民。故立殺鬼制魔之法，有以治之。有知鬼名，終身不敢加害，三呼其名，其鬼自滅。

- 甲子元光。乙丑邛彰。丙寅劍昌。
- 丁卯子方。戊辰生進。己巳傳弁。
- 庚午柴方。辛未音父。壬申石松。
- 癸酉倚遙。甲戌甲光。乙亥返進。
- 丙子流遐。丁丑王眸。戊寅却心。
- 己卯遙子。庚辰耳子。辛巳元聲。
- 壬午名御。癸未歷厨。甲申瑯。
- 乙酉立之。丙戌龔生。丁亥立耶查。
- 戊子證方。己丑旨都。庚寅苓。
- 辛卯懋。壬辰契刻。癸巳背方。



甲午麻子角。乙未扶嚮。丙申右公。  
 丁酉進卿。戊戌召高。己亥珠夫子。  
 庚子季方。辛丑抵祇。壬寅羅御。  
 癸卯健木。甲辰索良。乙巳壘穴。  
 丙午挺濃。丁未寅伍。戊申却劄催。  
 己酉戴劫。庚戌總失。辛亥安懸。  
 壬子道子。癸丑唱造。甲寅別狀。  
 乙卯夫蔭。丙辰天雉。丁巳夭橫。  
 戊午耳遶。己未噁烏謗切。庚申義俚。  
 辛酉義呼。壬戌遣權。癸亥高迪。

右六十日鬼名，其鬼人身赤毛，無衣，有耳無目，飛行千里。其身三丈，殺害皇民。知其名，鬼不敢近。三呼其名，泣走千里。有符治伏。

伏治太歲甲子陰陽鬼神大將

符上天所祕，衛以三天天丁三千人，玉女六十四人。凡欲制伏，當摺大煞文，黃紙黑書告下，大吉利。

世鬼名字

山精濯內。木精羣天。石精璁。猴精

馬痢側毫切。天樹方域。狐精遼伐干。大山弓強。小山和丙。磚石月遡。榴木遐迂托。鬼淫載支。女淫截交。青炁殭高遠。白炁殭伯來。赤炁殭士玄。黑炁殭文段。黃炁殭君太。屋室搖子。食炁後服。圍廁項夫。井穴瓊九。厨竈鬼壤干。床榻赫子。傘蓋宴。麾幢托。彭音亂。笙簧垢。戟義耳禽。刀劍子夫。甲鎧子賢。千歲白骨遠世。百歲白骨音出。河伯達。四瀆候。三河建。鐵精名醫願。金精名夷衝。銅器鬼揚殺。柱木文羅。衣服是奩。五彩提敬。墓伯工下侯。冢下鬼二千后。

右諸鬼，並飛行世界，倚附假托，因形寓性。眷屬徒侶各千百萬，放縱羅截四方，充塞六合。太上有法制之，不敢動，聞名而遁，見符而奔走不還。

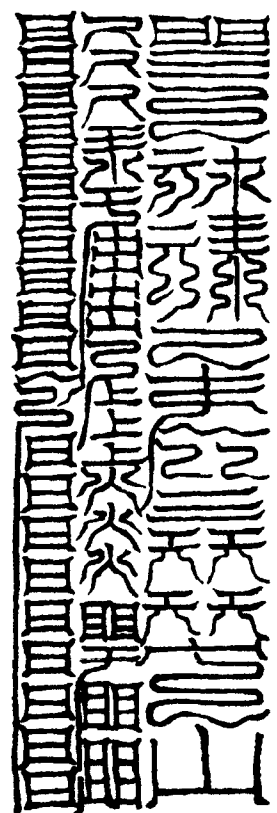

北帝火鈴擲威滅魔殺鬼上符

呪曰：

北帝敕命，焚蕩鬼營。誅伐魔鬼，斬截妖精。天丁賈勇，擲火流鈴。腥煙鬱藹，赤火炎明。三界肅靜，萬里誅形。敢有不順，速送幽城。風刀困馘，九壘永沉。萬赦不原，符到奉行。急急奉北帝信令敕。

三天滅魔王字

真帝靈



始變而驚體陸  
尚慜履賞輝禡  
麻煞忌此忌忌  
此厄

右煞鬼上符，用赤紙朱書。凡欲制魔殺鬼，牒煞鬼制魔將吏，燒於中庭，其夜黑風烈雨，其鬼自滅。無雨有風，鬼遁千里。無風無雨，即非大魔妖魘，天司不行極典。記之，不可輕也。報應畢，黃紙朱書玉字，或栢木朱書，永鎮其地，迎生旺之炁，永無妖魔之患。

无上玄元三天玉堂大法卷之五

无上玄元三天玉堂大法卷之六

### 建壇威儀品第七

師曰：齋莊謹肅，祕密混融，內真之事也。旛幢旌節，折旋回環，外儀之事也。然誠心合真，運用無間，與天地為徒，則猶待外儀，以檢束境界。凡一俯一仰，一進一退，眼見耳聞，莫非正事，邪心無自而入，則可通天，真格上帝。故曰：法天象地，像世威儀，則無往不肅敬也。凡壇禪之事，其制三級，蓋分天尊地卑。壇之上級立虛皇，玉京山天寶華臺供三寶帝師。左列建天真命魔之幢，右列建師子辟邪之節。左之左設通真之符，以降千真。右之右設達靈之符，以召萬靈。中設三晨之符，以通萬炁，辟妖氛。壇之東植青龍旛符，壇之西植白虎旛符，壇之南植朱雀旛符，壇之北植玄武旛符，五方又

敷鎮安玉符，此上之一級也。若不用三級，則就堂殿依方設之。若用登三級，則中一級設八門，西北標云玉虛通真之門，正北標云清冷玄一之門，東北標云鎮靜自然之門，正東標云青華始生之門，東南標云純和剛陽之門，正南標云純陽烜赫之門，西南標云坤順金和之門，正西標云剛明皓華之門。下一級又列十二炁，子位玄天鬱初之炁，丑位北元自然之炁，寅位辟非蕩邪之炁，卯位始青茂元之炁，辰位黃靈高玄之炁，巳位鎮靜靈寧之炁，午位炎真下明之炁，未位中一凝真之炁，申位厚和肅明之炁，酉位堅正素和之炁，戌位真元養靈之炁，亥位返陰向真之炁。則成壇矣。

### 上級壇圖

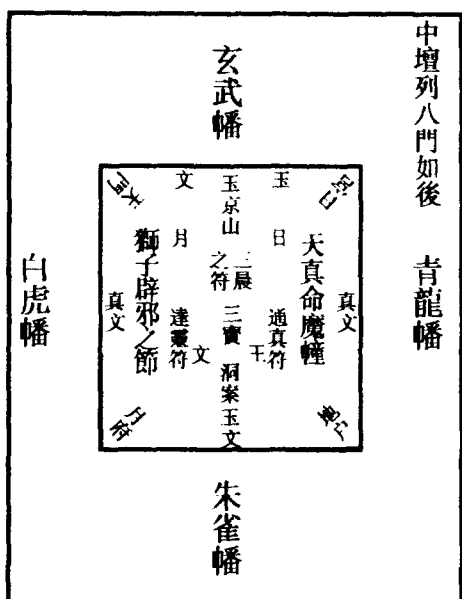

中級壇圖

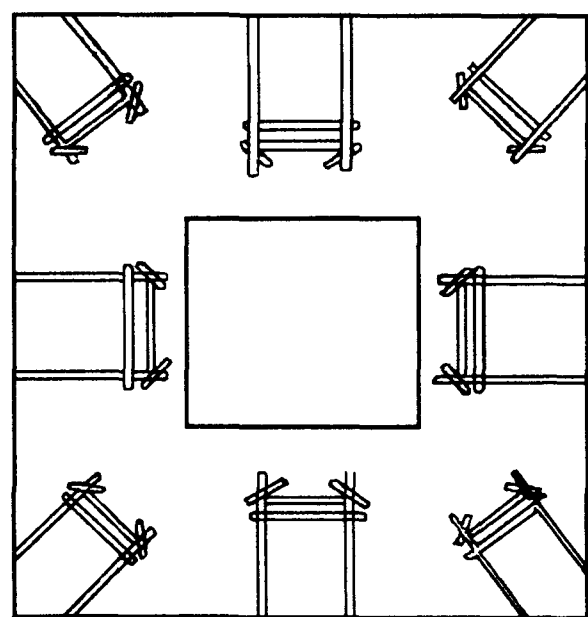

已上三壇，非特度生用之。凡修詞請命，禮聖朝真，禳災謝過，為國祈禱，皆用命魔符。

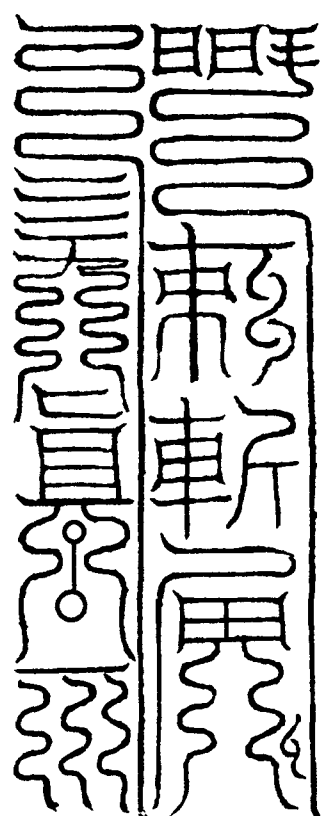

命魔呪

神光閃爍，天清烝明。玉符天命，嚴被鬼營。三天日光，九醜潛形。九星光滿，六天散陰。大力天丁，執符備形。急召桃康，合延成真。萬炁不散，一真飛升。

九小旛符

小旛九首，各長一尺二寸，絳絹為之。中有大旛，長五尺五寸，肚用黃，手脚左青右白，以按

三炁。旛書大符，小旛書小符。凡建命魔，並飛本符，誦呪。



三天辟邪師子之節

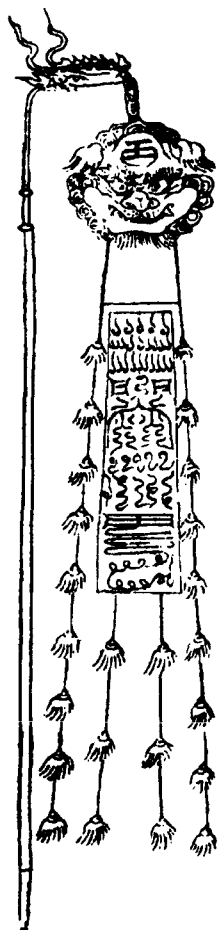

節符

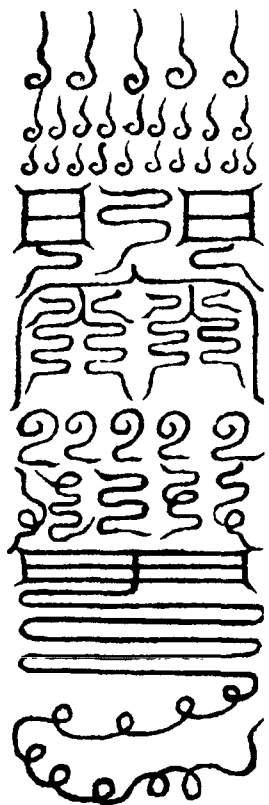

獅真辟邪羽章

炎靈之宮，育化獸容。五炁備體，萬邪滅蹤。斥辟羣醜，啗食邪兇。真符建節，立降威雄。急急如制邪律令。右辟邪節，用楓木刻獅頭，裝彩色如儀。次用青絹長三尺六寸，闊一尺五寸，泥金書符。四畔用銀鈴二十四枚，給以黃線朱紱。

左青龍羽章符

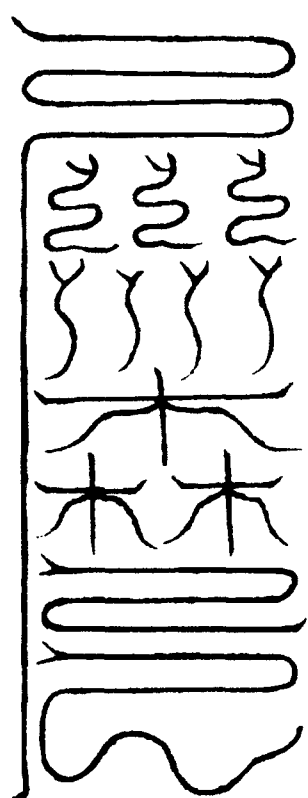

呪曰：

震亨九炁，靄鬱青宮。生炁重重，化成九龍。木公駕炁，色正蒼葱。衛我魂兮，上朝帝宮。

右白虎羽章符

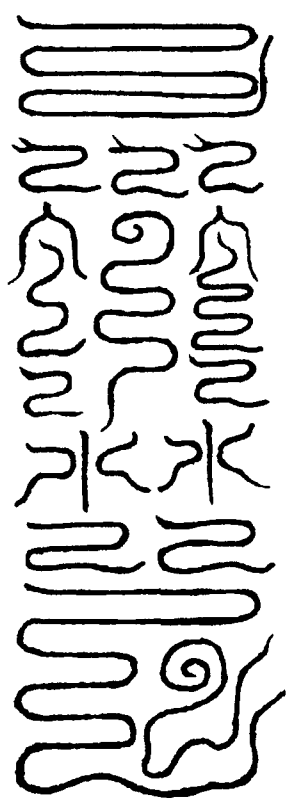

呪曰：

西金皓氣，殺伐嚴威。鼓嘯風生，上徹太虛。監金統集，下入丹墀。制

魄光明，昇入玉虛。

前朱雀羽章符

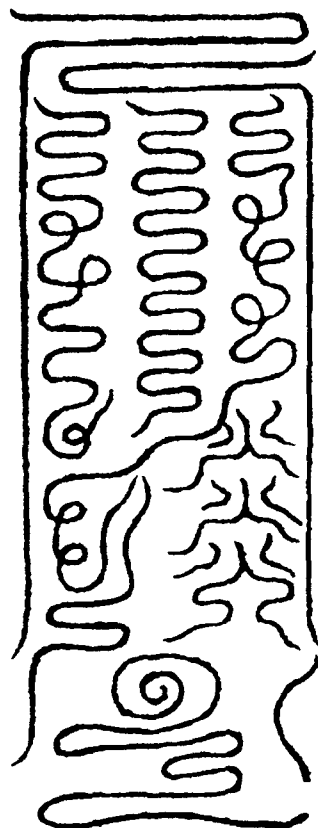

呪曰：

熒明真玄，煥映丹天。朱鳳飛翔，赤霧濃暄。陰魔尸穢，灰燼成煙。煉神炁足，上入真仙。

後玄武羽章符

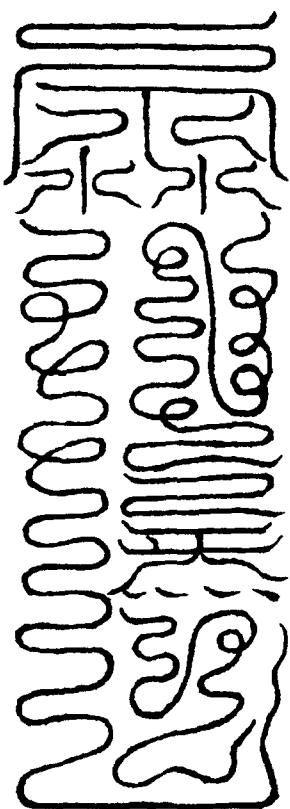

呪曰：

玄冥正炁，湛湛清波。下有靈龜，吞邪食魔。蕩濯塵垢，炁炁冲和。育我元精，上昇大羅。右四靈，並按方色，用繒成幡，各長三尺六寸，朱書符，立各方。

三晨符

用朱漆金篆，置三寶前，作幡並紅金書。

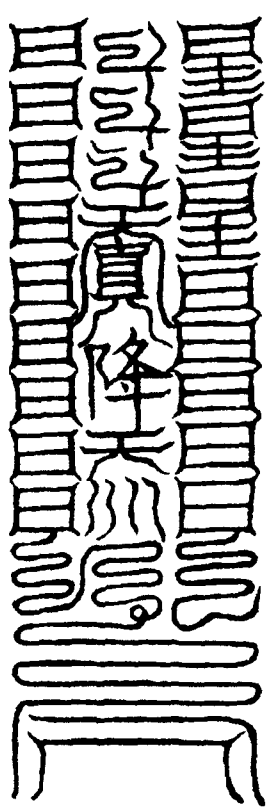

呪曰：

洞陽煥景，玉光清明。混合魁罡，三炁玄真。下應神室，精炁合神。降光壇陛，招真致靈。魔王束首，萬妖潛形。天真自降，我得長生。

通真符

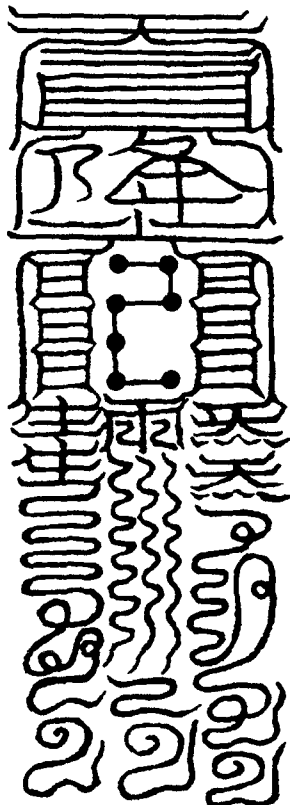

呪曰：

玉京境上，紫霞奔飛。九光粲彩，佩玉瓊琚。真仙下盼，乘駕瑤車。金光透闕，懸一寶珠。

達靈符

此上帝集三界符也。設醮請降，朱書黃素，或作符牌。

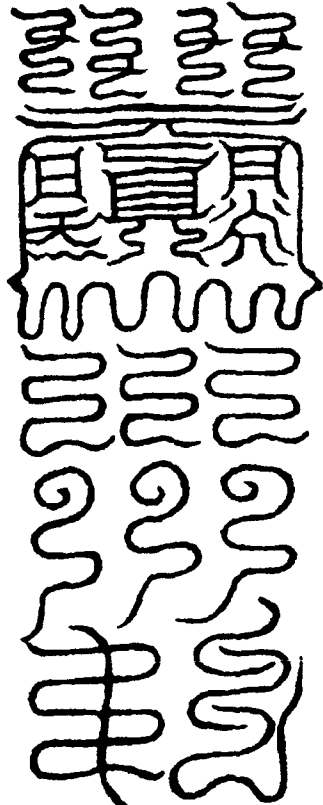

呪曰：

玉篆光芒，降自九天。洞靈仙聖，乘駕朱騶。瓊酥玉液，紫雲靈煙。稽

首三境，至尊几前。

五方玉文<sup>①</sup>

借地建壇，不用玉字，只用中間符文。

呪曰：

玄帝高真，元始五老。制符垂教，使我行道。今日是時，傳符受道，建齋行道。召靈束魔，灾殃蕩掃。五方大神，敬伏三寶。從吾吉終，得獲難老。脫死上生，華而不皓。違吾者凶，生逢難老。死歸冥路，地獄所考。

東方玉文

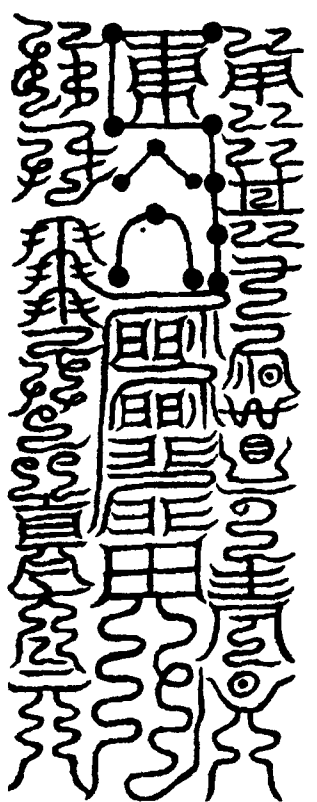

呪曰：

九炁萌陽，玉曆龍章。八卦外布，一德中藏。化生自我，絕死回祥。清醮云：青帝侍魂，九陽丹光。洞映內照，化通自然。亡醮云：九陽外元，內外洞明。二七四五，化通自然。

南方玉文



呪曰：

南陵三光，炁定光芒。以養以正，

邪莫能當。朱火石火，為我所將。清醮

云：火明合德，象帝之先。丹元守一，羽化飛仙。亡

醮云：三合炁九，守靈丹元。含德以化，飛升洞玄。

西方玉文

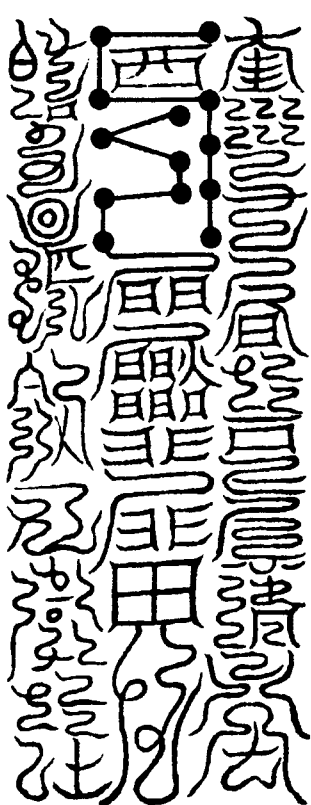

呪曰：

太白流精，七星守靈。乾德內守，

金火莫形。生所不化，白元用明。清醮

云：素魄曜靈，太白元精。斬馘妖炁，元洞元明。亡

醮云：剛化流元，太白之精。隨化以化，七元尊神。

北方玉文



呪曰：

玄德五靈，度命元一。胞精命魔，

內達合七。陰火內運，玄德化明。漂

流鬼賊，馘滅妖精。

中央玉文

五符玉文，各方色素，朱篆，鎮五方，以蕩邪辟  
非，降真召靈，達玄穹矣。路邦彥云：出靈  
寶，昇玄經。



呪曰：

中主尊神，十二元真。總統四大，

元始玉晨。清醮云：黃中大神，五行之精。上

天下地，達貫元根。亡醮云：黃元十二，總炁四靈。

上天下地，庭貫元根。

若無門纂，安符四方，中央著齋堂，

戶上宿啓，燒香祝曰：

某帝直符吏二人出，今日直事某甲，從

官、龍虎騎吏各各嚴粧冠戴，齋執玉

板，上詣帝庭，關啓某等。焚香。自從

今以去，至行道畢，悉令御達，無使遺

闕。季月當啓黃帝；闔月當啓五帝。

无上玄元三天玉堂大法卷之六

无上玄元三天玉堂大法卷  
之七

### 通真達靈品第八

師曰：末學之夫，浮好三寶，沉迷濁  
景，妄執色相為自身心，故真元汨  
沒，於馳騁奔忙之際，不能通真達  
靈，良可悲也。故立之通真一品，以  
假威儀，以防閑外境。而存運呪訣  
之祕，收拾蕩心，庶幾道以威儀而尊  
嚴，心以法象而敬畏，不致荒迷妄亂  
也。若夫學仙之士，心虛性靜，道備  
真全，一念感通，天心混合，亦可假  
外儀之可通真耶，尤宜謹此。

### 十方奏香符

師曰：十方玉符，乃集梵、招真、通  
靈、謁帝、祈恩之祕法也，當晨東、午  
南、晚北，思各方炁布玄壇。

### 東方

咽津九過，叩齒九通，青炁如雲入壇。

①小標題原缺，據下文補。

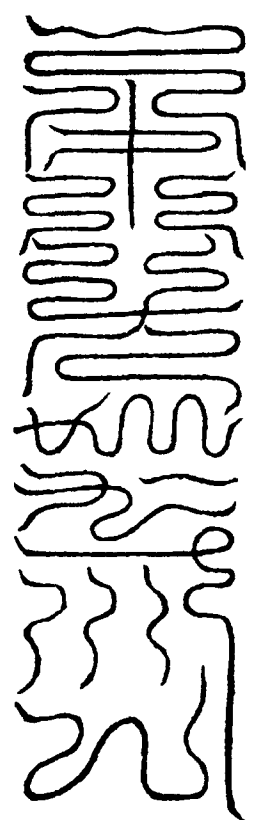

呪曰：

九炁青元，乘香飛煙。招真致靈，保我飛仙。

南方

咽液三過，叩齒三通，思赤炁入壇。

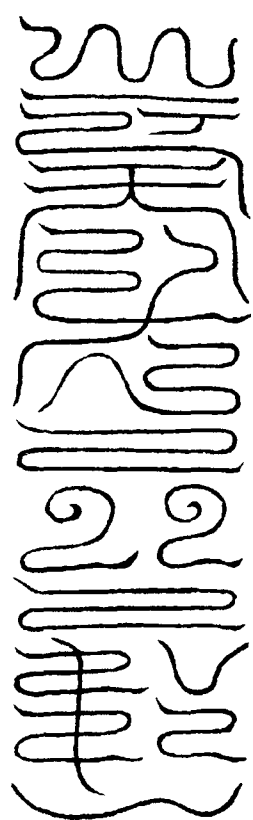

呪曰：

三炁冲和，紫炁彌羅。朱戟回駕，神升無何。

西方

咽液七過，叩齒七通，思白炁入壇。

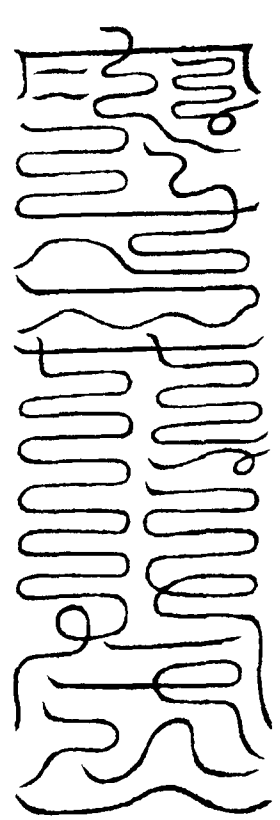

呪曰：

七炁皓明，西真金并。帝軒速降，保命生根。

北方

咽液五過，叩齒五通，思黑炁入壇。

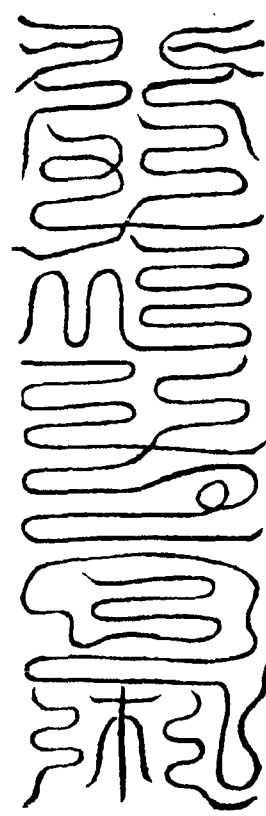

呪曰：

黑帝司權，五炁太玄。鬱鬱瑞靄，衝我飛仙。

東北方

咽液四過，叩齒四通，思青黑炁入壇。

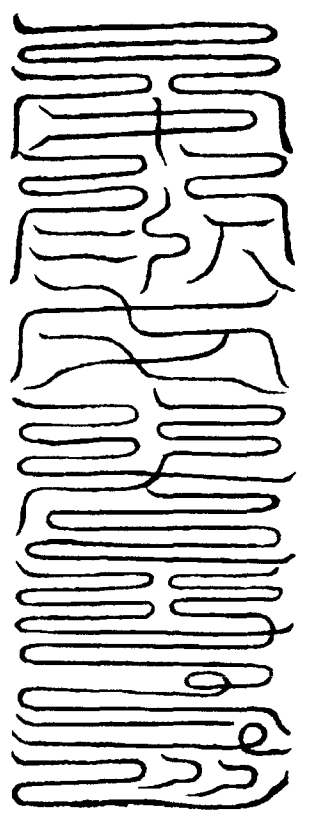

呪曰：

梵炁自然，朝謁高尊。保合生炁，鎮定鬼門。

東南方

咽液六過，叩齒六通，思青絳炁入壇。

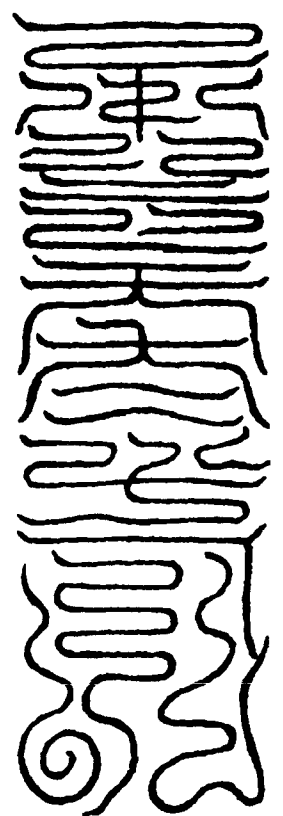

呪曰：

真炁合陽，下通瑤壇。千真靈集，飛入玉堂。

西南方

咽液八過，叩齒八通，思赤素炁入壇。

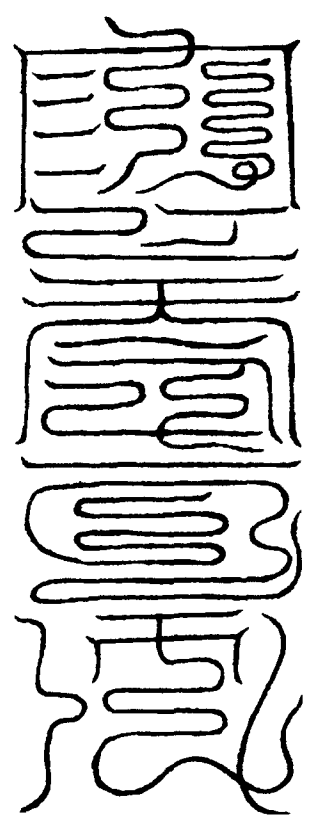

呪曰：

靈炁清明，合道證真。攝魔誅弒，朝謁飛神。

西北方

咽津二過，叩齒二通，思素玄炁入壇。

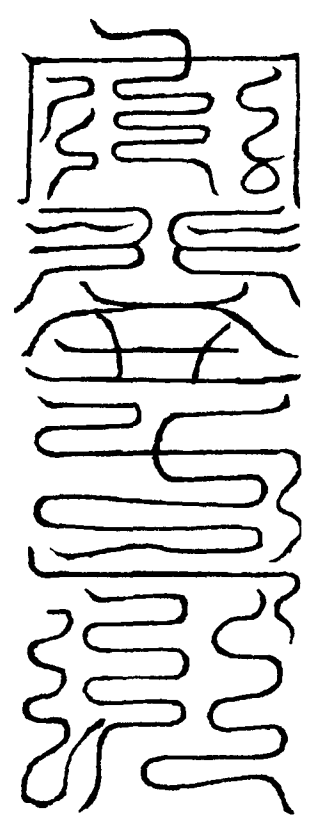

呪曰：

正炁蒼蒼，玄壇玉光。尸邪亡墜，朝我元皇。

上方

咽液二過，叩齒二通，思金光炁入壇。

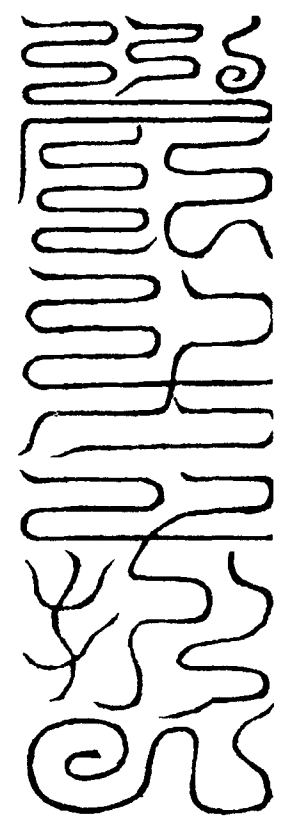

呪曰：

瑞炁臨壇，降真召仙。生門上開，象帝之先。

下方

咽液十過，叩齒十通，思炁炁入壇。

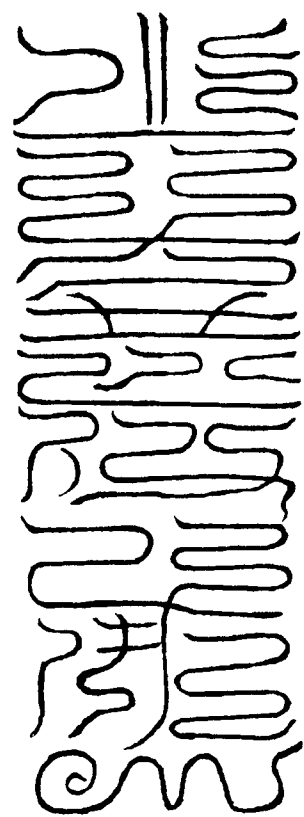

呪曰：

正炁鬱勃，逐邪却氛。湧出真景，降真召靈。

師曰：上十方香畢，然後立地戶，以焚入戶符。誦呪不作聲。入戶之後，三步一趨，存九霄之上，梵炁靈光之中，更不知有世境也。至此，目內觀，收神返聽，慎勿回顧、咳唾，直至洞案前，三上香，叩齒三十六通，焚通真符，存青、黃、白三色雲炁自身中出。須存上香三次，每一上香，存頂中出三色炁，結成華蓋，上御三天，然後發爐。

洞案通真符

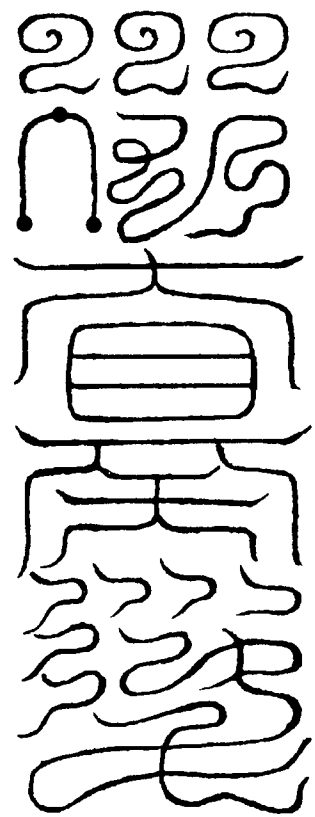

呪曰：

清炁為天，濁炁為地。中炁為人，陰陽不偏。以心通天，天法精虔。丹誠上達，黑簿消愆。杳冥之始，通真疾傳。急急如律令。

香乃玉華散景，九炁凝煙。香雲密羅，逕衝九天。存三色結雲蓋，同煙上達，直至三天。侍香金童，傳言玉女。臣今通奏，上聞帝前。降光賜炁，通真致仙。長生久視，罪戾咸原。九祖超凌，幽夜昇遷。魔王保舉，三界侍軒。功德滿就，飛駕雲駢。出入自然，侍衛三天。所啓所願，咸賜如言。

入戶符

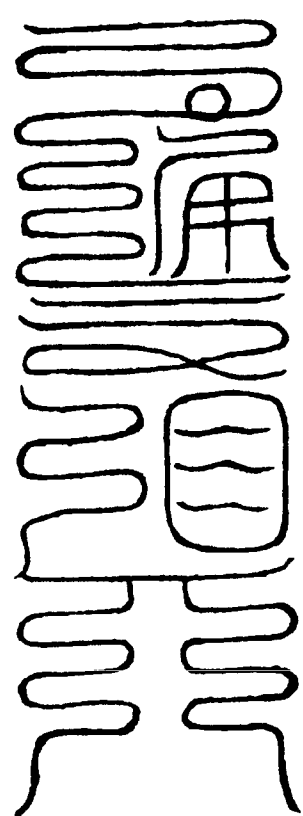

呪曰：

入謁帝真，生炁九重。交周法體，陰邪勿容。三田赤子，保我仙功。急急如真科律令。  
發爐符

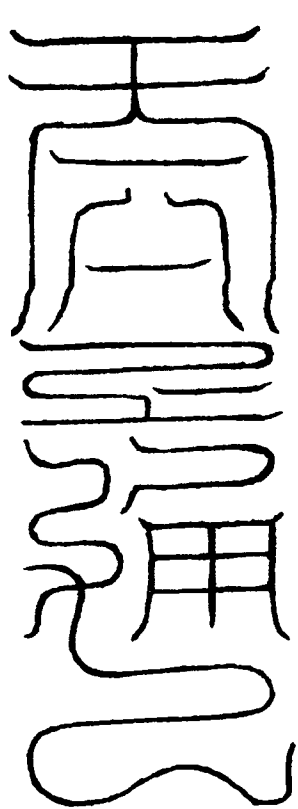

呪曰：

玄壇成功，陽神內守。閉我生門，真炁密宥。上朝帝宮，與天齊壽。急急如真科律令。

復爐符

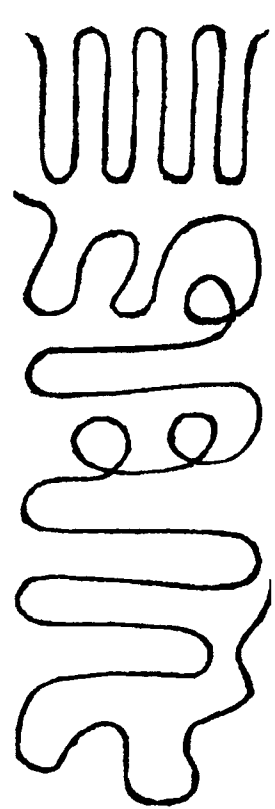

呪曰：

玄元始炁，三合返一。梵炁彌羅，衆邪不入。拔出地戶，上承玉敕。急急如真科律令。

出戶符

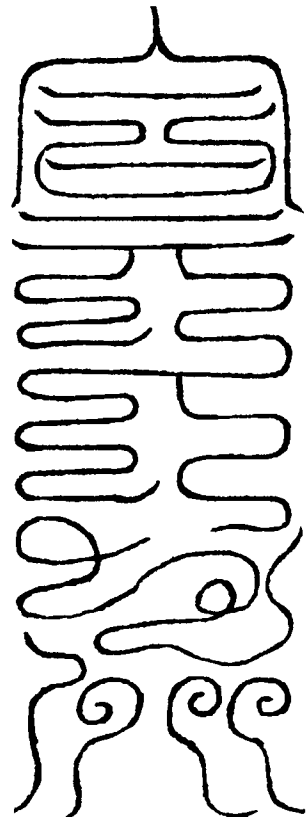

呪曰：

召我身中，三五之神。上仙上靈，以陽合陰。各皈宮治，衛我元精。出

壇自然，外魔不侵。急急如元科律令。已上十方香符，洞案、發爐、復爐、出入戶符，並玉清訣，丹田內景混合之炁，閉息朱書黃素。

法服式

師曰：玉堂升境之士，身詣三清，闔奧入裏近內，非下界之職也。凡九色雲帔，乃天師侍玉宸入室之衣，乃玉堂服也。

三奔佩結中黃紫炁交帶符

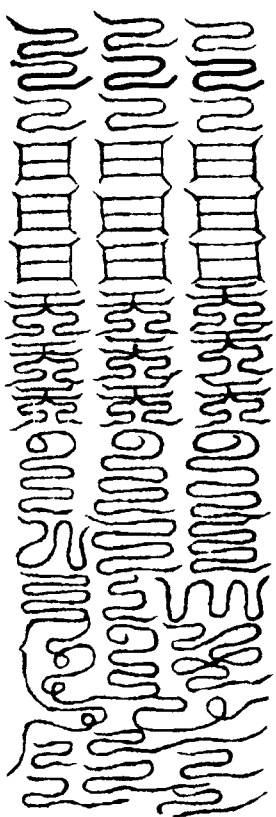

玉堂正帔

帔用碧羅，泥金，三十六雲炁，中書升堂大符。佩中黃紫炁交帶之符，頂上青冠，絳履，碧圭。

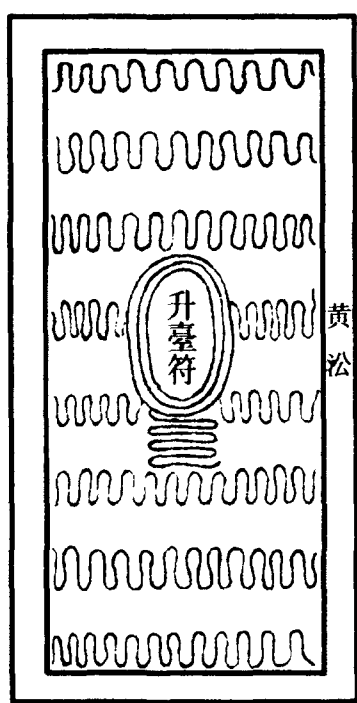

捲簾符

玉清訣，存壇壇光明，如瑩玉。於虛無中一點光明，如黍米。大表裏洞徹結珠，守黃房祕旨。

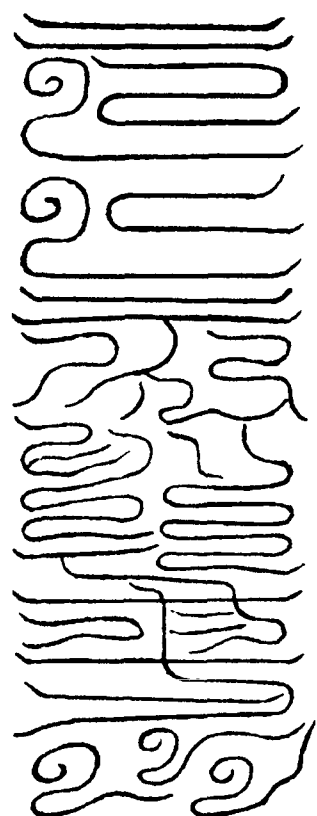

呪曰：

太初之炁，無為自然。虛無有象，懸自空玄。包含萬有，養化神仙。視之不見，聽之莫傳。後先莫辯，玄之又玄。願開靈造，親見玄元。

召陽神符

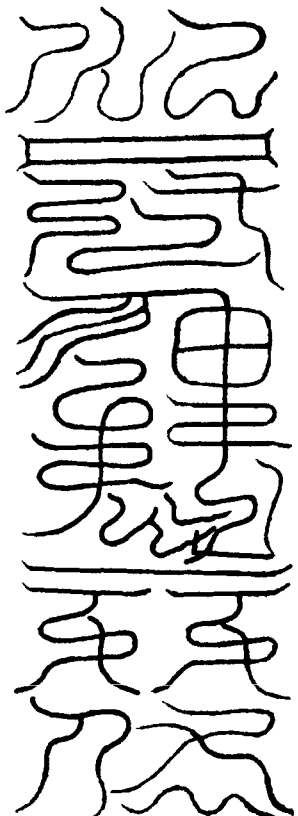

呪曰：

元始一炁，默運元精。諧音協律，激濁揚清。幽寥妙炁，炁象初凝。盤旋空洞，天中之音。聚精降炁，運出真聲。陰聲交奏，召集萬靈。

呼陰神符

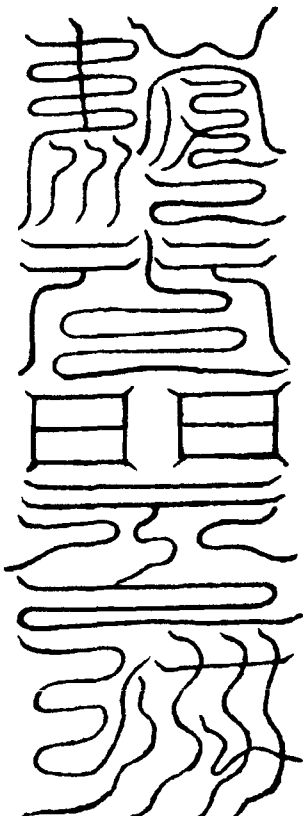

呪曰：

靜中生動，返陰生陽。太音入妙，空谷游揚。聲應氣求，交合宮商。聲聲相應，運化玄壇。激陽之聲，合天之剛。陽神交合，真炁混康。

金鐘一叩，則一卓左齒。玉磬一叩，則一卓右齒。存身中左右二炁交合，彌滿玄壇。

无上玄元三天玉堂大法卷之七

①「符」字原缺，據上下文例補。



无上玄元三天玉堂大法卷之八

厭怪勝妖品第九

師曰：天失常，則災移彗出。地失常，則泉竭山傾。物失常，則秀蕩苗枯。時失常，則冬雷夏雪。此蓋天垂象以示戒，蓋自有保制之法。若夫士庶之災，異於是，其有彌蛇戟手，葛鬼蓬頭，野獸入家，飛鳥噪屋室，虛聲前後，異色高低，蛇虻攔路而顛狂交盤，雞犬非時而鳴吠，機杼忽亂，門戶自開，狐狸遶牆，龍蛇入井，其諸衆怪，不可具陳。在君子，則妖不勝德。在小人，則己不如妖。及其衰也，得不為災乎。如其禳也，寧不返吉，是禳厭之法所由生也。

師曰：或有天地昏冥，有龍蜃入人家井者，當以符鎮之，其怪自滅，不能為害。

禳龍入井符

北帝訣，罡炁灌筆，誦斗諱七遍，迎罡書新磚上，投水怪中。

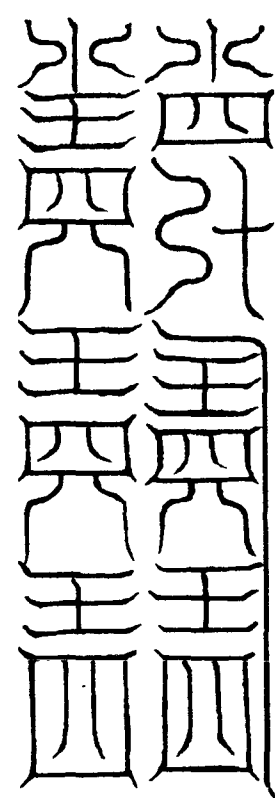

禳蛇入井符

並同前法行持。

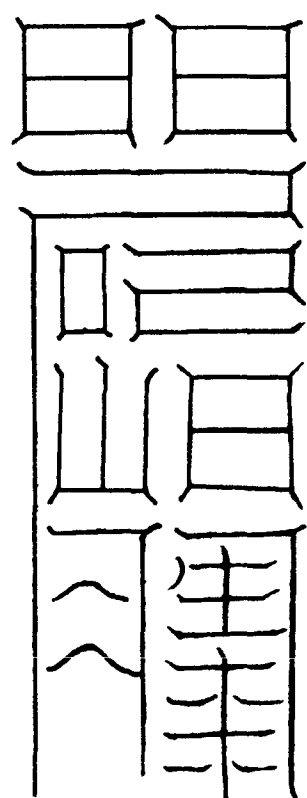

禳井溢法

把斗訣誦呪，迎罡書黃紙上，燒入井中，再以呪救之。

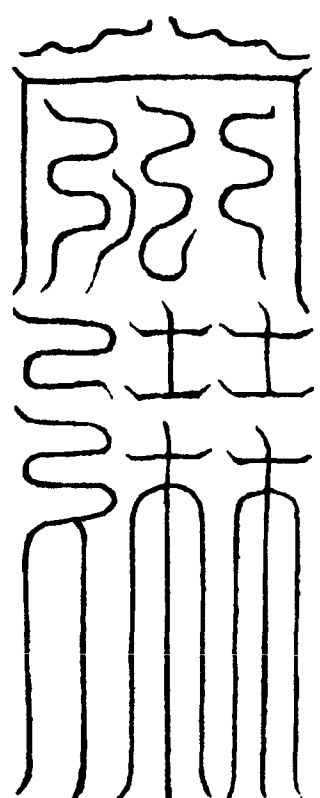

呪曰：

叱咄龍神安鎮，職守清泉。妖氛蕩散，地怪潛形。清泠童子，承符告宣。不洋不涸，福順綿綿。萬神共護，保我仙源。急急如北帝勅。

禳犬怪法

戊文，殷煞上，北炁，誦呪七遍，迎罡書之。一據四道，一燒竈中，三釘廁上。更以呪救，嘔之大吉。

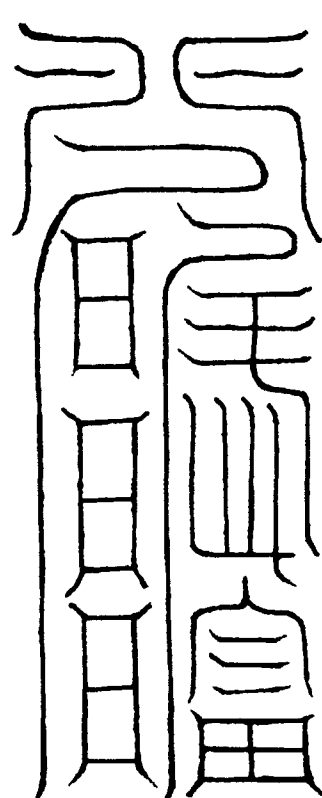

呪曰：

玉敕驅禳，降下靈章。妖畜幽怪，惱亂忠良。當吾呪者，百怪滅亡。犯吾符者，妖異潛藏。災不能害，禍不能傷。萬神守衛，永降吉祥。急急奉北帝救。

禳鴉鳴在頭上法

午文，南炁，誦呪九遍，面南書之，燒空中，其怪即散，立降吉祥矣。

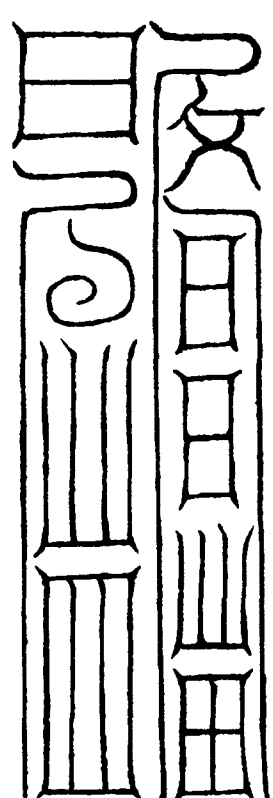

呪曰：

靈鳥靈鳥，普降吉祥。羣集鳴噪，不能為殃。鴉神奉命，符到奉行。飛則為福，鳴則為昌。十二時中，永無害。

傷。急急如南方朱雀凌光律令。

禳野獸入人家法

搖斗訣，迎罡炁，誦呪十二遍，書符於栢簡上，釘屋四圍，及書黃紙，焚中庭。步斗誦呪，噴水救之，其妖不為害矣。

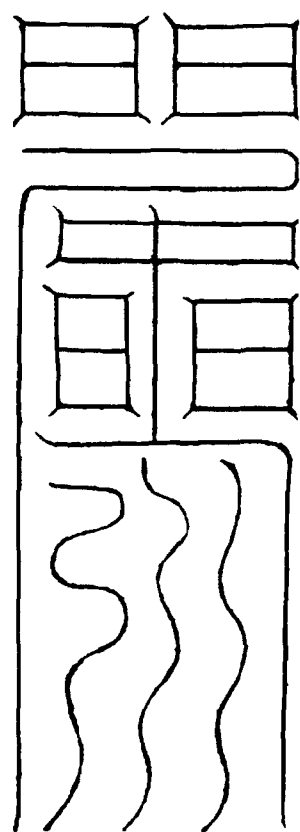

呪曰：

天罡神威，掃滅妖精。野狂媚狐，魑鬼之靈。急去千里，不得留停。敢有干犯，斬馘無形。魁罡所指，碎為微塵。汝若速去，赦汝幽冥。吾奉天罡大威德罡火律令。

禳器鳴自破自動法

步斗罡，旋身向北，迎罡書符三道，一懸中庭，一燒竈中，一貼廁上。誦呪，噴水救之。

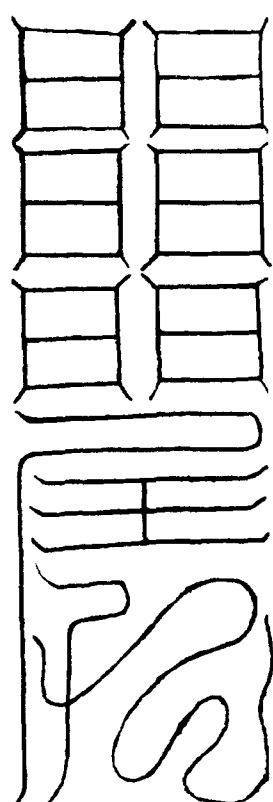

呪曰：

神威天罡，普掃不祥。鎮妖定怪，魑魅潛藏。回凶作吉，變禍為祥。敢

違律令，攝付魁罡。急急如北帝敕。

禳夜中門外鬼聲

乃所聽之魂魄出，將死之兆，急厭。

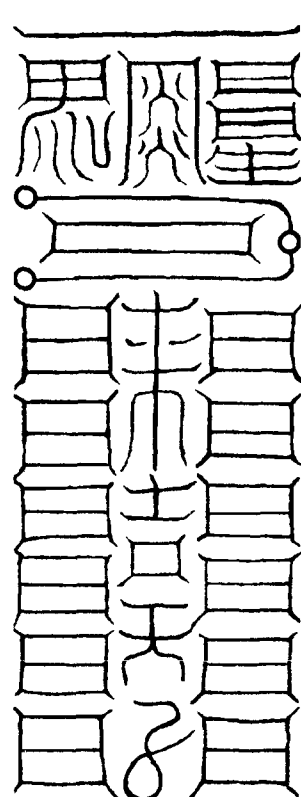

呪曰：

天帝令我，制攝精妖。敢有妖異，惱我良民。冥陽混雜，人聞鬼聲。傷人魂魄，驚亂精神。神符到處，鎮絕鬼門。速去速去，不得留停。急急奉北帝敕。

禳六畜自死法

煞文，誦呪三遍，東炁灌筆書符，焚畜死處。又一道燒熏，其妖自不能為妖怪，自獲平安。

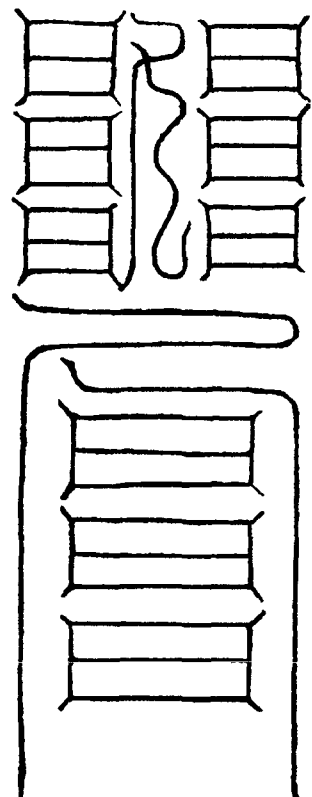

呪曰：

吾奉天令，制伏凶殃。畜獸之怪，何敢為傷。罡光逐蕩，即降吉祥。萬神守衛，集福永昌。急急奉斗罡火律令。

禳門戶自閉法

飛斗訣，誦呪十二遍，北炁書符，焚有怪處，併一道貼門上，其怪自滅，不能為妖，即得家門興盛，福祿來臻。

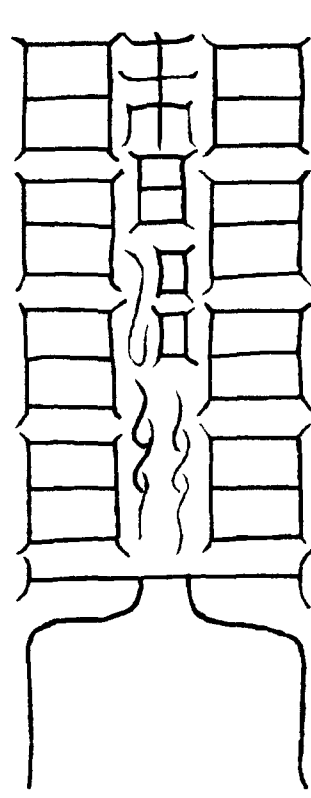

呪曰：

福星正照，三光洞明。朗照八極，鎮塞邪精。灾衰蕩散，門戶清寧。萬炁衛滿，自振隆興。急急如上帝敕。

禳雞飛鳴法

栢木書符，釘東方。搯斗訣迎罡炁，誦呪，噴水，其怪即滅，改怪為昌。

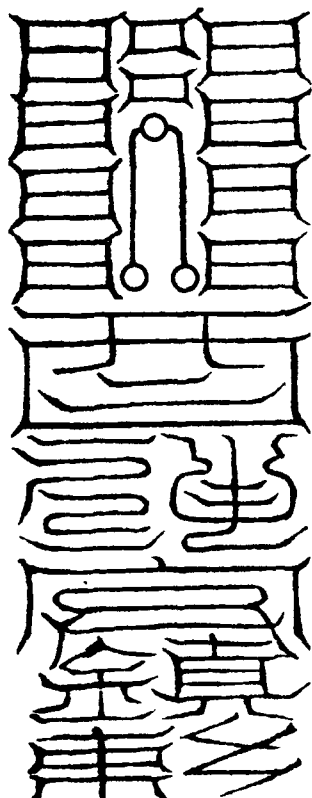

呪曰：

太陽未升，金雞無鳴。鳴則為怪，害我生靈。太上有令，攝制妖精。逐怪萬里，辟非安神。吉無不利，人道安寧。吾奉斗光華蓋律令。

禳蛇怪法

斗訣，迎罡炁書符。今見怪人面蹲壁，噴水救之。然後熏符怪處，及今見怪人佩帶身上。又一道用磚書成，埋當方土地祠下，即得大吉，改災為福矣。

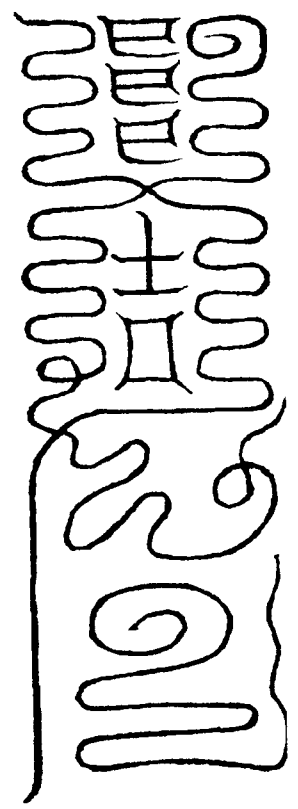

呪曰：

急驅急驅，騰蛇萬丈。攝制災危，見者不害。其害我者，急急驅除。汝是下妖，莫來干吾。干吾符者，分割妖軀。永鎮吉地，保制無虞。急急如敕，天威炎火攝。

攘鼠怪法

子訣，北炁書符，掛竹竿上，釘子位，大吉。

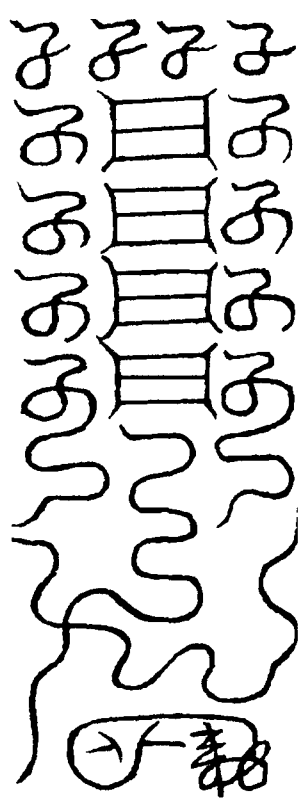

呪曰：

烏蘇捉，與蘇捉，穹窿父母，家屬千百。吾今識汝之怪自息，吾令制汝之怪不作。汝若妄作，天罡斬煞。吾奉玄天帝君律令。

(符名原缺)

子日

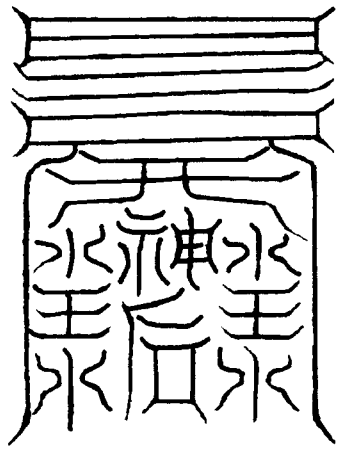

寅日

丑日

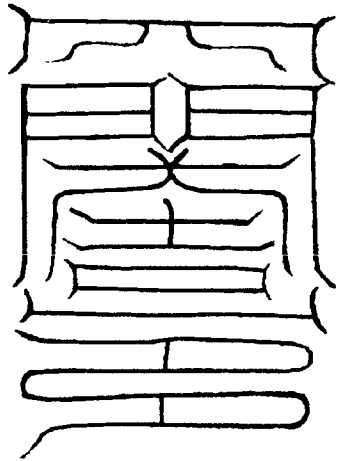

卯日

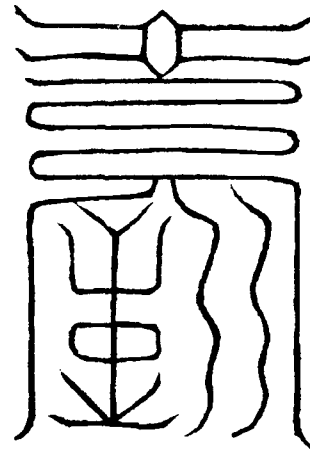

辰日

巳日

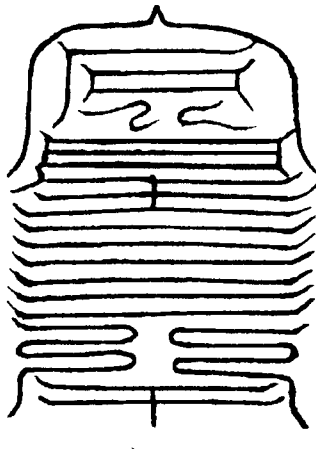

午日

未日



申日

酉日

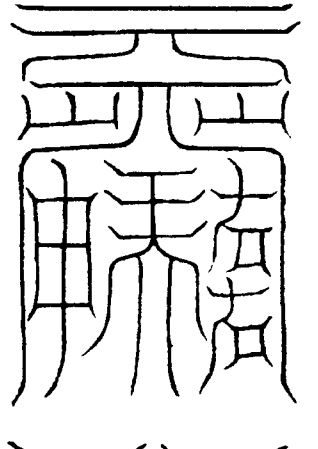

戌日

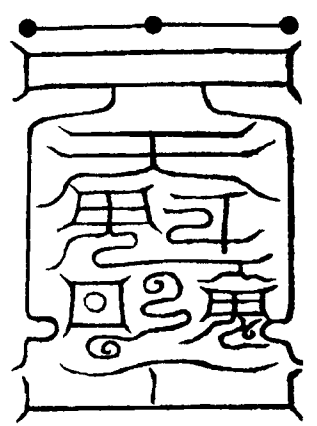

甲日

攘怪辟惡每日佩帶真符

乙日

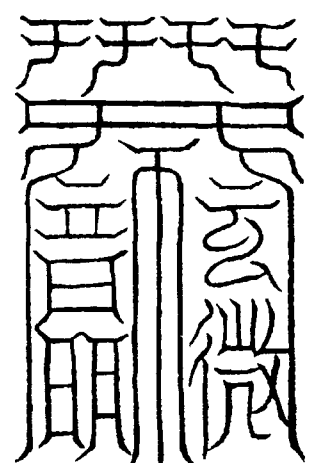

亥日

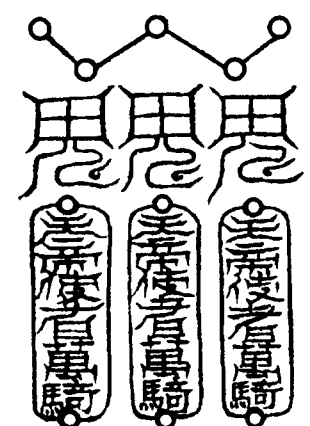

丙日

丁日

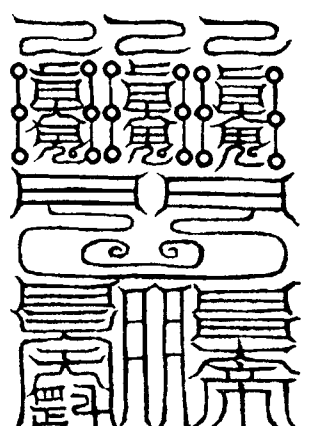

戊日

己日

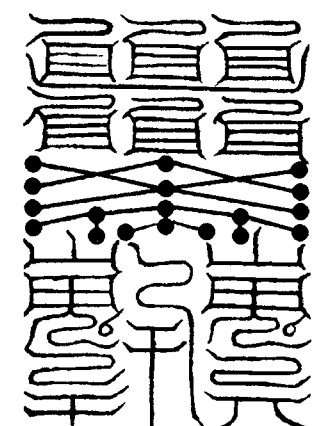

庚日

辛日

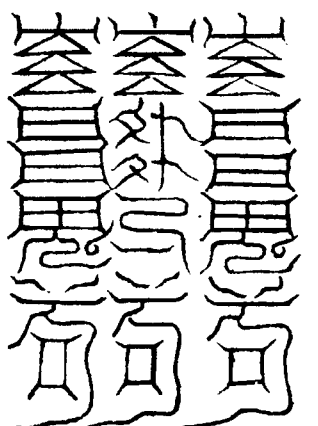

壬日

癸日

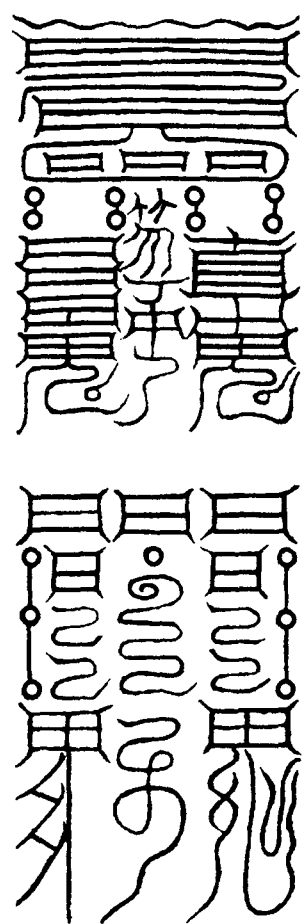

右符二十二道，按日辰，背面書之。假如甲子日見怪，面書甲符，背書子符。凡書符，並斗訣、罡炁、朱書。令見怪人佩帶，可格休祥。書符訖，誦滅怪大呪七遍救之。

呪曰：

劍訣，七遍，以水噴見怪人。

皇天生我，天為我父。皇地載我，地為我母。日月協贊，上下斗光。北斗魁罡，斬邪萬方。妖不為怪，邪不為殃。犯符者死，當符者亡。玄黃生炁，普降吉祥。急急如北斗七星滅妖斬怪律令。

又呪曰：

凡誦呪，先布三光炁，達見怪人身彌羅。次誦呪七遍，令見怪人退行九步。斗杓指之，呼至面前，三噴水，以符佩之，百怪自永不為妖。

太上敕，斬鬼除害。天為我蓋，地為我載。北斗星光，為我衣裳。左

罡右火，滅禁不祥。返凶為吉，除灾却害。萬邪不侵，怪妖自退。見怪不怪，其怪自壞。元亨利貞，萬年亨泰。急急如赤天真火律令。

### 驅邪輔正品第十

師曰：合天地正炁，曰符。人稟陰陽正品以生，是謂三光。凡寒燠風暑，一有犯傷，犯則失於正，失正乃邪，非特崇而已。當三光炁以補之。故曰：合天地正炁，曰符。蓋三光者，天之所以成變化而行鬼神者也。故曰：日者，衆陽之宗。星者，衆陰之宗。月者，受陽以為明也。三光所燭，雨雪陰曠，不屏而自消。狐妖孽禽，不驅而自潰。先聖尊師假以神呪之真，仰取三光之精。吾則合之以誠，而符合之以靈。彼陰邪之干於人，為妖，為孽，為疾，為厲，如雨雪之見現，如妖狐孽之逢正晝，蓋不待驅逐而掃迹矣。符篆雖多，孰踰五光？故以三光為首。

### 服符

即三光祖符，萬法之祖，三界之尊。破滅萬邪，保調真炁，不可稱述。百千萬變，皆此符中出，故作用簡易，為萬法之宗。每以方寸輕薄紙朱書，每用三道，棗湯吞服。治一切邪祟，名曰伐崇治邪符。

師曰：正則不邪。故破邪者，正法也。不必曲事鬼神，惟在法師。存心三境，進服三光，內行既充，外邪自伏。

日魂朱景照靴  
綠映回霞赤童  
玄炎騰像  
存日中五帝  
入符日君訣

月魄曖蕭分艶翳寥  
婉虛靈蘭鬱華結翹  
淳金清營災容臺標  
存月中五夫人  
入符月君訣

陽明陰精  
真人玄冥  
丹元北極  
天關破軍



降臨聖真  
正奉全生



唵嚩囉嚩囉  
唵嚩囉

唵嚩囉  
訶月訣

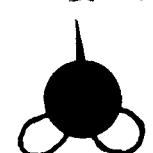

天帝釋章  
雲雲罡訣

符形

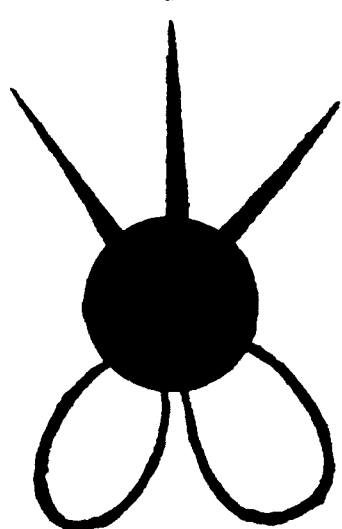

### 天蓬金眉老君化身符

先存頂中有金光，老君眉龐而面金色，兆默誦天蓬本呪一遍，二遍，三遍，見金眉老君騰空，

化天蓬真形。誦本呪，下筆書成黑煞符形，至神刀一下，便書劍符，後寫敕字云云。急奉北帝敕，用北帝訣，黃紙朱書，一尺六寸，熏患人。



斗魁大威德罡火符

先存七斗在天，罡星前指，步斗入斗，口吸炁入腹，覺溫暖。然後下筆，吐罡炁，隨筆書符。

- 斗 ● 北斗七元
- 降真形
- 天罡大聖
- 飛火輪
- 天上地下
- 制魔神



罡火萬丈 人逢罡火得安寧鬼逢罡火化微塵天罡正 急急下臨斬伐妖邪不留停如雷如電

符形



三元丁甲報應符

凡書此符，步斗迎罡，存天罡在所緋紙，對日研朱，把罡訣，一炁書之。發符時，用金錢甲馬，焚末前。

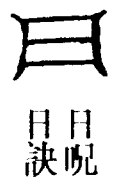

日呪



月呪



罡呪

- 三 上元天官斬神
- 中元地官斬鬼
- 下元水官斬精
- 六甲吏兵
- 收無道鬼
- 六丁玉女
- 收無道神
- 六煞一切邪
- 鬼自然煞
- 上元唐將軍斬神
- 中元葛將軍斬鬼
- 下元周將軍斬精
- 制魔大神急急攝
- 伏魔大神急急攝

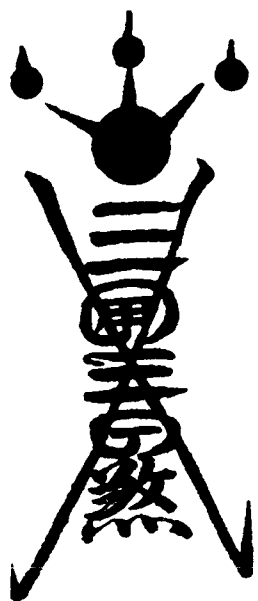

七煞符

此符大有威力，制伏兇邪，伐惡破廟，神通報應，不可盡述。步斗，把斗訣，黑紙墨書，迎罡噴火發之，焚于中庭。此符乃經三天校正，宣付宗壇，效應非常。

師曰：七煞符，世傳雖有之，但符檄不明，多用不應。今自教主興闡，大教流行，凡北極符章係玉壇者，今請命頒降于此。散形玄妙，聚形威勇。

- 祖師上清北。九天尚父天蓬大元帥急急煞
- 極大帝敕煞。紫微副帥天猶大神急急煞
- 黑煞大神
- 急急煞
- 玄武大神
- 急急煞
- 天關神急急煞
- 地軸神急急煞
- 魁魁魁魁
- 魁魁魁魁
- 破止食
- 食巨祿文
- 廉武破
- 六煞
- 任音紫雲將
- 祝令來事
- 玉清上帝敕上清大帝
- 救大清大帝敕玉皇上帝
- 帝敕紫微大帝敕
- 食巨祿文
- 廉武破
- 魁魁魁魁
- 魁魁魁魁
- 破止食
- 食巨祿文
- 廉武破
- 六煞
- 任音紫雲將
- 祝令來事
- 玉清上帝敕上清大帝
- 救大清大帝敕玉皇上帝
- 帝敕紫微大帝敕

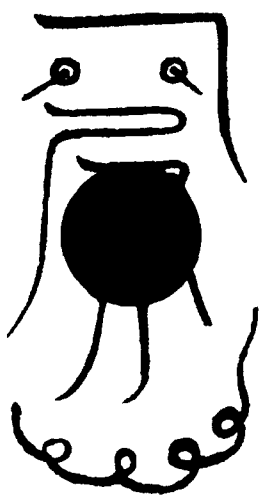

斗罡符

符簡易神妙，無裝點作用。為丸可以服熏，佩者罡火巨天，鬼神不敢近。用斗訣，北炁。



魁魁魁魁



食巨祿文



天罡大聖收

人鬼心神君

符形

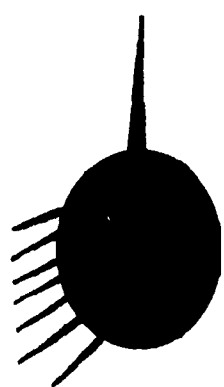

請符敕呪

乘魁逆罡，烈火龍光。上天下地，滅滅不祥。敢有拒逆，化作飛煙。入地萬丈，萬劫不原。謹召符中天將並隨符行，並隨符住，干犯符命，霹靂粉碎。火令火令，上帝敕行。流火萬里，鬼無逃形。急急如律令。

无上玄元三天玉堂大法卷之八

# 无上玄元三天玉堂大法卷之九

## 幽獄追攝品第十一

師曰：凡有經劫山魃，歷年水怪，天魔外道，血食神祇，木下五通，刑亡惡鬼，結集羣黨，依托古祠，擅帝稱王，輒稱太尉，邀求造廟，迎拽社火，或姦淫婦女，占據樓臺，滴血飛磚，見形放火，中人惡病，急取生魂，如此怪狀，痛害非常，諸法不能治者，吾大教中，有九泉幽獄之法治之。凡立獄之法，不可輕易，先當受狀，次為給符驅治者，及行文檄告示之。彼若畏法遁去，許其改過自新，却不必拯治也，但欲人道安寧而已。若妖神強橫，抵拒正法，不畏符籙者，當行此法治之。

師曰：立獄之法，先奏聞上帝及北極斗府聖師等處，差天兵吏下臨某處，建立幽獄，收捉鬼賊。至夜，擇

淨室一間，用石灰布列獄穴，遂標列曉示文榜符篆，先分項發將吏追攝鬼賊，及拘里域監城隍以下神司，並用中刑符禁錮，限一時收捉鬼賊。次誦收鬼呪，巡行獄中。每一獄置一燈，明日早起，法師焚香，行持如前。仍看踪跡，更須發符催促。未盡邪黨，至夜行持，又復如前。至此，每遇夜間，或聞考掠之聲，宜加畏敬。如一二日後踪跡未見，及是天魔外道挾妖作孽，須更啓奏帝師催促，將吏自然見矣。七日之後，然後罷獄。其間妖鬼果不可恕，至滅形者，又當別建太玄煞鬼壇。

### 建九泉獄式

師曰：九泉者，北都羅酆幽泉，惡獄也。事係天庭，不可輕行。故酆都為天下鬼神之府，專檢制魔妖之權行，今宣威莫大於此。凡獄有九，一日酆泉號令之獄。二曰重泉斬馘之獄。三曰黃泉追鬼之獄。四曰寒泉毒害之獄。五曰陰泉寒夜之獄。六曰幽泉煞伐之獄。七曰下泉長夜之

獄。八曰苦泉屠戮之獄。九曰溟泉考焚之獄。凡九獄，各有所主，第一獄主攝天魔。第二獄主攝不職典祠。第三獄主攝山魃精魅。第四獄主攝江湖水怪。第五獄主攝血食邪神。第六獄主攝山林木客。第七獄主攝古墓伏尸。第八獄主攝師巫、逆鬼。第九獄主攝刑亡橫死。凡獄前列斗燈，徑闊一尺二寸，牽罡二尺四寸。前列九獄，每獄前懸追鬼符，內懸重刑符。獄門懸一竹竿，長三尺，掛追鬼榜，總門掛塞鬼路符。逐日三時上香行持，向曉看跡，即知是何鬼也。輕則禁鎖，重則三塗重役，太重者滅跡除形。如法：

### 塞鬼符

符名塞鬼路符，能制伏百邪，攝鎮萬魔，平居鎮宅，萬邪不干。並北帝訣書之。

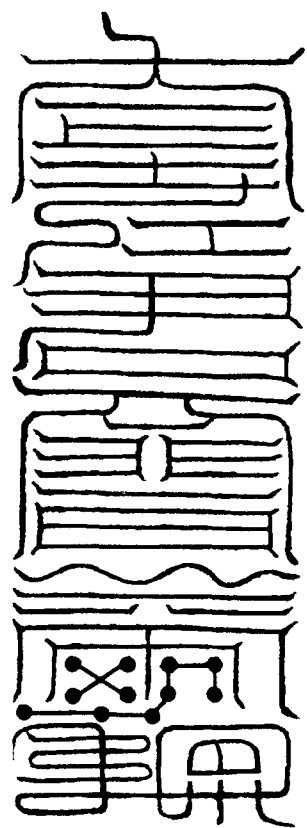

獄式

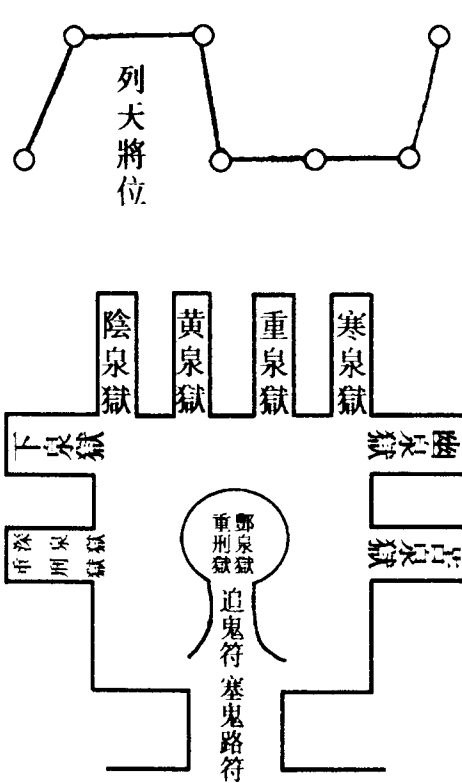

第一符

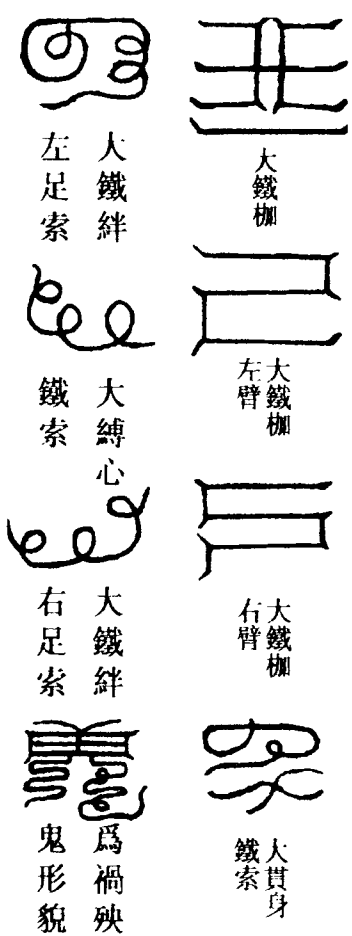

第二中刑符

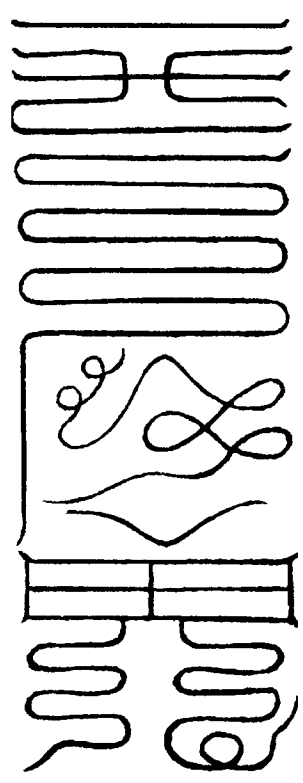
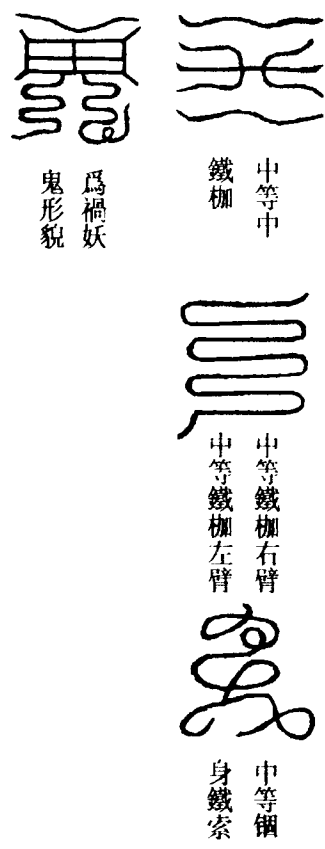

第三下刑符

用符三道，北帝訣書之。以一懸獄中，以一追鬼。平時亦可鎮宅，鬼神不敢正視，視之者自束縛鎖矣。

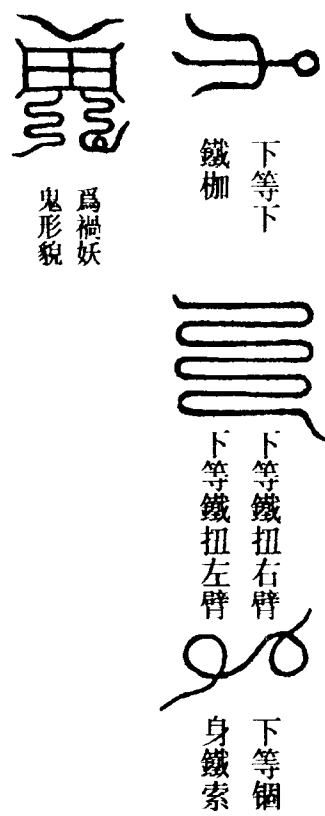

太玄煞鬼壇

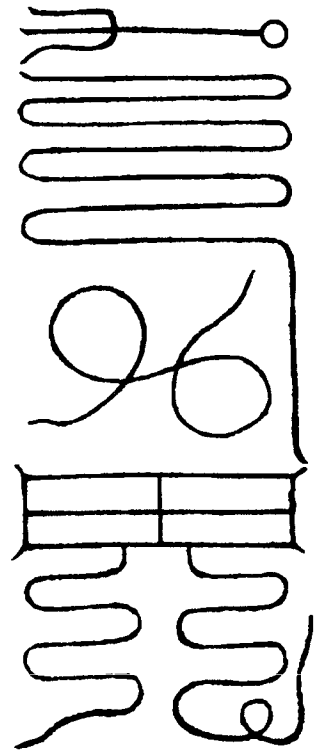

師曰：凡建太玄煞鬼壇者，上天樞刑也，制伏飛天走地一切魔神妖怪，馘滅山林廟社威顯獰神。此非真犯，吾教法者，不可輕行。建壇之法，合用浮沙畫壇三級，上闊一丈，中闊二丈，下闊三文，或屋隘以意裁用之。上級列帝師四聖。中級於天門外列諸將，天門前列殺鬼將吏，四圍布神符。四角皆立門，自乾位為始，一曰辟尸蕩非之炁，天將降召之門。二曰溟滓虛澄之炁。三曰正一

驅邪之門。四曰始青陽明之炁。五

曰絕鬼斷妖之炁，混仙入聖之門。六曰赤明洞陽之炁。七曰長生鎮靜之炁，生靈出入之門。八曰剛正嚴明之炁。天門置香案，召降天將。地戶不通往來，鬼路常閉，惟人門通行路。下級周匝布列兵馬，早晚焚符。明法一二日而罷，其鬼自滅，或聞號泣之聲，或有斬血于壇，皆其驗也。此法，非大段強邪羣魔、有形之怪，諸法難治者，方可行此。

壇式

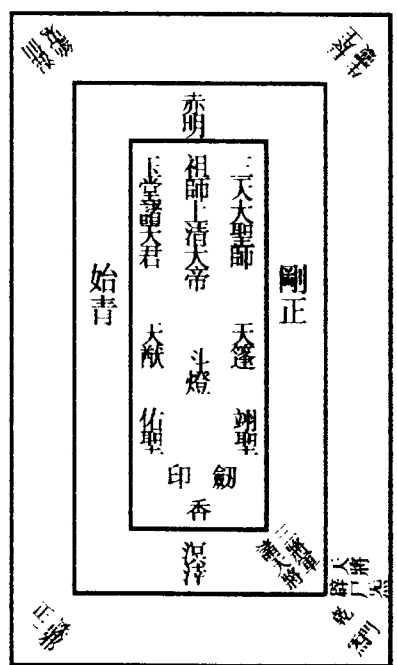

師曰：五行成器之鬼，山川附麗之神，不假人魂，物自成性，置造之物，日時苟靈，則隨時有怪，故能出入變化，假托形影害人害世，有甚於鬼之為崇，故太上獨立此法治之。凡建煞鬼壇，每日以符焚鬼門上，日凡三

次，皆誦天蓬呪喚之，三日之內，大有報應。此乃北極親臨事體，甚重，初非小小符法之比，非是極妖大魔，切不可建此壇，恐重貽譴罰，謹謹戒之。

北帝誅山石精魅符

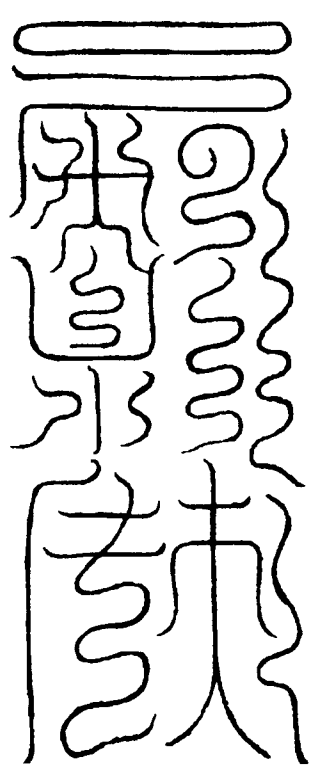

此符制山精、石精、千年碑碣、石佛、石人、石獸、石龜、石龍之怪。黑紙黑書，付見怪人，焚于怪處。或精怪見作人形，通交婦女，誘引男女者，即以此符，伺其來而焚之。

北帝誅木精符

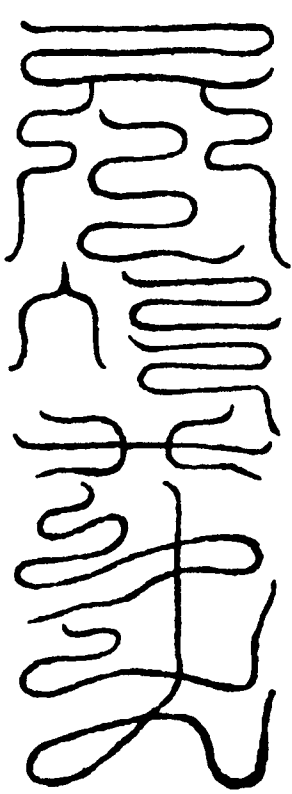

此符制樹精、木客、千年松栢鬼、皂莢樹神、木像、木獸、枯木、空樹依附為靈。用梓栢簡，朱書此符，釘之，其樹即槁死。或見作形相害民，即

以黃紙書符，焚之，必然轟煞，不復為怪矣。

北帝誅五金怪魅符

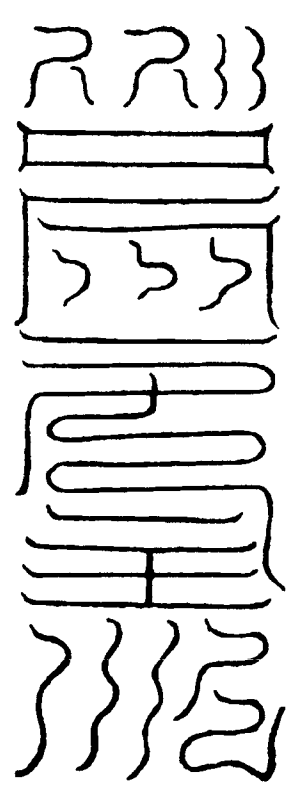

此符治金銀銅鐵之怪，應千年銅佛銅像鑄造之日，適逢時日凶邪，則真靈不降，妖孽附之。以鐵券朱書此符，密埋神像之下，則鬼靈遁散，不復為怪，不以其像遇毀矣。

北帝誅水怪符

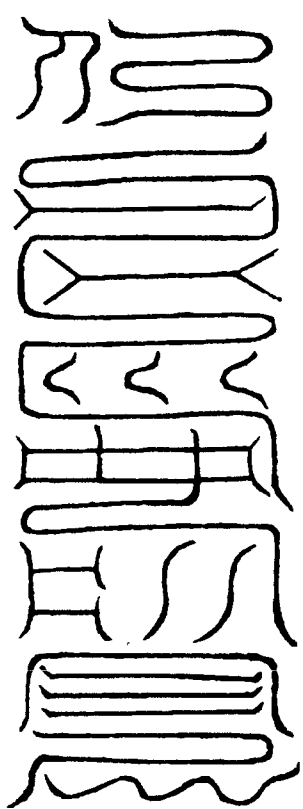

此符治一切水怪，應江、海、湖、湫、潭元、溪源、井洞之中，多有蛟蜃、蛇蟒，兼有孽龍，其狀不一，皆能興風作浪，損人舟船，壞人性命。又或托形現相，交通婦女、生人者，並以此符焚之，其怪自殞絕矣。用鐵札投水中，黃紙書符，焚之。

北帝治猿猱魑怪符

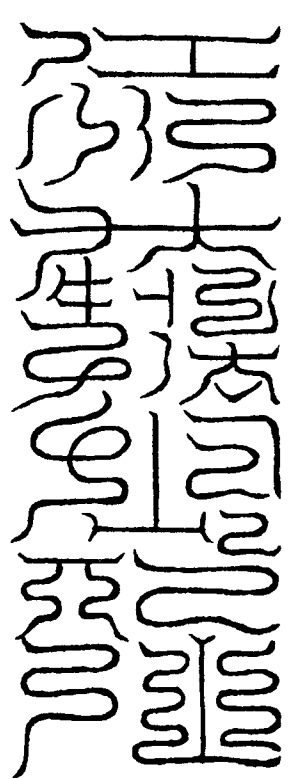

此符制一切猿猱、獼猴、狐狸、野犴等魑，及猫犬伏尸、牛馬全骸等怪，通謂之魑。其怪不一，凡患者有此怪，諸治不能者，法用青紙朱書，佩帶，鎮貼，焚燎，其怪自死。

北帝誅血食強邪符

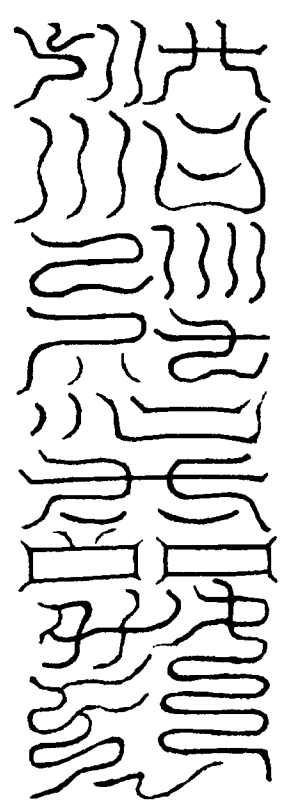

此符治一切血食邪廟、先賢古人祠宇假名占祭之神，及樓臺、園圃、廢宅、空堂之中，強邪惡鬼結萃黨伍，或久占名勝，奪人居止，或急取生魂，或通淫婦女，入夢歌宴，或降附妖言，希求造廟，或求妖祭，作過不一。當以梓木朱書此符，釘之。次以一道付被祟之家，釘中堂，則妖自息矣。此六符主治不同，行用則一。凡書符時，存己為天蓬。發用時，亦然。凡除給符付人



戶及釘鎮外，凡每日三時，煞鬼壇上逐一燒之，誦天蓬呪。若欲斬鬼，將符就鬼門上剪作二片，其怪自死。有大報應，或空中號泣，或壇上有血，皆其驗也。

无上玄元三天玉堂大法卷之九

无上玄元三天玉堂大法卷之十

驅拔禳禳品第十二

師曰：逐蕩厲惡，之謂禳。去除凶邪，之謂拔。斷妖絕注，之謂禳。弭患消災，之謂禳。此四者，名雖不同，用之濟世，其利一也。夫人生天地間，凡囿五行之內，鮮有不隨五行而生尅也。於是有禍福焉，故成敗興廢，莫能預知。苟無禳禳之秘，豈能保終吉也。於是此品，特詳于法。

制伏土公社鬼法

師曰：自三才既判，五行區分，生尅之中，吉凶生矣。凡而動作，悔吝由之，是日土公之鬼，常作災危。凡人家起造舍宇，掘鑿池沼，遷山封塚，一隅四向，神明司之。苟乖其常，立生災咎。故太上有法，制伏立鎮，使之各安其方，無復害人生災也。治法並同，今列于後。

鎮動土保全安鎮符

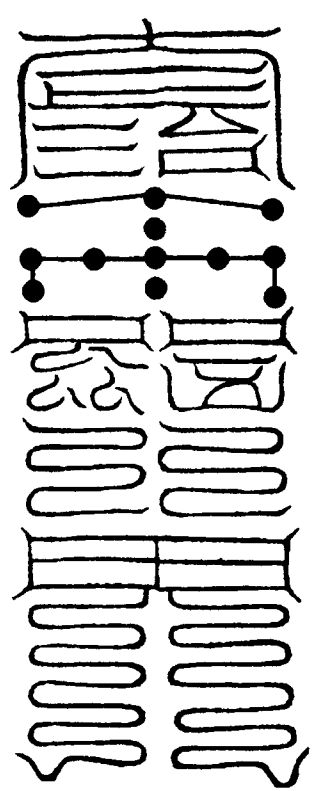

右符，告下某，甲子行年，太歲已下干係等神，仰遵承太上符命，應某人家動土興工，驚動神煞，限符到時，請還鎮其方，各安其位，免殃消禍，永降吉祥。一如告命。

辟土炁符

符專制土公，斷絕百二十殃注之事。凡書符，變神為天師，灌罡炁，吹筆書之。黃紙朱書，貼之中庭。

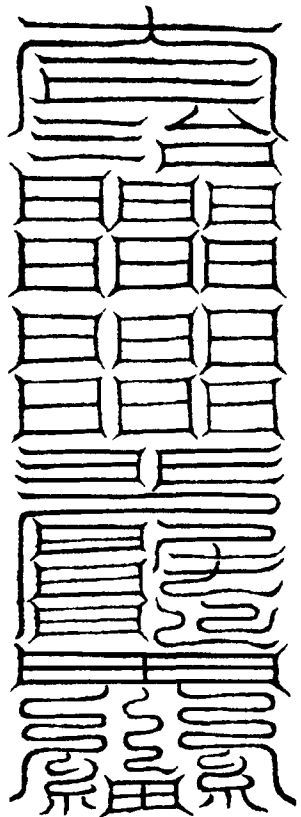

師曰：伏連之法，先用淨室列斗象，祭伏連神衆，然後以符令其家佩帶。太上斷伏連符

此符斷雌雄煞，用絳囊盛符佩帶。

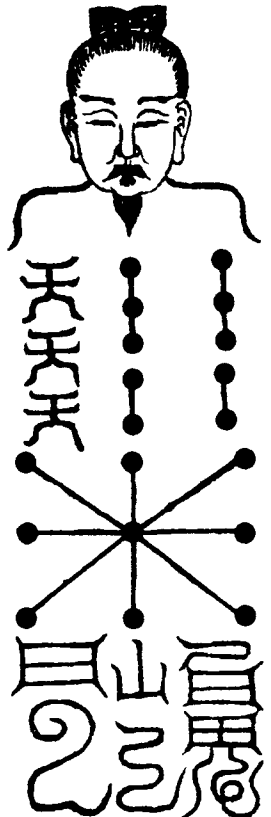

禁喪吊伏連符

黃紙封角，朱書，告焚太歲方位，即吉昌。

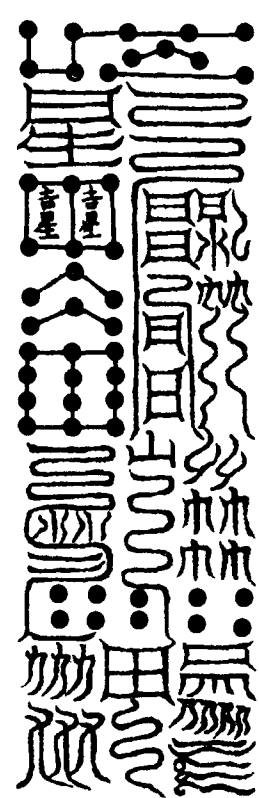

右符，告下太歲已下凶神惡煞、雌雄注煞、喪門吊客等神，承此符命，各退本位，毋令煞注侵害生靈，準此起運，急去無停。一如告命。

禁塚訟符

東方斷注

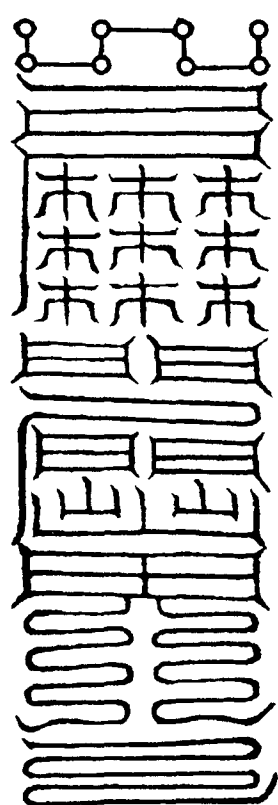

南方煉尸

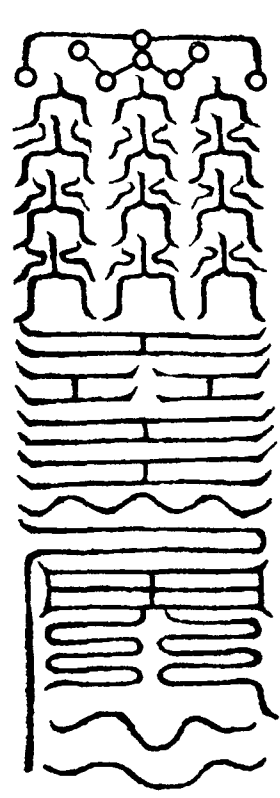

西方逐殃

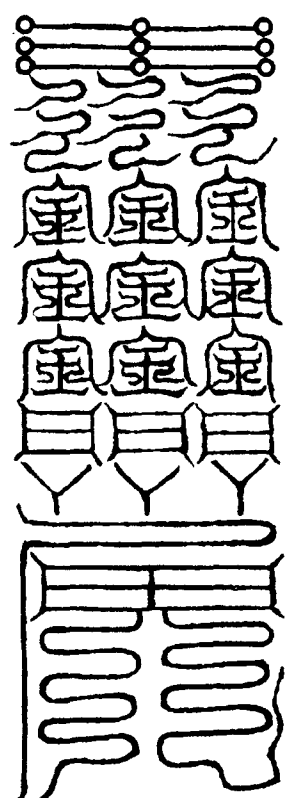

北方却禍

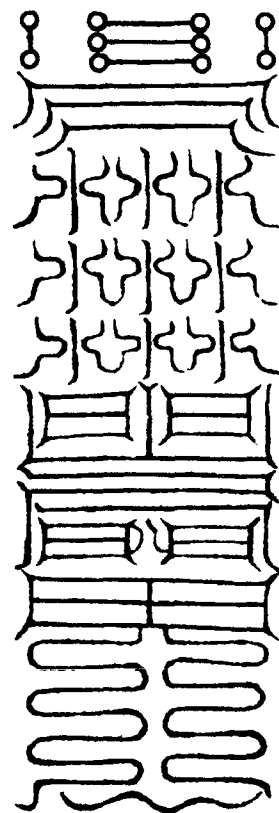

中央絕尸

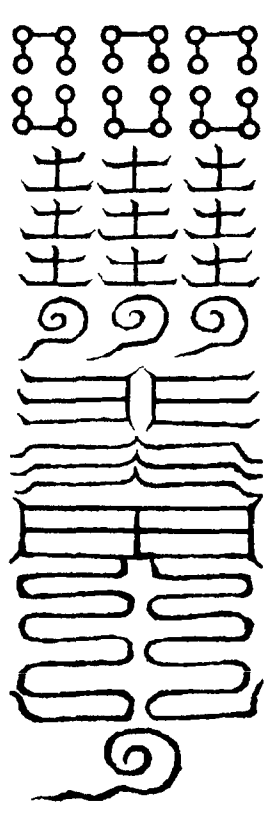

青玄太玄女青斷注符，告下東方九署靈官，開度某人，安鎮身形，營衛撫恤，無令地官驅迫。一如女青告命。

師曰：塚訟，則子孫家道不興，患難數見，宜用此法，以超脫其先亡，庶可福及子孫，永無殃注之患矣。

師曰：細石長二尺四寸，闊一尺二寸，刻書五符，埋塚中，約近塚三十步，深三尺，方三尺。每下符時，誦《靈書》中篇，禹步至坎，埋之。

此法可以超凌陰尸，可以福延後嗣，慶及家門，永無塚訟、殃注之患矣。

解呪詛法

師曰：凡犯呪詛，則令人魂神顛倒，

精魄飛揚，卧病厭厭，以至殞滅，良可憫也。或有私讎者，於神堂邪廟，行其妖毒，殃延後嗣，令有法以禳之。

東方青帝解呪詛符

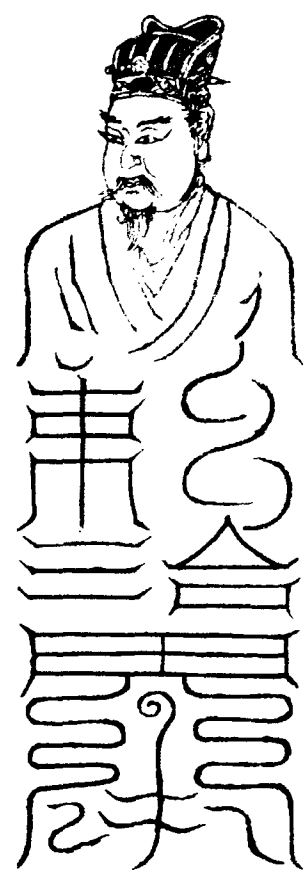

南方赤帝解呪詛符

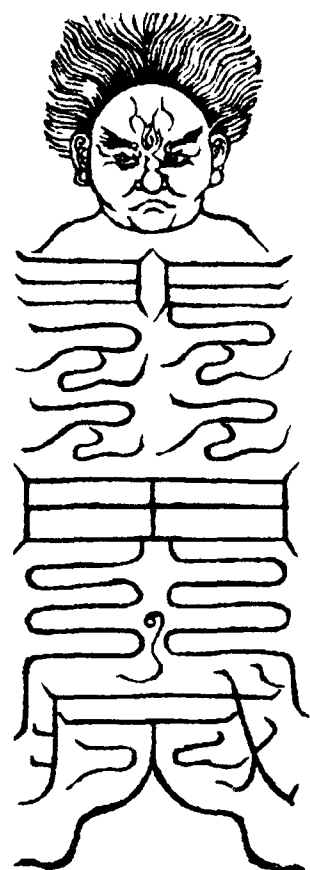

西方白帝解呪詛符

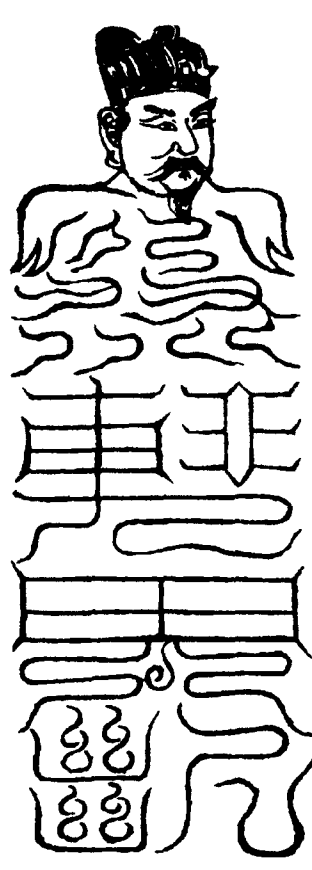

北方黑帝解呪詛符

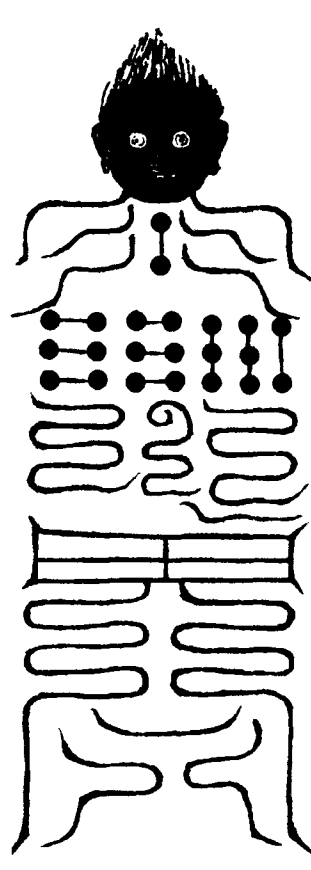

中央黃帝解呪詛符

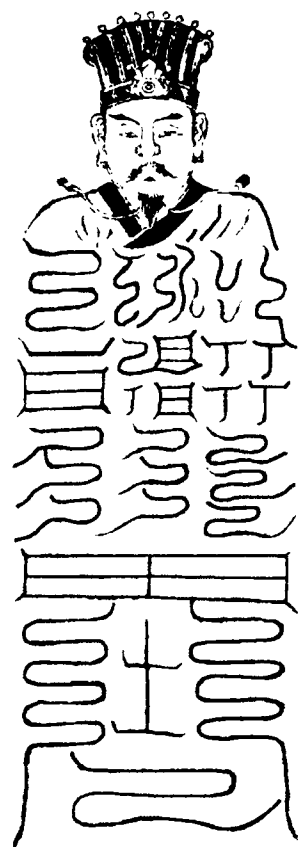

五方告文總式

一右用黃紙朱書，祭醮而後吉。

右符，告下東方呪詛神司，解除某人家呪詛，冤誓牽連宗枝，或自誣呪，自犯其殃，准今符命，速去他方。一如告命。

禳誕育嗣續法

師曰：凡後嗣續難得，或久年不孕，或孕而不育，育而不長，長而不慧，皆由先世風水暗犯關煞，斷絕生炁。當醮祭六甲直符，請頒符命，孕育元炁，生長靈根，則子孫昌熾矣。

孕育佩符

此符主婦人絕產不孕。宜建六甲道場，望本命方書符，佩之，百二十日有驗。

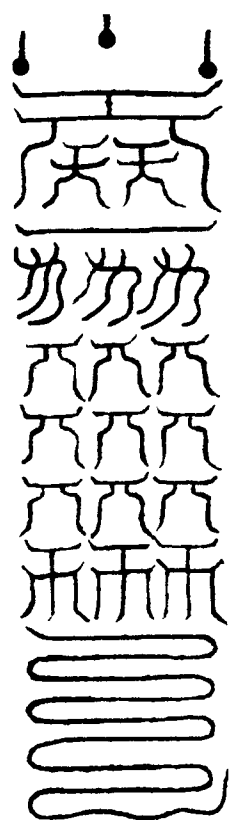

保胎符

符用黃紙，朱書，令孕婦佩帶，即吉。

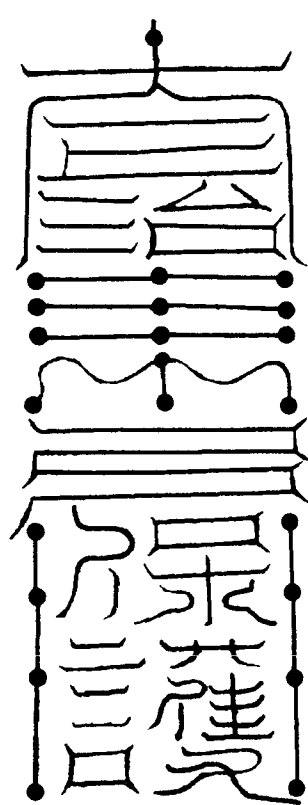

治產鎮房符

符用黃紙，朱書三道，懸貼房帳床卧之地，即得無產育之難。已上諸符，並把斗訣，迎罡炁旺方書之，其應如響。

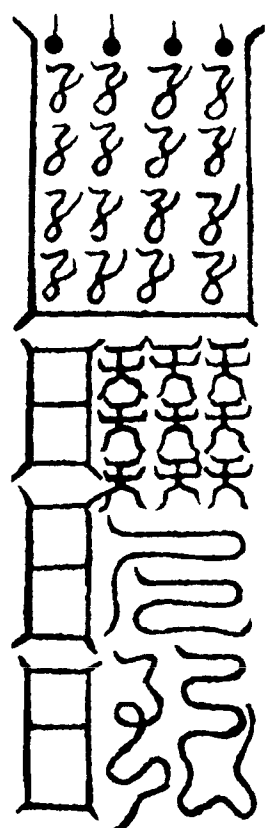

无上玄元三天玉堂大法卷之十

无上玄元三天玉堂大法卷之十一

延生度厄品第十三

師曰：嘆夫末學之夫，失心於塵勞之境，市朝之士，埋頭於利祿之場，欲貪生，而無計延生，欲逃厄，而無方度厄，是以分以數定，患因有形。凡有災危，宜資禳謝。然法門至衆，道法多門，功有淺深，效有遲速，惟我玉堂下教正一垂科，開禳災謝過之門，示保命延生之秘，使斯民不罹天橫，各保脩齡，實度世之津梁，為人天之依怙，其功豈小補哉。

師曰：凡有男女深災重厄，身染沉痾，困苦床枕，或遭官訟，連歲家宅不寧，宜清心醮告北斗，依按古法結壇，以淨席四領，四周鋪之。須是深院靜舍，人跡不雜之地，密運精神，誠心孚感。當於北壁鋪展真像，前面敷壇，中心置七元燈，周回鋪醮。

須擇三元、八節、本命生辰、北斗降日、五臘二社、庚申甲子，但不犯帝酷日，方能昭格。告斗之法，先須隔日具奏，及申擎陀二仙，先乞下降檢察壇所。至夜深，行事如儀，不可心馳事奪，必有嘉應矣。

合用物

並不可缺一，惟鎮壇信，隨人豐儉，有無不妨，故此不具。

席四領。燭九炬。麻油二斤。時果九分。降真一斤。沉香三兩。乳香半兩。匀香一兩。腦子半兩。茅香一斤。砂硃一兩。銀朱一兩。黃紙二十張。淡豉二合，漚。油餅九十箇。人參半兩。茯苓半兩。糯米、黍米、粟米、小麥、赤豆各一合。筭子四十九莖。筆九枝。黃道絹二丈四尺。表紙二十幅。

師曰：法師戌亥時詣祭所，席下鋪用白茅，科案去席一丈。

先服入戶符

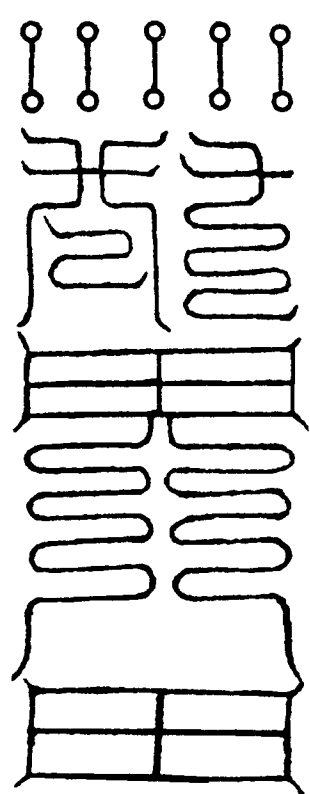

祭壇圖

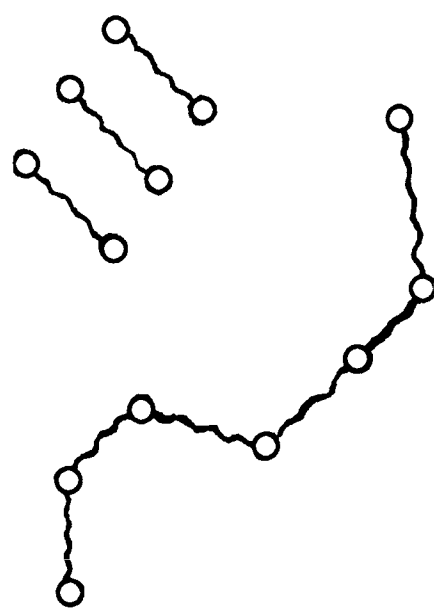

明燈符

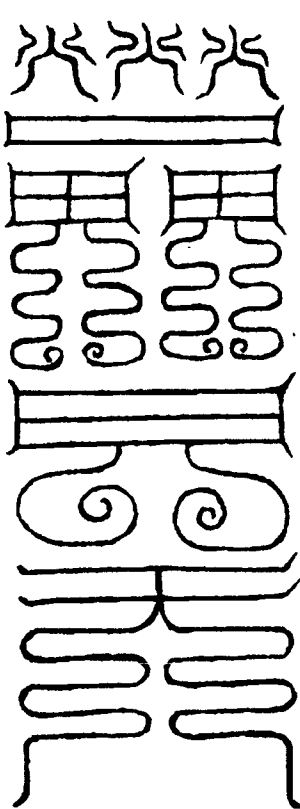

燈碗大小一樣，油及燈心多少同，不得添減，不得先有挑動，法師用紙撚點之。春夏自魁始，秋冬自魁始，仍閉炁，依法次第下符燈中，燈下七符各用旛懸之。

燈下符

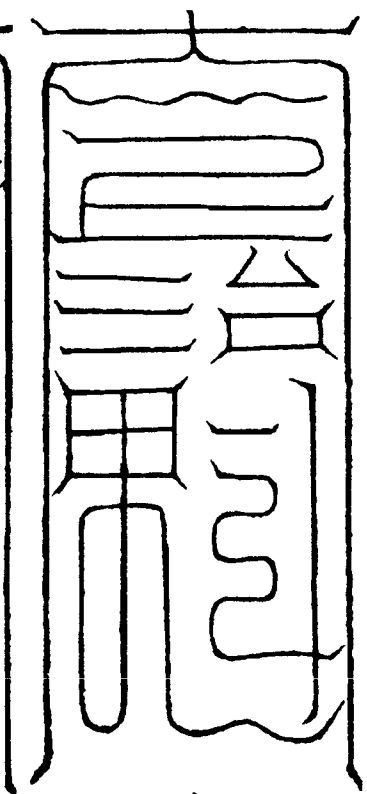

黑

青

燈中符

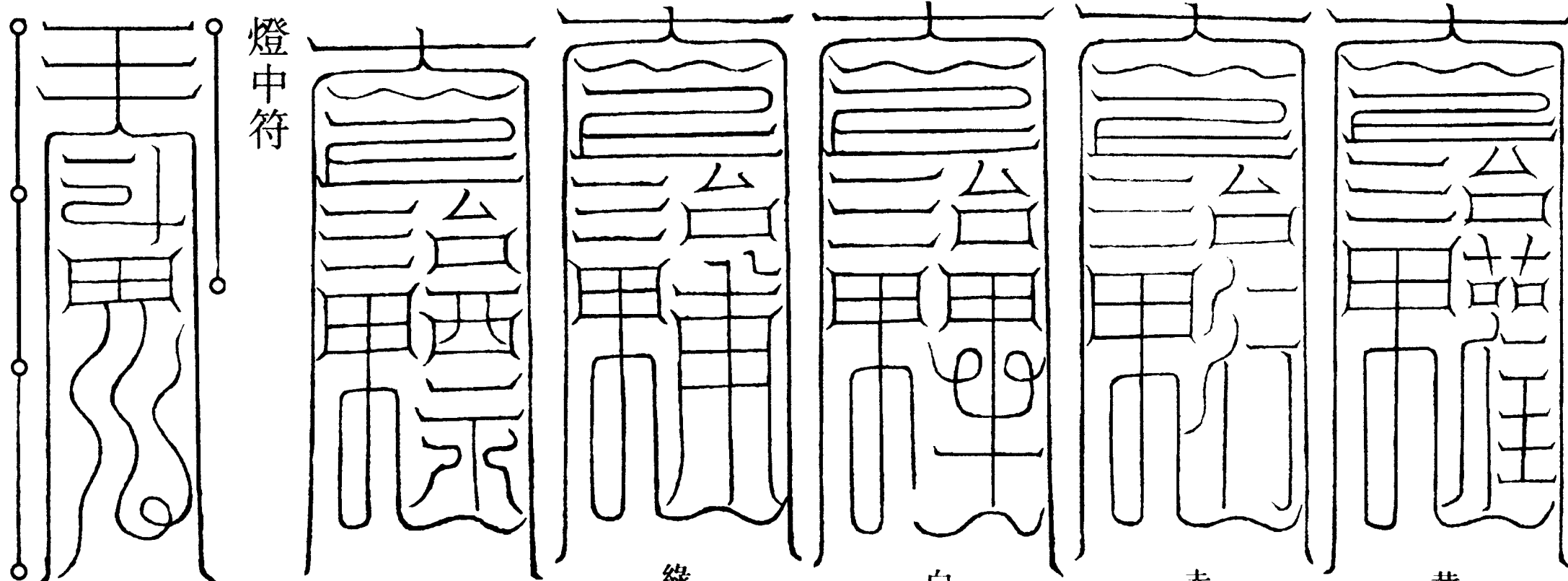

綠

白

赤

黃

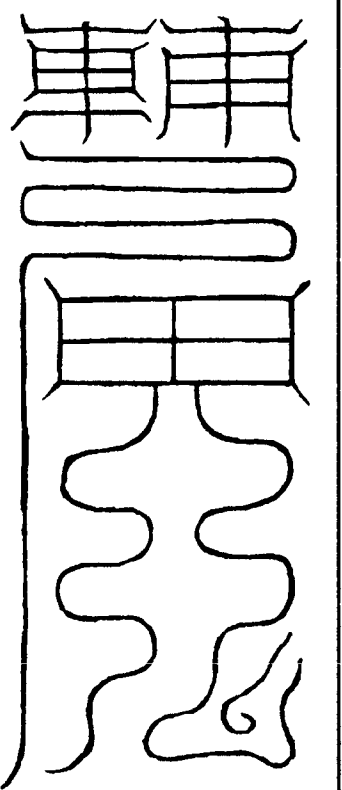
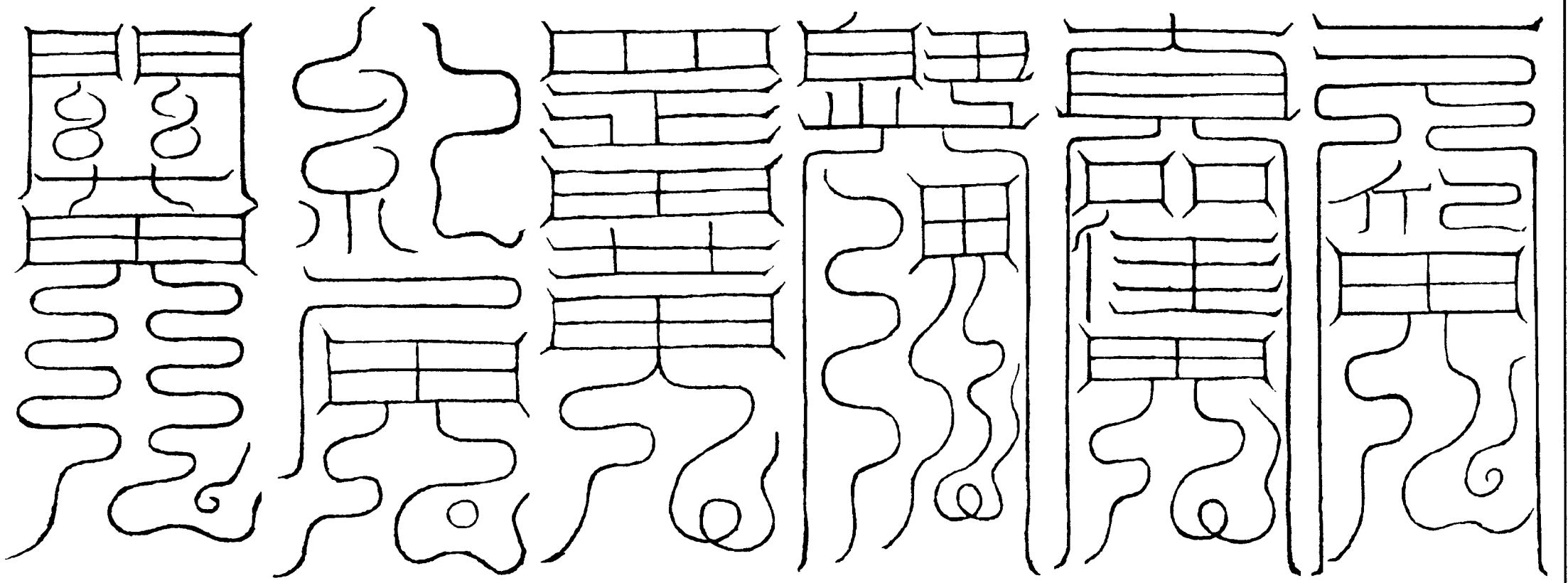

上台保神符

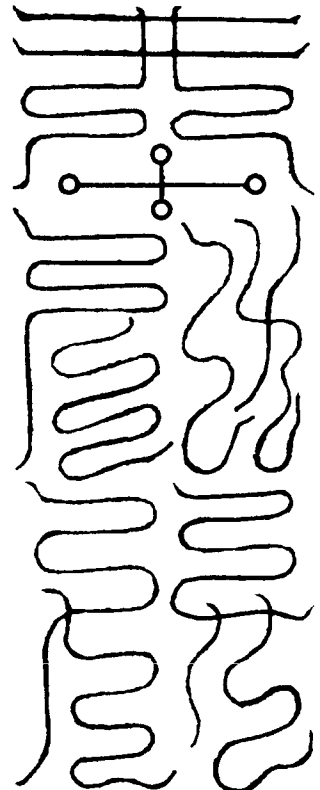

中台安魂符

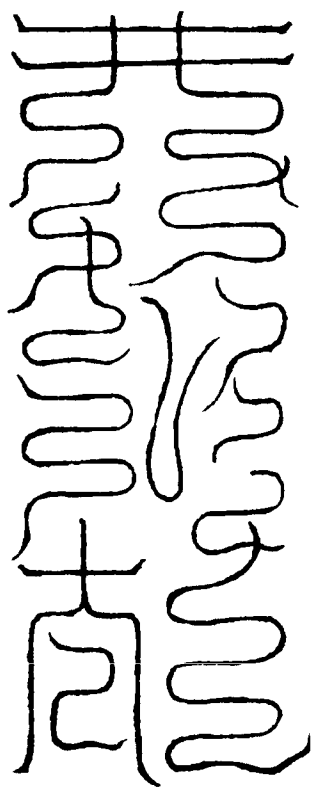

下台致魄符

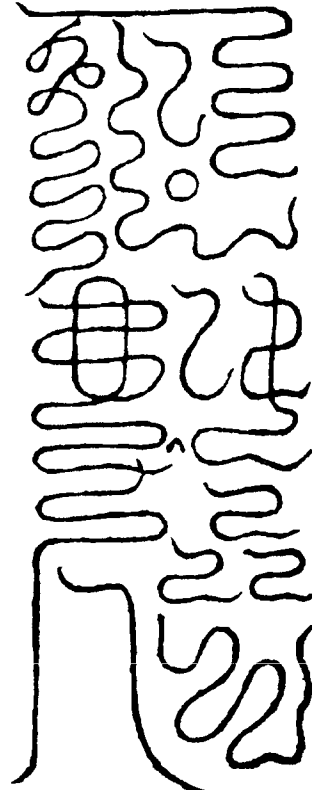

候七星明了，呪曰：

天幽地淺，日月輪轉。五星長運，

動吾上象。吾制一壇，萬鬼皆伏。神

刀一下，萬鬼自潰，急急如律令。

次遶燈三匝，呪曰：

明燈攝光，遊精不飛。七魄安守，

萬神總皈。日中齊景，長處光輝。急急如律令。

又呪曰：

隨罡建斗，法炬天星。七王來降，元亨利貞。急急如律令。

第一延生符

朝正面立，每燈焚一符。

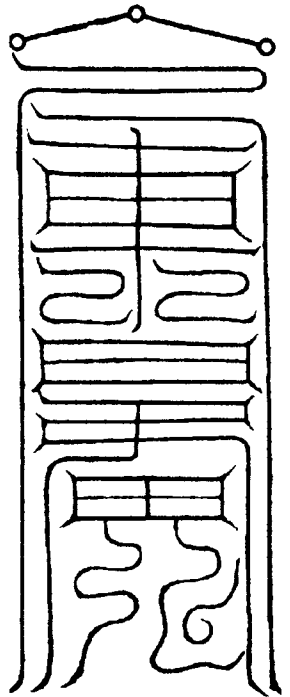

第二度厄符

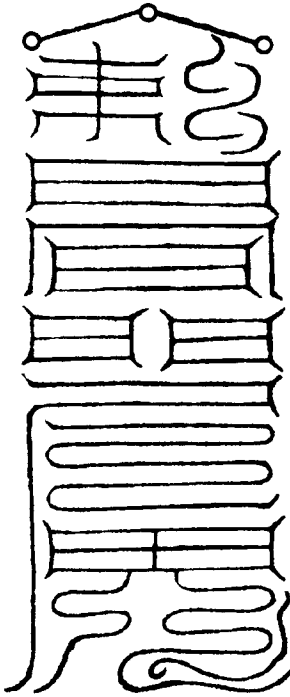

第三保命符

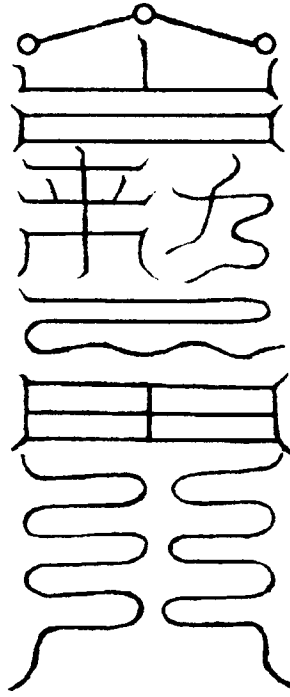

第四益筭符

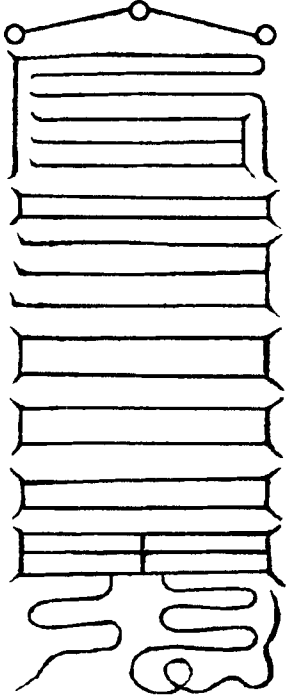

第五消灾符

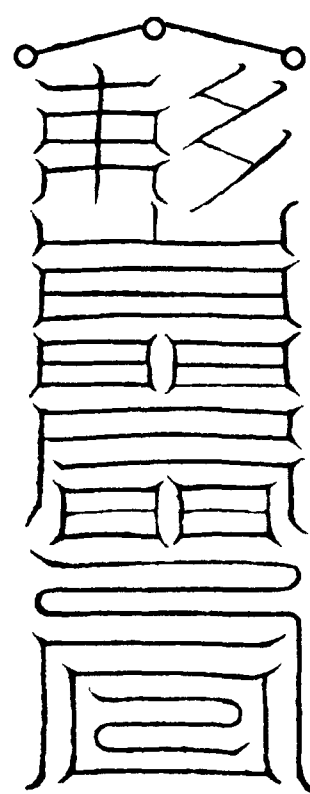

第六散禍符

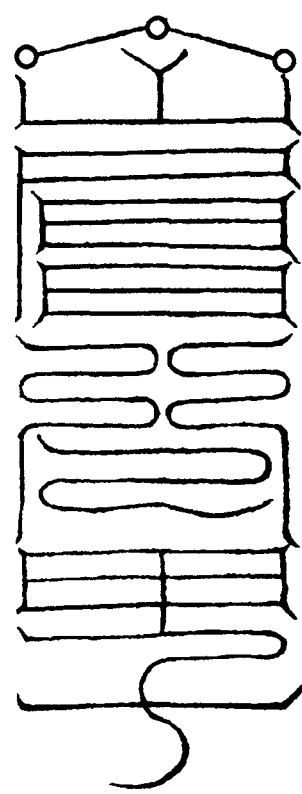

第七扶衰符

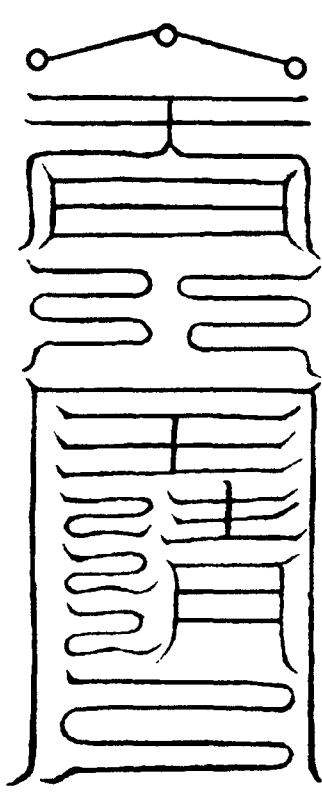

次中立云：

謹召禄星燈楚分，姓饒，名利，着白衣下降。

謹召壽星燈晋分，姓王，名因，着紫衣下降。

謹召財星燈趙分，姓許，名蓋，着青衣下降。

謹召命星燈曾分，姓範，名證，着皂衣下降。

謹召男女星燈鄭分，姓司馬，名鹿，着緋衣下降。

謹召妻星燈衛分，姓即，名遷，着緋衣下降。

謹召福星燈燕分，姓龍，名登，着綠衣下降。

次上香，每燈三拜，占燈。

遠燈三匝，密呪四十九遍，看燈光占吉凶。

謹召七真下降，受今關告。燈光明暗，知吉凶。威神之力，萬願皆從。

凡占燈，淨心占視。若燈光明朗，則吉。燈暗，則乖。頻滅，則乖不佳，更當懇志修禳。占其不明者，據星所主之事。如其燈光不回，即預製一皂衫、皂抹肚、皂鞵，師為書符各一道，着帶之，勿令人見，但有問勿對。或夜後臨睡時亦得。凡燈色青者，伏尸故。炁赤者，游光厲鬼、血厭。白者，戶門官訟，病者不痊。黑者，病亦不祥。黃者，犯土瘟疫。明復暗，暗復明，鬼祟為亂。初點不着，或打翻油盞，魑鬼紛紛，勞蟲飛

伏，病者不痊。凡有如是，亦如上衣。如福壽星暗，亦繫皂頭鬚禳之。師曰：凡占家庭，通以七燈占之，不拘所主之事。須忌鷄犬、猫畜、僧尼、婦女來看，則厭穢衝壇，高真不降，反招愆矣。

禳燈解謝回吉符

書符用呪，北帝訣，書皂衣之上，或黃紙書，納衣中。

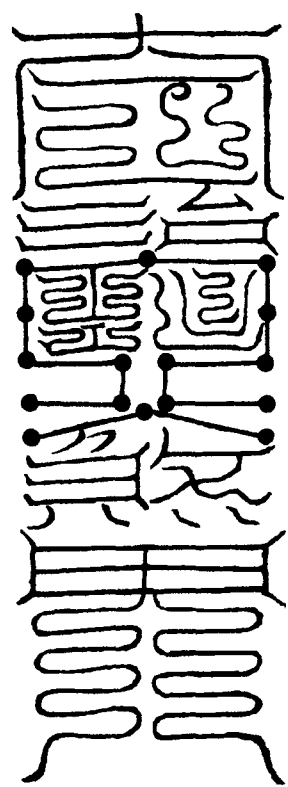

呪曰：

太上神符，禳解不祥。傾光保命，度厄延生。改形變衣，黑煞除殃。周旋華蓋，衣著斗光。邪不能害，鬼不能傷。急急如律令。

入醮七符

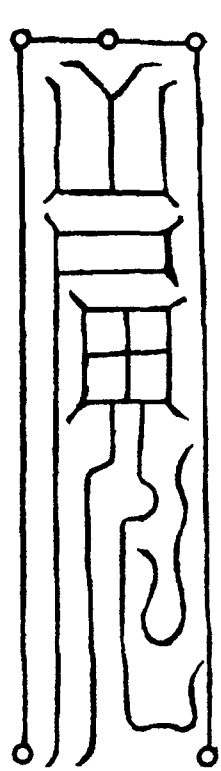

呪曰：

子辛元君，通理顯魂。光華曲映，

幽暗分明。願賜威光，真炁合魂。主人身心，神炁所注，願賜長生。急急如律令。

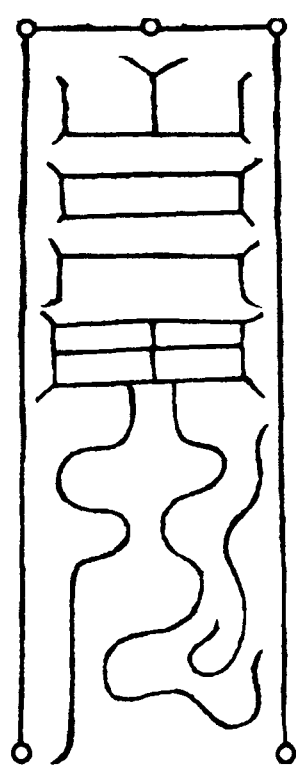

呪曰：

子中聖神，光景全真。玉華散煙，日月共奔。衝臣之命，長養脾魂。主人魂神，神炁所注，願賜安寧。急急如律令。

呪曰：

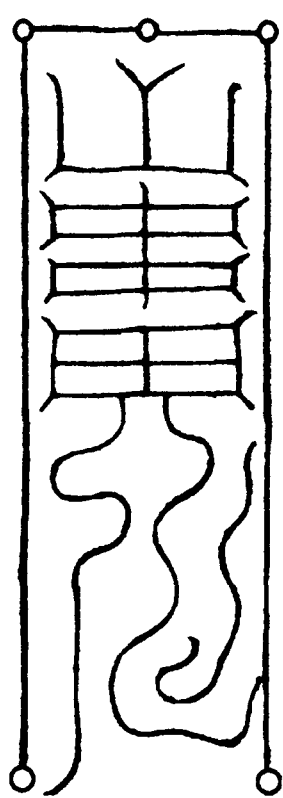

子惠大聖，光曜玄通。神真玉威，上徹玄穹。願臣命籍，永劫無終。主人精神，灌注百關，養炁安神。急急如律令。

呪曰：

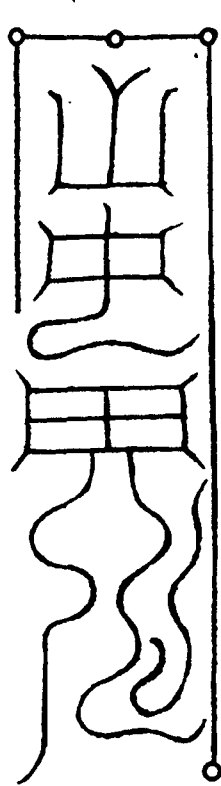

子正書主，廣度羣生。庶民灾福，並屬蒼穹。願賜回吉，保命延洪。掌人神魂，保生益算，炁得安寧。急急如律令。

呪曰：

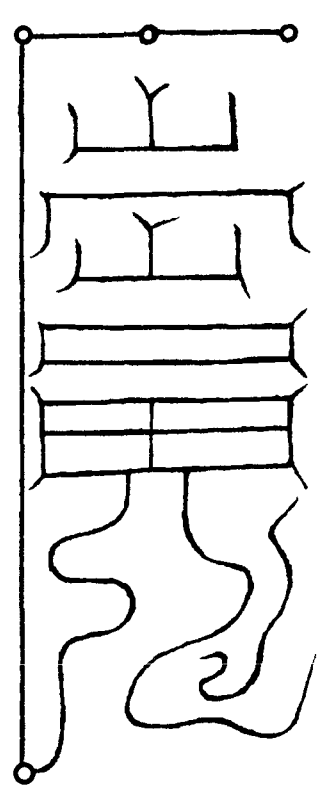

子通陰主，令臣暢情。三升沙漠，體入玄靈。保命自然，願賜長生。灌溉身形，書人功行，主樂和咸。急急如律令。

呪曰：

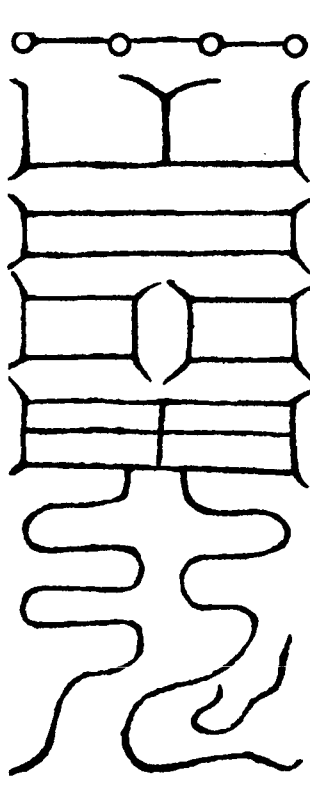

子衝黑帝，命入玄微。臣祝告道，命合玄機。功達妙極，上乘雲儀。威鎮乾坤，主人長生，大賜神靈。急急如律令。

呪曰：

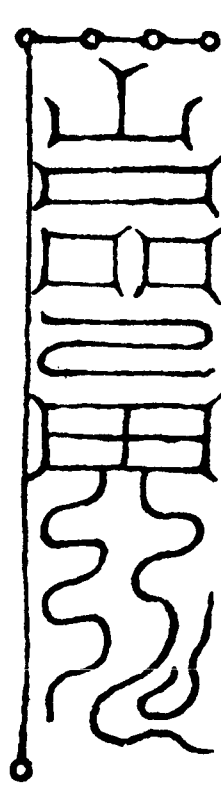

子常破軍，神靈上尊。光華吐焰，大賜威神。願賜長生，永世安魂。威伏鬼神，斷鋤邪鬼，斗計潛靈。急急如律令。右符呪，燒符一道，誦呪一拜，並北

帝訣。誦訖，步斗至壇，拜表。口訣。

師曰：先凝神定志，步斗九拜。次出官，再步斗，思玄黃炁，存身坐斗口，五藏出本色炁，結成寶雲，金橋上接中天。次同官吏操表升橋，於中途見綉衣使者，接奏而去。須臾，引兆登星官，朝謁畢，良久，金光萬丈，九皇自官出，飛芒如朱丹，入兆頂中。但見光透百骸，覺身中熠熠和暖，上透頂門及面赤，是真陽育形，祈事必應。



師曰：北斗者，中斗也。中斗大魁，總監衆靈，即是北斗之尊，三界萬靈，天神地祇，無不統攝也。況手凡人身命，盡屬北斗，凡有厄難，可不思所以祈禳乎。此品延生，獨詳於

奏斗也。學士得之，可為濟世之寶。敬之，敬之。

无上玄元三天玉堂大法卷之十一

### 无上玄元三天玉堂大法卷之十二

#### 福壽增崇品第十四

師曰：經云：南斗位主離宮，名同日曜，降神於人，名之為魂也。主司陽官，宰御火帝，將濟動用，德莫大焉。與北斗七政分職共理，凡有急難，宜醮謝南斗，列炬明燈，如北斗法。蓋北斗則有祈報，主生死特重，故告北斗之法特詳。夫南斗，上生之司，主福及壽，故一於祈恩而已。非符，則不能感召。非呪，則不能合靈。故此復叙醮法，仍具告斗燈旛符于左。

天府司命上將鎮國真君之符

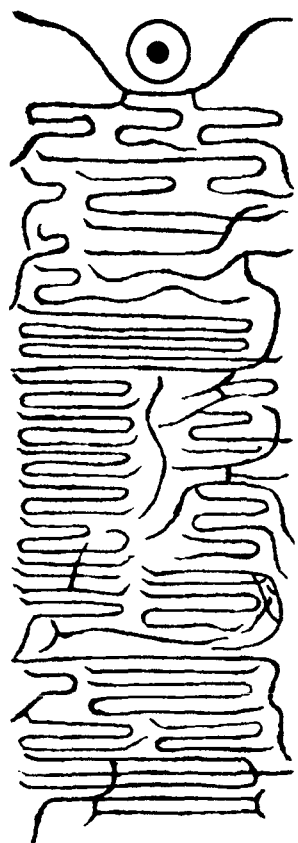

呪曰：

司命真君，保我長生。萬灾不干，

九竅光明。願降真炁，與符合并。急急如律令。

天相司錄上相鎮嶽真君之符

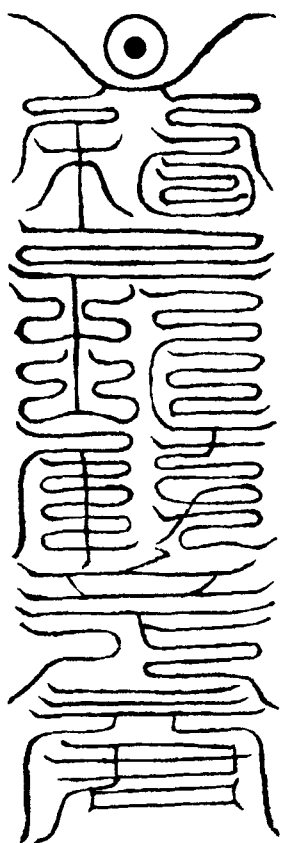

呪曰：

司錄真君，保我千齡。萬炁光明，衛我真形。願降真炁，保我自然。急急如律令。

天梁延壽保命真君之符

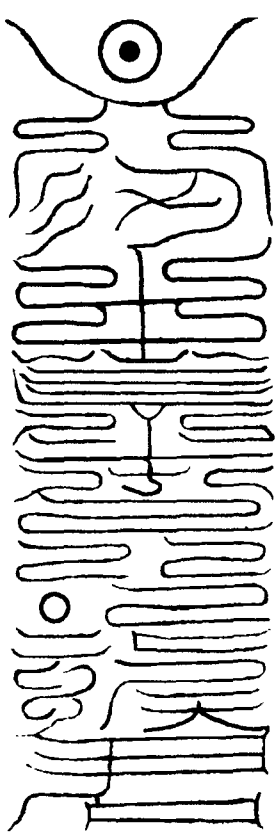

呪曰：

保命真君，衛我魂精。死根斬絕，回炁真元。願降生炁，與臣合靈。急急如律令。

天同益筭保生真君之符

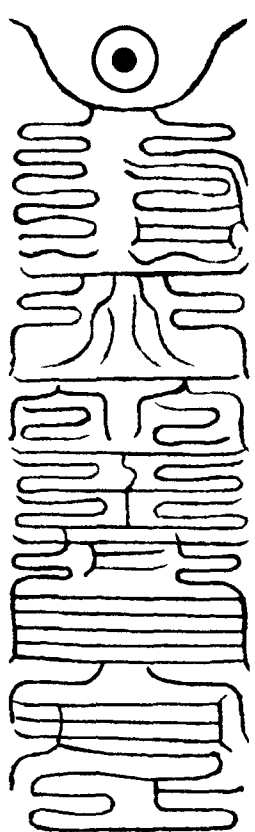



呪曰：  
注生真君，增我壽齡。冲融真炁，結秀育神。願降正炁，長生保真。急急如律令。

天樞度厄文昌鍊魂真君之符

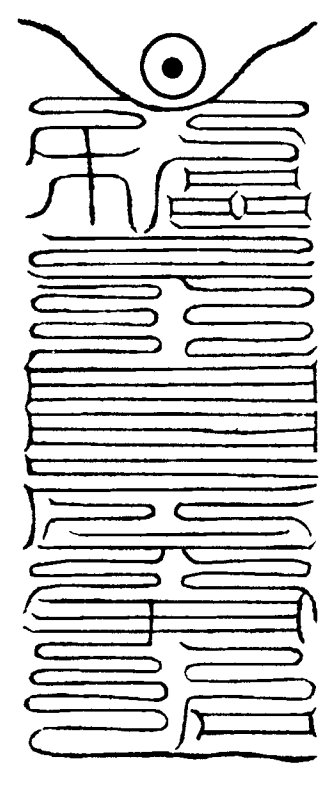

呪曰：  
鍊魂真君，陶冶生靈。陰尸變鍊，仙化成人。願降生炁，數周飛騰。急急如律令。

天機上生監簿大理真君之符

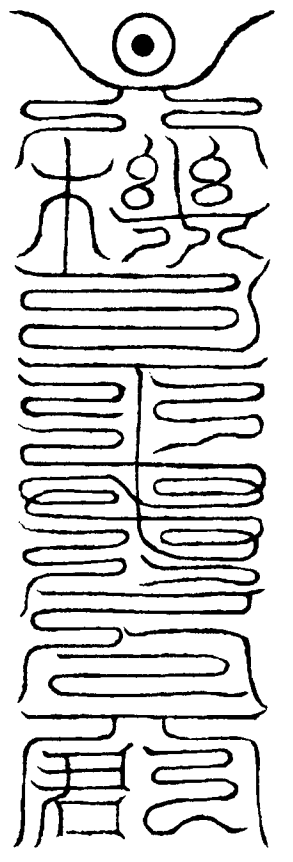

呪曰：  
大理真君，長生度命。護身保生，消灾散禍。願降生炁，期劫得過。急急如律令。

右各思星芒，握本訣。子丑中兑離午。

黃素朱書為幡，懸各位燈下。更以黃紙朱書，焚飛各燈盞中。師曰：凡奏南斗，列燈炬六碗。入醮時，更飛六符，用赤紙黃書，訣同前。

第一司命符

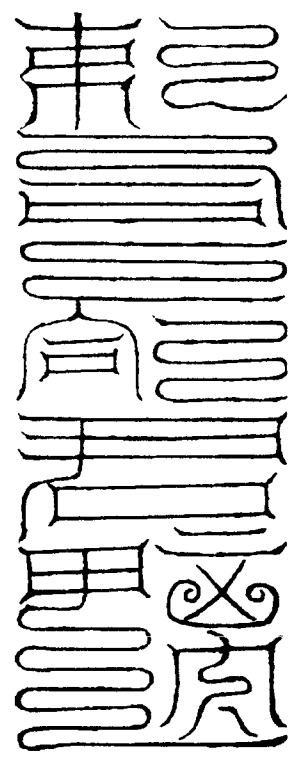

第二司錄符

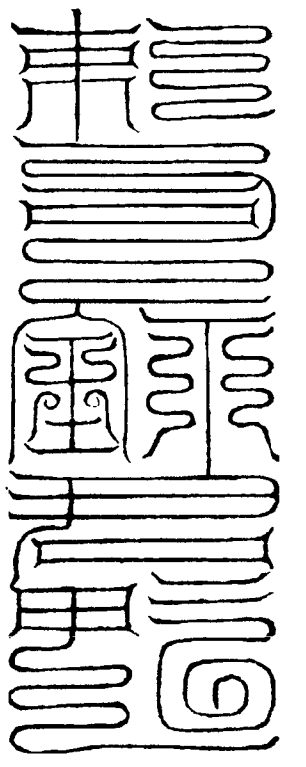

第三延壽符 保命符

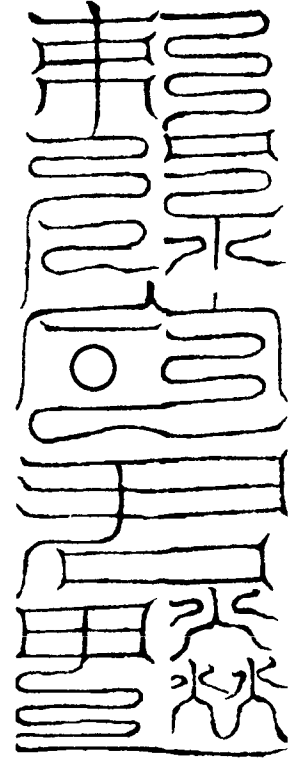

第四保生符

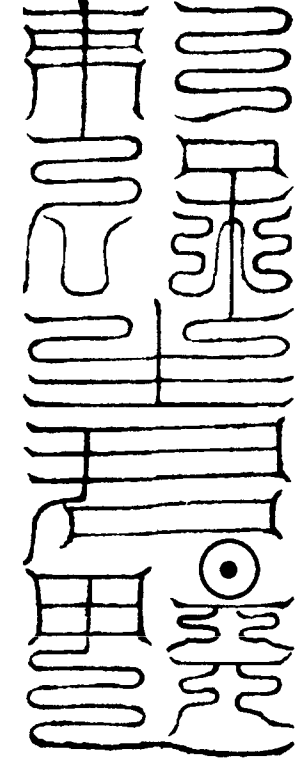

第五鍊魂符

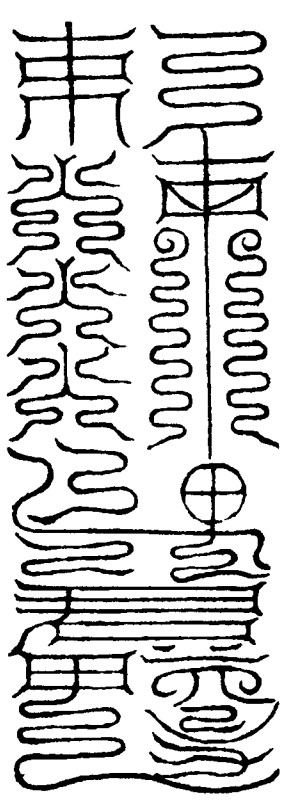

第六大理符

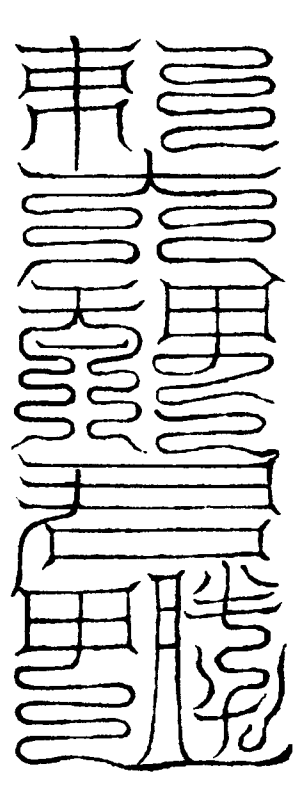

降六真朱駢寶輅玉符

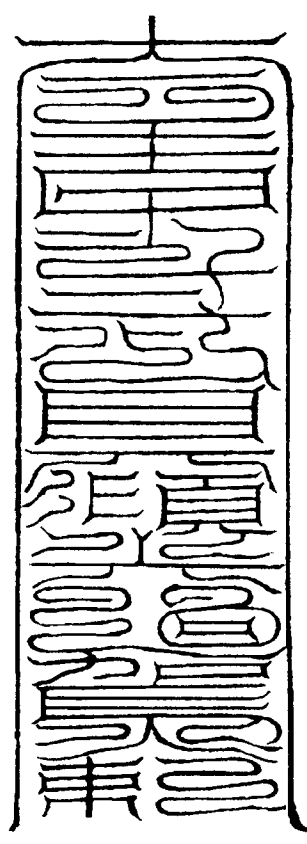

呪曰：

惟天有耀，南真玉輝。垂光保命，度厄辟非。今日大吉，瞻見靈儀。隨燈降光，逐炁分輝。增兆年齡，許兆仙期。脱兆苦難，斷兆三尸。長生自然，咀嚼玄芝。速降雲駢，得朝帝軒。急急如律令。

右思各星炳炎融之炁，非紫非白，非金非玉，自然之色也，降于燈中，以求靈驗。若兆欲求注筭，遶燈三匝，

密呪燒符，得燈焰長寸，即得長壽之報。

祈燈延生注齡符

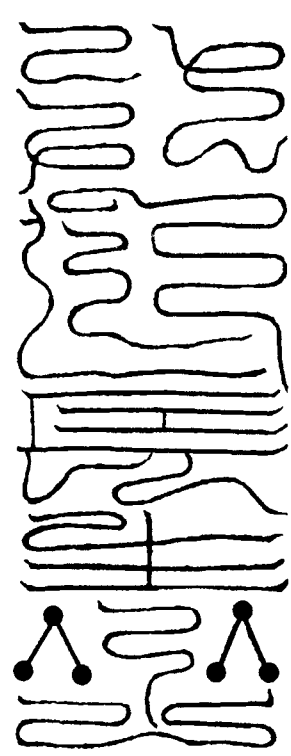

右遶燈六匝、焚符六道，以明為吉，焰長而紅，得長命之證。

无上玄元三天玉堂大法卷之十二

无上玄元三天玉堂大法卷之十三

斬瘟斷疫品第十五

師曰：人生于世，妄汨身心，痴迷欲想，不能運旋攝養，所以風寒暑濕傷於外，淫欲勞傷損於內，是使一身四大真散炁衰，則力弱神憊。精氣一搖，元氣不固，疫癘所由生也。若夫人能起居，以避寒暑，節飲食，以養幻軀，絕淫想，以固元精，自然真元不散，炁血周流，將見入道通真，又豈患惡毒之病，而求制伏之法耶。故《醫經》云：春不病瘟，冬藏于精。此之謂也。今太上慈悲，立制伏之法，以救末世之人，庶幾不罹天枉，使人免夭橫，躋仁壽，則太上好生之本心。經云：往昔，人民仁義淳朴，無有惡心，無有天枉，鬼不橫傷。但今末世，時代澆薄，人心破壞，五情亂雜，更生疑惑，任為彼此，不信正

化，唯用邪行，背真從偽，不道不仁，違天逆地，斂戮衆生，不忠不孝，無愛無慈，賊害物命，結諸惡對，致使患難侵染，家遭瘟疫，身受毒炁，大小疾病，人口死亡。如此，並六天故炁，北酆帝主，鬼部之帥、人間將帥、五嶽之神，遍行天下，承其罪釁，放其毒炁，以殺惡人。故太上有法制之，《女青律》曰：若能知瘟鬼名字，鬼不敢加害。三呼其名，其鬼自滅。

東方青瘟鬼，劉元達，木之精，領萬鬼行惡風之病。南方赤瘟鬼，張元伯，火之精，領萬鬼行熱毒之病。西方白瘟鬼，趙公明，金之精，領萬鬼行注炁之病。北方黑瘟鬼，鍾士季，水之精，領萬鬼行惡毒之病。中央黃瘟鬼，史文業，土之精，領萬鬼行惡瘡癰腫。

東方瘟鬼，名咎達。南方瘟鬼，名士言。西方瘟鬼，名珪。北方瘟鬼，名天遐。中央瘟鬼，名大黃奴。第六瘟鬼，名誅女。第七瘟鬼，名伯陵。瘟鬼祖父，名梁州。瘟鬼祖母，名交成。瘟鬼父，名延年。瘟鬼母，名出中。

右五方瘟鬼，兄弟七人，合祖父母、父母共十一形。能飛行，隨月行毒，以害惡人。太上好生，有符法制之，不能為害。

正月瘟鬼，名惟。二月瘟鬼，名腫。一名星。三月瘟鬼，名劉。四月瘟鬼，名存。五月瘟鬼，名壘。音齊。六月瘟鬼，名眸。一名祥。七月瘟鬼，名幸。八月瘟鬼，名懷。九月瘟鬼，名晨。十月瘟鬼，名卑。十一月瘟鬼，名羸。十二月瘟鬼，名堅。子日瘟鬼，名根。丑日瘟鬼，名蕩。寅日瘟鬼，名怡。卯日瘟鬼，名疑。辰日瘟鬼，名厄。巳日瘟鬼，名愛。午日瘟鬼，名悟。未日瘟鬼，名奴長。申日瘟鬼，名木。酉日瘟鬼，名石。戌日瘟鬼，名志。亥日瘟鬼，名憂。

右諸瘟鬼，各直月日，並順劉元達等，放毒行害。凡五行之人，不行道戒、不忠不孝、不仁不義者，皆受其殃。凡行道遵教之人，能知其名字，皆自降伏。應去者，各自遠遁。合留者，却其凶黨。更相約束，不犯善

人。三呼其名，潛避惶懼。

又有蠱毒鬼名：

一蠱毒鬼，名捍渠。二蠱毒鬼，名咎。三蠱毒鬼，名禮咎。四蠱毒鬼，名成宴。五蠱毒鬼，名不釋。六蠱毒鬼，名烏悟。七蠱毒鬼，名緣支。八蠱毒鬼，名石干。九蠱毒鬼，名育夷。

右九鬼行諸惡，亂天下，與瘟鬼大黃奴普行邪毒。並有符制之。

天師逐瘟符

黃素朱書，隱語為呪，差天丁力士放三光炁，逐嵌邪炁。一用栢簡，朱書。



呪曰：

叱咄六甲六乙鬼注，速出六丙六丁。知汝姓名，急走千里，不得留停。須臾不走，吾使大神，身長千丈，五目五睛，乎執鐵索，捕捉汝形。長鉗拔舌，噉食汝形。既滅汝形，萬劫幽冥，急急如老君律令。

師曰：若災疫之年，鬼妖流行，無所

隱藏，必欲求免脫者，當志心誦吾神呪，日持三遍，可與病人同床、同食、無所畏懼，終不能害，至意平安。三呼鬼名，其鬼自滅。

呪曰：

吾戴朱雀，足履玄武。左有青龍，右有白虎。前有萬石鑊湯，後有虎貴天驕。甲卒在吾前後。黃奴之鬼去我萬里，不去者上帝斬汝形。急急如律令。

又呪曰：

叱咄五方瘟鬼，吾知汝名，得汝因何四季行瘟病。吾頭戴天，腳踏地，噉虎之聲山嶽沸，手揮神劍洒長江水。上布天羅，下布地網。吾有一將名吒喇，好食夜叉，常食鬼魅，瘟鬼聞名速走千里。急急如帝君律令。

老君辟瘟大符

黃素朱書，焚之大網內。亦可佩帶。此大符，乃聖師在蜀收鬼戰魔之法也。

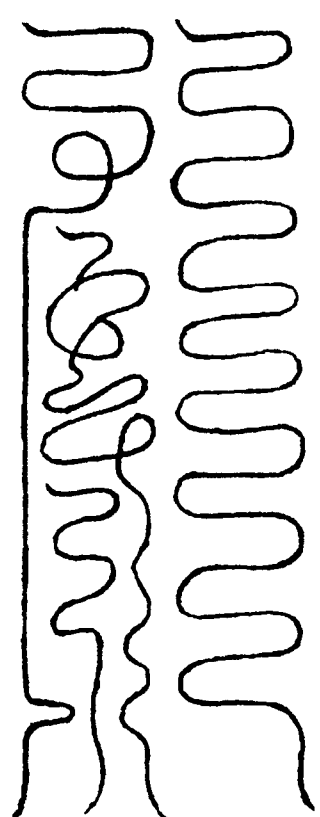

呪曰：

太上太清老君天符，主收五部鬼王。劉元達、張元伯、趙公明、鍾士季、史文業等五蠱行百毒，使黃奴、伯棄、雜俗、六丁之鬼，害殺生靈，得即腰斬，不問往罪。急如告命，風火遵承。急急如律令敕。

太上斬邪斷瘟消疫神符

三符把斗訣，迎罡炁書之。懸中堂及房屋戶，永斷惡鬼、瘟疫之患。

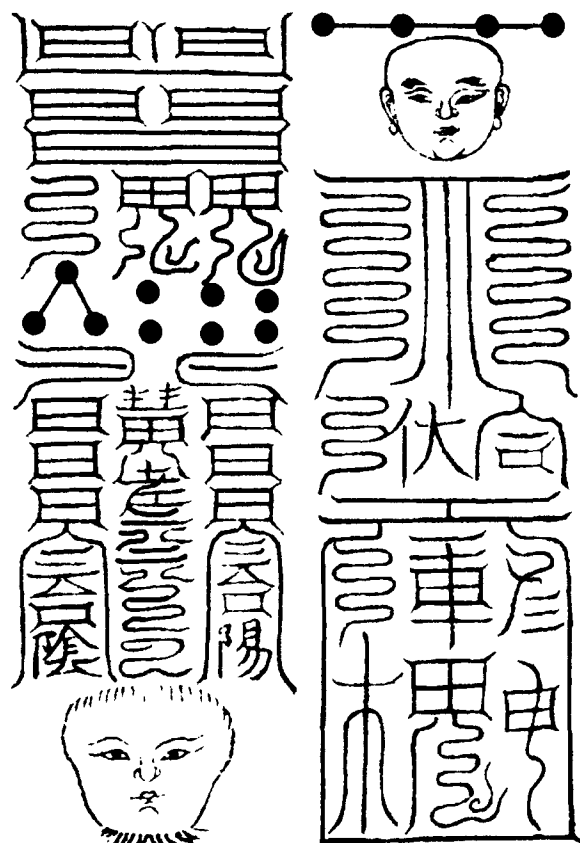
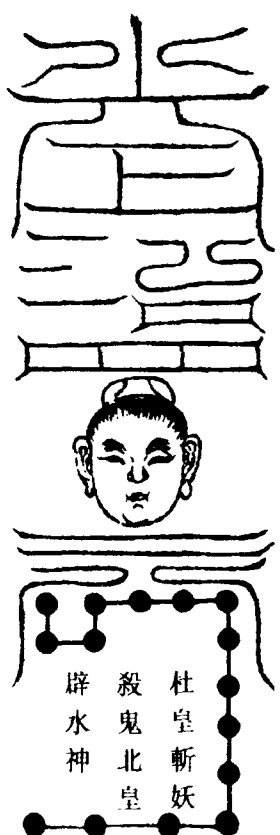

又二符

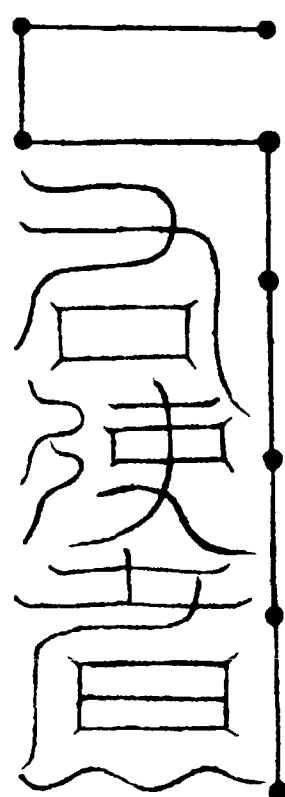
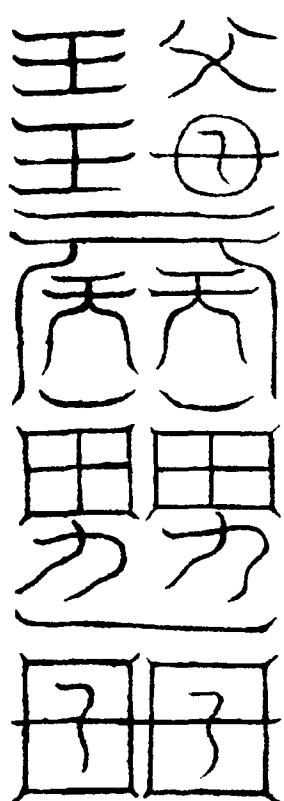

此符用紫文北炁點門上

太上慈悲救苦共卧不染病炁秘符  
取三光炁書符，用井水吞符下。日佩帶，夜縛髻中，仍吞三光符，如本法。

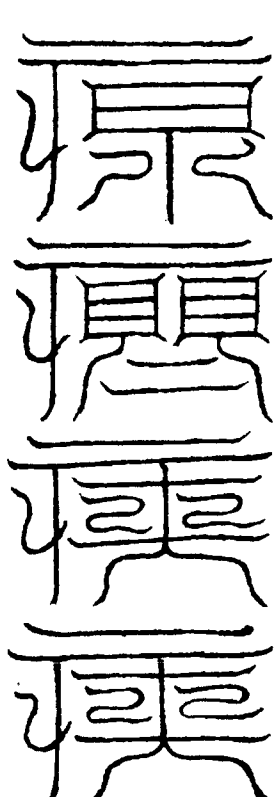

太上治傳染斬瘟鬼符

用斗訣，旋罡炁書之，并花水吞下，永無傳染之疾。若人能歲朝吞服，永無患虞。此乃太上北帝禁瘟王敕，敬之。誦天蓬呪三十六句行持。

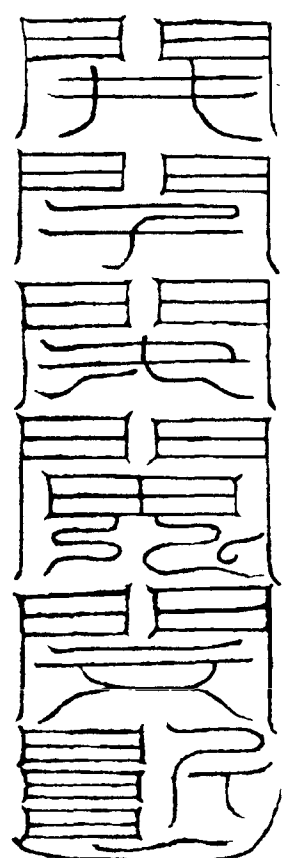

師曰：凡制伏瘟魔，先臨目，存五臟令具五神，叩齒三十六通，及四言一卓齒。為節鬼，有三被此呪，則眼睛爛而死。若世人得此呪，勤而行之，得不死之道。此呪，則天蓬呪也，世人輕誦，必墮惡道。今上士，宜勤而

行之。呪中皆斬鬼之祕，口不可言。誦滿萬遍，其功莫大焉。

火鈴流金斬瘟呪

太上神靈，炎帝之精。光霞電掣，

明耀三清。流火萬里，鬼無逃形。神符一下，灰滅妖精。三五將軍，豁落吏兵。平天戛地，誅鬼不停。飛符走印，頭戴七星。擲火前殺，六天魔精。瘟疫鬼賊，付與神丁。五靈真老，是吾本師。無礙神通，萬靈同歸。五瘟七疰，吾能殺之。何鬼敢虧，酆都戮形，北斗斬尸。神符一下，萬鬼潛糜。急急如太上帝君律令。

春禳瘟符

四符各方色，朱書，掛于中堂上，以辟四時不正之炁，導迎吉祥也。

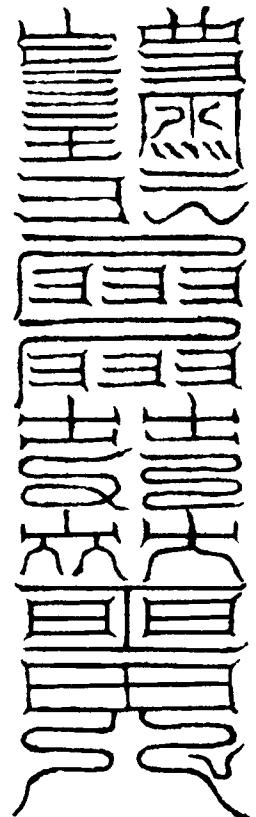

夏禳瘟符



秋禳瘟符

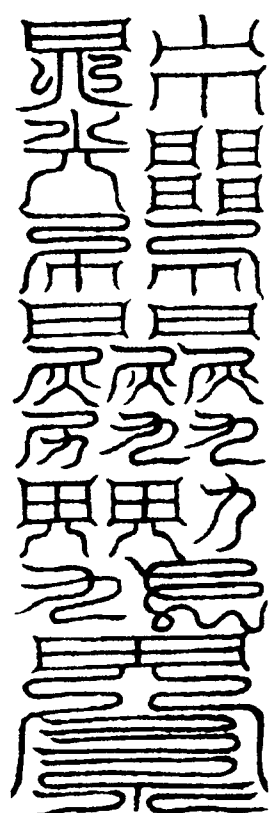

冬禳瘟符



却東鄰瘟符左為東

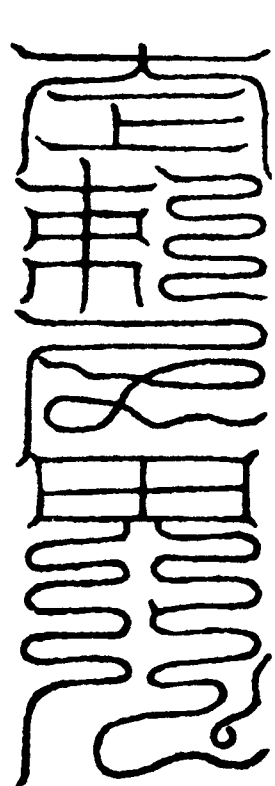

却西鄰瘟符。右為西

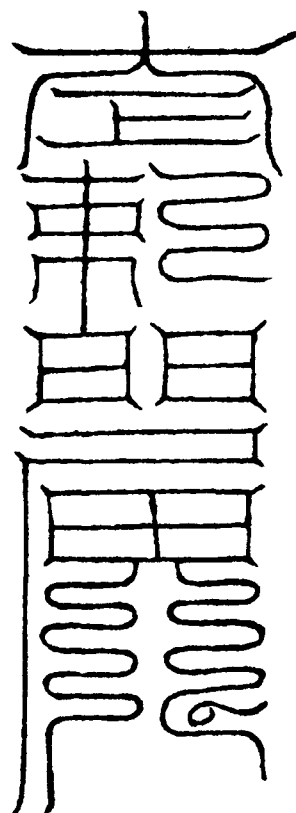

鎮貼符

用黃紙朱書，隨方鎮貼。北帝訣，變乘罡，指其方所噴水，有應驗。

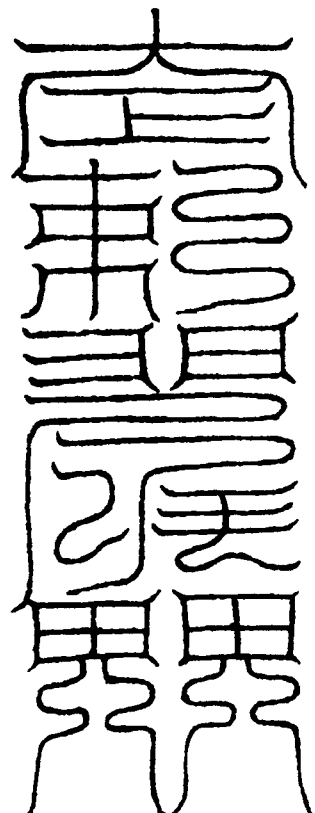

无上玄元三天玉堂大法卷之十三

①「瘟」字原缺，據前文補。

无上玄元三天玉堂大法之十四

慧光燭幽品第十六

師曰：天真，則陰消陽長，為仙。凡人，則陰長陽消，為鬼。故經云：鬼潛幽暗，從陰類也。蓋幽冥衆壞，鬼爽悲辛，失本來之光明，入無名之黑暗。故我太上垂科，假燈光以通陽炁，委真炁以寄靈符。憑法炬之光芒，散冥途之盲瞶。重泉劫夜，盡睹陽光。實太上之曲恩，為下鬼之曲赦，可不敬歟。

師曰：混元之初，天地未位，日月未生，故溟滓寥廓之無光。及其一炁分二，二炁分三，天地位焉，日月生焉，光明通幽，萬化生焉。故度生建壇之初，效天地日月之明，以燈破暗，以陽散陰。先存自己丹田元海一炁生輝，如黍米。次存炁入心，次入泥丸。布日月星之光，普照十方，

天上天下，無幽無冥，普在光明之中，幽爽乘光明，而離幽暗矣。

法師引自己光明分燈化三景圖



月輪呈瑞玉符

月君訣，攝炁委符，分燈時，作紙燃明燭，存運如法。

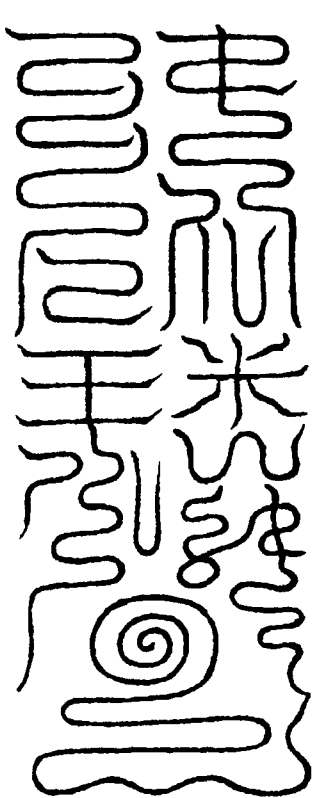

呪曰：

真水澄玄清，元炁方初生。素魄耀圖景，夫人名暖蕭。流光遍幽衢，玉兔負銀蟾。耀華光二極，交映玉闕遙。攝炁開重昏，靈光舞陽翹。

日景洞明金符

日君訣，攝炁委符，分燈時，作紙燃明燭，存運如法。

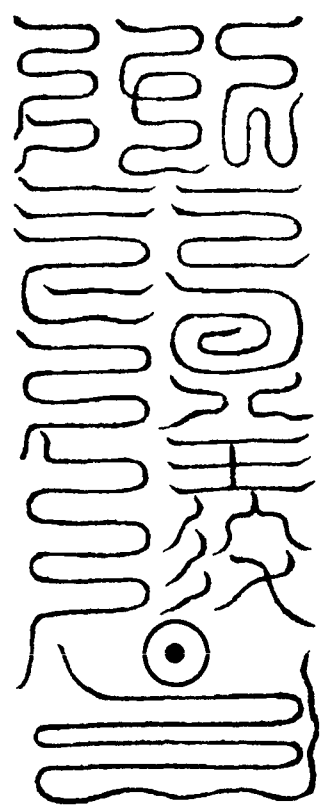

呪曰：

金烏散赤光，陽炁通十方。大赫耀中天，三界朝元皇。五帝引陽精，朱景騰華房。羣陰已消盡，真景鍊元綱。照耀長春境，自然通帝鄉。

星芒煥景寶符斗訣

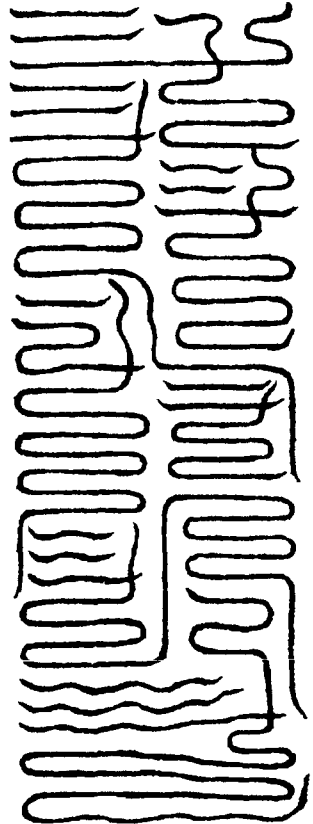

呪曰：

星光天之胎，綜炁舒靈光。斗魁斡中天，樞機轉元皇。下輝十方界，幽夜皆光芒。爽魂離幽夜，乘光鍊真陽。玉京普光破暗寶符

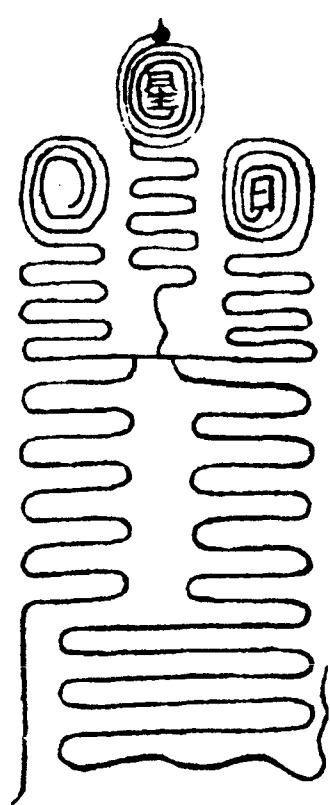

呪曰：

元始一炁，化生三清。三炁化運，三光開明。日光下照，三界散陰。月光朗耀，長夜生春。斗光臨照，天地開明。上通有頂，諸天光傾。下照九壘，光徹泉扃。中照地府，業道虛澄。九天之下，處處光明。破陰以陽，破暗以光。天光已降，地暗消亡。天光已生，地陰滅亡。慈光照耀，拔度無方。

九幽地獄燈

師曰：還將上天炁，以制九天魂，故假符委炁，以炁乘光，光下地府，則幽魂出離矣。夫陽，奇數也，自一至三，由三至五，自五歷七，以至於九，皆陽數也。先安九燈，皆次於師前，請九天真陽玉光破暗符至燈所，即焚符宣行。然後自東方點起一燈，誦呪，引光照風雷地獄。先每獄燈位內，寫各方天位，如東方，則寫無量天，却以獄套套之。至關燈，却撤去獄套，同符焚之，即見地獄化為天堂矣。南方如前法。九獄畢，則盡化天矣。

九天真陽玉光破暗金符

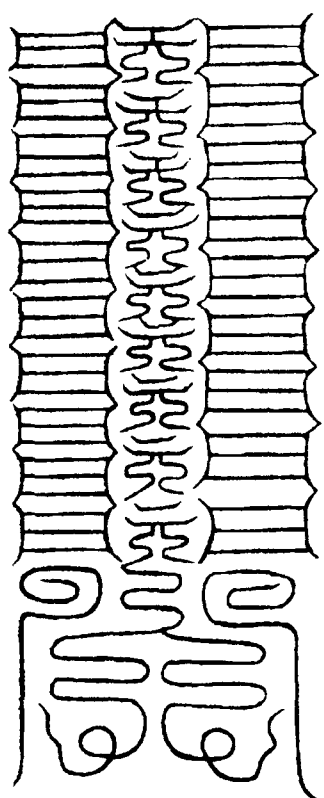

師曰：此符，黃素朱書，引日光月芒書之。焚于未燈之前，以請慧光，然後破獄。

呪曰：

三光正慧，洞光合輝。十方應化，普降威儀。火毒消翳，洞明寒池。幽關明朗，冥檻光輝。大慈下濟，上聖慈悲。幽魂昇度，飛升天墀。急如告命。

九獄燈圖

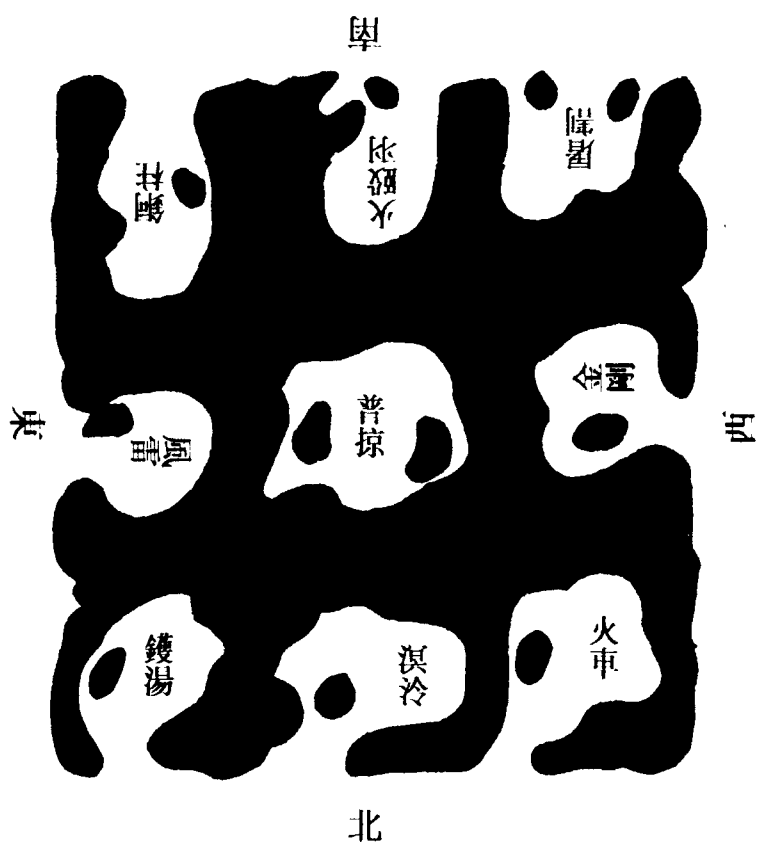

慈尊開幽牢符

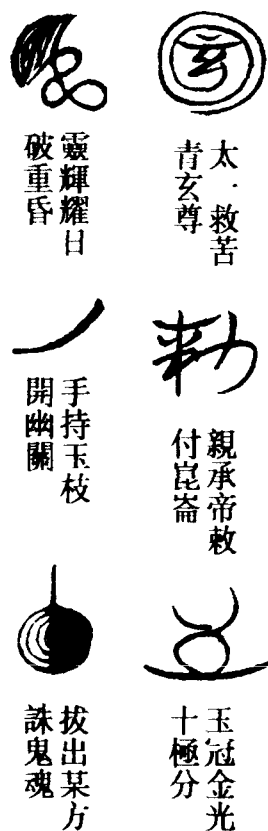

右玉清訣。先存日中太一慈尊放光明，即就朝禮，誦《救苦經》一遍，吸日中慈尊人口，注筆書符九道。臨破獄，每方飛一道，然後告符。告符係重符，在《尋聲救苦品》。

圓像外，毫光內，太一坐師子洒水。

右符，每用槐黃輕紙一道，長八寸，闊五寸，對日研朱，依前書之。凡一獄飛一道。飛時，存自己如慈尊，面前幽獄，引符光照破，不知有我，惟見我是天尊。故專意，則感通九獄，宣告呪章。

東方風雷地獄救苦呪

破獄時，宣用玉清訣，皈卯文剔發，存身中青

炁，乘符光化天尊，入幽獄救苦魂。餘皆倣此。

青陽生炁，光耀玄臺。元尊大慈，赦下風雷。飛戈消散，考掠停推。太上急救，魂升玉虛。

南方火翳地獄救苦呪 皈午文

三炁丹華，照耀南方。火翳之獄，自然清涼。飛洒甘露，法雨流香。神魂自在，上登福鄉。

西方金剛地獄救苦呪 皈酉文

天尊救赦，下照金剛。鬼吏奉命，魂識乘光。幽牢罷對，考掠停酸。出離地獄，高步仙鄉。

北方冥冷地獄救苦呪 皈子文

陽輝下照，地獄回春。冥冷寒夜，盡滅光明。辛酸消散，考罪無刑。乘此符光，竟度幽局。

東北方鑊湯地獄救苦呪 皈寅文

真光玉輝，夜寒開光。鑊湯息焰，熱惱清涼。慧澤霑濡，靈風滅炎。神魂自在，乘光翱翔。

東南方銅柱地獄救苦呪 皈巳文

真光玉敕，鬼吏承恩。銅柱摧折，

曲赦罪魂。黑錄消亡，金光度魂。玉輝高上，得見慈尊。

西南方屠割地獄救苦呪皈申文

金符下詔，太上宣慈。屠割幽獄，刀劍消糜。殘魂復性，罪業消除。乘光離暗，出離劫期。

西北方火車地獄救苦呪皈亥文

百寶瑞彩，中有元尊。洒甘露雨，蕩清炎煩。火車息軌，劍戟摧苦。鬼官奉赦，拔出鬼魂。

中央普掠地獄救苦呪

皈順 匪焚符，再皈玉清訣出。

玄輝自然，赦下重泉。恩覃普掠，罪苦咸原。鬼官脫離，魂爽昇仙。

右存頂中三色雲炁，太一慈尊在上，枚百寶光，下照泉曲，一一獄中，皆見慈尊，放光照暗，罪魂乘光升上，即以杖策之。

无上玄元三天玉堂大法卷之十四

### 无上玄元三天玉堂大法卷之十五

#### 尋聲救苦品第十七

師曰：黃籙度生，青玄救苦。慧光開暗，符命通幽。拔沉滯魄，超升快樂。其功德，信非不補。而行之者，亦豈容易觀也哉。然而壇場整肅，鍾磬鏗鏘，外雖備於威儀，內惟憑於德行。若以印押為命，今以文檄為指撝，而不知存之自我，非徒無益，抑亦有誤。幽冥符命之傳，固多為救苦長生為先，今以救苦符命為首。

#### 元始救苦符長生符指迷說

師曰：此二符乃《九幽經》備載，皆以符合真也。後入靈寶法，然其間強生分別，立諸等散形貴賤，各有差別。夫天地分判，人位其中，既得為人，均有生死，所有貴賤，乃世之勢分使然。天待下民，豈有殊等，惟一而已。故《玄靈經》云：尊卑雖殊，

命分俱無差別。既無差別，豈有符形。而呪語殊異，故以疑。決于師，曰：寶珠之內，先天以簡符篆之中，後世而繁。今特立以救苦一品，列之二符于首，後之嗣師遵而行之，合悟于此。

#### 救苦真符

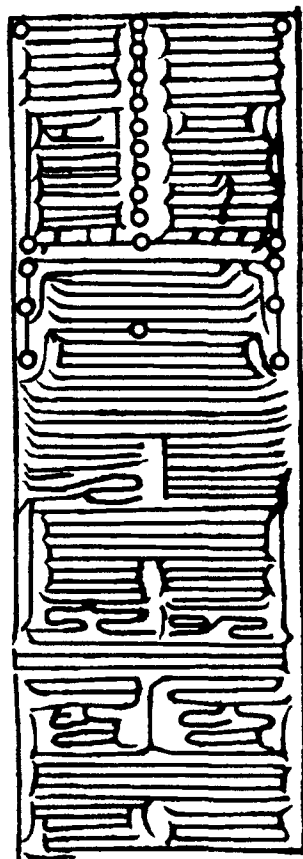

#### 變茭龍符

用黃紙長二尺四寸，朱書，懸茭龍口中。玉清訣，青玄炁，九遍誦呪，然後書符。

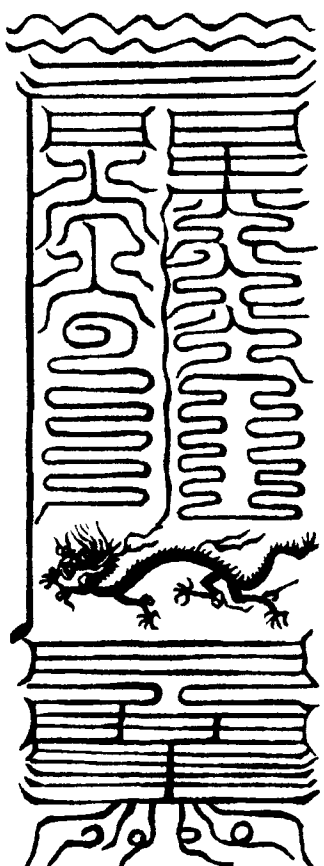

呪曰：

道惟心通，妄資幻成。以幻斷妄，以假變真。結茭為龍，眉目分明。負我符命，下入寒庭。從今火化，飛行不停。急急如律令。

又呪曰：



慈光救苦，太上慈悲。人生昏暗，罪苦以迷。五苦五累，罪報無虧。今日大慶，天光下施。度出苦趣，罪對消除。登我場墀，受鍊生尸。急急如律令。

### 長生靈符

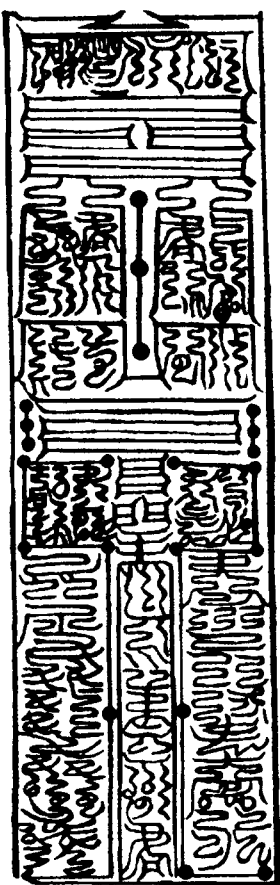

### 變金龍符

用黃紙長二尺四寸，朱書，如前納龍口中。玉清訣，洞陽炁，九遍誦呪，然後書符。



呪曰：

道惟心通，妄資幻成。以幻斷妄，以假變真。結象成龍，變金龍形。所化以火，凡變惟心。變化在我，鍊冶幽陰。丹天真火，燒燼酆庭。火鍊自然，上昇朱陵。急急如律令。

又呪曰：

赤炁流火，炎赫朱陵。丹天三炁，

冶鍊金庭。長生不死，迴骸返真。中有仙伯，絳衣火裙。韓君運化，司馬生神。鑄魄陶魂，以陽鍊陰。尸魄消散，變化真形。混合三清，合清超昇。急急如律令。

### 無上自然慈悲減罪符

玉清訣，再皈寅，引太赤炁書符。凡未告諸符，先告符以減罪，次告遷獄符。

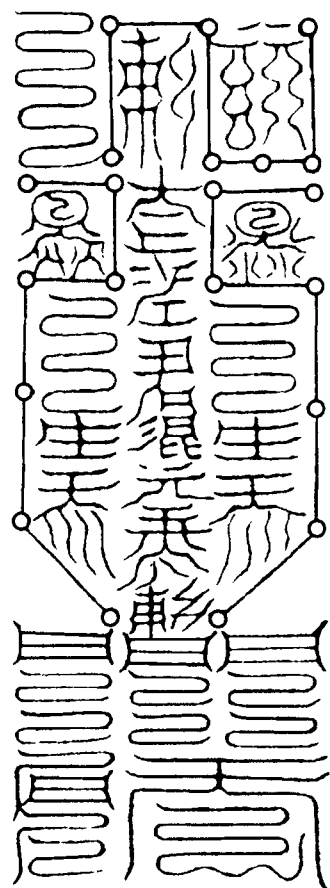

無上自然，慈悲減罪。玉符告下，

地府北陰，無極世界。酆都大帝，六天鬼王。符命所到，幽夜開光。遵承道旨，遍告三官九府、百二十曹、三十六獄、九幽地獄、二十四獄、有間無間、小鐵圍地獄、陰曹官吏、地府神靈。符命恩霈，太上慈悲，減削所度亡過某人。生前罪咎，歿後冤讎。承今符命，減削罪戾，拔去酆治，和釋愆尤。承此減罪符命功德，不得留停。一如告命。

太歲年 月 日吉時告下。

呪曰：

混元慈光，結成梵炁。照耀幽冥，減除罪戾。金口所宣，黑簿無對。神寶恩光，千靈奉會。急急遵行，鬼司勿滯。急急如度生律令。

### 青玄上帝服炁持經訣

兆入室，整服端坐，東向炷香，萬念不擾，一真湛然。存自己肝中出青炁，如青煙。青雲透耳鼻而出，以後漸多，彌滿一室，徹外皆見青雲。於青雲中，見青玄上帝坐獅座，執楊枝琉璃盃。左右二真人、八十一靈官部從。只見帝尊在金光，透青雲，遍十方。兆奏請慧光甘露。良久，帝尊付甘露與真人飲，兆五內清涼。帝尊頂上降金光於頂門，照兆身，覺兆一身金光，入口如蜜。次默誦《救苦經》一遍，收拾金光、雲炁，從妙門而入。咽津九過，九叩，退行。如此九度，則所行者應，所濟者度，更有奇驗。祕之。

### 九陽真梵遷拔救苦玉符

玉清訣，亥子至寅出，大赤炁書符。告此符畢，然後告停苦符。

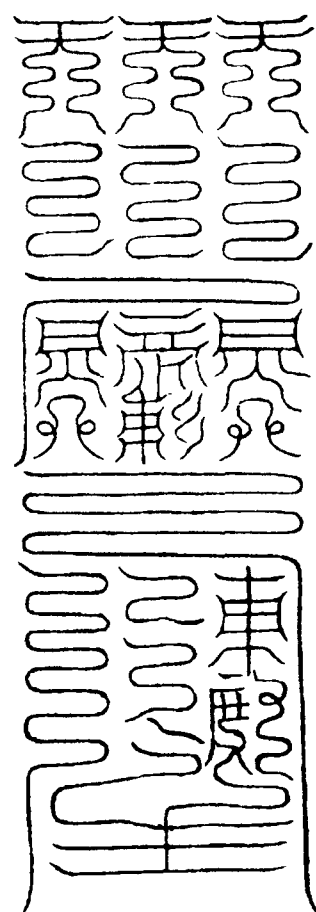

九陽真梵救苦玉符告下，北陰無極世界、酆都大帝、六天鬼王、三十六獄、二十四獄、大小鐵圍有間無間地獄，符光所照，幽獄生輝。太上恩命，急赦無違，遷拔所度亡過某，形魂泊諸幽爽，睹見光明，乘此遷拔。符赦功德，不得拘停。一如告命。

太歲 月 日吉時告下。

呪曰：

九清符命，下照重陰。幽牢黑獄，皆見光明。牛頭慈憫，鬼火清泠。遷拔罪爽，不得久停。鬼帝奉命，魔王敬遵。一如告命。

紫微上宮超度下元停苦符

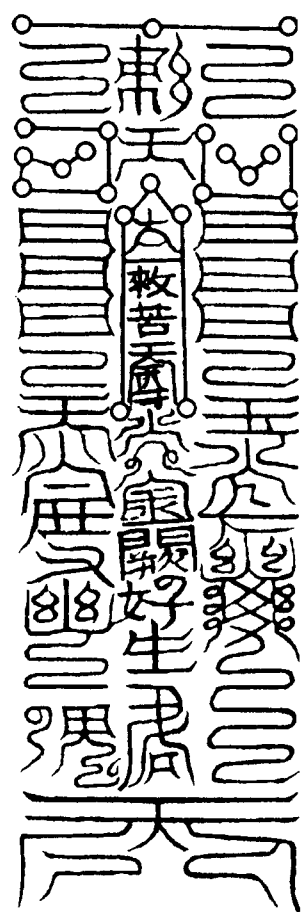

紫微上宮超度下元停苦真符告

下，北陰無極世界、酆都大帝、六天魔

王，符光所照，幽夜開光，咸承符命，遍告三官九府、百二十曹、三十六獄、九幽地獄、二十四獄、大小鐵圍有間無間地獄主獄官吏，各依符命，息苦停刑，拔度亡過某人神魂，泊諸幽爽，風雷平靜，業火澄清。寒水和暖，普掠無刑。割截慈憫，劍化騫林。銅柱摧折，金剛崩傾。鑊湯成池，次焰停輪。不經苦楚，落滅惡根。乘此紫微符命功德，不得留停。一如告命，風火驛傳。

太歲年 月 日吉時告下。

呪曰：

玉陛疏恩，寶符通幽。赦下冥治，救苦停囚。枷械脫離，考掠無憂。承准符赦，出離陰幽。急急如上帝度生律令。玉清訣，天門炁，朱書。

師曰：此減罪、遷獄、停苦三符，此太上曲赦。凡建齋啓露，先告此三符，然後告救苦符也。

九幽地獄救苦法

師曰：天堂皆在我，地獄不離心。苟人生在世，所作所為，動合乎理，則其死也，何緣有業？既無其業，亦

無其罪。既無其罪，何有地獄？蓋自世人心術顛迷，六塵俱染。至於誣毀聖真，背叛君父。殺生偷盜，負命欠財。一生昧心，姦欺肆縱。死後其魂，必入地獄。譬如愚人，勞心損志。日間神亂，夜卧魂飛。隨事作用，現諸惡境。及其睡覺，方知妄夢。所謂地獄，夢妄一同。凡生前所作之因緣，及死後所受之苦趣。然則地獄生於諸罪，罪業原於一心，心法既無，罪亦安有？奈地獄無實，形難言破。心法無定，相亦難言捉。欲定其心，先斷其妄。妄之既斷，罪斯無形，則地獄破矣。夫天陽則明，地陰則暗。暗則為苦，苦則幽囚，即是地獄。今欲破獄，先在運天光，假符而委炁，假炁以舒光，以明破暗，以陽破陰，以真破妄，此謂破獄。然上士一悟無疑，下士未能了達。道妙難窮，心法無盡。洞明妙旨，不在多言。

破獄法

師曰：破獄之法，合以策杖扣獄肩。

而所以用策杖者，三洞法師也。有持劍而破獄者，是正一法師也。近世有持斧破獄者，其說不經，乃妄取鉞斧破開諸地獄之語。後人不知源流本末，遂指策杖乃靈寶法師。而天師門下，係持斧破獄，此皆俚說，不究本旨，惑亂正法者也。今本宗惟嗣師曾受中盟大洞錄者，可用策杖，餘則盟威法錄。劍也木斧，最為亂道也。登壇之際，何異俳優。褻瀆聖真，其罪莫大，故特削去持斧之說。

虛無三炁九陽玉光照破地獄真符

玉清訣，三天、九陽、三光之炁書之。

○ 清微之炁結璘之光	○ 太赤之炁鬱儀之光	○ 禹餘之炁中斗之光
玉皇之炁 天寶之光	玉虛之炁 靈寶之光	玉華之炁 神寶之光
黃演之炁 通玄之光	紫戶之炁 天中之光	明仙之炁 須延之光
演由之炁 曜玉之光	中靈之炁 太微之光	冲融之炁 宵映之光
洞笈之炁 圓輪之光	化凝之炁 清明之光	玄照之炁 虛卉之光

虛無三炁九陽玉光照破地獄真符告下，泉曲之府、北都羅酆。陽光洞照，鐵獄開通。幽陰開晦，劍戟摧鋒。火池息焰，業境無風。幽關夜府，盡化天堂。亡魂出離，覲拜金容。一如告命，風火驛傳。

太歲年 月 日吉時告下。

書符訣

玉清、上清、太清大帝敕赦，救命十方。靈寶救苦天尊、朱陵上帝、朱陵府君、南極長生大帝、九天監生大神，超度亡過某人神魂。書訖至敕字，存三天三寶金光。

呪曰：

玉皇有敕，上承玉清。赦罪十方，流香滿庭。唵吽訶盧娑訶，急急如赦救。

重符密行

每獄各書一道，先期奉行至斯，却以重符為信。

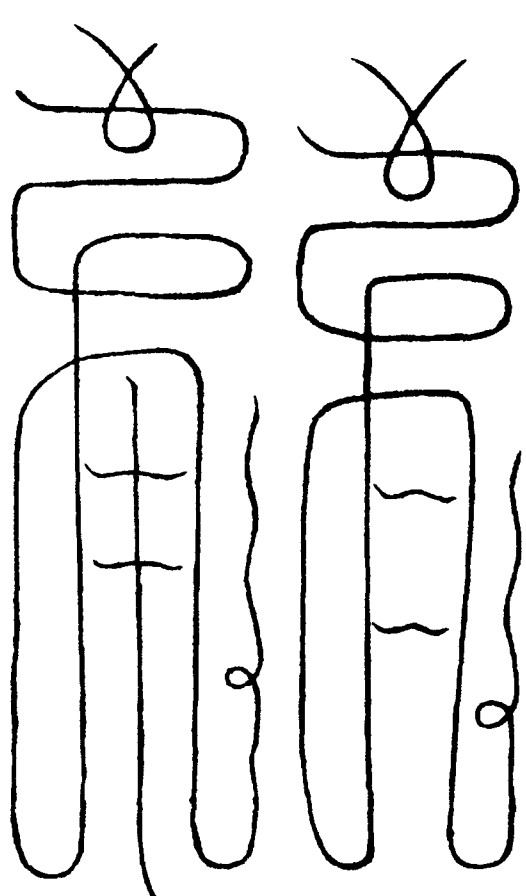
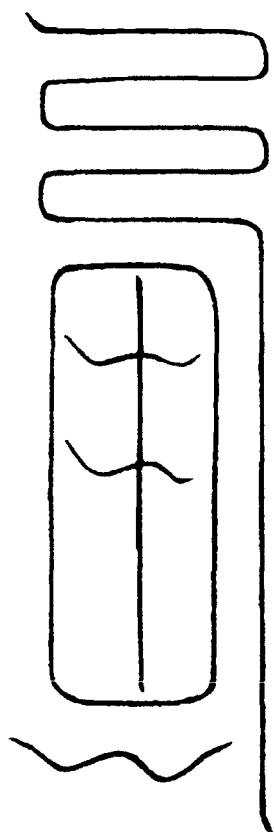

右，陽日添一筆。凡召魂地府，亦可於方函上重印之，地司即依時奉命。凡破獄時，亦可用黃紙書此符於逐方，為合用之信。此係六甲陰陽神之符，或疊書於重符之上。

書救苦符等訣

師曰：凡書符，先令淨照心，關籠縛塵漏。東向趺坐，存頭如一圓光，分為青白黃三色，太一慈尊乘獅坐在光中。次於百寶光中，次放百寶光明，照徹十方，一一光明中，皆見太一天尊慈相。次存身如崑崙山，引太一慈光下照泉曲，一一獄中，皆睹光明。挹青玄生炁注筆書符。

告救苦符等訣

師曰：宣告文時，思存身如太一救苦天尊。次運出頂中，太一救苦天

尊自妙門而上。次東方世界，太一救苦天尊乘獅子座而來，與我頂中所出天尊合而為一。次又與我身所化天尊又合為一。至此時，三身為一，開眼，坐白光中，我身即太一形也。引東方九炁灌肝，堂化龍，持符揖魂。

呪曰：

九炁冲冲，灌我肝經。金光萬道，變成九龍。通幽破暗，下入北艷。罪魂自在，逍遙太空。急急如度生律令。  
次存肝炁化爲龍，出左耳，然後敕遣茭龍。

書長生符訣

師曰：凡書長生符，亦如書救苦符，心平炁定，萬慮不撓。然後頭如赤日炎炎，於赤日中見長生大君頭戴芙蓉冠，紅霞之帔，坐于其中，放大光明。次存身如崑崙，心即火府也。次取炁灌筆書符。

告長生符訣

師曰：告符之時，存身如長生大君玉相。次運出頂中，長生帝君從妙門出。次長生帝君於丹火光中，乘

三炁火龍，與頂中所出之相，相合為一。次又與身合為一。此時三身為一，一開眼，立火光中，我即長生大君。引南天三炁入肝中，化金龍自左耳出。

呪曰：

丹天之炁，離明玉光。灌我神宮，金龍四張。乘符負信，上詣南昌。混鍊陰翳，變運純陽。急急如度生律令。  
次存肝炁化爲金龍，從左耳出。然後明目，敕遣金龍。

无上玄元三天玉堂大法卷之十五

## 无上玄元三天玉堂大法卷之十六

### 濟度幽冥品第十八

師曰：濟度幽冥，乃以真而覺妄也。凡人生則迷真，死則失真，一真既失，妄想從生，現諸苦報。聖師立教無他，專以真而覺妄也。蓋人心迷失真元而入幽境，雖千聖亦難着力，惟能運一真破一妄，使癡魂於清淨，了然脫去苦境，不有縈牽，此乃不失太上慈悲立教之初意。若學者不能會悟于此，徒泥文檄為行遣，持威儀為功德，終夜謳吟，盡日勞頓，必竟亡者無益。今立濟度一品，庶幾專志於幽冥，不敢着外之役也。及夫心境開澄，性天朗朗，此真之外，斷無他說。使幽沉得離苦趣，其功德莫可量也。師曰：六甲者，甲子、甲寅、甲辰、甲午、甲申、甲戌也。甲為東方生炁，為好生大仁。故南方火

鍊，西方金剛，北方水塞，四維皆非正炁，故魂爽非得六甲之神布列八方，則未見生。生之真難到壇所，故今大教，先以六甲使者開導。

### 六甲開導符

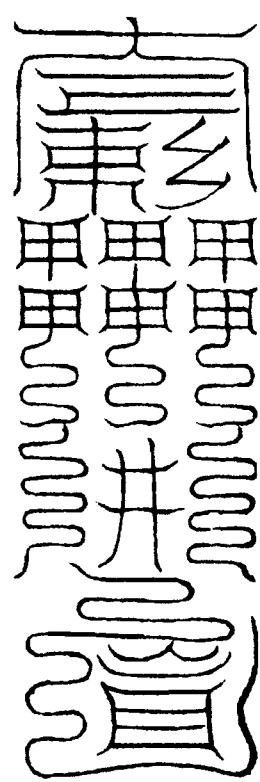

右符告下，九泉幽路，鬼趣昏冥。三光開晦，六甲通陰。鬼魂奉赦，睹見光明。靈司勿隱，金馬驛程。一如告命，風火驛傳。

太歲年 月 日吉時告下。

師曰：六甲開導符，乃通津幽塗之恩信也，法當於未召攝以前告下，係用黃紙朱書，封角發遣。

師曰：悲夫，世人昧昧，不悟生前。心術蠟嶮，死則冥途。自然阻遏，不假太上慈光，未能通達壇所。須得此符，則幽途光明，冥路坦夷，亡魂無險阻之虞矣。

### 赤明三光開通冥路真符

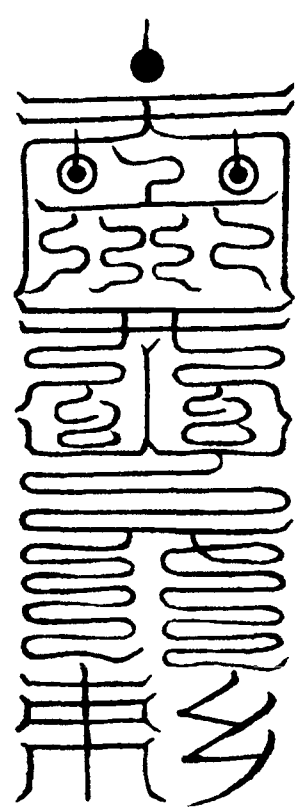

右符告下，泰山沿路山界、水界、空界神祇主者，疾速開通冥路，啓迪幽程，迎導亡過某人形魂，速隨符光所照，善達壇庭。勿阻勿遏，魂識安寧。有違律令，罰及無停。一如告命，風火驛傳。

太歲年 月 日吉時告下。

師曰：此開通冥路符命法，用青紙朱書，摺角封印，就壇於未召攝之先。師導亡魂，得此，則幽路善達無阻矣。

### 存變法

凡開通冥路，先在運自己三光，合天之三光，自然朗照，冥路光明，無拘滯之患，但見魂爽在光明之中，俱不見別色。次存太一慈尊執空青楊柳枝，遍洒冥境，靜默存思。

呪曰：

三光朗朗，九幽冥冥。夜霾開澄，晨曦清明。瞻慈尊相，甘露泠泠。魂爽歸來，善達幽程。聞經聽法，逍遙上清。呪畢，引炁書符。

### 沐浴法

師曰：塵勞汨沒，世人之所以心垢未清也。不特心垢，凡六用皆有塵，六塵皆有識，六識皆有垢，是故死則沉淪，猶在污泥中，不能自清淨。今吾之沐浴，非謂有識而洗滌也。蓋幽魂罪垢痴蒙，亦猶身之有垢膩，故吾以清淨慈悲法水，一滴一洒，一露一洗之，項心清而魄全，罪消而垢滅，此之謂沐浴也。

### 仙人蕩尸符



呪曰：

華池灌育，形魂一清。六塵無垢，業垢俱澄。三田光滿，九戶開明。沐漑生根，死魂返嬰。急急如律令。

靈源灌溉玉符

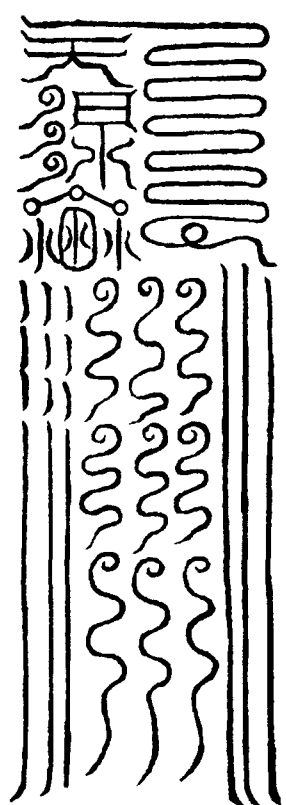

呪曰：

香雲凝露，滴洒清冷。天源玄波，  
霑溉幽冥。尸垢已靜，業塵頓清。濯  
煉諸妄，刮蕩無明。三魂返真，枯朽成  
形。出入虛無，往來杳冥。罪垢無染，  
萬劫塵清。急急如律令。

蕩濯塵勞符

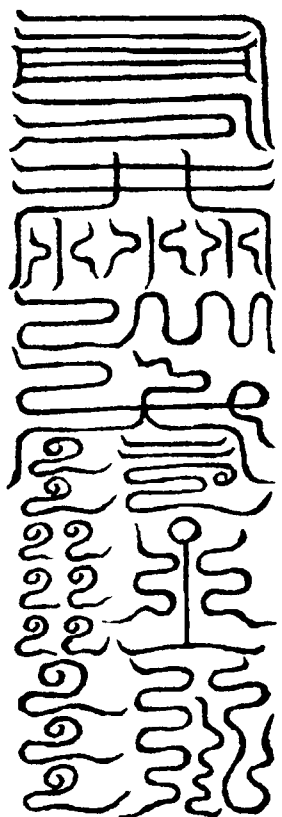

呪曰：

天垢為雲，三光掃清。人垢六塵，  
法語蕩情。地垢尸穢，法水澄清。人  
垢不生，尸垢清平。地垢消蕩，萬仙齊  
并。三炁交映，與道合真。急急如律  
令。

天醫全形法

師曰：鬼爽無形，散亂不聚，如風中

寓炁，無定形也。然其妄念尚存，凡  
生前痒病疾痛，死則尚執迷而受苦  
也。不假全形之法，則形魂零亂，不  
能聚而成形，是故疾病而死者，以消  
磨其魂，不能全也。傷害而死者，損  
亂其魂，而不復全也。兵刃死者，散  
離其魂，不能全也。故太上慈悲，立  
天醫全形之法。

三部八景通真符

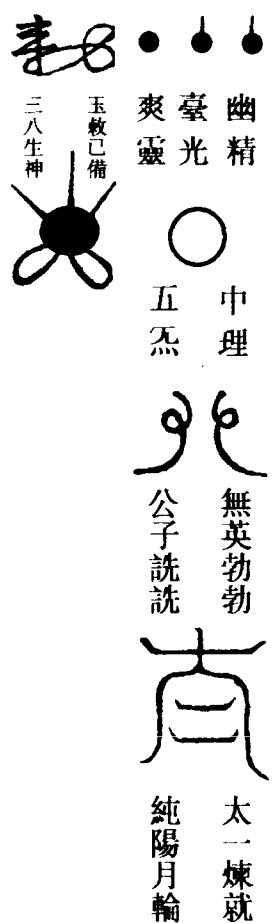

天醫符吏治病真元符

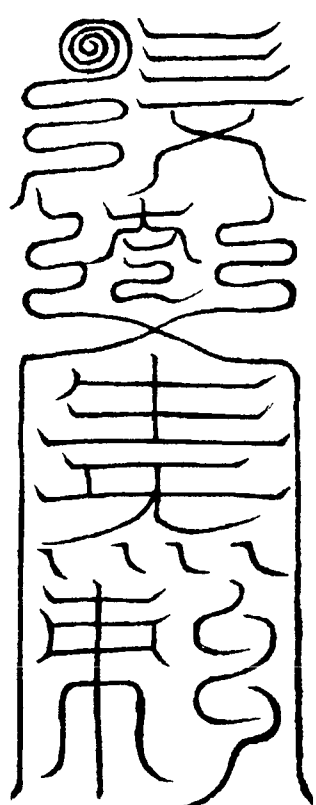

呪曰：

天炁澄清，地景開明。九寶列備，  
三關敷榮。陰尸返質，真炁常清。重  
陰回陽，以柔返剛。摧破六洞，散蕩七

陰。真景內守，魄尸返形。九老祖炁，  
仙化成人。急急如律令。

監生蕩穢法

師曰：血湖業債，端由女人。欲熾  
冤深，鬱結而成報對也。然而穢腥  
未靜，尤未忘生前之念也，故其冥  
魂，仍前疼痛。或子母未分，或血尸  
未淨，非憑法力，曷使超凌？故此特  
備救產亡之法。

蕩血湖穢腥符

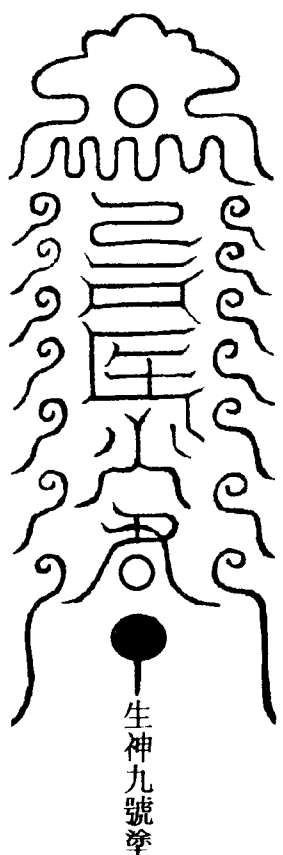

呪曰：

九天大梵，三洞飛玄。解汝胎結，  
宣通胞原。業緣皆斷，死根解冤。血  
湖清淨，獄吏無專。元君復形，司馬監  
生。八景已具，十月胎圓。急急如太  
上律令。

返形分胎符

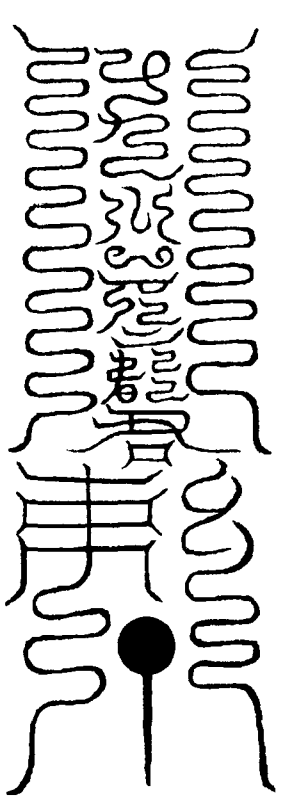

呪曰：

九老仙都，玉光結真。胎結自解，死魂返嬰。監生大神，分生童君。隨符降炁，斬斷死根。消除罪垢，子母分形。蕩腥滌穢，來覲玉庭。承符受煉，超度朱陵。急急如律令。

### 遷神幡符

用日訣，引日炁，本法書之。揚幡時，運自己太陽於幡上，持日君呪，揚起，存赫日麗天，光徹泉曲。

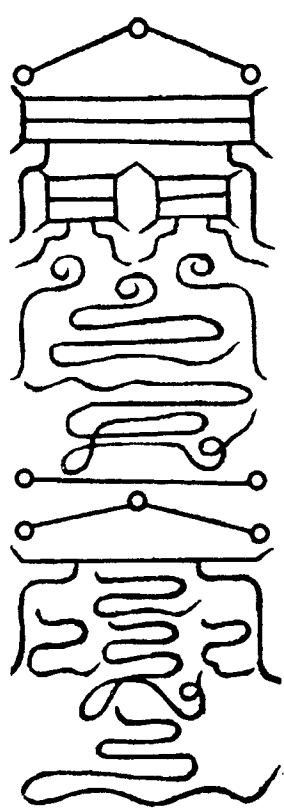

### 迴黃幡符

用月訣，引月炁，本法書之。揚幡時，運自己太陰於幡上，月君呪祝之，揚起，存月光在天，光照幽夜。

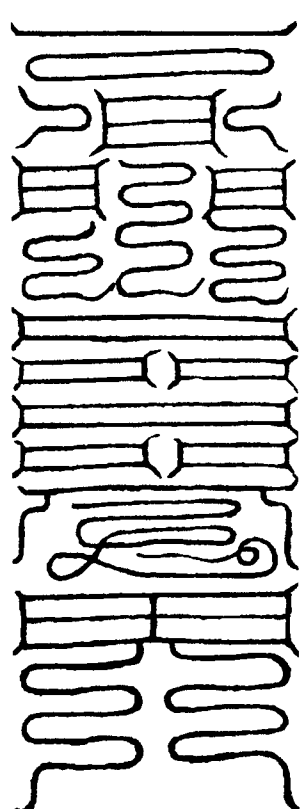

師曰：遷神通幽，以絳繒為之，以象日也。迴黃開度，以黃繒為之，以象月也。各長一丈二尺。

### 三光普供天厨符

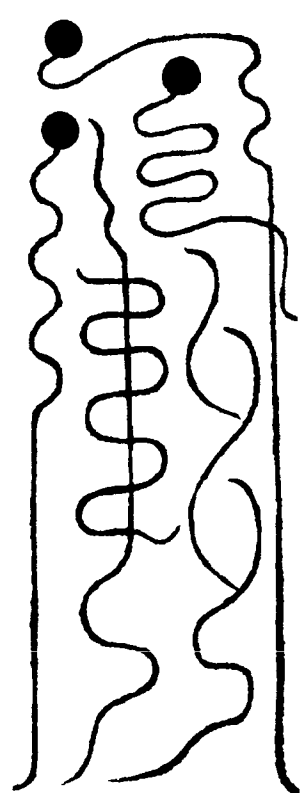

呪曰：

三界六道中，常生妄想飢。三光結靈秀，法食資甘肥。上極諸天神，下及鐵泥犁。一食普供養，欣然達希夷。

无上玄元三天玉堂大法卷之十六

## 无上玄元三天玉堂大法卷之十七

### 神虎追攝品第十九

師曰：斗為世人魂魄之司，故有玄冥隱奧，為追攝之本。然學者習見之熟，行用之常，亦罕見應驗，惟行文書事末節而已。故今大教興行，特立追攝品，使隨符感召，捷於影響，非特為觀美。然神虎玉札符文，世皆有之，更不具出。今專書秘訣，要知玄妙，非世所知云。

師曰：或問神虎之儀謂何？師答：聖人假神虎攝召者，蓋寅為鬼門，其屬則虎。以其方屬攝召者，蓋取此義，良有謂也。今嗣師以壇官統攝虎司，蓋此謂也。

師曰：攝召之法，若不知玄冥內祕，則幽冥昏昧，三界茫然，鬼魂未易來，陰府未即遵奉也。若得此法，實與今世所行之法大不同矣。

紀神虎玄冥內司官將姓名

師曰：所紀將吏品，乃每日承受宗壇之事。今所紀玄冥內司將吏者，蓋別為一司，非係每日承受之職，故此玄冥內司將吏，附追攝品。

神虎倒生玄司玉女，蔣仁魁。

神虎紫元夫人，玄冥追攝內司玉女，韋自然。

自然。

玄冥追攝內司靈官，崔浩。

神虎雄左玉曹主吏，何魁。

神虎雌右武鸞主吏，喬魁。

神虎內司追魂掌籍靈官，酈有俊。

玄冥內司天道追魂使，高龍。

玄冥內司人道追魂使，馬正。

玄冥內司神道追魂使，薛彥。

玄冥內司地獄道追魂使，雷飛。

神虎內司餓鬼道追魂使，張守和。

神虎內司橫亡道追魂使，趙公明。

神虎內司幽隱道追魂使，朱信。

神虎內司天塗惡道追魂使，陳從正。

神虎內司地塗惡道追魂使，葛勝。

神虎內司水塗惡道追魂使，杜克。

神虎外司上部追魂使，張信。

神虎外司中部追魂使，侯迪。

神虎外司下部追魂使，魏達。

神虎監獄急現使者，陳志。

神虎監獄報應使者，劉恙。

神虎監獄引旛使者，徐忠。

神虎監獄夜光使者，許念。



神虎符

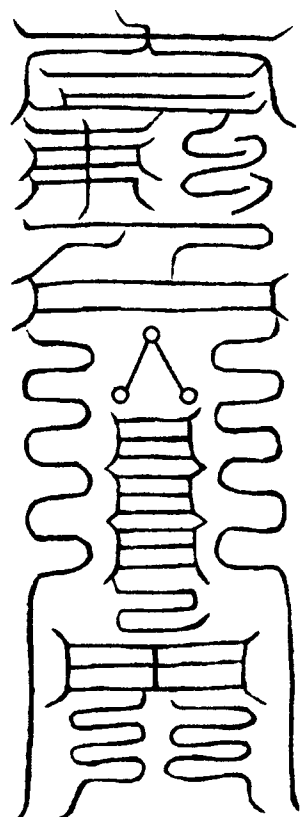

呪曰：

神虎內司，敕降玄都。攝神聽命，

承領天符。急速準令，尋魂四驅。吾

今召汝，汝急起幽塗。唵吽吽急速來。

用黑紙墨書，朱書將名，握斗訣書之。凡攝召以前，

先以此符途召諸將，然後關發文檄。

神虎玄冥內司追魂局

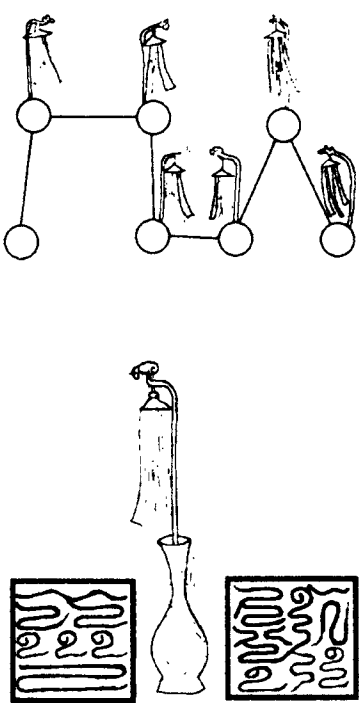

右灰壇，即神虎獄也。此壇乃內祕用之。神驗法，用石灰二斗四升，依式鋪列。次畫以符，然後就鬼門召魂，植旛于中，列符于左右。

玄冥追攝壇符左

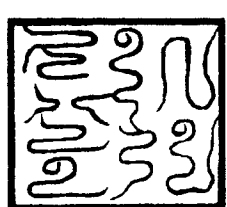



玄冥追攝壇符右

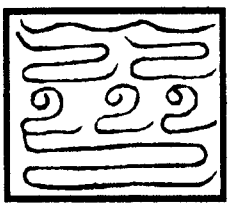

太一引魂符

用黃絹八尺二寸，粉書，懸壇之門。

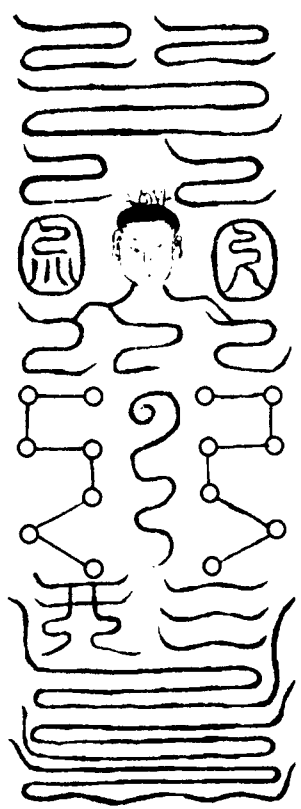

紫元通幽符

用紫絹六尺四寸，朱書，懸壇之中。

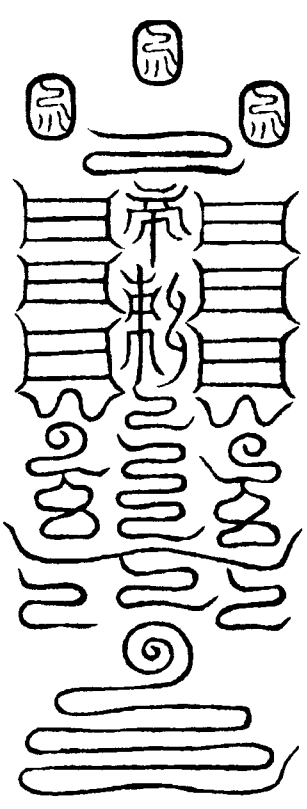

三界尋魂符

用朱書十二道，懸幡上，植于局門左右，仍以九道焚局中。

太上道君救 禹餘天君  
元始天尊救 清微天君  
太上老君救 大赤天君

攝魂提魂 聚神攝  
聚魂攝 聚魂攝  
聚魂攝

日光下照幽關 月光下照冥府  
南方救苦天尊 火炁追魂攝  
中央救苦天尊 西方救苦天尊  
上炁追魂攝 金炁追魂攝 北方救苦天尊 水炁追魂攝

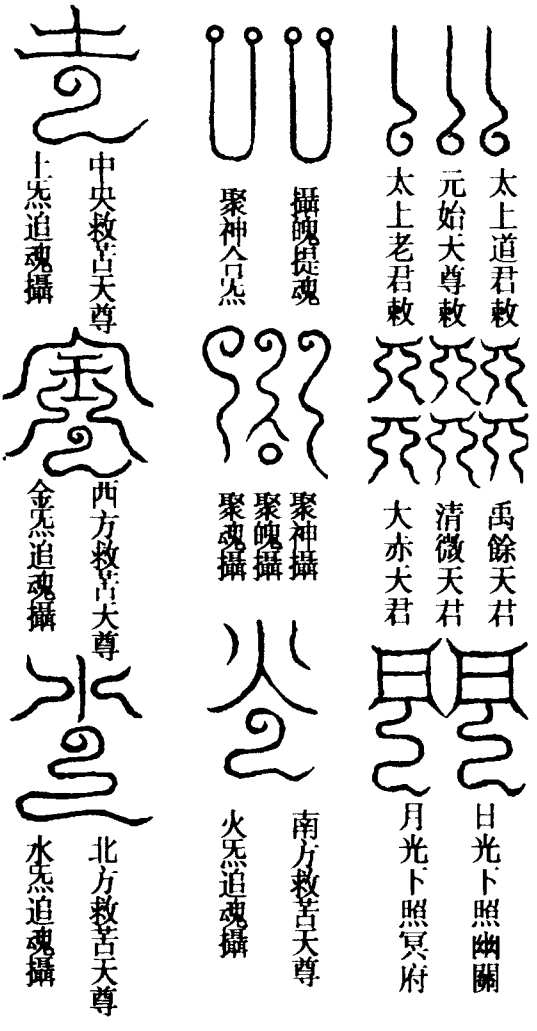

東方救苦天尊 合八方生  
木炁追魂攝 炁追魂攝 合八方真  
炁追魂攝

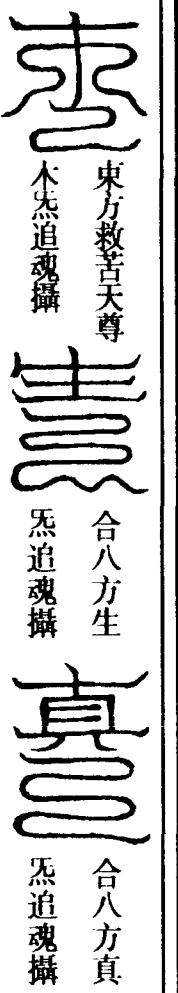

豪光 幽精 爽靈 亡過某人急至  
神虎內可追魂使火急至

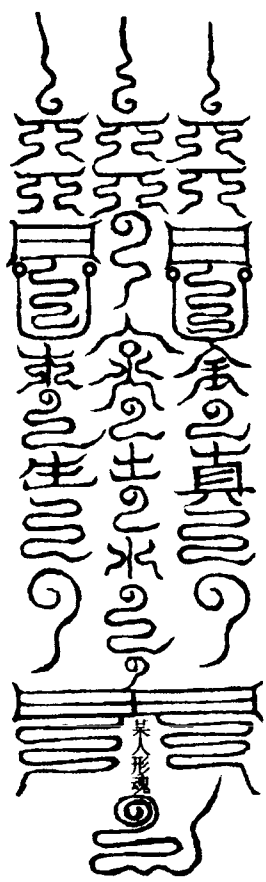
追魂呪

斗訣，九遍，引東北炁九口布壇。次東炁九，南炁三，西炁七，北炁五，中炁一，並布壇中。焚符畢，覺局中冷風起習習，魂到矣。

天地之精，陰陽神聚。以靈炁結汝形魂，散復聚，昏復明，無中兆有，空見真。急歸靈幡合景真，紫元符檄下泉局，太一追魂急到臨。急急如玄冥內司追魂律令。

呪曰：

開天門，通地戶。留人門，放鬼路。攝鬼神，離罪苦。三炁流光，照徹地府。太一奉命，北魁神虎。急急如太一召魂律令。

札式

用紫帛長二尺六寸，高一尺二寸，黃書，用方函如式。

太一紫元金札：

某某人形魂



急急如玄冥內司追魂律令



召魂幡式  
宣變靈幡得靈  
靈氣真如  
山靈聖魂建靈

太歲年 月 日吉時告下。

具法位，臣姓某，承誥奉行。

三天大聖都天大法天師。

發札牒

用黃紙朱書，角封如牒，同札發遣。

天師玉堂門下追魂壇：

本壇準太一紫元追魂金札一道，攝  
召亡過某人，生死年甲，親魂正魄前  
來壇局現形，受度更生，須至追攝  
者。

敕制地司，攝召形魂。承符奉命，三界  
移奔。上天下地，無所不經。三塗六  
道，火急搜尋。天門地戶，獄府幽扃。  
是直姓名，是正魂魄。乘光到壇，無恐  
無驚。一如告命，風火驛傳。

太歲年 月 日吉時告下。  
具法位，姓 押。

召魂幡式

用白絹，按亡人年甲尺寸朱書。此符用鬼門，  
地上竹竿揭之，然後攝召。

呪曰：  
真符重玉光，地府開幽陰。七星  
遵生炁，三辰散金真。魂兮無驚殘，魄  
兮無沉淪。急附靈幡體，煉形歸玉英。  
急急如律令。

附旛法

師曰：凡附旛，先存神虎隱諱，則官  
吏至。官吏纔至，即可引魂上旛。  
然後附旛。

魁魘魘魘魘魘

存此二諱自心  
腎出，官吏到。

然後附旛。

右，閉息七遍，存運口傳，亡魂既到，  
然後現形。

師曰：本壇係全現，見眉目如平生，

故特祕妙。

魁魘魘魘魘魘魘魘魘魘魘魘。

右一十四字至祕，閉息念三七遍，斗  
訣，三嚥水，即現。先看冷風到，然  
後看附：  
催現符

催現符

台光從此生，幽精形復還。爽靈  
三魂備，顯現速分明。急急如紫微大  
帝疾攝。本命訣。

呪曰：

師曰：此祕不傳千年矣。昔漢武帝  
李夫人死，少君行此法，以現夫人如  
生，與帝語。法用生絹七幅，書成七  
星，於亡人本命星上，燒破一星，置  
絹於靈几前，四畔盡去燈燭，令暗  
黑。法師以祕呪嚥水，令孝春環立，  
自燒處密窺之，見亡人如平生矣。

現形幕絹七幅，四圍如木棚式。

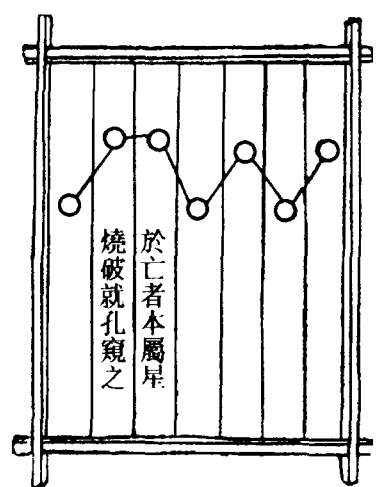

師曰：神虎內祕，世莫得聞。今大教興行，移傳出，將以授嗣教。有道之士得此，當知其響應捷疾，非尋常神虎攝召之比，祕之。

魑魍魎魑魍魎。

中指中文，存斗中青衣童子降一炁，七遍吹旛，即墜。

无上玄元三天玉堂大法卷之十七

### 无上玄元三天玉堂大法卷之十八

#### 仙化成人品第十九

師曰：煉形成真者，神仙事也。盛學士三田光透，四象混全，陽火陰符，烹煎造化，神全數足，白日登晨，是謂煉形不死之道，又何假以符呪之煉耶？雖然世人癡迷，生不聞道，死入冥關，一性飛揚，永無生路，自非假吾身修持之造化，借水火交姤之玄功，因呪以度之，仗符以生之。故聚殘為全魄，煉尸為陽質，一時之內，得遂超凌，則知此法亦救死魂之秘密也，可不敬歎。

#### 煉度壇式

師曰：吾壇煉度，蓋自得真水火之妙也。蓋日晶、月華，是謂真水、真火，故大教以三光為主，是以水火之妙，我先得之，何難度亡。雖靈寶南昌煉度，此水火自吾之日月中出。

要知本壇為萬法之祖，況煉度乎？而陶鎔冶煉之法，惟此得其正傳之妙。

#### 水池火沼燈法

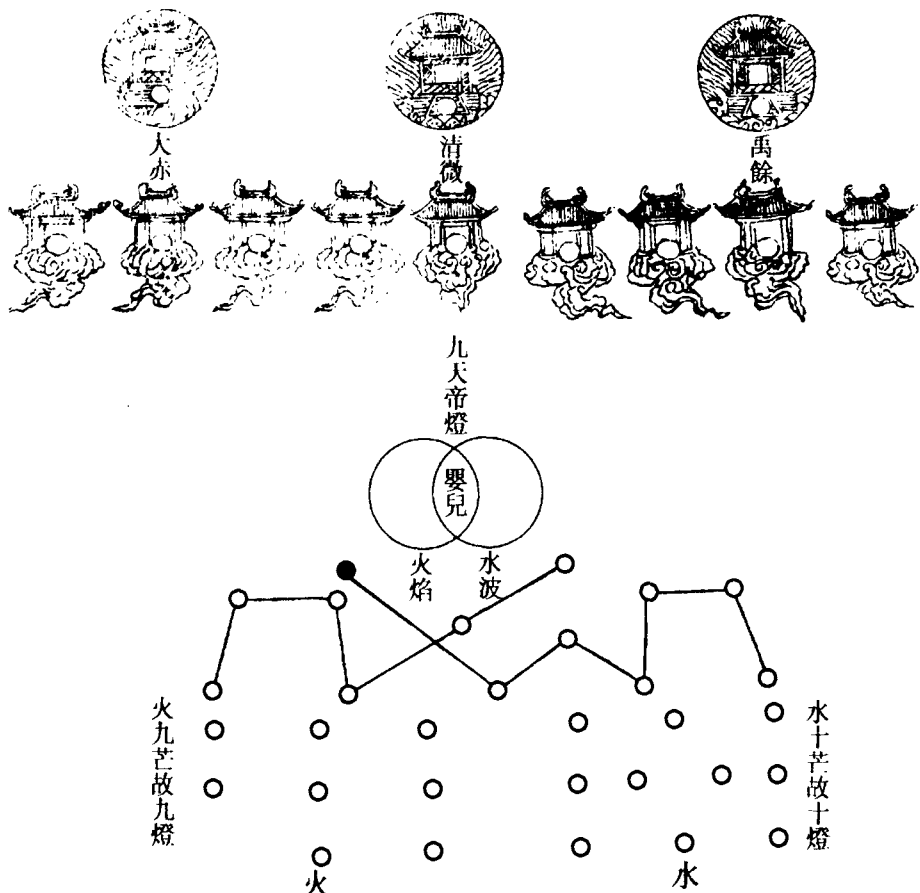

#### 運煉度官將

師曰：吾身造化，隨念運行，即我陽神分形官將。合天之炁，運吾之神，寄委符形，借凡水火呼吸之。內與道合真，先存吾身中，腎間一點光明，如豆大，良久長成，飛出水波。波間官將，皆衣玄衣。玉女乘水炁，立于吾身之右。委入水池之側，存心間一丸如橘大，良久，迸出真火。

火間官將赤衣，玉童乘光，立于吾身之左。委入火池之側，然後焚素華真玄玉光黃誥，及元陽自然煉魂赤錄，以降真水。

變煉

師曰：焚黃誥、赤錄之時，存各曜各曜，乃水池為月，火沼為日也。乘光入吾身，混合吾身之水火，俱入池中。但見光明晃曜，不睹凡界，然後行事。

素華真玄玉光黃誥

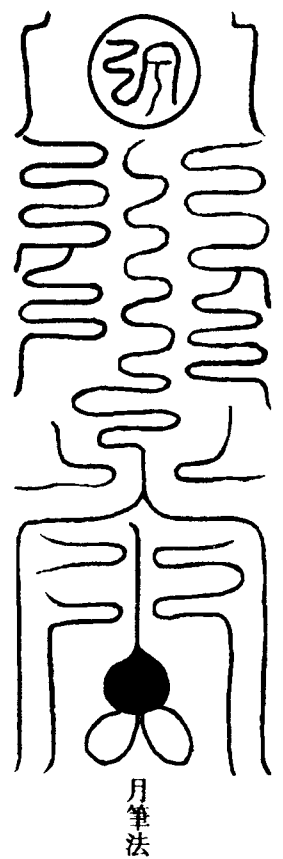

月筆法

呪曰：

玄一真宮，清妙元君。運降真水，下入壇庭。濯陰蕩穢，留真納清。魂歸壬癸，胞育質神。飲吸玄華，泛滔綠英。法輪混漑，身有光明。萬劫圓滿，三五應靈。玄皇符命，太陰奉承。一如告命。

師曰：此黃誥者，即是變真水之法也，當引月芒灌筆書之。焚時，存月華入混水池。

元陽自然鍊魂赤錄

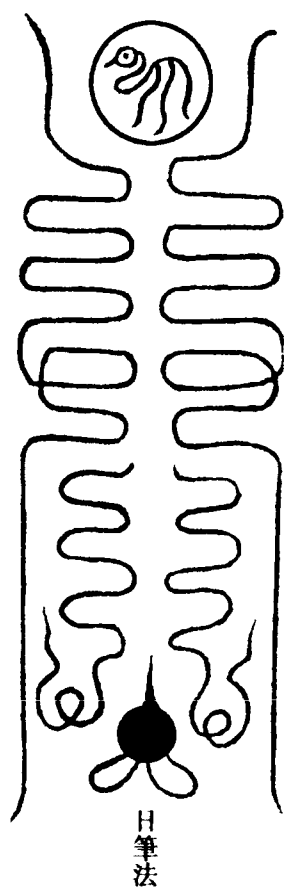

日筆法

呪曰：

混炁赤丹，天光洞陽。烏輪前走，金雞奔張。仙爐玉戶，洞降真光。流火炎熾，陰尸返剛。太上符命，真陽玉章。請降火炁，與日同光。假符委炁，變煉南昌。一如告命。

師曰：變真水火訖，詣水池，行水煉法，謂之月芒煉尸。

純陰真水結璘素華洞陰玉符



清清之體 象帝之先



嬰兒未孩 無象可言



循環此 造化生金



本法

金能生水 變化無根 真水浩浩 灌煉魂神

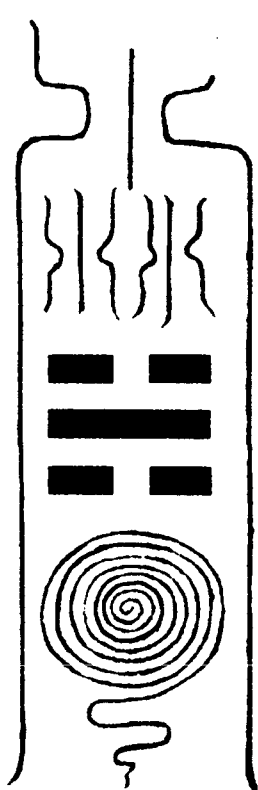

呪曰：

大道一中真，一為先天根。玄玄真一水，出自長生門。幽魂沉九夜，造

化不復存。飄流苦海波，沉沒風浪深。運此先天水，溉灌痴朽魂。虛澄懸太虛，此心曜圓輪。急急如黃華律令。

月華回真玉符

一樣十道，以法十芒。



金木水火土

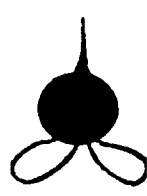

本法

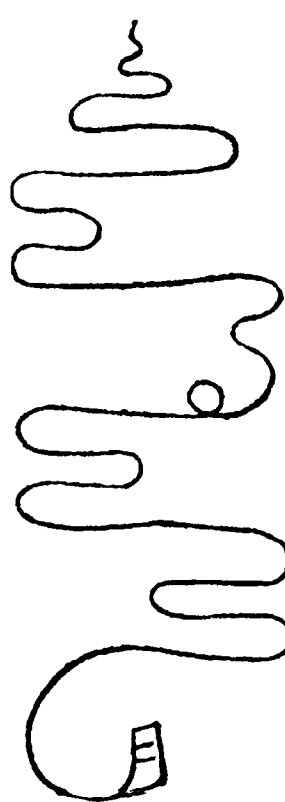

呪曰：

溟滓混天元，玉液泛金波。結璘降真水，清明妙炁多。靈源溢空洞，森森出天河。流香滿黃庭，嬰兒應候歌。

師曰：運月華瑞光符，合神水混泛靈沼。沐浴魂神於清冷水中，浴魂于月華光中。但見魂儀成嬰兒，乘白炁出水，然後入火煉。

嬰兒出水圖

運天一之水，合太陰而溉之。月如秋，月水交輝。

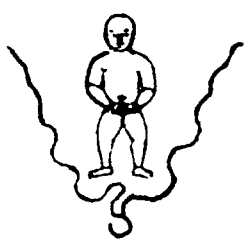

純離真火鬱儀赤明洞陽玉符



赤明之後  
三炁成陽  
真火內備  
朱景開張  
丹天之炁  
運結南昌  
地二生火炁陽明  
陽光既見陰炁已形  
離明之炁  
煉治成真  
外能得一  
純陽藏陰  
本法

呪曰：

炎炎天上日，耿耿身中神。赤光無代謝，真炁混陽精。混合天門開，玄女謁素君。洞煥太虛體，灼爍舒幽雲。尸魄出重夜，丹魂登玉晨。嬰兒孕玄珠，恍惚成金英。明明玄上門，不離身中神。九煉生華景，脫離塵劫心。急急如煉陽律令。

日晶煉魂生神得一玉符

一樣九道，以法九芒。

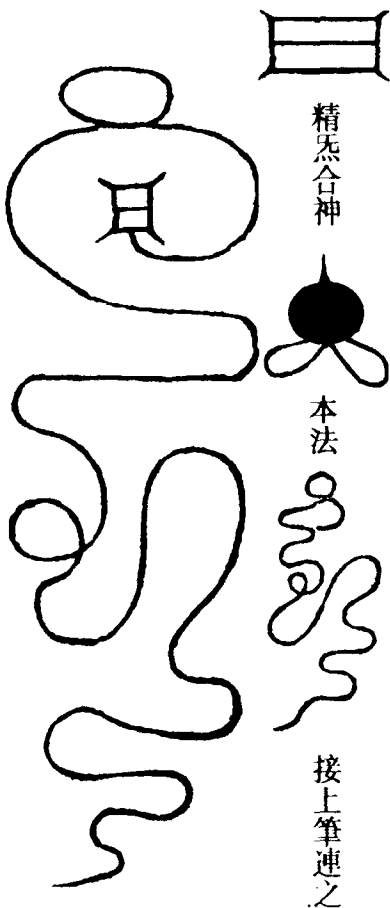

精炁合神

本法

接上筆連之

呪曰：

煥燦耀陽精，流金擲火鈴。鬱儀降真火，煉陰成陽神。丙丁熒惑晶，炎出朱陵。煉胎返本初，高觀稽首升。運日精陽光符，合真火炎赫火池，冶煉魂神於日精光中。但嬰兒乘日金火光，出炎入交煉。

嬰兒出火圖

運地二之火，合太陽而冶之。火如春日 and 和氣。



交煉法

師曰：交煉之法，其造化尤為至妙，故全奪造化交合之妙。借篆符運用之功，既濟陰陽，和同魂魄，陰消陽長，自然成其真，豈小小法力也耶。

水火既濟合煉成真玉符

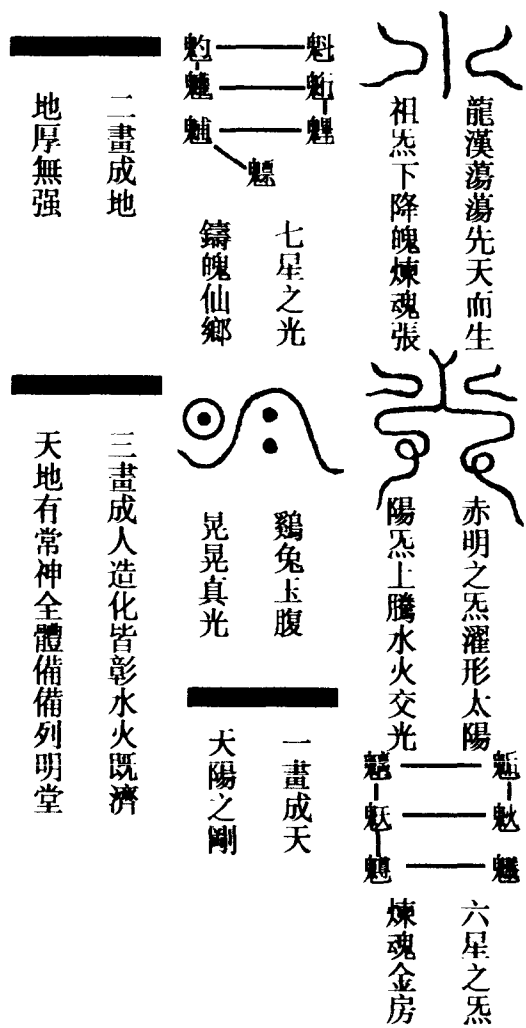

龍漢蕩蕩先天而生

赤明之炁濯形太陽

祖炁下降魄煉魂張

陽炁上騰水火交光

魁魁魁

七星之光

鑄魄仙鄉

雞兔玉腹

一畫成天

天陽之剛

煉魂金房

魁魁魁

二畫成地

地厚無強

三畫成人造化皆彰水火既濟

天地有常神全體備列明堂

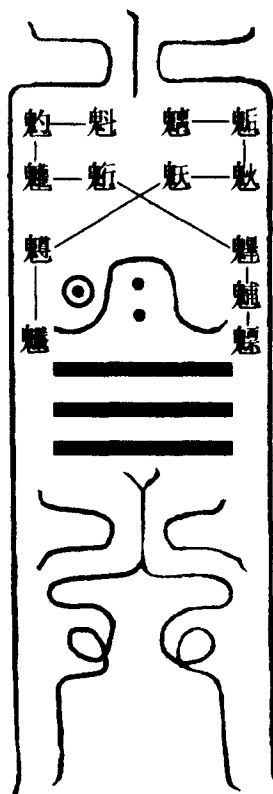

呪曰：

溶溶天漢精，滄流混崑泉。坤母覆乾父，冷派皈真源。龍昇達蒼穹，離丙親下元。碧海生赤焰，火中迸天淵。雞兔孕真精，水火別醜妍。紫雲靄天谷，玄珠懸中天。黃老歌洞章，死魂得返嬰。九九純陽備，司馬正在庭。急急如水火交煉律令。

全真備道返陽合體大符

存日月交光，引魂立中，然後備通。

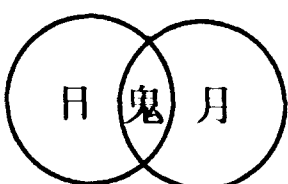
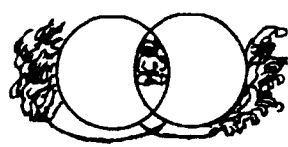

呪曰：

天有三奇日月星，地有三奇乙丙丁。人有三奇精炁神，精固炁全生元神，神合氣足乃成真。甲水護魂保千齡，庚金制魄成無英。丙壬水火陽中精，三田結就天寶瓶。三炁返一歸天根，玉京山下日月明。天光混合照崑

崙，真水真火煉成真。上昇紫戶出幽冥，超凌三界禮天尊。急急如全形度化律令。

混合全形符

○ 輕清為天  
○ 混混圓圓  
○ 江河澄靜  
○ 下通深淵

○ 重濁為地  
○ 稟道生全  
○ 陰日陽口  
○ 分別無偏

○ 鑿開混沌  
○ 洞府空田  
○ 山林茂盛  
○ 毫髮生全

○ 龍虎之炁  
○ 魂室綿綿  
○ 中黃之炁  
○ 鎮王大權

○ 水火既濟  
○ 合煉神仙

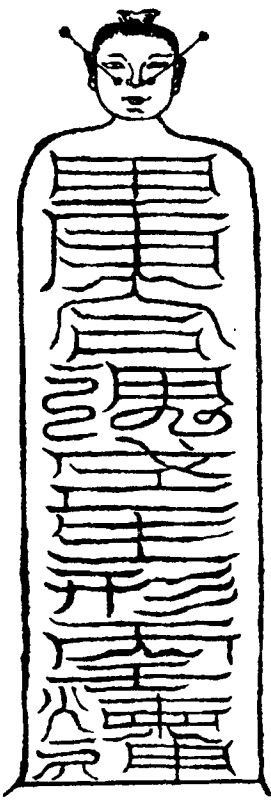

九天仙煉之法

師曰：九炁為天地之尊，萬物之根。蓋自一炁分三炁，三炁復生九炁，故人身受造化具形體，莫非九炁所導也。凡稟九炁之陽，則為人。失九炁之陽，則為鬼。修九炁之陽，則為仙。故煉度中，以陽炁度陰魄，所以假符而濟之，假呪以祝之。故經云：幽魂聞之，以開度。枯朽聞之，以發煙。死魂得此，再返魂儀。蓋生死俱賴之功，豈小補哉。

一陽符

一炁初生  
胞命始昌

混混沌沌  
包藏陰陽

禱禹禱

誦混合空洞炁取東方元黃演之炁

二陽符

二炁初生  
仙胎已成

太極已建  
造化開明

禱禹勤

誦無量結紫戶炁取南方洞冥紫戶之炁

三陽符

三炁已分  
魂命成仙

形神已露  
道妙皆全

禱頭羅

誦須延總三靈炁取西方長靈明仙之炁

四陽符

四炁列備  
魄煉魂強

合明日月  
天地清光

禱震震

誦寂然無色宗炁取北方礪戶冥演由之炁

五陽符

五炁五陽  
臟腑中全

形體將具  
煉質返仙

禱霍特

誦翻翻五帝駕炁取東北五仙中靈之炁

六陽符

六炁六陽  
血炁交生

滋潤形體  
節脈生光

禱靈靈

誦應聲無色界炁取東南高真沖融之炁

七陽符

七炁少陽  
孔竅開明

通達真路  
開辟生門

禱雲霖

誦玄會統無岸炁取西南高仙洞笈之炁

八陽符

八陽羅列  
斗炁分明

形象已具  
玄妙皆均

禱靈靈

誦清明重霄上炁取西北真靈化凝之炁

九陽符

九炁純備  
全體堅剛

嬰兒變蛻  
返本還元

禱靈靈

誦無結固無情炁取中央自然玄照之炁

師曰：九煉者，乃自太始結形。至于形全體具，內外成真之法也。若不得此法，則胞胎結滯，死炁固根。故仙煉之法，須當行也。謂如委炁，各本方炁以吹之。且九天布八方及中，各具一方之炁，下按人身之造化，故鬱單無量天，主東方炁也。萬物發生之，故稱始青者，良有謂也。凡委聚一，黃演之炁。一為數之始，始炁之色黃。演者，通流之義。故以一黃演之炁灌溉胞命，使真炁蕩滌尸陰，通宣胞原也。凡行持，而存東方始青天之炁，隨符入亡魂頂上灌之。良久，形體光明也。以次即無量天，引南炁。須延天，引西炁。兇術天，引北炁。波羅天，引東北炁。應聲天，引東南炁。梵輔天，引西南炁。高虛天，引西北炁。無想

無結天，引中天炁。九炁既備，則三部八景生焉。所謂不經苦惱，身有光明、形神俱妙者是也。九天造化，皆學士修身通仙之法，故備以功，用以度亡也。或問何謂洞冥紫戶之炁？

師曰：夫仙胎本未有形，像洞謂無分明暗也。當一炁成胞之後，二炁成胎，未有清濁。其中幽深冥昧，但其玄戶純陽不雜。紫為陽光色，故稱紫戶。又問長靈明仙之炁？

師曰：三炁，則玄元始已分矣。于此，則生魂神。魂，陽也。修之，可以長生通靈，可以光明洞達，可以煉質成仙也。又問殤尸冥演由之炁？

師曰：有陰有陽，有死有生，世人之謂也。蓋人身不能無陰陽。不修，則陽消陰盛，死為下鬼矣。故曰：炁屬魄，魄屬陰也，性好沉墜。故曰：殤殤者，頑石至重，不可飛騰者也。魄盛，則魂消。消之，則尸彭長矣。須通演四大之陽炁，消其尸魄之經由，與魂神合煉成仙也。又問

五仙中靈之炁？

師曰：五炁，則五行全。五行全，則臟腑具。故五行聚于中央，則可煉仙通靈。臟腑者，非謂肺腎之說，乃身中寶珍內全，謂之藏。畜而不散，有所歸藏，謂之府。故經云：地藏發泄，金玉露形之謂也。又問高真冲融之炁？

師曰：學者既得成功，則六轉之功，又非尋常也。身中官府，莫不通靈於高上之境。成真仙之功，冲和混融，與天為一也。又問高仙洞笈之炁？

師曰：夫七炁為少陽。至此，則結炁成真，復其元始高上之境。證仙之功，玄妙幽微，不可盡述。取幽深之人，乃洞也。祕蘊不露，乃玄笈也。故雲笈、寶笈為《道藏》書之龍章。又問真靈化凝之炁？

師曰：夫八炁，則將成仙真。所謂千遍通靈，坐在立亡。存神過化，守一自然。不散不失，是謂凝結。故道力成全，可以成真，可以通靈，可以過化，可以堅凝，皆長生之道也。

又問自然玄照之炁？

師曰：九陽數足，升入無形，不矯不揉，不造不作，乃名玄照。皆學者修之不懈，次第至此，故細述也。

受化更生水火二符  
真水煉胞育質之符。

呪曰：

魂歸壬癸，魄制九壘。元始真符，舒光萬里。敕破冥幽，煉魂真水。東井黃華，夫人降醴。太玄真竅，返復精髓。激濁揚清，入生出死。

真火煉胎反形之符

存丹田光明，叩齒十二，別南斗訣，存元始乘雲頂上。黃紙朱書，注炁。次別北斗，墨書黃紙。臨用，存九鳳噴火炎炎，九龍吐水汪洋，二炁交通我炁中。朝循環九轉，嬰兒出現，圖象隨身，金光輝煌。

呪曰：

幽爽遐歸，陰魂沉墮。不過陽光，鐵圍閉鎖。慧日停輝，南陵朱火。元始玉符，煉胎散禍。北斗右旋，南辰居左。返胎易形，百骸俱妥。逃形天關，金蓮安坐。

書符呪

南離北坎，虎遶龍蟠。逆水回環，炎火烹煎。二炁交挾，陰陽透關。陶魂育魄，回返金丹。靈寶為子午，循環合真身。萬灾不干，仙化成人。永離鬼官，魂度朱陵。參駕金鸞，逍遙上清。

給付亡魂金錄

太上長生度命，金錄元始洞玄。《靈寶》本章，開明三景，是謂天根。《赤書》玉字，普度天人。太歲某甲某年某月某朔某日某時，準元始符命超度某人永離苦難，名列天庭，一如告命。

右長生靈符，已依式書奏三天門下，合同照應，給付亡過某人靈魂收執，上詣朱宮，煉化成真，形神俱妙。此處

用印一半，一半留奏上。

無 上 通 天 自 然 法 橋

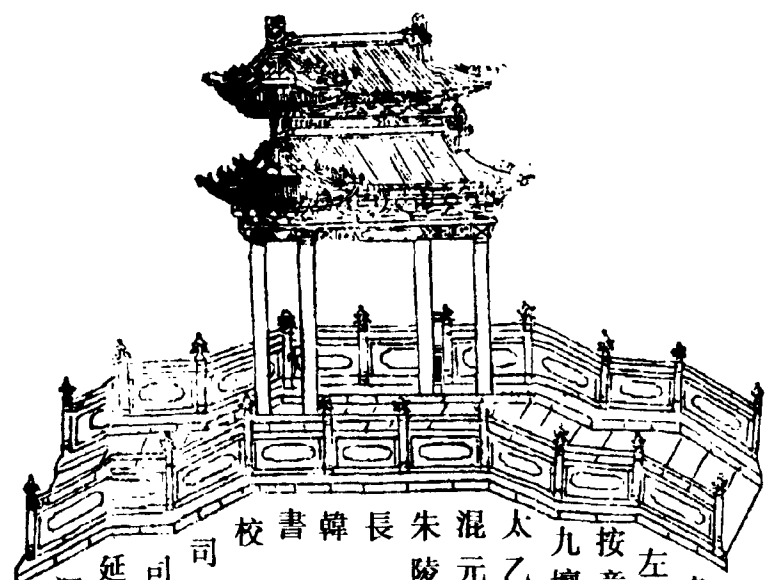

元始洞玄  
太上長生  
靈寶金錄  
元始符命  
超度某人  
永離苦難  
名列天庭  
一如告命

元始洞玄  
太上長生  
靈寶金錄  
元始符命  
超度某人  
永離苦難  
名列天庭  
一如告命

度錄師具法位，臣姓某。  
度師三天大聖都天大法天師。

右錄用繒，標背用軸，及卷首裝飾如儀。用泥金書字及符，給付所度之魂。送魂時，同符命面天門度橋，焚之烈火中。

三塗五苦說

師曰：五苦三塗，名雖殊，而報則一。夫天塗之役，皆由六識受染于中，則死受天塗之役。夫地塗之役，由勞體損身，手運足履，莫不由地中物而然，死則熟景難忘，斯受地塗之苦役。夫水塗之役，生前，以泉曲鬼羣生淫汨真，沉于欲海之中，死則念所關，則受水塗之苦。所謂五苦，則文不同。何謂也？夫苦心、苦精、苦形、苦神、苦魂是也。通謂之八難。經云：永度三塗五苦八難，超凌三界。蓋謂生人說也。生人能於凡身之內，不為欲累染，着斯永度出五苦三塗，然後可超凌於三界。今言法之士，不能自度八難，妄設八門，以符度鬼，誤矣。夫苦心者，世人設謀運智、貪着聲色，皆由心本清淨，為欲所濁、豈非苦心。兼貪淫穢，好慕女色，是名苦精。精苦，則身枯力竭，將入死路。體不生神，則尸魄熾盛。故曰：苦神，神則去，死不遠。凡身將失，道身不成，則為荒



郊枯骨，是名苦形。形苦，則為下鬼。魂不能全，飄為爽魄，沉滯無歸，方為苦魂。所謂苦心、苦精、苦神、苦形，此四苦者，乃生前日夜損耗，則有此苦。苦魂，乃既死之後，方受其苦。所謂五苦，本不立門。八難，亦由心出。蓋心為一身之主，定，則三業六塵亦定。心亂，則眾緣交起。若欲燒符度鬼於八門，不若自度出八難。既未能自度，不免入死，死則八難亦見報景。於此時，又資他人度我，豈不愧乎。今以師旨，不立八難之門。所立門者，後人臆說也。今嗣教者，宜修身以自度，然後正己，而後正鬼神。今故不復立三塗五苦符，以惑後世之高明弟子。當思格訓，毋習謬說云。

### 亡魂持券說

師曰：靈寶法中，左右大券令魂儀，以入三天門。此說非也。夫無象無為，以空寂自然為本。若持券可入天門，則未免牽於有相拘執。拘執則不通妙矣。故教主特去契券，而

給長生錄云。

### 煉度宗旨

依赤明召將之旨，焚符召將，如變水火之法。官將圍繞水池火沼，上帝臨軒，慈尊證變，九天羅布，南辰北斗帝君森列。召水火二君攝化亡魂，為嬰兒焚符，攝嬰入水。水如秋月光輝，白炁混溶，嬰兒身明瑩。攝入火煉，火如春日和炁，蒸煉嬰成。金團中，彷彿有像，交煉於紫金光中。日月合璧，引魂入干中，九炁灌溉，金光明徹。良久，惟見金團無數矣，不知所知。煉度畢矣。

无上玄元三天玉堂大法卷之十八

## 无上玄元三天玉堂大法卷之十九

### 三五步罡品第二十

師曰：三五之祕，夫豈易知。自一生二，二生三，而三炁分而三光明，三光明而三才具。自太極生兩儀，兩儀生四象，四象備而五行全。五行全而五星明，五星明而五嶽峙。是以在道，則為三清。在世，則為三才。在神，則為三元。在人，則按三部。又在道，則為五老。在天，則為五星。在地，則為五嶽。在人，則為五臟。人有天地，貌分陰陽，炁道備一身而兼有之。自不能使三田孕秀，五臟納靈，則去道始遠矣。能修之者，三田聚寶，五炁朝元，魄制魂拘，神全炁滿，是謂仙道貴生也。不修之者，使三魂為三尸，五炁為五賊，五賊為五苦，是鬼道貴終也。是以天地之間，人為萬物之靈。故手

指足履，莫非合真，步罡之法，所由生也。夫步罡者，飛天之精，躡地之靈，運人之真，使三才合德，九炁齊并。鬼神轉旋天地，一步一指，一轉一旋，造化中全，神明在左，故一步象太極，二步象兩儀，三步象三才，四步象四時，五步象五行，六步象六律，七步象七星，八步象八卦，九步象九靈，萬罡之祖也。

師曰：禹步之法，世皆失其真也，蓋世人多能言之，不能得之。得而不行，行而不專，故多不驗。今世所行豁落斗，乃三五禹步之樞要。《河圖》錯綜之數，豈特輕視。為尋常所傳差誤，而不能變化通靈爾。今特正其訛，而傳其真。師曰：一炁分三，號玄元始。三炁分判，則立三才，人身象之。清濁之體，分為三部。部各有神，亦曰三田。田皆有寶，故一而二，二而三，三而萬真，總謂之三元。元者，大也，首也。故《易》乾卦為元亨利貞，故也。

師曰：五行祖炁，是謂五老。老，法

始者，祖也。引五老之精，分而為五星。五星之精，峙而為五嶽，配人身，是曰五臟。上應五星，中應五嶽，故神位其間。

師曰：三五之神，貫通天地，總歸一身。運用之間，有生剋、制伏之法。祈求禳謝，則相生制伏。驅治，則相剋。凡步星之際，先運出三元五行之神，然後躡履也。

五行五德相生

水生火，火生土，土生金，金生水，水生木。

五行五炁相殺

金剋木，木剋土，土剋水，水剋火，火剋金。

上元罡法屬天

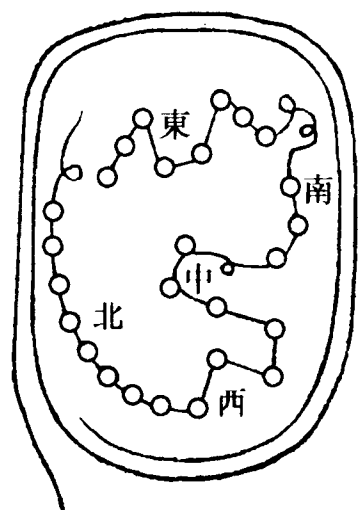

中元罡屬人

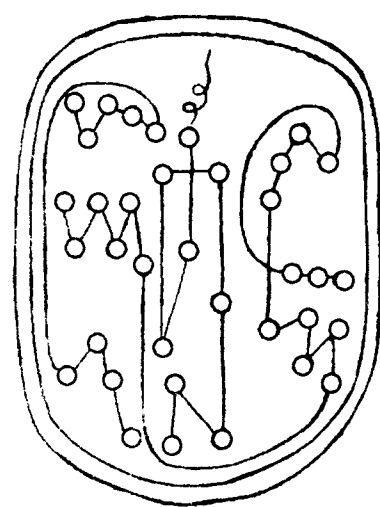

下元罡屬地

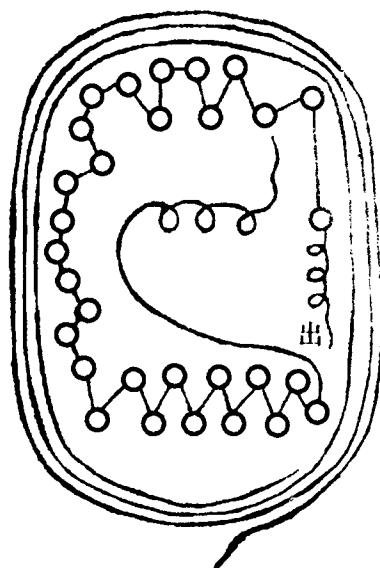

步上元罡呪

步天之精，役使萬神。上元蔽身，唐雄將軍。輔吾正炁，辟伏魔神。敢有害我，還着本人。邪魔見者，化作微塵。天兵拱衛，急急如律令。

步中元罡呪

步人之精，長陽消陰。強我三魂，滅鬼除精。禍不能及，災不能干。害不能侵，中元隱影。葛雍將軍，領兵十萬，來衛吾身。急急如律令。

步下元罡呪

躡地之靈，人道安全。天回地轉，上魁下乾。陰闔陽開，正炁綿綿。鬼

不能害，人不能傷。天為我蓋，地為我載。敢有加害，攝赴魁罡，下元藏形。周武將軍隨吾所到，速為吾真。急急如律令。

師曰：凡有制伏魔惡，尅伐灾危，當先步上元罡，順返畢，再入中元罡，次變為下元罡。若制伏凶惡，則又變行相殺罡，則制天龍鬼神，隨心感召，萬無失一。祕之。

### 五行相殺罡

師曰：有制伏凶惡，尅伐灾危，步伏此者。謂水能尅火，木能尅土，火能尅金，土能尅水，金能尅木，故臨時加治也。假如制伏火殃，則步金、步水至火制之。餘皆倣此。如後學未曉，則準式步成罡而已，不必增損也。

呪曰：

五行相滅，土水相絕。水火相滅，金木相伐。鬼妖見者，斷頭截脚。魔王恐懼，上下摧裂。敢有犯者，永沉幽穴。急急如律令。

師曰：此罡是金尅木，木尅土，土尅

水，水尅火，火尅金也。凡制伏，則用之。如祈求吉祥，則返相生也。

### 五行相生罡

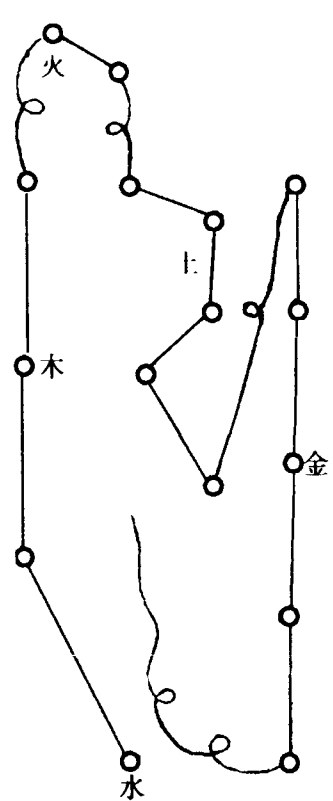
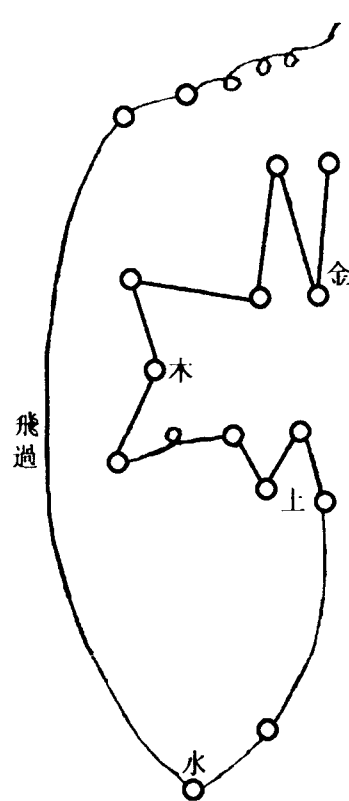
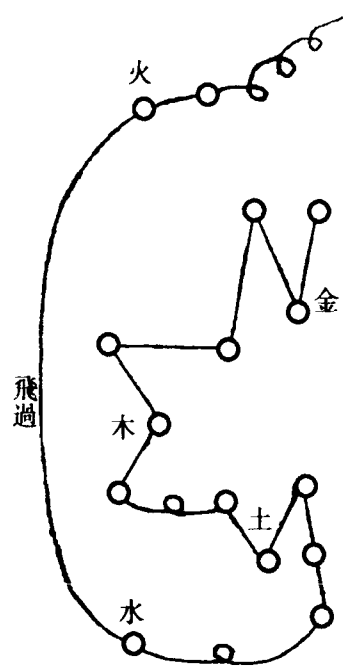

師曰：相生罡是木生火，火生土，土生金，金生水，水生木也。一生一煞，皆按水一，火二，木三，金四，土五，計一十五步，三五之道也。

### 五行相生呪

五行相生，萬事吉昌。水木成就，火土相得。金水同行，禍變為吉。鬼不能害，人不能侵。死者復生，扼者復

榮。急急如律令。

### 禹步九靈斗罡

師曰：豁落斗也，乃謂之小三五罡，世多不知其詳，亦以習見為常，不知其玄妙也。此罡可伏狂邪，指揮鬼神，破廟等用。世多返用之，今特正誤也。

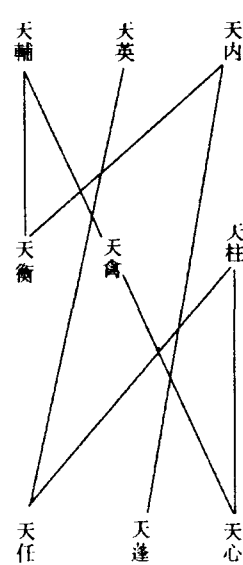

日月明，乾坤配，吾起天蓬入天內。略過天衡逢輔退，及歸天禽與心對。斗道通兮鬼道潰，

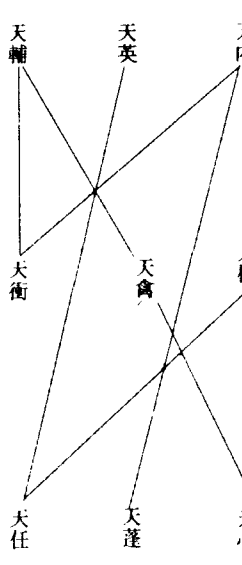

斗要妙兮十二辰。乘光明兮威武陳，氣髣髴兮浮青雲。七變動兮上應天，知變化兮有吉凶。八天宿兮度天關，合六律兮持甲乙。履天英兮乘天任，清泠淵兮可陸沉。傍天柱兮擁天心，從此過兮登天禽。倚天輔兮望天衡，入天內兮出天蓬。斗道通兮增年命，

添福祿兮流後世。生幽冥兮千萬歲，千鬼萬神自迴避。急急如律令。

師曰：此罡今世所行，以出斗入斗相反，用之不應，今特正之。則可役使鬼神，驅除魔道。祕之，祕之。

无上玄元三天玉堂大法卷之十九

## 无上玄元三天玉堂大法卷之二十

### 生身受度品第二十一

師曰：經謂生身受度，劫劫長存。蓋謂生身之士論也。後世不知自修，惟憑齋功，度身於未死之前，大為道失生者，此生見世之身也。受度者於身受道，度出世網，為真人也。所以身得神仙，劫劫不壞。今以凡身度於未死之前，預備將死之路，不知何者為是？以此扣於師前。師曰：此因吾不取後世度未死之身。然太上垂科，念世變人頑，誰能求悟？終不可度，世人永不知道。於是有科開度化之方，後之學者，或自能修其身，成其真，自可出入金門，遊行三界，亦安用於此法哉。

師曰：天生萬物，惟人最靈。亦其品不一，有貴有賤，有賢有愚，有富有貧，有壽有夭，蓋來處不一。何謂

也？六道之中，惟人最靈，六道中出，為人應。從天道中來，其人不毒，心常慈惠。神道中來，其人陰害，多慧聰明。人道中來，知禮不犯，常循正理。其餘惡道，如地獄、餓鬼、畜生，則盲、聾、啞、下賤、貧窮、頑狠不法。故也，今生身受度，當擇人而度之。且世之大貴王公，大富鉅室，品位之高下，家資之淺深，皆自世福中來。何謂也？夫前生信從道釋，齋修方便，造路建橋，設浴施食，作福無量，及親受經教，持修不成，如是之人，死歿之後，再返人天，隨其福力大小受報。既受果報，在路不合，因而作業，死則合入幽關。於是太上憫之，特垂此法開度，使之死後，不經地府，削落世愆，形同真人也。明科有禁戒，世人因是修持中來。然有一等將帥，任邊方兵權，此乃神祇中來，雖有富貴，名入黑簿，專任殺戮，不宜度之。又刑法考對之官，在屈冤仇，任性聰斷。此人是地府陰曹中來，但可移

生中華，再得貴人，不可割符超度。其間又有世祿之家，豪富之子，浮生年少，不識三尊。此人簷頭圍上遊精之鬼，富即不壽，貴而不知，天司察之，旋即死滅。此人不可度之。負飯道路，一切孤寒，前生作業造罪，此世受號叫奔馳之苦，生為小人，死為下鬼，不可度之。但應長者、仁人、信士，及無名僧道，欲歸大道，未知真源，具度此生，死歸真路。常為建壇，奏啓三天，關告地府，削除諸案名字，申上天曹，注之玉簡，給錄佩奉，分半留身，預分半焚，死後之時，隨符上達矣。凡世人生無道位，死為下鬼。在世之日，名係嶽司，七十二案相通，合元改案。改案者，謂地府之籍，上係天曹也。每案當具筆一，一墨，一紙，一硯硯以紙爲之，或木爲之。焚之，及告改案符命。

天司割移地府名籍改案玉符  
用梓木簡七十二片，朱書，黃封告下。

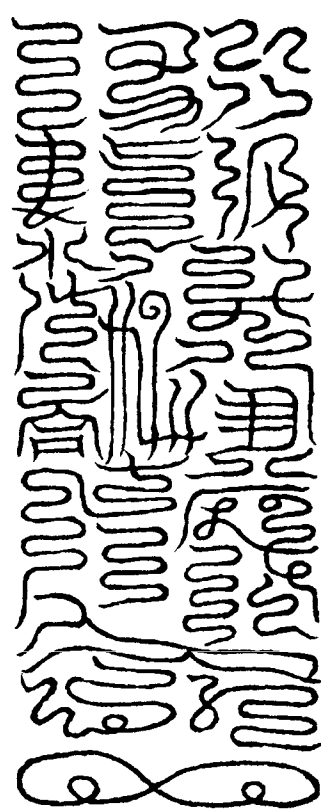

右符告下東嶽冥曹主者，削除某人罪籍，移洗愆名，逕上天曹，注名玉簡，以俟報終，格神天界。一如告命，風火驛傳。

太歲年 月 日時告下。

師曰：受度信士，生名在酆都，各告削罪符命。

太上好生削罪真符

用栢簡十三片，朱書，青封告下。

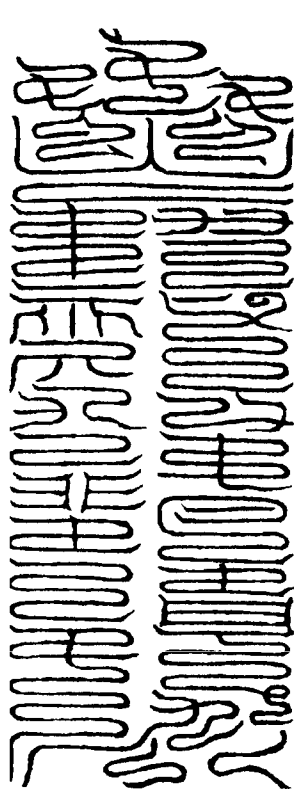

右符告下泉曲之府，北都羅酆三官、九署、十二河源，削除某三世沉譴、積劫愆名，割籍天曹，注名玉簡。報終運盡，逕陟朱陵。一如告命，風火驛傳。

太歲年 月 日吉時告下。

師曰：受度信士，既得名離北府，然三官鼓筆，四司糾過，又當告下三官，赦過玉符。

太上度生赦過玉符

栢簡三片，朱書，黃封告下。

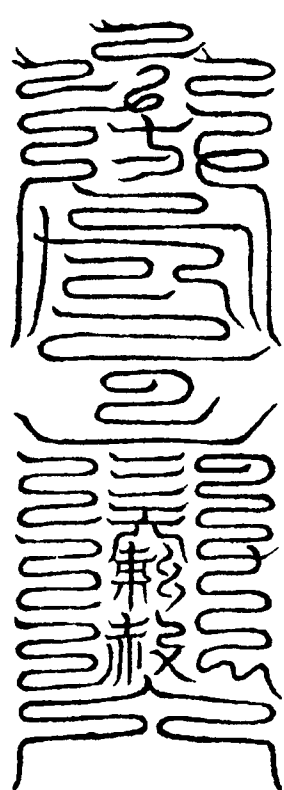

右符告下三元、三官、九府、百二十曹，遵承道旨符恩，即除罪籍，名注金書，陽神長生，與道合符，以俟某人將來身謝之後，昇入仙都。一如告命，風火驛傳。

太歲年 月 日吉時告下。

師曰：受度信士，既得名列天曹，則當給使神真護衛生身，將來終命之時，神同昇上也。

護身大神玄真護受度男官

某甲，用黃紙朱書，牒付本人收執佩受。

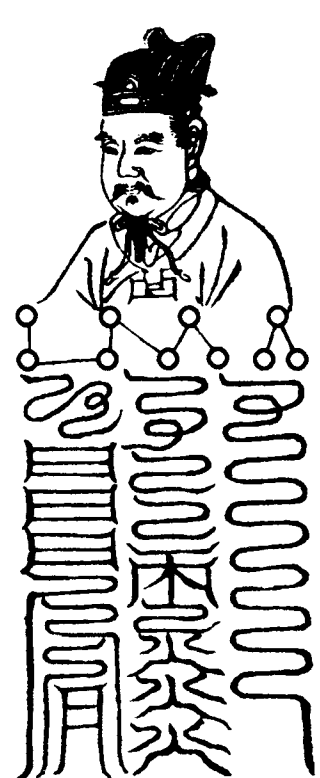

呪曰：

玄都符命，立召玄真。承牒準令，翊衛度身。灾不得干，禍不能侵。百年守護，報盡同昇。一如告命。

護身玉女萼英護受度女官

某甲，用黃紙朱書，牒付本人收執佩受。

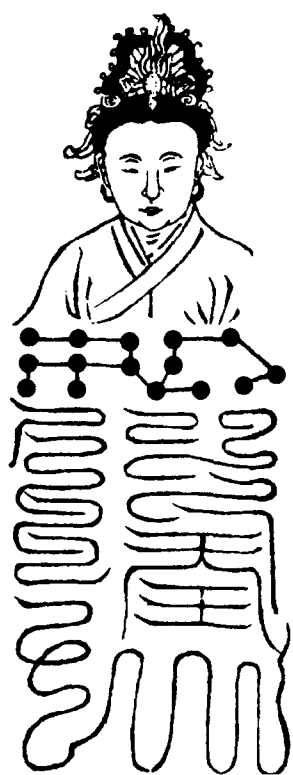

已上大神、玉女徒百萬衆，於兆身中護符，俟將來數終，護神飛翊。

師曰：受度信士，合給告預修符戒。

救苦錄式

太上預修救苦黃籙

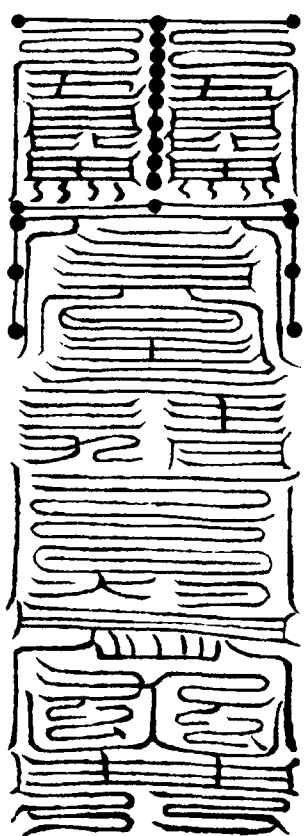

右救苦真符，已依式書奏三天門下，乞削落罪根，割移地府，名注仙曹。此處用印一半，[ ]一半在地府文狀上。將來焚此，永離幽冥。

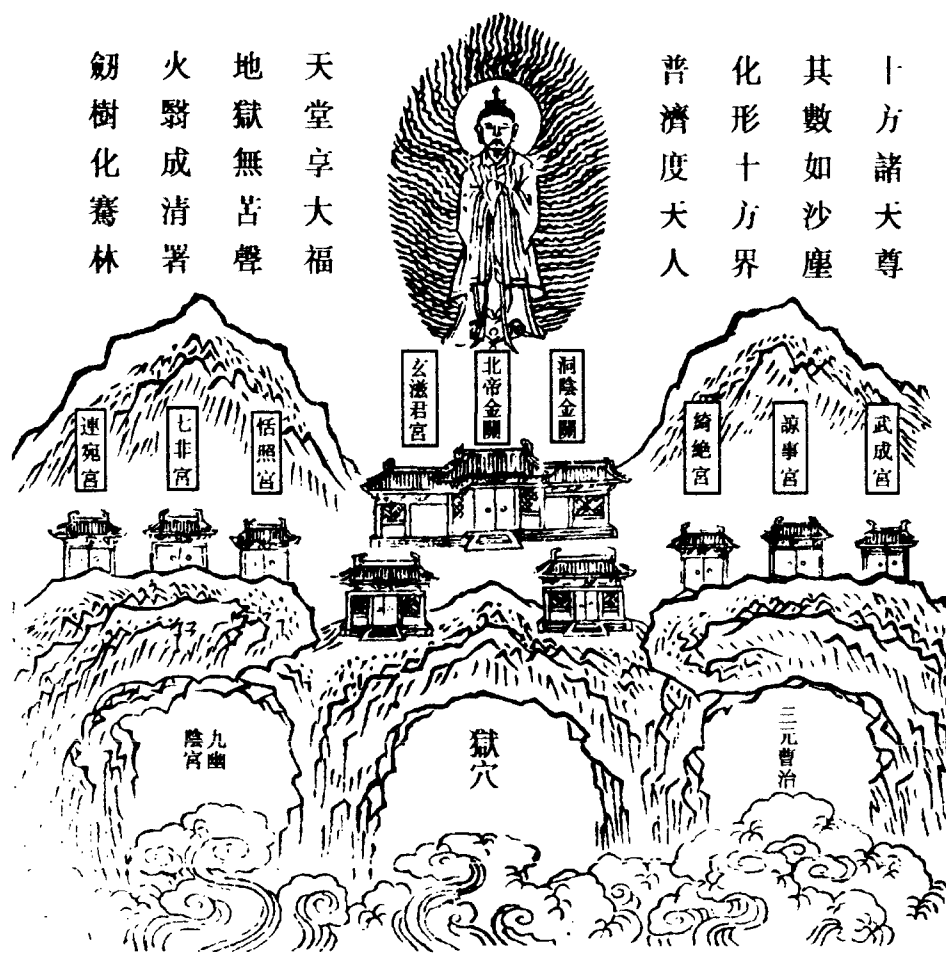

玉寶皇上尊度。玄真萬福尊度。太妙至極尊度。玄上玉宸尊度。度仙上聖尊度。好生度命尊度。太靈虛皇尊度。無量太華尊度。玉虛明皇尊度。真皇洞神尊度。尋聲救苦尊度。九幽拔罪尊度。削罪除愆尊度。和冤罷對尊度。慈悲接引尊度。大慈救苦君度。大慈大惠君度。三寶九華君度。玉堂諸司君度。正一諸司君度。此諸天尊，橫列三行，並書之。

元始符命黃籙白簡救苦真符，告下方無極世界，三官九府，百二十曹，五

帝考官，九幽地獄，巨天力士，執罰神兵，司命司錄，司功司煞，牛頭獄卒，三界大魔。預度某人生身，削除罪籍，注紀生名，萬罪蕩除，冤仇和釋，乘此九真妙戒，預度功德，上生天堂。一如告命。

太歲年 月 日吉時告下。

具法位，臣姓某。

三天大聖都天大法天師。

長生錄式

無上預修，長生金籙。元始洞玄，靈寶本章。開明三景，是謂天根。身受度，劫劫長存。太歲某年某月某日時告下，元始符命，預度某人改移地府，注上仙曹，永度苦難，名列三天。

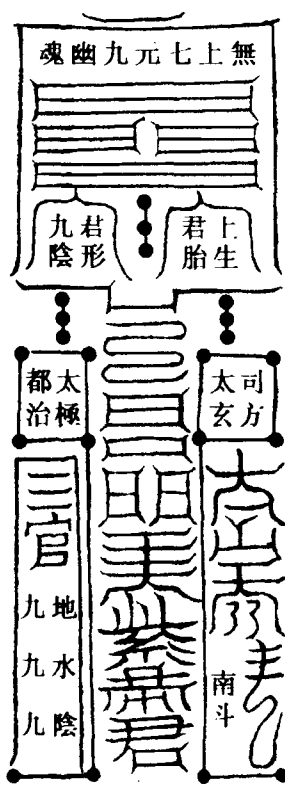

右長生靈符，已依式書奏三天門下，合同照應，給付某人收執佩持。將來運應滅度，不經地府，逕上朱宮。九煉成真，形神俱妙。此處用印一半，[ ]一半留奏狀上。來焚此，永離幽冥，逕上朱宮。

無上長生煉真法橋

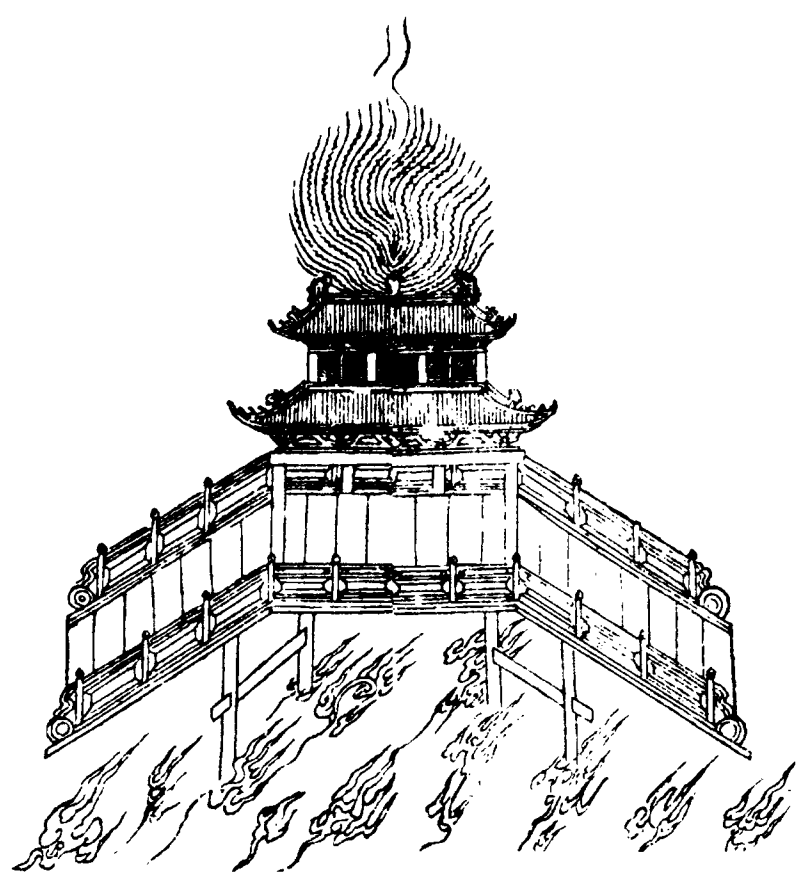

南極長生君度。南極度生君度。南極好生君度。南極慶生君度。南極司命君度。南極司錄君度。南極延壽君度。南極益筭君度。南極度厄君度。南極司馬君度。南極注生君度。南極散禍君度。南極消災君度。南極注錄君度。南極衍福君度。南極校錄君度。南極保命君度。南極書善紀功君度。南極朱陵府君度。南極朱陵府神君度。此諸君，橫列三行書。

元始符命金錄白簡長生靈符，告下方丹天世界朱陵火府南昌上宮長生大君，韓君司馬，司命司錄，延壽益筭度厄尊神，迴骸起死監生大神，超度預修

某人，書名紫冊，紀善金編。度厄延生，舒齡益筭。考終不經地府，逕陟丹天。治煉神膏，升仙證道。一如告命。

太歲年 月 日吉時告下。

具法位，臣姓某。

三天大聖都天大法天師。

右二錄，並用青絹泥金書，用黃綾裝飾如法。

九真妙戒

用黃紙朱書，給受度人。

无上預修九真妙戒。謹按真科，

世人能受九真妙戒，佩受救苦長生寶錄，生在之日，受大福報，壽齡綿遠。運盡數終，不趨輪迴，逕上丹天。為初學天人，漸躋仙品者。今有預修某人，乞受九真妙戒，檢束身心，祈真護祐。

天尊曰：一者孝讓，敬養父母。

二者克勤，忠於君主。三者不殺，慈救衆生。四者不淫，正身處物。五者不盜，推義損己。六者不嗔，兇怒凌人。七者不詐，諂賊害善。八者不驕，傲忽至真。九者不二，奉戒專一，護戒神王。

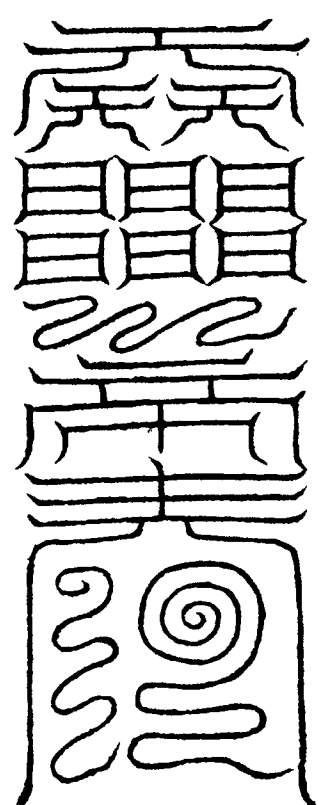

太歲年 月 日吉時告下。

具法位，臣姓某。

三天大聖都天大法天師。

師曰：受度信士，臨受度，削落三灾，度脫九厄，出離五苦，然後落惡根，消黑簿，滅彭尸，去陰魄，方為道子。若三灾未落，九厄未度，則仍有疾疢為撓矣。若不落惡根，不消黑簿，難以升真矣。若三彭未滅，則多欲繁興。陰魄未去，則昏沉罔覺。今當燥煉，去垢摩光，形神一清，永不貪戀。若受之後，耽酒樂淫，仍前不改。嗔怒貪愛，尚爾未悛。則徒預修之錄，則不免於鬼錄矣。

太上落滅三灾玉符

既受度時，令其立壇前，對面告下。

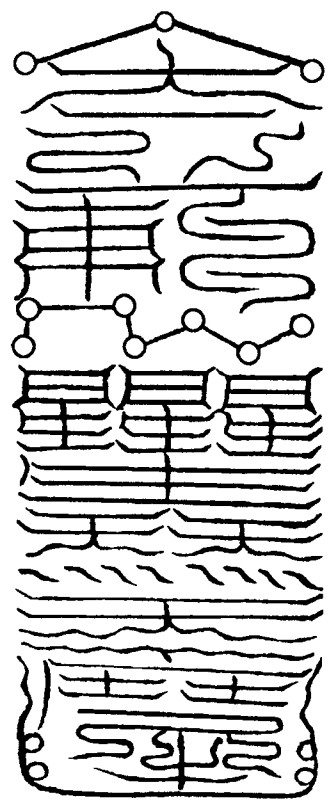

呪曰：

真符告下，臨照星宮。某人命官，運限消凶。落滅三灾，福佑無窮。承令受度，形與仙同。一如告命。

太上度厄難符

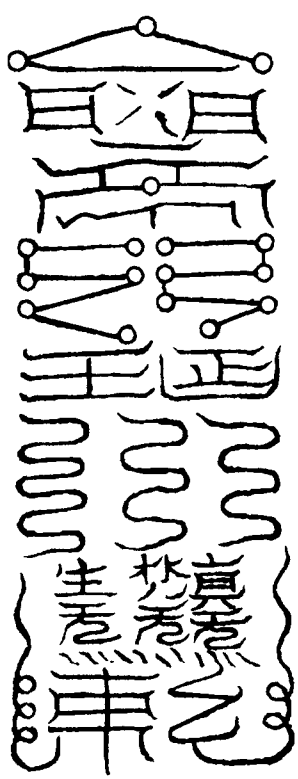

呪曰：

道炁流注，福炁周流。太上特度，男宮預修。名登玉曆，灾不相浮。永脫厄會，落滅愆尤。無灾無滯，真仙同儔。一如告命。

太上落三彭清七魄符

臨壇，對受度人叱呪七遍，焚符。



呪曰：

帝敕玄都，恩覃玉爐。削汝罪籍，度汝凡軀。彭据彭質，彭矯與符。俱

化升仙，都尸狗伏。尸雀陰吞，賊非毒。除穢臭肺，開爾善門。邪門閉塞，上昇仙都，俱化玄德。

師曰：既已落三灾，度九厄，制三尸，和七魄矣，當脫出五苦，以遂修真。

度愛累苦心符

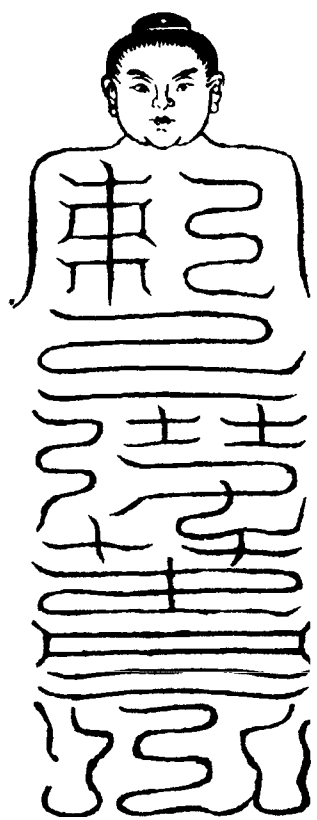

呪曰：

真符度苦，澄清汝心。心神丹元，常保中扃。不淫不亂，晝夜常寧。脫苦心累，轉大法輪。報終不亂，昇入三清。一如告命。

師曰：臨壇時，對度人叱曰：心者，神舍，常清一。一有染着，心亂神耗，則淪入鬼趣矣。今善男子歸心大道，建齋預修，當少思寡欲，勿苦思慮。受度之後，當使心如夜月，圓明清淨，可以升仙不難矣。

度貪累苦形符

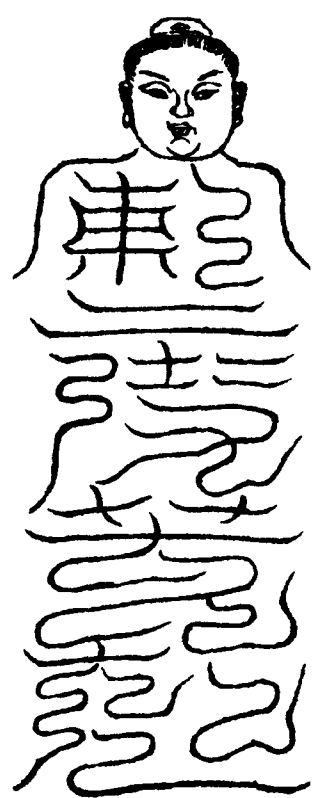

呪曰：

太上度人，保定凡身。身如寶樹，不凋不侵。不衰不耗，色常陽春。戒欲戒亂，斷貪斷嗔。絕去百動，掃除六塵。身安形泰，與仙同升。一如告命。

師曰：臨壇時，對度人叱曰：形者，身也。有身則有欲，故身為六根之機，眼觀耳聽，身則隨之。自營求利欲，奔競勞苦形，最受害。今已受度，當愛其身形，不輕舉汝形，則不苦矣。

度色累苦精符

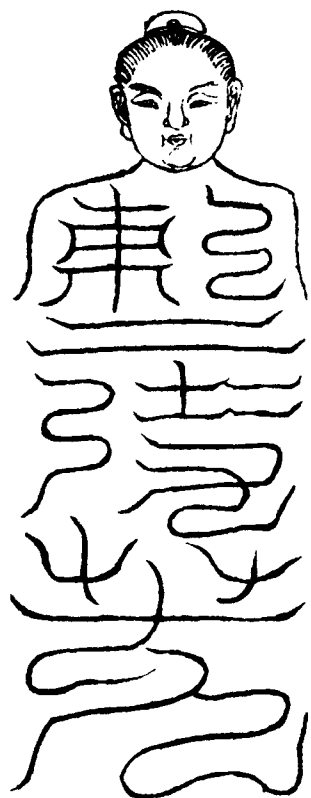

呪曰：

太上度人，玉符保神。神識不動，精源不傾。便得離欲，清淨身心。受



符煉化，清其中局。元精不動，永得仙真。一如告命。

師曰：臨壇時，對度人叱曰：精者，人一身之晶華也。凡人多欲，傷耗真精，耗散元和，凋殘性命，而不知覺。故多欲則傷精，是名苦精。故聖人云：無搖汝精，乃可長生。今受度後，當清心寡欲，守禁元精，不傾不漏，漸入仙真矣。

### 度華累苦神符



呪曰：

玉符保神，金液煉形。全汝魂精，制汝魄靈。魂安魄定，神室清澄。三關九戶，竅竅光明。神全無漏，飛升上清。一如告命。

師曰：神者，一身之主也。凡人多欲多癡，神不守舍，心常外馳，身如枯朽，九戶闕塞，體不生神。故《中黃經》云：可惜玄宮十二樓，那知反

作三尸宅。則神耗矣。故天師格言曰：心亂神自耗，氣索形亦枯。瀆我太上法，日與鬼為徒。豈非苦神耶。今受度後，常守神室，妄念不生，形神俱妙，與道合真矣。

### 度身累苦魂符

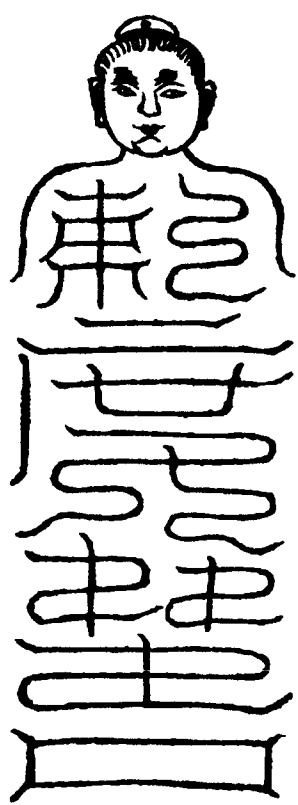

呪曰：

玉符保神，玉符通真。符變元化，符化真晶。神心不動，靈府常清。不貪不欲，不亂不淫。魂神澄正，萬炁長存。不經苦惱，身有光明。三界侍衛，五帝司迎。萬神朝禮，名書上清。一如告命。

師曰：神常在，則魂常安。神室亂，則尸魄好貪，好怒，好憂，好思，好哀，好樂，好衣，好食，好欲，好淫，皆魄之性也。人能守真除妄，清其神室，則魂常寧一。若不守其真，汨我靈竅，神亡炁散，魄旺尸狂，則魂散而無幾矣。魂既消散，則去仙已遠，

去鬼已近。當自今受度後，毋忘道念，毋役元神，則神不亂，則魂自安矣，方可受預修之道。

師曰：受度人既已過五苦門矣，然凡軀生存，未即謝世，尤慮貪染犯戒，類等常流。雖落彭尸，度苦難，特文具爾。須更受持十戒，皆世人常犯之事，苟持而不犯，僅可無疵。若不能持此，恃其受預修之錄，將來逕可超昇，恐非所望。受度者宜謹持勿犯，度師於臨壇時，更宜曉諭曰：

一者，先當奉三真香火。三真者，道經師也，亦曰三尊。受度人，今為道子，名登玉曆，不可新事下土邪神。凡血食祀典，非自修真而來者，皆曰邪鬼也。自今後，或於未受度前已曾事神祇，自今可以禮送之，以禮者，備香花、酒果、經卷送之。不復更事也。如受度以前已曾奉佛者，當於佛之上首，別立太上三尊供事，不可以佛壓上帝位也。

二者，既已受度，當日勤香火，嚴奉齋戒，習誦真經。所謂真經者，《度

人經》、《生神章》之類是也。既受度人爲道子，合習學《道經》以異將來昇度。如執迷不信，以道爲非，則三官糾察，奪二十筭。

三者，既已受度，當生慈善心，不得陰謀善良，不得妬忌賢聖，不得離間教唆，使人爭訟。自己不得妄言詐語，設計傾陷平人。不得廣積己財，多貪浮利，吞併貧弱，自益己身。如受度後不改前非，受戒之後，護身神王糾奏三官奪祿。

四者，既已受度，當得清淨身心，漸漸離欲，不可窺人少艾，恣往花衢，犯法犯禮之事。自今絕念妻妾之禮，亦有戒忌之時。行之有常，鬼神敬畏，仙班近矣。

五者，既已受度，當淡泊口腹，不得任意宰殺六畜，恣其甘肥，傷亂真性。若能常日食素尤佳。未能斷葷，亦當食晨素。如未能晨素，凡三元、八節、庚申、甲子、本命生辰等日齋之可也。齋日前一日戒欲，正日戒葷，第三日從便。如此行之，頗易爲。若不能

守此戒律，徒恃今此齋功，謂之預修，將來指準升度，恐非所望。又且有譴罰，三官糾察，寒夜風刀，反爲所累。

六者，既已受度，凡事省用其心，衣食之外，任於自然，不可着意。若求天之養物，如鳥獸常給蟲粒。況人生天地間，豈無祿料，自有定分，不可苦用心思。

七者，既已受度，當心慈憫爲心，常行陰德。所謂陰德者，不令人知，默默自作方便之事，如力所及處，則爲之；有冤枉者，雪之；有爭鬥者，解之；眷屬不和者，爲和之；子弟有不順者，以理開誘人之；飢渴者，飲食之；人之疾痛者，療之；人之凍餒者，衣食之；人負我者，不必念；我之負人者，思以報謝之。如此行之，僅可積人天之福。若不能行此，恃其有預修之錄可以超昇，恐誤汝爾，汝其反思。

八者，既已受度，未當有祖先在幽冥，而已身自欲度者。豈不聞經云：七祖昇遷，永離鬼官。又《三啓頌》云：七祖生天堂。是知古之修真，先

度玄祖，而後登真。若玄祖不度，則死根相續，不能超昇。欲度玄祖，豈必強汝多損金帛建九幽黃籙也耶，蓋惟欲廣積陰功，思有以作無費功德爾。無費功德，惟太極葛仙翁煉度爲宜，此法簡易行，且不甚費錢。如汝未能自行，每月可洩有道德法師代汝行之，積其陰功，超度玄祖，將來自己超昇，亦無愧爾哉。曰：受度人有親知爲僧，每月令其課誦，施幽冥戒，可以超拔，不必太極煉度也。予答曰：受度人今爲道子，受太上極恩，自凡夫許注玉曆，身後可超凌仙境。若欲超度祖先，縱使佛乘可以度脫，今係道子，不當師別教，須以本教太極祭煉行之，庶幾名正言順。若不知此，妄作誤爲，九府糾愆，四司責罰。咎將誰執，子其勉旃。

九者，既已受度，當均齊物。我一等冤親，勿因少隙而生大讎，勿因私忿而廢公道。當念身非我有，恩怨兩平。勿自執迷，墮今因果。如欲超度，當謹致思。

十者，一切真仙，皆以修行煉養而

後登真。今此受度，非因自己修習，乃是投壇建預修功德，以異他日滅度，不經地獄即生丹天。雖云可以準擬超度，終不如自己修為之至當也。自己修行，惟存真守正為先，誦經食素次之。但道門廣大，法術多端，入頭處蓋亦費力。若無夙昔靈骨，到老終不遇至人點化。今因開度，略說修道之方，恐汝未知蹊徑，難以望洋於聖涯也。不如收心內觀，萬事不撓於人。未作興之時，收心默坐，定慧自生，湛然見玉清境。所謂大定神光，皆類此也。如此，則可以漸脫生死，免諸輪迴，不待修齊，自然昇度。若汝根基不固，聞此驚疑，未能存修，且宜守齋戒，佩預修之符籙，以俟將來超度。汝還曉吾之說否耶？既已通曉，方可升壇受度。

已上自落尸魄以後，可修作科書臨壇，警提受度者預修齋。受度人既已開諭十戒，及落滅惡根等符畢，然後入壇，經過水火交煉。

師曰：水火預修煉度人，謂具文矣。受度人不是死魂，如何入水入火？

何名煉度也？殊不思，凡人九戶闔塞，體不生神，所謂徒受一形，若寄氣而行矣。今之煉度，不煉其形，乃煉其神。身中之神，一經冶煉，自然身有光明，金樓玉室，無不生神。既生神，則尸亡魄落，陽神整具，自然無災害，無魔怪，可以登超凌之域也。若不煉其神，則魂衰魄盛，尸塵汨亂，易生疾病，去死無日，永為下鬼。雖有預修功德，終莫能仗此超凌也，學者尤宜悟此。

### 預修受度人過水火池交煉法

師曰：凡預修功德，依然建煉度壇，如法引受度人先入水池，吹焚符行事。次過火池，焚符行事。俱畢，方與受九真妙戒，受預修寶籙，然後散壇也。

### 真水蕩滌尸塵符

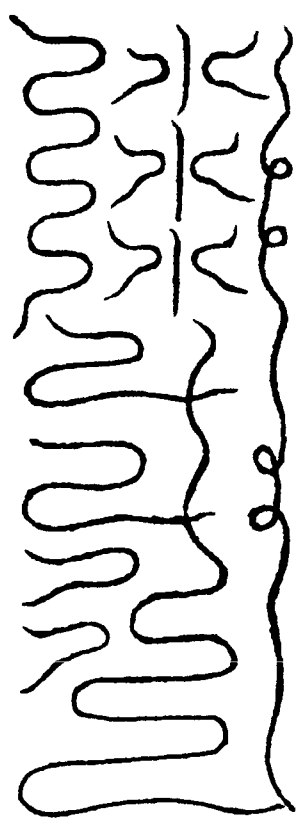

呪曰：清冷玉液，甘露瀼瀼。黃華流布，玉體自香。內清外潔，魄煉魂糜。澡滌心垢，五臟清涼。百關通達，煉出純陽。

### 水池蕩質浴神符

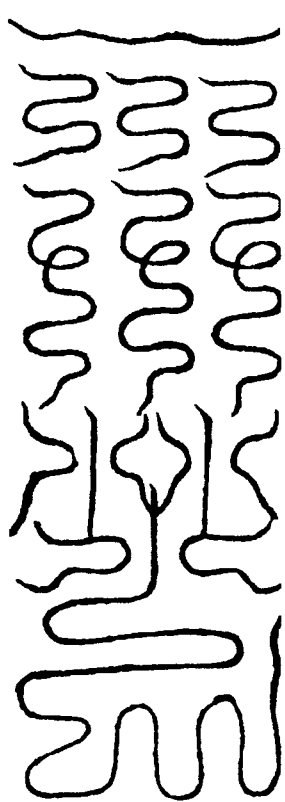

呪曰：

三關清淨，百節宣通。沐浴真神，華液融融。灌溉胞滯，蕩滅魔凶。華池流布，洋溢三宮。真身不漏，竟成仙功。

### 水池沐漑真元符

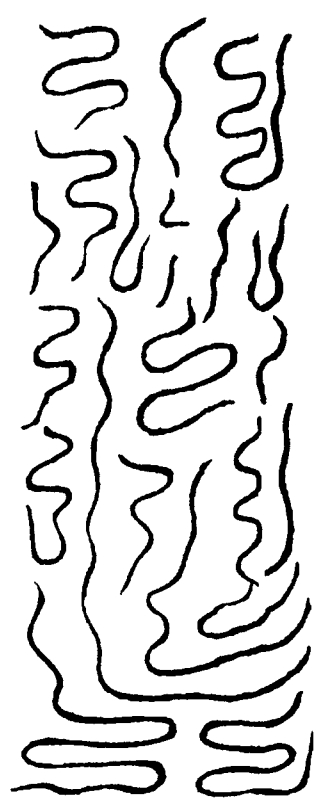

呪曰：

滌胞散滯，解結開心。神全炁備，身有光明。萬神朝禮，名書上清。不輪不轉，位登仙真。

火煉陰尸開泰符

即三光洞明真火。

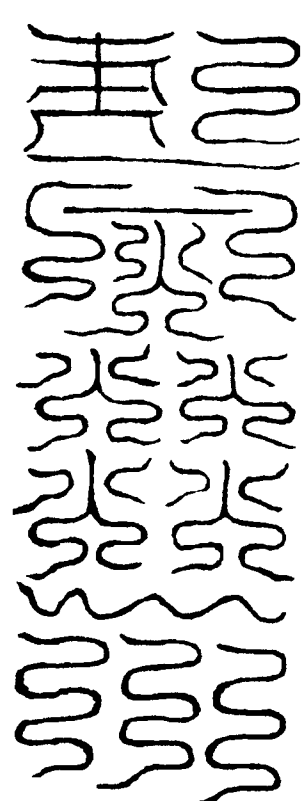

呪曰：

以陽蕩陰，以炁合神。神炁交煉，自然成真。三田光布，四體不陰。九竅通利，百節安寧。日炁開明，月光瑩清。二儀交泰，三光同明。煉出神陽，以固凡身。

火煉煨陰魔回陽符

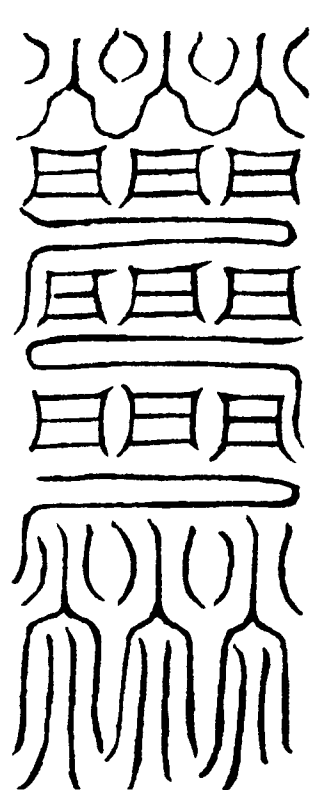

呪曰：

丹天真火，冶煉神陽。尸魄燒燼，魂強體康。萬炁冲和，身衛陽光。以陽煉陰，陰衰陽昌。以陽煉真，真全炁回。陽生玉戶，光徹明堂。炁炁返根，貞利無疆。

火煉換胎易質符

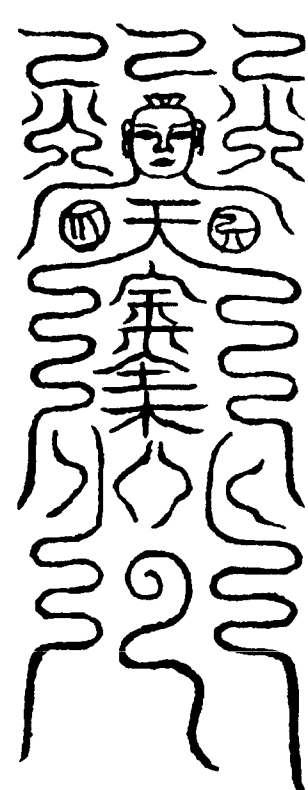

呪曰：

真火炎明，照映神室。冲融真炁，輝煌慧日。真火煉形，尸邪消滅。彭尸遁散，七魄散失。法體真身，煉胎易質。受度受煉，上承玉敕。

已上水火煉度，先令受度，立水火池畔，法師依法令自水池，次火池。冶煉畢，尸魄清淨，魂神安強。如此，可以享百年之福，承預修之齋矣。師曰：受度信士，合給告預修符戒。

无上玄元三天玉堂大法卷之二十

无上玄元三天玉堂大法卷之二十一

役使將吏品第二十二

師曰：兵將者，所以示殺伐之意。官將者，所以主領其職也。總而歸之，則謂之神。神者，非陰幽鬼神也，蓋嗣教者修持不怠，骨像合仙，塵勞兩盡。玉堂金殿，莫不生神。隨心所運，莫非將吏。故曰：天地合我，我合天地。神人輔我，我輔神人。精炁雙合，速衛我真。此之謂也。夫欲知吾身之神，則收神靜坐，天宇既定，人欲不撓，於斯時也，真將現前。故聖師之上仙、上靈云者，蓋吾身二炁之運化也。

太清玉陛千二百官君。三天玉堂萬二千官君。日宮陽光官吏千二百人。月宮玉輝童君千二百人。三元將軍三千萬衆。北斗七王宮三千六萬衆。北帝黑衣兵馬二十萬衆。

已上官將，皆赤明劫初，引水火之精  
化生。在天，每日隨身神將三人：

護身不離身將，字子嬰。

護心不離心將，字玄牝。

護神不離神將，字長仙。

從官兵吏無鞅數衆。

已上三將，乃龍漢以前三炁化。三

寶分三炁，三將降神於人身之妙門。

即眉門。



每日直日侍靖玉女

清和玉女，玄一。

長生玉女，仙芝。

傳言玉女，道誠。

三光玉女，赤明。

誅邪玉女，滅怪。

侍香玉女，信真。

混元玉女，一炁。

通真玉女，正心。

已上玉女八將，每三人，共二十四

人，降于身之紫闈瓊室。



每日直靖功曹三十六人

三五功曹，守正。

正一功曹，平炁。

降真功曹，正天。

誅兇功曹，斬邪。

直奏功曹，通玄。

侍真功曹，固真。

治病功曹、赤符功曹，一心。

黃籙功曹，度幽。

已上功曹九等，每等四人，共三十六  
人，降于身之玉府髮際。



每日直使天吏

陰神決吏。陽神決吏。左虎賁

吏。右虎賁吏。左天醫吏。右天醫

吏。左滅邪吏。右滅邪吏。烏衣捕邪

吏。繡衣捕邪吏。赤衣捕邪吏。雲中  
斬邪吏。五方斬邪吏。三元四始吏。  
傳言奏事吏。消災度厄吏。

已上天吏，各二十四人，屯兆身左  
右。

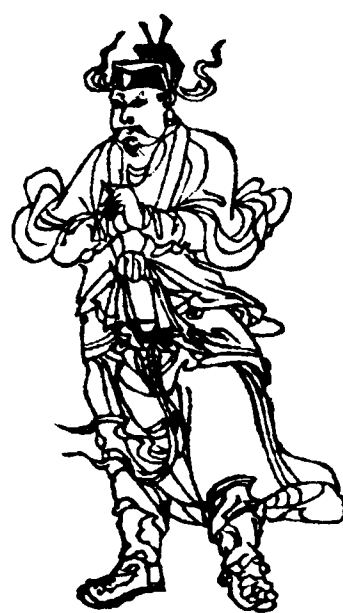

出官符

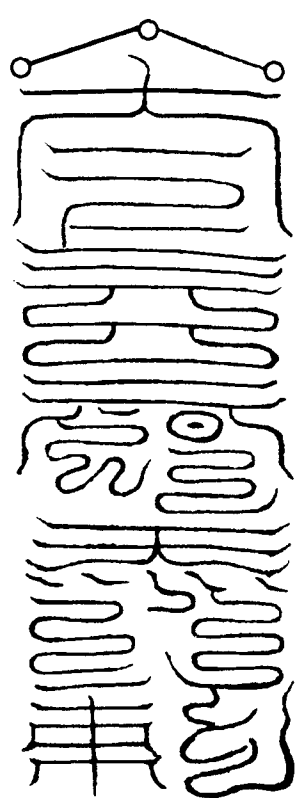

呪曰：訣用丑中，循午出。

金房混混，玉堂峨峨。光通無極，

妙徹大羅。左官上仙，衣光佩霞。右

官上靈，照耀玄華。妙玄之門，飛騰無

差。通真玄牝，是我仙家。急急如律

令。

師曰：出官者，運神之法。心運神  
通，神騰炁舉，非口耳所能盡，惟心  
會而已。故曰運神之法。

納官符

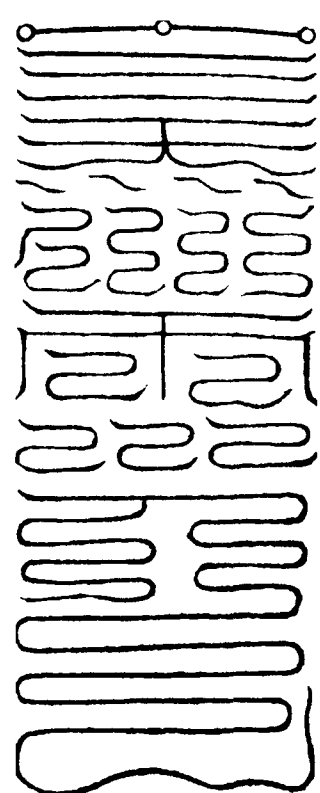

呪曰：訣用午巳，循出子。

天精已降，地魄潜消。運返陽神，入我天橋。仙靈二炁，天漢迢迢。光歸玄關，勿揚勿飄。八門鎮靜，天炁內朝。長生久視，內景逍遙。急急如律令。

玉女符

元亨利貞 合斗真 行遠六合不轉停  
天地交泰 魁以神  
三六四始 位玉司



功曹符

玄元祖炁 分真形 一 隨心攝召 急下臨  
帝勅帝命師令師命吾令使汝 隨事立應急速如律  
隨符受事 不留停



天吏符

上帝勅命 行遠天下 事畢回壇 現景受事 明影報應  
謹召天吏 急速行 奉天之令 奉師之命  
上天下地人水府 通幽受事伐邪妖



諸將符

天地人神 立汝之精 行遠天下 收捉鬼神  
二十八宿 助明護身  
上天下地無所不經急 急收押入鬼神君

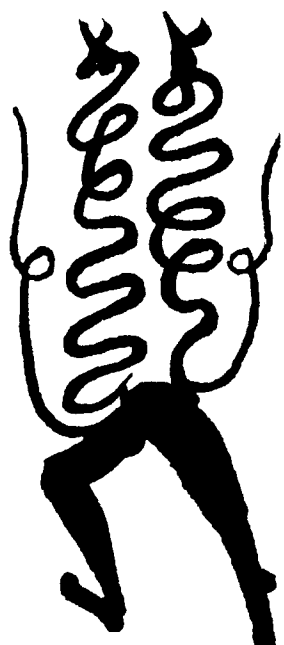

諸將符

開止破 陰陽斗 劈鬼腹剗鬼目 穿鬼心斫鬼足  
送在幽城 水無出期 疾速疾速 魁至魁 貪至破

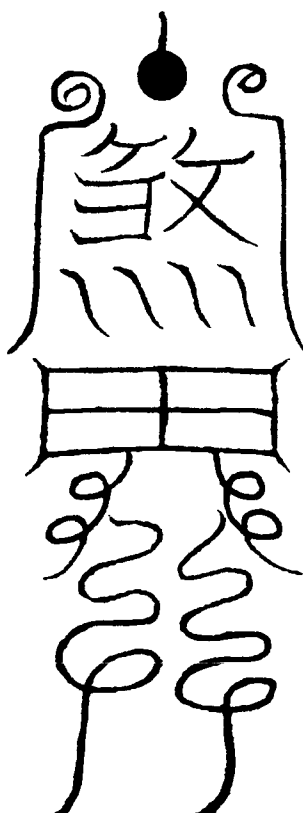

紫陽合明符召三界神祇

魁全魁 合明天帝日 六丁  
六甲 合明天帝月 六丁  
三元天地 水三官 合明天合明地 合明日合明月  
三臺星君 蓋北斗 貪至破 三元大將軍  
三光筆法 點斗拂出

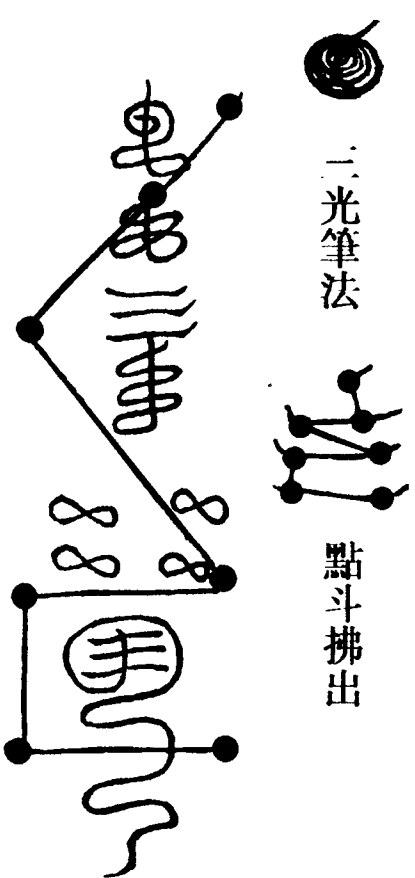

右符，凡書諸符，並步斗，如法存運。凡欲召將，召兵，召吏，並於符下注將名。欲召神祇，當注神名，指名呼之。差將，則連粘剗牒前。凡行用，並如意所運。學者當自心通，戒執着也。

呪曰：

天元大將，左右吏兵。六甲六丁，天將天神。速至壇下，不得稽停。元始符命，敕降混元。正一受持，教吾當權。法部神將，神部天仙，功曹直符，聽吾令言。香烟起處，速到壇前。太上符命，急至勿延。汝若違令，罰汝陰

泉。急急如律令。

召玉堂萬二千官君符

凡有所驅攘，有所濟度，有所制伏，則隨事召之，其應如響。

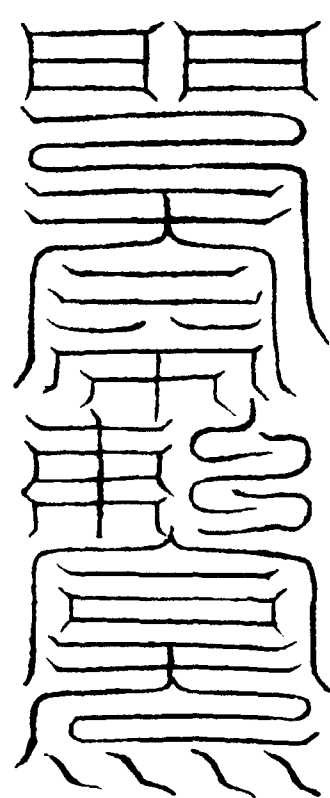

呪曰：

玄都玉敕，告下諸天。壇靖光華，千官急前。奔雲走騎，降炁通仙。隨心所運，三界通宣。急急如律令。

收神內養法

師曰：夫心馳意走，神不守身，強欲法，雖不聞至道，亦宜略曉收神之法。夫人神本自靈，不靈者，欲汨之也。神本自見，不見者，妄遮之也。凡欲嗣教，宜絕去諸妄。與夫交遊，應塵勞之事，雖云未盡除，亦宜減省。豈不見世人昧迷真元，馳逐外境，甘心入死者。蓋袞袞失真，不覺不知，亦不信身之致仙位。今嗣教之士，宜與世人相返，不可混混，纏牽業網。故桓真人云：混混太虛

中，不與衆生羣。蓋不與世人混為一羣也。凡欲見我神，先在定我心。我心定，則妄亦定。妄定，則心常清。十二時中，飲食之外，當思微守正，焚香定息，閉目觀空，養息綿綿，含光默默。行之有常，妄想不生，天真歸體，定內見心，神自現矣。此法雖未可成真，亦為嗣師收神之法，不致汨於有為，勞而無功也。敬之，無忽。

赤符役將法

師曰：仙人道士，陽神炁足，隨運隨應，故不將而將，不神而神也。世俗道士，混雜世網，未能通仙，須存想以求報應。凡欲差將運神，先閉息定心，勿與人語，勿輒返顧，存自心如赤日，內有某將，皆冠帶如儀，如豆粒大。須臾，乘金光而上，長成三寸許。次出于口，立于身畔，漸漸長如人形。次長成百丈，威嚴可畏。隨事役之，即發符，符亦化將形也。蓋心者，人之神合。在五官曰君，其居位最尊，其用亦大，故主火，配位

南方。法師以心合，故曰赤符。合悟于此。

无上玄元三天玉堂大法卷之二十一

# 无上玄元三天玉堂大法卷之二十二

## 保制劫運品第二十三

師曰：大道生先天，先天生太極，太極生兩儀。然後，五行分，而八卦列。吉凶定，而刑德生。故天秉陽于上，三景開明。地秉陰于下，五嶽鎮峙。人稟靈于中，萬物畢備足，以成三才而立極也。雖然圓形者，不能出其形。墮數者，不能逃乎數。是以星辰逆度，水火洪災。金木相刑，五行制尅。一有乖張，無非休咎，遂致天變，則星辰差躔，水旱相激。地變，則山摧，水沸，地震，海枯。人變，則盜賊，戎夷，兵革時興。蓋有如是厄數。故太上立太平之教，有符制之。凡欲使天長存，必先保制劫運。今立斯品，將以經天緯地，保國寧家，度人出陽九之災，躋世以太平之運，豈不休哉。

### 禳彗字法

師曰：凡有彗孛妖星垂象，當告禳星符，及誦《靈寶·十一曜經》。

### 太上禳星符

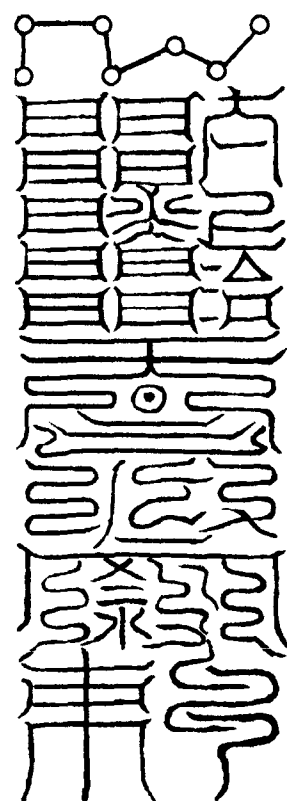

呪曰：

天符度世，保制妖星。天躔失度，隨符順經。帝敕在手，鎮靜和平。回凶作吉，妖怪潛形。太平符命，星官奉承。一如告命。

### 天罡制星燈

師曰：用天罡大威德真光照破惡妖，則轉禍為福矣。法當用二十八宿列布四維，又於內列十二辰，以罡光制之。每一位設三燈，惟中央斗位，及日月止，一位一燈而已。用麻油，三晝夜長明之，三時誦呪。每位懸紅幡，上篆禳星符，三日，望天門焚之。

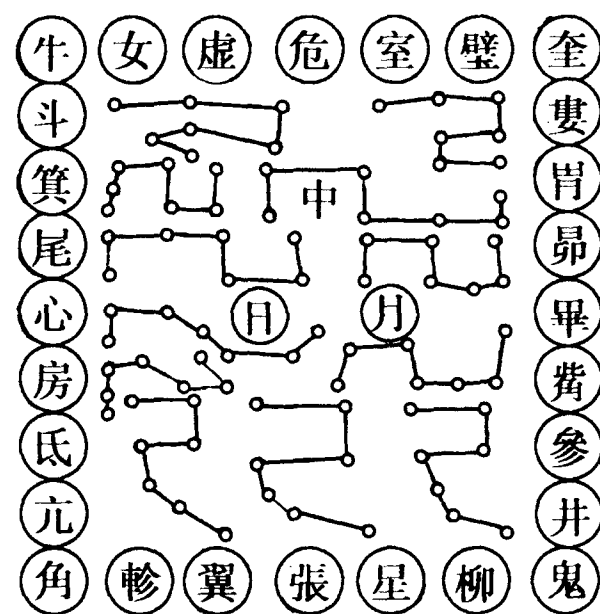

### 三時上壇密呪

維天有斗，威鎮星天。罡火之威，收滅凶殃。妖星煞炁，敢示妖殛。罡火萬丈，肅清十方。星煞退度，凶醜潛藏。順天之經，國家乃昌。承天之符，灾不能傷。四天和炁，永保利貞。敢有不伏，攝付魁罡。吾奉太上老君下教律令救攝。三時密誦，不計遍數。遶燈洒水。

### 禳日蝕法

師曰：陰邪干陽，日月蝕之。宜用此法保禳，吉無不利。

### 九龍暘谷生光符

赤繒為幡，書此符八十一道，遶燈植幡。道士并法師九人，衣絳服，遶燈誦呪，直至還光，方收符。面午焚之，可禳大灾，為吉祥矣。



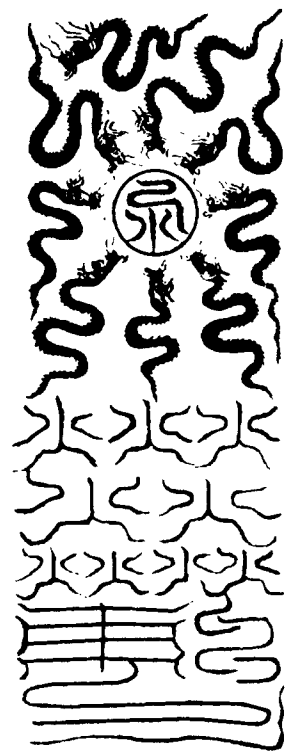

林本 用罡 卷中 符呪

呪曰：

陰妖之炁，求犯剛陽。九龍騰光，  
迸復陽芒。頃刻清明，大千輝光。陰  
邪孛犯，滅影他方。烏輪赫光，萬國回  
陽。急急如律令。

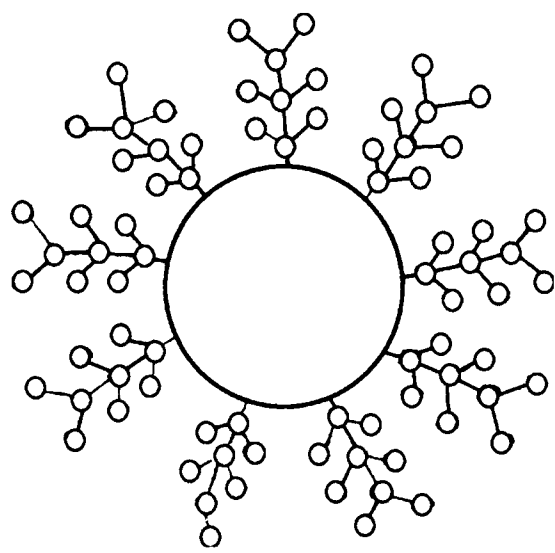

### 禳寇法

師曰：太白，凶之象。或失度差躔，  
則有孛彗星，亦主凶事。凡寇未動，  
則可禳伏；已動，則轉重為輕，不能  
加害矣。法用道士四十九人，建壇、  
設醮、拜章如常式。至行事時，誦偃  
武呪，埋止戈符於西門之外。又布  
七星象，皆以磚書符，埋之。所謂西  
門者，在國，則都城之西；郡則州城

之西；縣亦如之。至夜，然太白燈，  
焚符，可保太平無事矣。

### 禳寇埋符

用新磚朱書，埋城之西門。更布七星象，亦以  
磚符埋之。

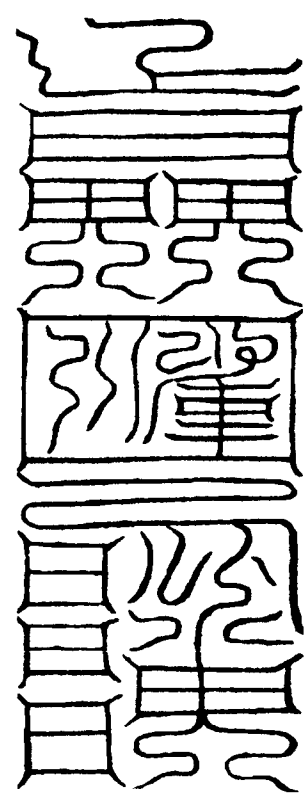

### 七星却灾符

用赤紙朱書，誦將帥所屬星君，取炁灌筆之於  
劍戟，則所向無敵。佩之身，則敵不駕焉。

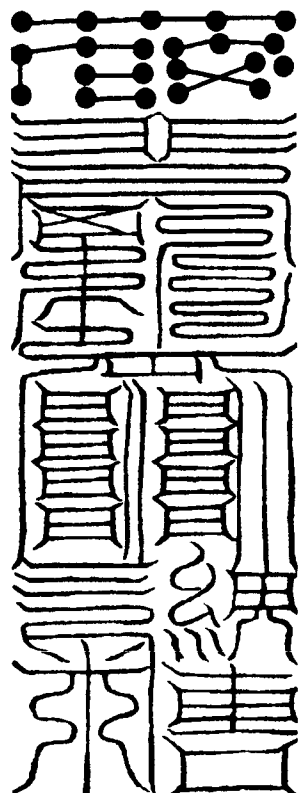

### 主將辟毒符

斗訣，白紙紫書，懸於假木弓矢之上供養。

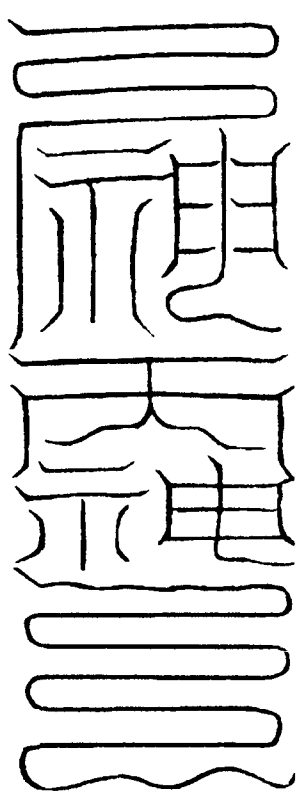

### 辟害符

煞訣，白紙粉書，懸于鎗戟上。

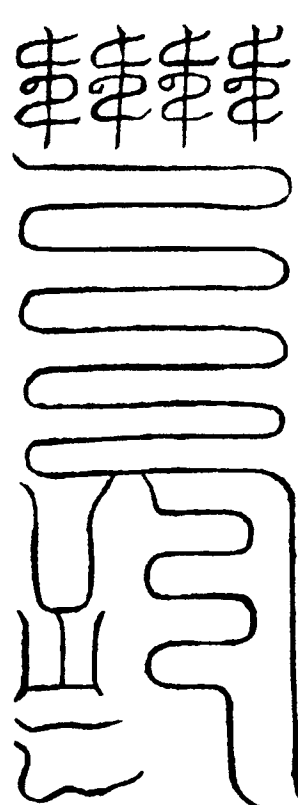

### 辟煞炁符

白紙黑書，懸壇中，飛七星訣。

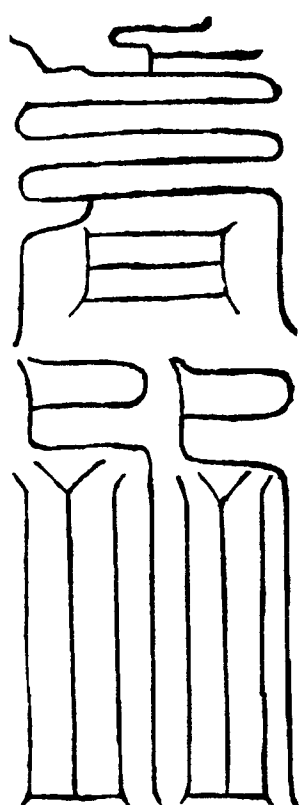

右法，三晝夜燈長明之，三時上壇。  
事畢，以符及旗刃獻太白，焚于西北  
天門之上。

### 禳火灾法

師曰：天之行罰，曰水，曰火而已，  
火獨為甚。蓋不因天譴而遭熒惑之  
灾者，宜以此法禳之。

### 五炁陰華玄錄

符用皂絹，長二尺四寸，黃書，敷露洞案前，以  
鎮火灾。北帝訣書之。



呪曰：

太陰辰星，五炁之神。制伏火光，妖塵自清。上帝有令，普護羣生。赤雲收焰，火帝返旌。太陰之炁，森森玄庭。急急如太陰玄生帝君律令。

右呪三時誦，各三十六遍，以水洒符，以濕為度矣。

禳火灾告火星符

符用赤紙黃書，一樣三道，貼于朱幡，植于灾星之前。

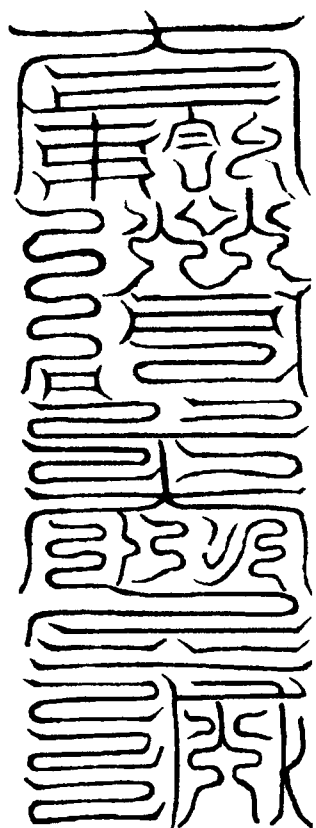

呪曰：

帝敕熒惑，速返炎旌。火雲滅焰，四境肅清。萬民按堵，孽炁不腥。符命所告，炎星敬聽。急急如律令。用午訣歸子，三時誦呪，各二十四遍。以水洒幡，令濕潤，則吉祥矣。

制炎帝禳灾燈圖

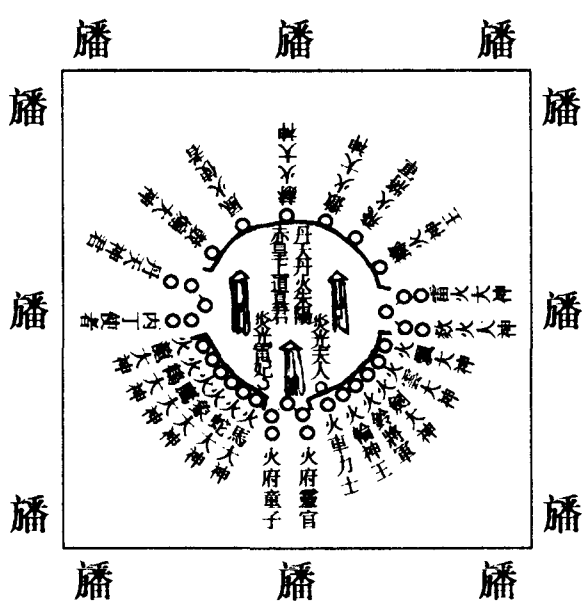

厭火光符

用緋紙為幡，上一樣十二道，周圍燈壇。一法用黃紙朱書，給付衆戶鎮禳。並北帝訣。

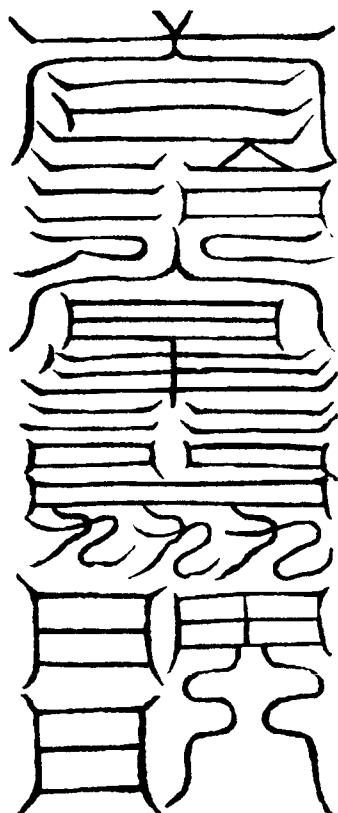

呪曰：

南斗火官，除毒害離。北斗水神滅凶灾。勒下坎彈入水，或入符中。一切所求皆稱遂，萬般滯悶悉通開。能依經法冥心醮，必當隨願契靈臺。凡在有心想頂禮，禍厄無門輒敢來。

鎮火光符

符步斗，握北帝訣，黃紙朱書，貼中庭之門左右，以厭伏火殃，迎降吉祥。

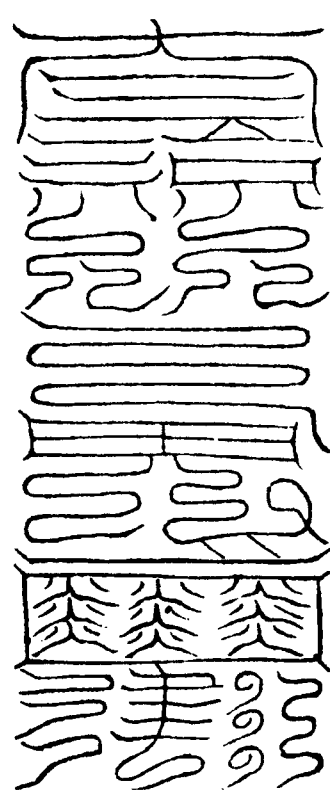

敕火滅威神呪二章

北方黑帝，壬癸之精。水神之祖，虛混泆洛。謹召玄龜，制伏火精。天潢靈濤，尅伐丙丁。炎赫清淨，遍化純陰。急急如太陰玄冥律令。

太陰玄冥，一炁之精。純陰結化，制伏離明。黑波滄浩，赤光散陰。中有神君，黑衣水庭。能伏火醜，先天之君。洪泉鼓浪，甲申程明。翻吼巨吽，龍咭沙吽。揚波四湧，陰炁混凝。離火退位，炎明遁形。太上符命，火神奉承。急急如太陰玄冥律令。遶燈幡誦呪，以水洒，即得火星復位，炎神退灾，轉禍為祥矣。

禳地震法

師曰：天動地靜，蓋天運乎上，地靜乎下，此陰陽之常理也。若地得天象而震動者，為陰陽失序也，宜用此法以禳之。行持之士，先用建壇，設后土醮，然後告坤，鎮紫書玉籙。仍備鎮坤玉字，然後散壇。

鎮坤紫書玉籙

用栢木，長二尺四寸，闊六寸，黃書符，玉清訣。面城之坤位，入地三尺六寸埋之。

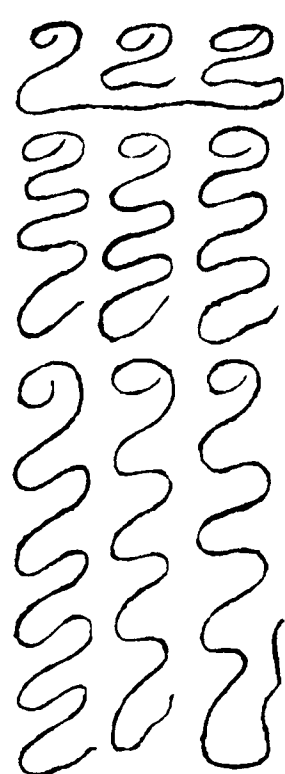

呪曰：

五嶽鎮坤維，九皇持地紀。金玉孕華修，山川通靈炁。四維無傾倚，九鼎自安位。皇祇保永寧，后土政平治。急急如中黃安鎮律令。三時登壇，各誦九遍。焚坤維安鎮符。

坤維安鎮玉符

用黃紙朱書，焚于坤位，用呪為告文矣。

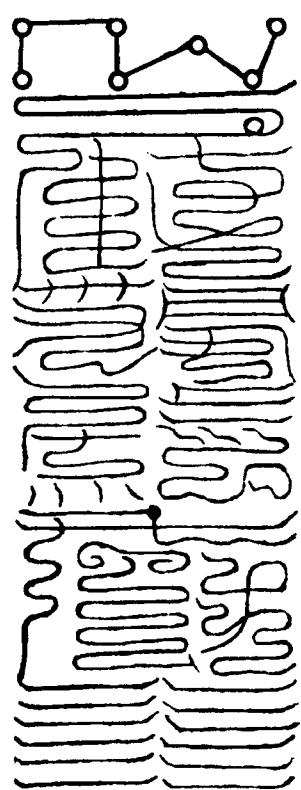

呪曰：

坤維鎮靜，九地安寧。土壘承符，萬年無傾。妖殍消散，欣樂太平。一如告命。

安鎮大符

用黃紙朱書，立后土之前，三時上香行事。

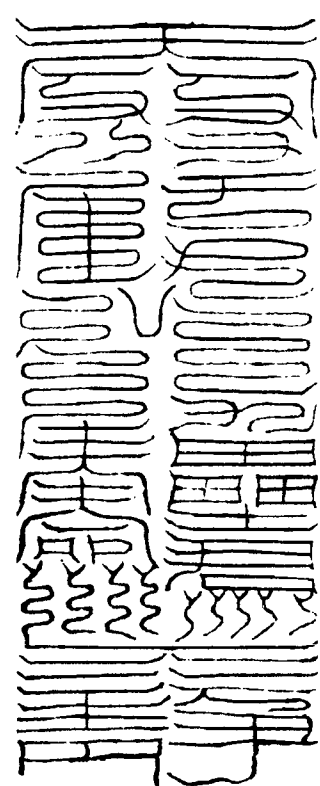

禳蝗蟲法

師曰：天之行災，曰水，曰旱，曰蝗，曰蟲，皆以害苗稼而饑饉也。衆生業力，自感自召，天豈有心哉。太上慈悲，有禳之法，使斯民躋安寧之域也。夫蝗之為災，乃冬雪不降，陰中生蟲。妖乘火而生羽，故遇夏能飛，害苗損稼。蓋蟲之種子，一經雪炁，入地三尺。一年之內，三經雪炁，入地九尺。一年無雪，出地三尺。三年雪少，必旱，蝗出為災矣。制禳有法，宜建壇設醮，差官將鼓風送入水中。及牒蝻神，以收其妖蟲也。

禳蝗焚符

符用黃紙朱書，面巽方步斗焚符。轉入南方，誦呪三十六遍，以水噴之。三朝畢，行事風起，蝗入水為驗。又用栗木板二片，書符一道，釘於蝗來處，一道高架，以栗柴焚之。



呪曰：

南方朱雀焰，煙赫丙丁神。失濟生羽翼，產孕如沙塵。九皇藏混沌，瑞雪潛驅沉。火炁怒生妖，長養害苗根。吾召社令神，主蝗蝻神君。立鼓無邊風，飄沉入海津。妖異蟲孽散，禾稼樂秋成。急急如律令。

禳旱祈雨法

師曰：凡遇久旱，祈禱未應者，守令廣為民，生發憫雨心，具狀詣壇，乞致雨之意。法師備詞，飛奏三天及天師門下，并申牒三界合屬。然後依儀開建玄壇，步罡作法，召集龍神，以三日、五日、七日為率。纔得雨露濟，別設醮謝恩。未霑足，以法催之。

召龍符

符用黑紙朱書，步斗望月建，向罡取炁，粘牒前，差天丁力士持召，龍神立至矣。



驅龍致雨符

符用黑紙粉書，焚香爐中，日三上香，必有大驗。



呪曰：

天地炁通，陰陽和同。龍乘雲霧，敢有不從。甘澤霑濟，旱妖滅踪。急急如律令。呪畢，望月建，向罡，以水噴之。三日未應，然後投鐵符。

太上驅雨符

符用朱書鐵板上，步罡伏劍，差天丁力士，望天罡取炁，投江湖中。

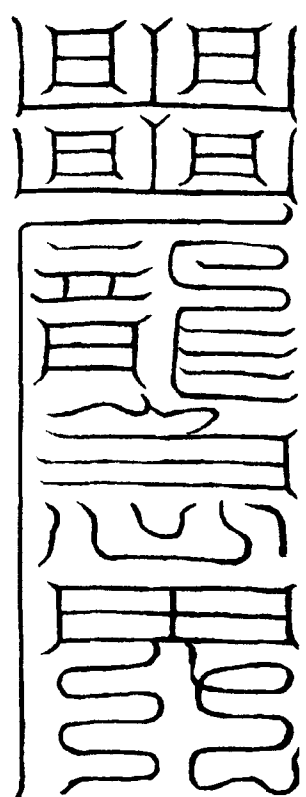

上清致雨符

鐵券，闊二寸四分，長二尺四寸，朱書，用夾袋封，投龍洞。俟雨足，仍前收起。

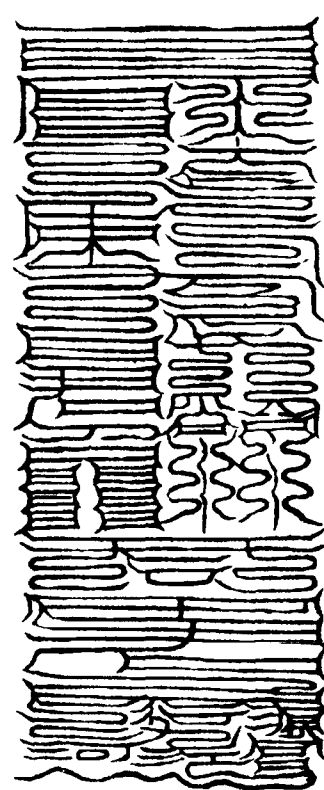

右符並如前法。凡投鐵符，於境域之內，淵深靈異之處乃可。投符淺水，則不可。若無源泉窟穴，須就靈異井中。近江湖，則投江湖，尤妙。投符之際，不可反顧，以防雷雨暴作。蓋此大應，有如反掌。謹之。

无上玄元三天玉堂大法卷之二十二

无上玄元三天玉堂大法卷之二十三

斷除尸瘵品第二十四

師曰：下元生人，動有灾咎。末世凡俗，相續死根。惟尸瘵之為禍，實九蟲之傳染，亦由凡夫勞心損力，傷炁淫精。真既耗於本元，邪始傳於病炁。故玄元憫俗，有法救治。然疾勢多端，染習各異，屋與食亦能漸染，衣與炁易以牽纏。斬絕死根，庶可復還生炁。故於此品，示救苦勞之法云。

治屋傳法

師曰：廢宅空房，人跡罕到，年深日遠，病炁猶存。蓋其屋空，室塞不通，陰幽鬱結，邪炁不散，患毒常存。凡啓戶開門，先入者受其毒，神衰者被其禍。初染之際，毛髮森然，脊脊寒聳，此其驗也。其病伏於靈府，客于泥丸，散于四肢。及其久也，其病

始發。發則喘嗽咯血，骨肉乾枯，寒熱交蒸，夢魂顛倒，此屋傳之證也。凡斷屋傳，須住交染。一月之後，便與板投大道，作急治之，則十愈八九。不然，則漸染既久，病勢愈深，去死無日，雖有神力，亦無及也。

治屋傳符

用新磚一片，對日研生硃，面東，握北帝訣，採日炁書之。甲丁日午時，埋中庭，深入三尺六寸。臨埋時，法師步斗仗劍，噴水，化身爲天罡，念呪。

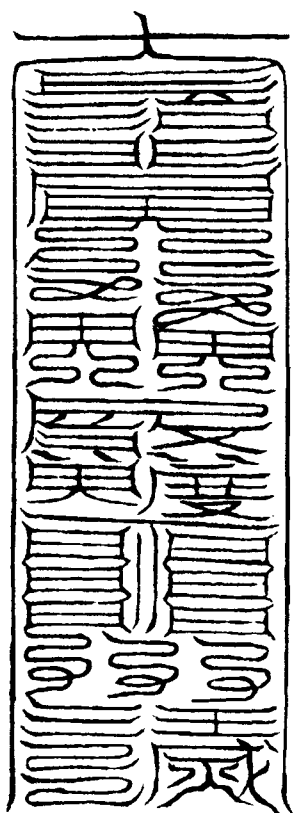

呪曰：

叱咄鬼疰，速出中庭。罡火萬丈，掣電流鈴。燒散鬼炁，斬伐妖精。傳尸疰鬼，聞符急走。入地萬丈，化作微塵。急急如律令。

鎮病人房四維八方符

用梓栢簡朱書，釘八方，以三元殺鬼符熏蕩邪炁，然後安靜。書符之法，變神步斗，旋身入斗，引炁書之。

東方

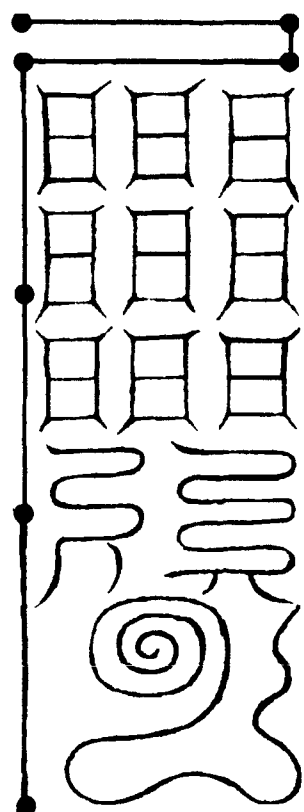

西方

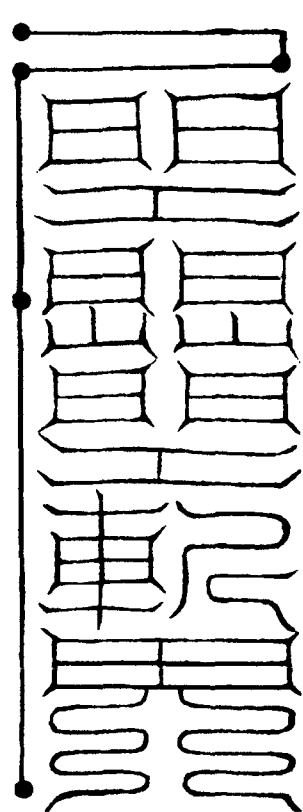

南方

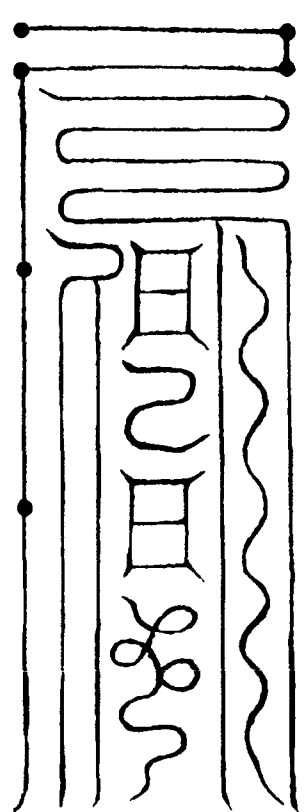

北方

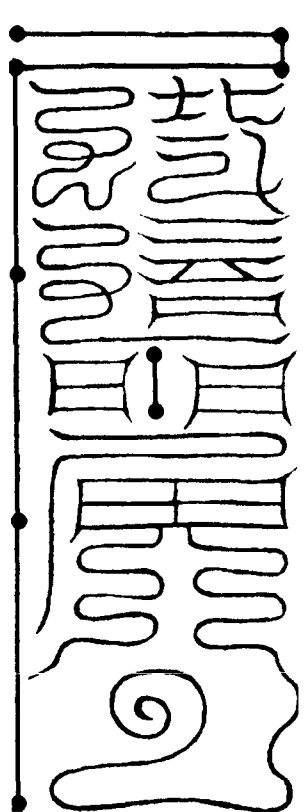

艮方

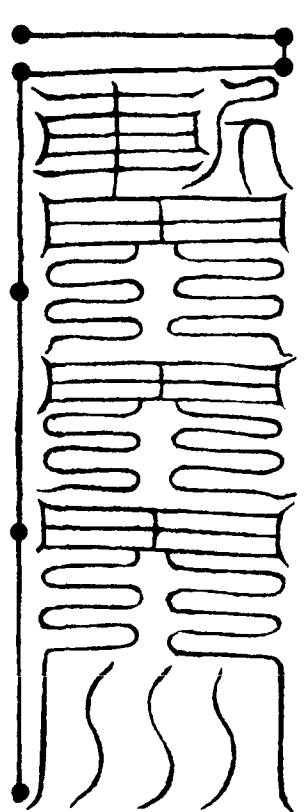

巽方

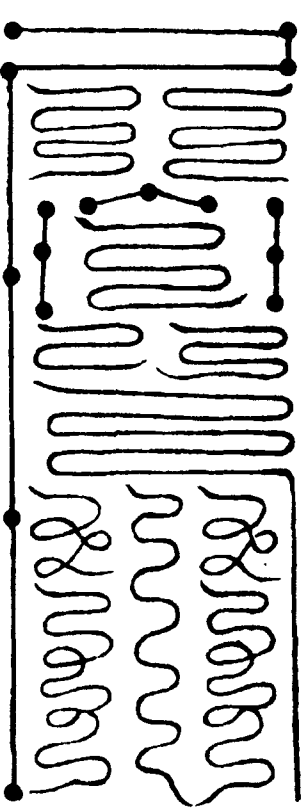

坤方

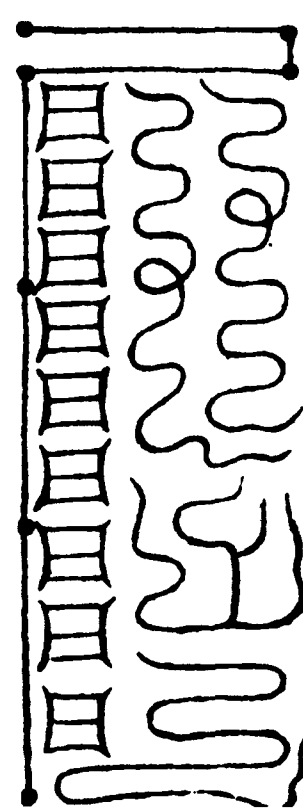

乾方

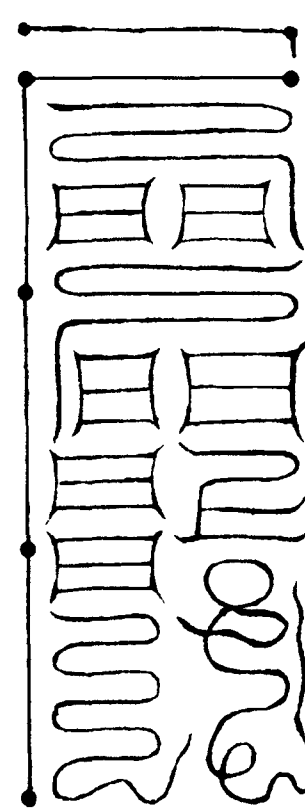

釘符呪曰：

天有真炁，斗府威光。破魔伏神，驅逐不祥。天丁前列，電光飛揚。金戈鐵騎，遍布穹蒼。收捕妖癘，斷疰除殃。汝是飛疰之鬼，傳尸之殃。聞吾神呪，急走他方。見吾神符，急走四方。速去速去，汝若不去，押赴魁罡。急急如律令。

治衣傳法

師曰：夫衣傳者，生人與患者同卧，

或因衣服，所以熏染成疾。蓋患者既死，以衣裳、帷帳、卧具、器皿熏蒸，穢炁盡寓其間。吝財之家，或留為用，貧下之家，難以更易，因而稔成其禍，豈不哀哉。其於受病之時，夜卧不寧，精神顛倒，遺精夢泄，盜汗寒熱。凡邪炁客于皮毛，經一月不治，則入于骨骼，兩月不治，則邪炁已入臟腑矣。邪炁之集靈府也，一月不治，則散于四肢，二月入骨髓。邪炁之纏魂神也，經三月，則病已成邪炁。入臟腑也，經一月，則病已見。以此觀之，在急治之為上。今大法中，雖有法治之，尤恐不早用之，而難以治效也。凡治衣傳之法，用符熏治衣服，隨符捲去長流水中，勿顧也。病之未成，則服三光炁符一月，而後可安。苟病經三兩月，恐難起此疾。凡一月以後，須用問勞符治之。

### 治衣傳符

握斗訣，望月建迎罡，誦斗名三十六遍，灌筆書符，熏煙，即得平安。次又符隨器物。入長流水棄之，勿返顧而回。

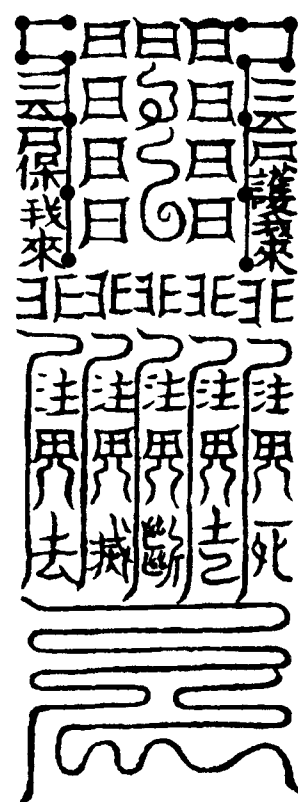

呪曰：

天符有命，令入斗中。鬼神驚怖，蕩滅妖兇。青龍扶左，白虎右雄。前導朱雀，玄武後從。傳炁飛尸，滅跡除踪。敢有不去，罡火飛鋒。入地萬丈，碎身火鎔。急急如律令。

### 治食傳法

師曰：夫食傳之治法，因與病人飲食，湯藥餘殘之物，誤而食之，則傳其病炁於心腹，亦能成病。大抵食傳猶可治，惟傳屋、傳衣，則邪炁中入也深，則人受之亦重，不易為力也。食傳者，病人未死，蓋其病炁傳之未全，為可治也。苟治不早，久亦難治，稔為大病，不可不知。法用符三十六道，作一沓成煙，令病者吸咽，須強令吞之。符盡煙盡為度。初熏時頗難，良久，頗便，但覺咽喉痰生，當咳而吐之。炁多咳唾，如稠涎尤佳。凡受邪炁淺，則痰少不多。

受邪炁深，則必大嘔吐，痰涎盈溢，則病必愈。既去邪，不必再熏，惟服三光符，以補勞復元炁。一月切忌酒色喜怒，可保平安矣。

### 治食傳符

用斗訣，迎罡炁，黃紙朱書三十六道，作一沓熏之。

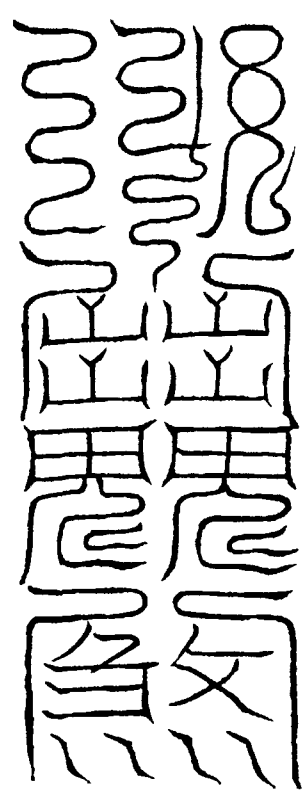

呪曰：

謹敕魂精，台光爽靈。三田安靜，尸魄逃形。勞鬼遁散，九炁齊并。符罡急煞，勞炁無侵。飛炁速去，鬼炁化塵。穿肢入腹，掃盡妖氛。真炁守尸，正炁長存。急急如律令。

### 治傳尸總法

師曰：治傳尸瘵，不可不知其詳也。九蟲之中，而六蟲傳其六代，三蟲不傳。胃蟲、回蟲，寸白蟲也。或五臟鍾毒而生，或親眷習染，而傳六蟲。大率約一旬之中，遍行四穴，周而復始。三日一食，食約五日一退，方其

作苦，百體有痛，蟲之食也。退則還穴，醉睡，一醉五日，其病乍靜也。伺其退醉之際，乃可投符用藥。不然，蟲熟於窺伺符藥之力，難治也。一蟲在身，占一十二穴，六蟲共七十二穴。一月之中，上十日，從心至頭，遊四穴。中十日，從心至臍，遊四穴。下十日，從臍至足，遊四穴。若投藥下符，可以審此。故經曰：六十日內治者，十得八九。百八十日內治者，十得三四。過此以往，未知生全。凡追蟲元真的世人，或以偽術，用物為蟲，以圖小利，此乃禽獸之所為。今但服紫庭符，靜夜預備油鐺，明然燈燭，四畔無令暗，纔見活物蟲走飛，即用擒入油中煎，投長流水，勿顧。然十追方有一二，應謂不可抗也。或患人病輕，則蟲無形，不可追，惟夢中見人相別辭去，此其驗也。凡欲求追蟲紫庭符，在本教《天心法·符篆門》備載。如追蟲，節次在祖吾教《天心》載此。後之嗣法教，敬而行之，其驗如影彰

形，不可輕泄。祕之。

无上玄元三天玉堂大法卷之二十三

## 无上玄元三天玉堂大法宗旨卷之二十四

### 延生度厄品

師曰：墮於數者，不能逃於數。囿於形者，不能出其形。故《靈寶經》云：日月五星，亦有虧盈。至聖神人，亦有休否。未學之夫，亦有疾傷。此皆墮於數而麗於形者。然後，度厄延生之法所由生也。若夫形於無形，數於無數，物無疵癘，鬼無靈響，有何厄之可度哉。雖然世人蓋因塵網纏罩，幻膠染習，非假法力之解讓，曷免灾危之困苦。況有饑飽、勞役、暑濕、風寒，一有乖於調攝，動致傷於元炁。更值年灾之星臨照，月厄之會加身。歲運併衝，宅居不利。對天設願，口許心違。呪詛他人，被呪自己。妖魘神祟，占據婦人。飛土飛殃，驚傷襁褓。稍有失節，動則灾厄。非賴玄微，孰能超

度。故特於此品，詳闡救人之法門。

### 密奏斗度厄法

嗟夫，末學之夫，迷心於塵勞之境。市朝之士，埋頭於利祿之途。欲貪生，而無計延生。欲逃厄，而無方度厄。是皆分以數定，患因有形。既體未洞真，自然難保制劫運。凡有百六之灾危，密奏高穹之斗極，乃保命全生之祕，是禳灾謝過之玄。此法乃常人告急之法門，回生人要路。若使他修上道，達悟真空，炁足神全，身安體泰，何假他人借力修禳哉。

### 淨壇符

凡淨一切壇解穢，皆用此符。

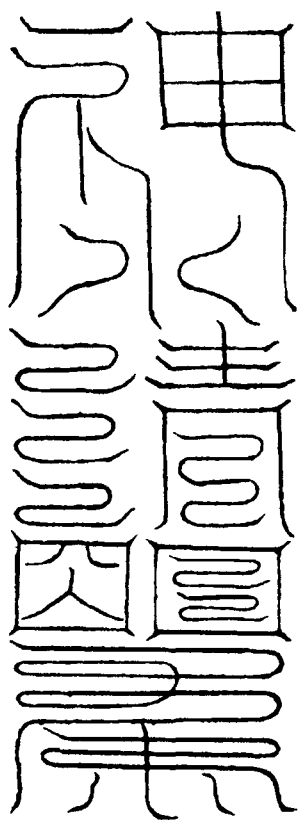

先變神為真人服色，存九鳳在頭，四靈列衛，罡光前指，四斗護身。呪曰：魁魁魘魘魘魘。存斗入水。

謹請北斗七星之精，來降水中。百厭之鬼，速去萬里，不去者斬死。西方太白童子，急急如律令。

### 大滅穢呪：

唵嘑喇唵嘑喇唵嘑喇唵嘑喇唵嘑喇  
娑訶。

延生七符見《延生度厄品》

紙撚符玉清訣

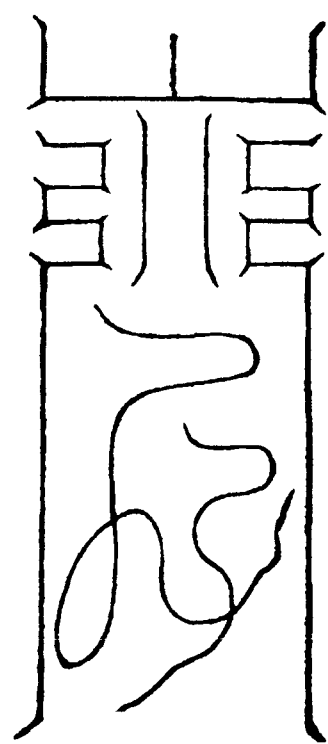

初點燈時分，燈符一道，作紙撚點燈。春夏自魁，秋冬自魘。次以一道焚香爐內，呪曰：

召仙仙至，召聖聖臨，化此神符，

合明天心。急急如律令。

太上太清，保命延生。六合三宮，

萬道玉靈。天消地寧，肅合七星。紫

雲覆載，飛昇上清。

候七星明明呪曰：

天幽地淺日月輪轉。五星長運，

動吾上象。吾制一壇，萬鬼皆伏。神

刀一下，萬鬼自潰。急急如律令。

次啓奏

具法位，上啓北斗玄靈七元護命星

君：今有某甲，投詣大道，乞求懺悔保

護。臣令輒按古儀，嚴建七星燈，立壇

密醮行持，如法列點淨燈，占察吉凶休

咎。臣今寧神定志，養炁歸神。吉良

之時，申聞關告，伏乞帝真下降，俯鑒

丹衷，允臣奏請，餘別宣密醮科。次密

謹請七元下降，受今關告，燈光明暗，

知吉知凶。威神之力，萬願皆從。

次遶燈三匝，呪曰：四十九遍。

明燈攝光，遊精不飛。七魄安守，

萬神總皈。日中齊景，長處光輝。急

急如律令。

又呪曰：

隨罡建斗，法炬天星。七王來降，

元亨利貞。

次正中朝斗燈立，逐星焚符入燈盞

內，存運如法。次安命綵符於水盆

中，安燈前。

占燈

然貪狼燈上，可占身位，明則吉，

昏暗則灾。巨門上，可占壽命，明則

吉，昏不祥。祿存上，可占福德，明吉，

昏則宜保禳、布施、祈福。文曲可占祿



位，明榮遷，昏遲滯。廉貞可占男女婚姻，明合，暗離。武曲可占新舊疾病，明生，昏困。委破軍可占僕妾，爭訟，戰鬥，捉捕賊徒，明則得，昏則失。

凡人家占人口病患遇，以斗燈七耿占之，宜加虔誠，一心恭伺昭報。須掃洒淨室窗隙，勿與婦人窺，慎勿令猫犬衝突。烈火焚好香，靜夜行事。其燈明而焰長，直而不散，則萬事皆吉。若燈暗而焰短，散而搖燐，則不吉。青色者，乃宅庭伏尸。故炁爲人厭穰，口舌不寧，夜多驚夢，陰小不寧。赤色者，游魂癘鬼，地殃血厭，飛土飛禍，忽生灾殃、怪異。白色者，戶門官訟，外服不祥，驚悸恐怖，竈家不安。黑色者，盜賊失脫，出入不宜，病者難瘥，犯土犯煞，舊願未還。暗而復明，明而復暗者，祖先求薦，家親爲殃。初照不省，或於翻油盞，神鬼紛紛，魑通急迫，勞蟲飛伏，病者不痊，產鬼侵連，難以祈回天意。凡有前項乖異，宜加敬盡心，祈禱懇告，步斗制伏，不可慢。

### 命綵符

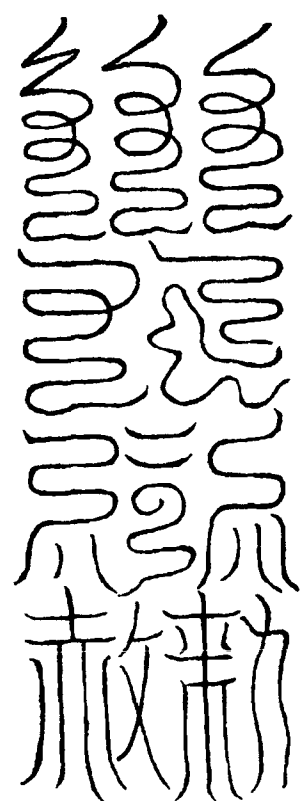

### 請降入醮

次驗燈宣表，入醮操伏如法。

師曰：拜表之法，當以實詞，不必華語，恐招妄言綺語之罪，戒之。先凝神定志，九拜行持。次出官如法。次步九靈，各思九炁。次長跪，默奏訖，八拜伏表，存一身如碧青之圓光，泥丸宮有星君如斗形，次第聚于天闕之上。次存天上北斗九宮，各各輝映，一，青城玉樓。二，五色玉樓。三，黃臺玉樓。四，朱臺玉樓。五，素臺玉樓。六，玄臺玉樓。七，九色梵炁玉樓。八，紫炁玉樓。九，紫館玉樓。各各金光，在天與身中，九宮之金光兩相交射。次舌柱上腭，化為金橋，接黃道於空界，直到斗口中。次運泥丸宮素黃之炁，上充九宮，下接金橋。次運出三五功曹、伏靈官吏，同賡上橋，但見綉衣

使者同擎陀二使接奏，俯伏橋下，待留聽命。良久，金光萬丈，九皇自九宮下，從頂中入泥丸，但見泥丸九星合而為一。次稽首殿下，密奏呪曰：

吾有三元三帝卿，流光布澤衛我形。泥丸上一天帝卿，肇精勒字中玄生。絳宮中一左輔卿，中光堅字四化靈。黃庭下一右弼卿，歸上明字谷上玄。入帝一室登上清，飛雲乘空鸞鳳鳴。急急如律令。

次再祝念，次納官靈呪，次念度二十四厄，次即再念中天大神呪至元皇正炁。則取九色之光為團，圓明不見我形，但見九炁運化中，有七星光。光了明，良久而退，開目，醮祭如法。

### 納官靈呪

天靈節榮，願保長生。太玄之一，守其真形。五臟神君，各保安寧。急急如律令。

### 醮蓋法

師曰：凡人家宅不寧，連歲灾病，嬰

仍官事，刑獄口舌，鬥訟死亡相繼，火盜頻併。又須審度其人好善積德，無諸大過，乃可受狀，與下匱蓋。其法甚重，不可輕舉。先具奏帝師，及申北斗七星宮、東華府、南昌宮，乞以其名上寄北斗下。如子生人，上寄北斗貪狼星天門王宮。丑亥生人，上寄北斗巨門星君少卿王宮。余倣此云。並以一年為度，其法於華蓋方上，以正、二、三、四、當子、午、卯、酉之位，周而復始。以柱一條，圍二寸四分，金銅銀鐵，隨力為之，長一尺二寸，以象一歲十二月。上刻七節，每節一眼，以象七王宮。以淨瓶一枚，坎地一尺二寸埋之。以黃絹一尺二寸，上書三台北斗敕字天罡神符內瓶中。仍牒城隍。其略云：

大明國某州坊郭鄉村某家，封某甲等為某事，乞以身命，上寄北斗七王

宮，伏請差撥官吏同本家司命土地等神守護，候一年滿限之日，開匱修醮謝恩。并以每人隨年分，以緋帛為一項穿之，並投入瓶中。仍用鐵蓋一枚，開

底竅如寶柱，大書三符於蓋內，候下匱時立寶柱於瓶中，以此套蓋匱瓶口之上，題出七王宮節眼。別用鐵一片，闊二寸，長七寸，亦書三台北斗敕字、天罡神符，貼節眼之背，於蓋足上用緋絹繫定。次用新金漆桶一隻，高二尺四寸，闊二尺四寸，通匱却瓶子，并寶柱、鐵符以淨土，周圍泥合上，用大桌子一隻罩之，仍施卓圍，其上排列監蓋神位，每日早晚焚香供養。如華蓋方上無見成屋者，須作小屋覆之。欲下匱時，先列聖位，隔宿點敕字延生燈，次日早往其方焚香，變神步斗，握斗訣至坎，所念呪曰：

天為我蓋，地為我載。北斗懸星，為我衣裳。我藏名於七王宮內流火之央，長生度命，百有康寧。支不能傷，干不能傷。為我者太陽，不為我者滅亡。急急如上帝敕。

即存罡炁滿坎中，存寶柱為瓊樓玉殿，便投錢絹等入瓶。立柱下匱時繫符，蓋覆訖，再焚香，搯斗訣，念北斗天中大神呪，敕守護神從訖，即具

酒果錢馬供獻守匱神。從候一年，開匱時，復如前存變，至匱所念開匱呪曰：

北斗七星，上帝之樞。保生護命，福慶增餘。星紀一週，災患消除。開此一匱，上奏清都。守護神靈，各還其居。急急如上帝敕。

即拆匱，收瓶中符絹，隨醮焚之。仍預申牒所屬，收回兵將，及出牒引，發回守護兵將。

合用文字

星主奏。 聖師奏。 七王宮申。  
東嶽申。 本壇官將牒。 城隍牒。  
土地等神劄。

匱蓋聖位

上清十一曜星君。  
三台華蓋星君。  
南斗六司星君。  
北斗七王輔弼九皇本命元辰星官。  
東嶽帝君。  
太歲甲子諸官君。已上並列，位正設。  
守護一切官將。列位旁設。  
每日焚香早晚。三元、八節、本命生

辰，逐位供獻，並隨力。

柱樣

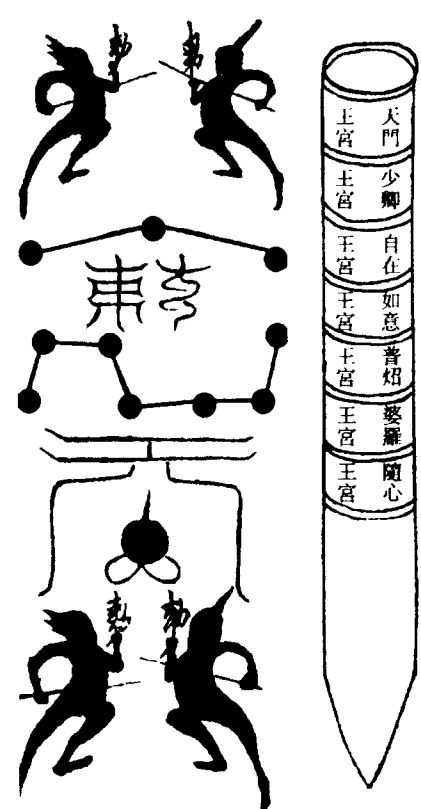

符下書文

太歲某月日，州縣鄉村弟子某人等，各以身命，上寄北斗七王宮，伏請太陽、太陰、五星、四曜、三台、華蓋、南辰、北斗、本命星君、三官、四聖、八大金剛、九天元君、十方護法神王、六丁六甲、天丁力士、五雷使者、風伯、雨師、二十四炁、七十二候、太歲、太陰、甲子、諸官君、城隍、社令、家神司命、內外神靈並降，瑤光真炁降臨龕中，令弟子某甲等，災患消除，福祥紛集。一如上帝敕命。具法位、書名、押印如法。

斷瘟法

師曰：人生於世，妄汨身心，癡迷軀體，不能運旋攝養，所以風寒暑濕傷

於外，姪欲酒食賊於內，是使一身四大真炁衰，則力弱神憊。精髓一搖，元氣不固，瘟疫之病，所由生也。若夫人能謹起居，以避寒暑，節飲食，養幻軀，絕姪欲，以鎮元精，是真心而修上道，自然形神俱妙，炁血光華，將見成真飛舉，又豈患惡毒之病，而求制伏之法耶。《醫經》曰：

冬藏于精，春不病瘟。此非虛語。今以太上慈悲，立之制伏之法，以度失真墮劫之人，庶幾不罹妖怪，使人皆躋仁壽，則太上好生之本心也。昔嘗問師曰：此疾何緣而生？師曰：人身冬傷於寒，則春瘟病。春傷風，則夏泄瀉。夏感暑，則秋瘧痢。秋受濕，則冬咳嗽。此其大略也，皆四時不正之氣容于靈瘡，以邪干正，則生災危。故五行為害身之本，遞相殘克，故以瘟疫自五行克害起，故曰五瘟。

師曰：神鬼之說，蓋始以祖師收六天鬼王、五部鬼帥，乃吹妖散毒之邪，人非陰魄之鬼也。今祖師以收

其五部而歸正，故總攝瘟司也。但五部之鬼，自受祖師誓約之後，歸心正道之久，故張元伯以忠信位雷府直符。趙公明以威直充玄壇大將。餘皆為酆都醜獄之首長，皆不復為妖也。近世人心邪佞，妄祀淫祠，自取非橫。鬼由心生，病由妄起，故下土妖黨、血食之鬼，受諸祭而肆行毒害，非五部受制之後，果復妄作也。蓋人心虛妙，血炁周通，三部八景，莫非真中有神，故能却死生神，則曰長生大聖君也。苟一乖調攝，則九戶閉塞，體不生神，行尸寄炁之鬼，無知幽魂之鬼，蓋非特五瘟而已矣。今以太上收六天五部之祖法傳流，蓋可以鎮安五瘟，馘斬魔羣，故符可以滌蕩一身之瘟邪，然後以天符摧伏病，以正炁安寧，此曰救世制瘟之法也。

老君辟瘟天符

天師逐瘟符

老君慈悲共眠卧不相染符

符形俱見斬瘟斷疫。

生汗路符

見《天心骨髓玉女·道德寶章·第四品》。

天師斷瘟大章

章詞首末如常，但請官不同，今特具官位于後。

謹為某人，請降星君官吏一百二十人，治主丁宮，收捕境內瘟疫之鬼，欲相傳染習者，斷絕消滅。又請東方九夷君一十二人，南方八蠻君一十二人，西方六戎君一十二人，北方五狄君一十二人，中央三秦君一十二人，五部官將各千二百人，五部兵士各三十萬人，及某城邑守宅三將軍二十四人，官將兵士三千萬人，一合應章，來下於境土之內，部封之中，四面八方，拒捍攻擊，嚴加營護，誅斬捉獲。又請當境社稷一切正神，常所祭奠，與民祈福者，與上件天官將吏布列，相應同心，併力禦備，收捕行疫癘之鬼欲殺害天民者。上張天羅，遮掩飛行鬼崇為患者。下布地網，澇澆泉源江河水陸潛形匿影，密害於人者。一切捉獲，驅斥史公業。黃奴七子，歲分病王，五方五瘟疫癘之鬼，悉令摧崩瓦解，塵走萬里，不得潛

蹤放毒，枉害良民，國境安寧，以為效驗云云。如常式。

章法

師曰：未學之士，未能飛神謁帝，蓋因凡體未真，元神屬陰，不能上達。當思存，以求通達。先運出仙靈官將，步罡如法，步法在罡品中。先存五臟之炁，化五行之真，結就瓊車法駕，日月旌旗，於下元氣海之中，乘白炁一道，同官吏自崑崙山柱西上，至罡風世界，日月星界。未可登上，先步破罡風罡，罡步在罡品中。出罡風至欲界，躡九靈上色界欲界之中，皆如世之官府富豪氣象，但不見屋宇形跡之事，當心歷自悟也。色界則五色鬱勃，炁結為宮殿，亦無世之屋宇之形。步起凌三界罡，方到無色界之境。至此，但見金光滿前，不聞聲色。向上，乃種民天之境，皆虛無梵炁也。乘梵炁至太清境，大見金光四達，不聞不知，於金光之中，見祖師出示受章。俄頃，光開後，聖坐白光之中，不聞聲語，即奏曰：天光

燦人，凡俗不能上進，乞隨下士私心化現，令臣受敕。即見白光化為一室，上無椽瓦，下無階陛，似有亦無，似無却有耶。入堂，是曰升堂。一見紅光，即為吉兆。次玉堂皆不見，仍前金光滿前，循天而下。歸壇，即部領所請官將，收捕瘟鬼云云。吾奉上帝敕命，佐天行化，助國救民。今以某人境，疫癘傳染，未獲安寧，躬為飛神，上朝玉闕，祇受帝敕，來至此間，汝等至心諦聽。

敕云：

唵吽吽。衆神稽首，邪魔皈正。敢有惡逆，化作微塵。急急，敕到奉行。宣敕訖，汝等速遵敕旨，疾速收除毒炁，出離不毛之地。如違，一如永壽新制鬼律令，即焚逐瘟符，誦呪運罡炁，逐出四海之外。如法。

老君鎮宅禳瘟符

東方

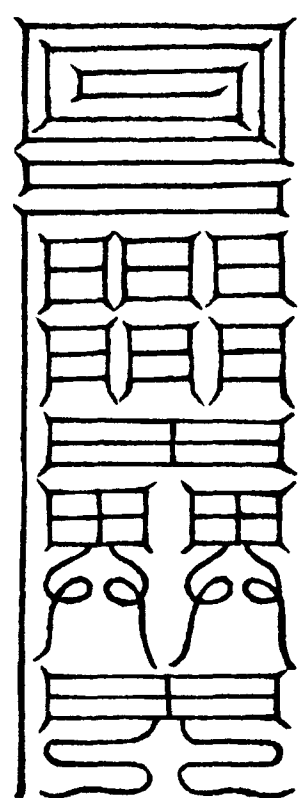

南方

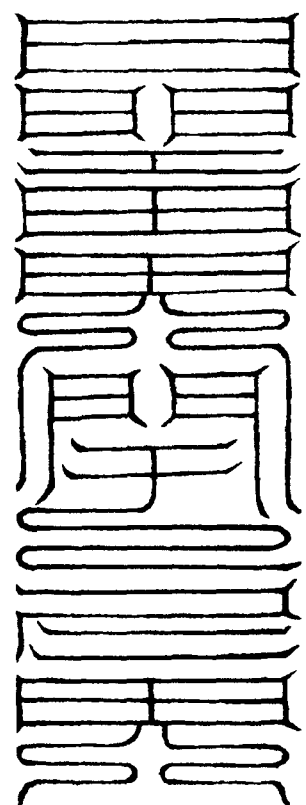

西方

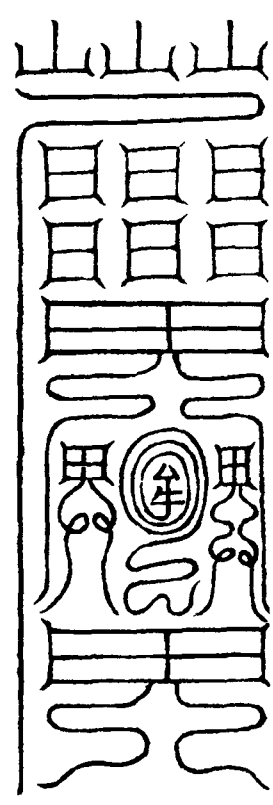

北方

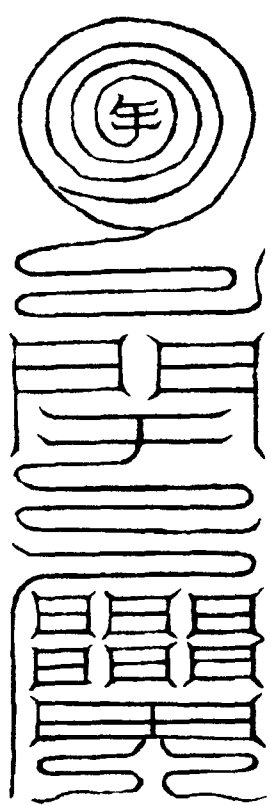

床上

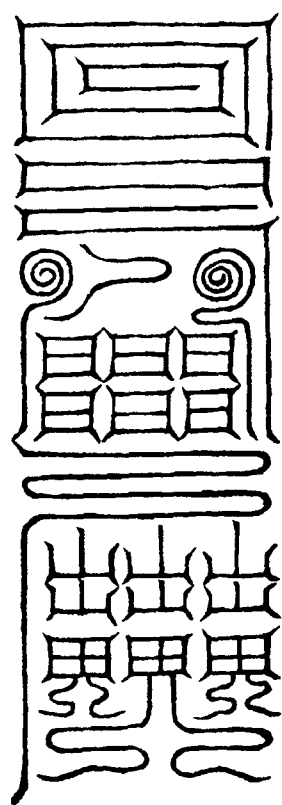

竈上

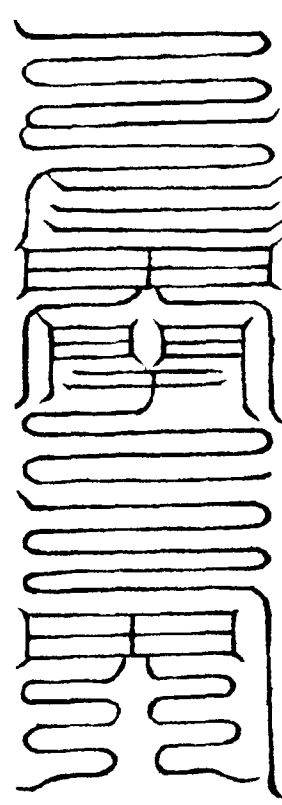

後向房

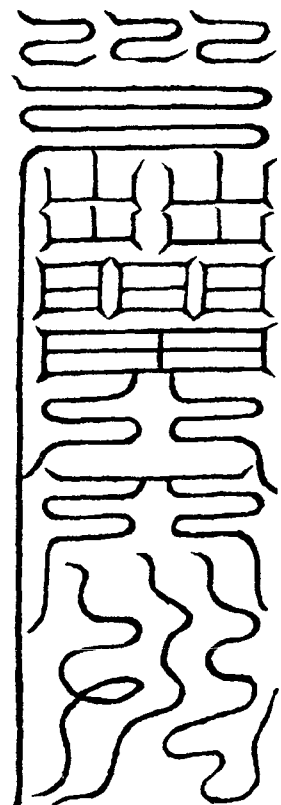

右符，各誦此呪，書三光如法。

吾托身三光之中，斗魁之內，千鬼萬神盡為吾走使，天下精邪皆伏死。急急攝攝化化愈愈，急如口敕。北帝訣，三光炁。

治尸勞法

師曰：傳尸勞瘵，皆心受病，炁結血凝故也。而為蟲者，蓋由酒色、飲食、憂愁、怒喜、真喪、真亂漸至於此。凡為蟲，以血凝而氣乘之。氣之養血，在胞，則為正氣；在中，則為癖塊；凝在心部，即為蟲，悉由不正其心，憂思業緣所至。三尸九蟲之為害，治之者，不可不知其詳。九蟲之中，而六蟲傳於六代，三蟲不傳，胃回寸白也。或五臟鍾毒而生，或親屬習染。而傳疾之初，覺精神恍惚，氣候不由己，五心煩燥，心腎夜汗，仍忪悸。如此十日，頓然骨瘦

面光，驗其證也。六蟲大約一旬之中，遍行四穴，周而復始。病經遇於氣生，立春後方起食，三日食，五日一退，方其作。若一日，體有蟲之食也，退則還穴，醉睡，一醉五日，其病乍靜也。俟其退醉之際，方可投符用藥，不然，蟲拒於符藥之力，其後不能治也。一蟲在身，占十二穴，六蟲共七十二穴。一月之中，上十日，從心至頭，遊四穴。中十日，從心至臍，遊四穴。下十日，從臍至足，遊四穴。若投藥灸，可以審此。

師又曰：治傳尸勞者，先須知毒氣與正氣行，故臟腑有凝，則成蟲，遇陽日長為雄，遇陰日短為雌。其食，先食人脂膏，其色白。五臟六腑一經食損，則皮聚毛脫，婦人則血閉不行。血脉皆損，不能榮五臟六腑。七十日，食人血肉。其蟲黃赤，損於肌肉也，故瘦弱困劣，飲食不能，肌膚筋緩，不能收縛。二百一十日，肉食食盡，即食精髓，則蟲色黑。食髓，則骨自痿，則不能起於床。諸蟲

久，則皆生毛，其色雜花。鍾五臟五行之炁，傳之三人，則自能成，其狀如禽鳥狀，亦為品類，入腎經，則不可救治。法之所以載者，能諭其後。故經云：六十日內治者，十得七八；百八十日內治者，十得三四；遇此而往，未之生全。今以六代所傳，謹著于後。

第一代，謂於受病後，頓覺非常。其蟲如嬰兒，皆有長毛，又或如鬼狀，又或如蝦蟆，皆大小不常，令人魂夢，晝夜顛倒，魂魄飛揚，精神離散，飲食惡減，百體疼痛，如此等候。其蟲遇丙丁食起，醉睡心，俞四穴。

第二代，謂覺勞痰傳受。其蟲如亂絲，長三寸許，或似守宮，又如蜈蚣，又或如蝦蟆，令人神常如醉，夜對亡人，夢寐喜樂，皆傷神事，心胸滿，悶益羸昏，虛汗發熱，如此等候。其蟲遇庚辛日食起，醉睡肺，俞四穴。

第三代，謂人自識病，加之心憂，其氣漸長到本藏，蓋心動，則炁降憂，則屬腎經。其蟲如蟻子、蚊子，或如損

血片，如鱉狀，又如蜣螂，又或如刺蝟，令人三焦多昏，日常思睡，嘔吐苦汁，或清水、粘涎，口鼻生瘡，唇黑面青，精神恍惚，氣噎聲乾，汁出如油，目昏多泪，如此等候。遇庚寅日食起，醉睡厥陰四穴。

第四代，謂人已為蟲破肺耗心，轉之脾臟。其蟲或如亂絲，又或如豬肺，或如蛇，令人腸中痰癖如塊，寒熱交雜，肚大筋生，其嗽微鳴而不能已，或噫氣，或口苦，或亂思食，皆非常味，如此等候。其蟲遇戊己日食起，醉睡脾，俞四穴。

第五代，謂人病多怒氣迸。其蟲如鼠，又或身如小瓶兒，狀渾而無表裏，背面或有頭而無足，或有足而無頭，又或如精血片形狀。三蟲入肺經而歸腎，得血變而更也。病勢難堪，惟是羸怠，四肢解散，百不能堪。或有面色紅潤如平昔時，或有通靈而言未來事者，如此等候。其蟲遇癸未日食起，睡肝，俞四穴。

第六代，蟲或如馬，尾有兩條，云

是雌雄。又或如鱉，或如爛麵，或短或長，或如飛禽，禽有翅足全者，千里傳症。症，所謂飛屍也。不可以常，此法當審而行之可也。

教主親證滅尸蟲符

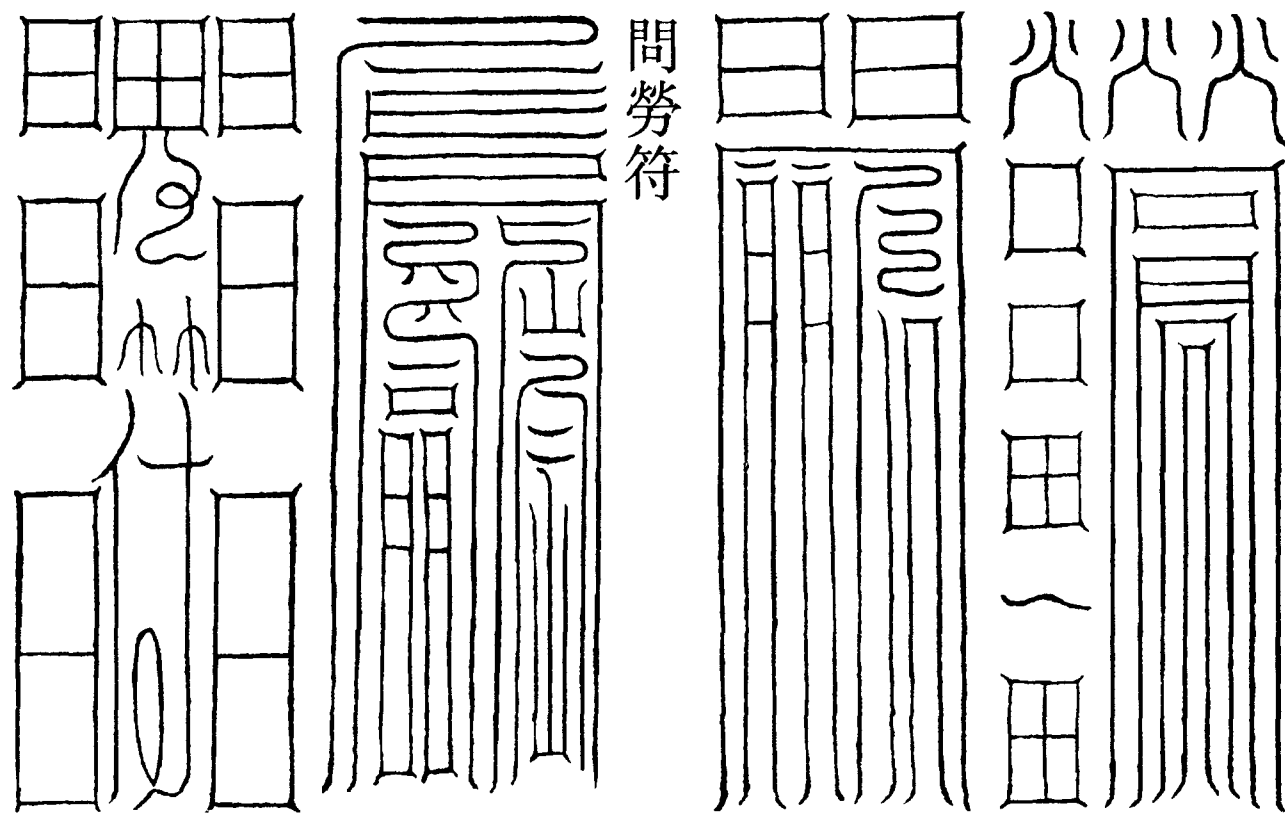

日月星  
書日月星重  
疊三字天上  
三奇日月星

地有三奇  
丁乙丙

人有三奇  
精炁神

足躡  
北斗

頭戴  
三臺

符合形



上清 太清  
大帝 大帝 陽 真 吳 許 陽 九天都 葛 將軍

火 木 金 水  
一轉神光動二轉日月明三轉三將軍  
四轉四聖入五轉五獄動六轉萬病除  
七轉七星移八轉八方攝

合形

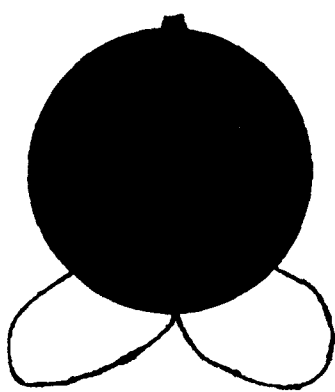

天圓 地方 六律 九章  
天丁 白虎 天聖 河魁  
居左 居右 居上 居下

山精伏尸傳注消亡一轉雷火發二轉天地明  
三轉三天兵四轉四聖入五轉五獄動六轉萬  
病除七轉七星佐八轉八方攝玉皇上帝救

三光本法

合形

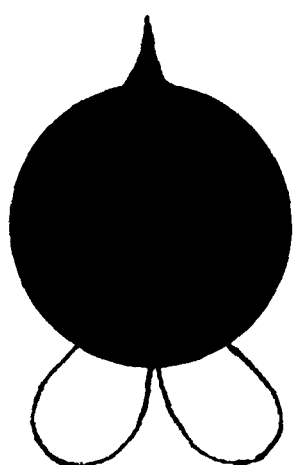

天圓地方六甲九阜青龍居左  
白虎右旁天丁斬鬼傳控消亡  
一炁混凝二儀交泰上克水水克火火克金金克木便筆  
筆云一轉雷火發二轉天地明三轉三光照四轉四聖入  
五轉五行佐六轉六丁助七轉七星輔八轉八方攝

合形

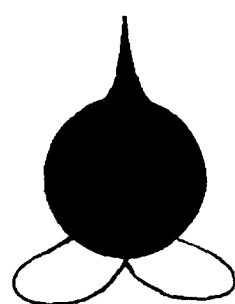

天圓地方雷火發光六丁居左六甲右旁天丁斬鬼何鬼  
敢當山精伏尸傳控消亡 便轉筆書堂云一轉神光  
動二轉日月星三轉三將軍四轉四聖入五轉吾生動六  
轉萬病除七轉七星煥八轉八卦攝三光筆法今前

合形

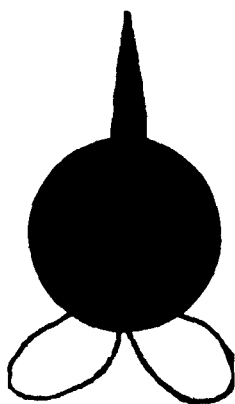

天圓地方六律九章神筆一  
下萬鬼消亡 便就水下筆兩  
遭依前三光本  
法加威劔神主  
四字於前符內

作符體制

凡欲下符取蟲，先以安神固炁符，  
誦敕精魂呪，以固彼氣。呪曰：

三尸作禍，九蟲為殃。侵食五臟，  
逃走膀胱。赤或白，或青或黃。吞  
符入腹，搜胃洗腸。扶持百病，骨節康  
強。三焦四海，五臟六腑，符到收獲，  
敢不消亡。急急如律令。

次掐斗訣，誦天圓地方呪，存六丁  
神、三將軍、二十八宿、十一曜在符

筆中。次書符，存火光出筆。作符  
了，付病人桃湯服。先敕云：  
太上老君，教我殺鬼。與我神方，教我  
救世，附滅灾殃。書符治病，萬里通  
光。鬼神竇伏，人物安寧。急急如律  
令。

再呪曰：

破其形，收魂附體，七魄安康。護身去  
病，永保長生。衆神凜凜，敕到奉行。

辨可治不可治法

師曰：凡傳尸者，有可治者，有病已  
深重，為邪蟲攝正，自閉不言，血氣  
已絕，無可治者。當以此試之，先以  
水一盞，默取病人本命星炁，誦天蓬  
呪，吹在水中，存為本命星，把天蓬  
印呪，指水，自存身為天蓬，以水令  
病人照面，見有黑氣即祟。若不肯  
照，或索水自照，皆為不可治也。又  
驗眉文，以決生死，眉頭青黑，目多  
上視，回顧兩眉中有黑文，有氣如  
絲，眉角青氣，眉毛多脫，眉毛低而  
眉頭高，兩眉中隱隱氣急，或皮時動  
者，皆不可治也。此法筆口難既，皆

在心通，旋轉者，可悟而知之。若欲識蟲，而未能辨色與氣者，即以問符一道。若作以符，以隨月研朱，面月建書之，令病人以乳香湯吞下。一食頃，以乳香上望日熏手，如十指尖皆出毛，其病大也；中指出多者，受病深也；但色白者可治，黃赤者難，無毛、毛小皆無蟲。

### 追蟲節次

初階嗣法，凡與追蟲，須先申奏上帝、東嶽城隍、里社吏兵及超先亡之鬼，方可行用。入品升堂之師，則任意行持，不必疑也。先令吞三光符，以衰邪氣。次即投符，無不中者。近晚節次，令病人服符，仍於本命位上坐，如子生人，坐子位，想斗光罩之。於夜靜時，須令前後燈明亮，預備沸油鐺子，不得令病人卧，亦不得與言說，只令三五人看守。須臾，病人或似夢寐中見鬼物來辭別，當問姓名。或蟲自身中出，或從衣服、坐席間出。蟲狀不一，凡動物有形像者，當急取捉沸油中。煎已，并器皆

棄長流水中，勿顧而還。

### 行符呪對病人

九天上帝，四靈八門。七政二玄，三素九精。太一桃康，上詣三清。請告帝君，攝命黃寧。速召七魄，伏實神庭。若有不祥，七星神兵。但呼真靈，流濁煉形。大神斬伐，祛逐邪精。三神和寧，血尸沉零。神歸絳宅，觸向利貞。使我神仙，長保劫齡。急急如律令。

次呼三尸彭琚、彭質、彭矯，與符俱化外仙階。又呪曰：

台光，幽精，爽靈。

又呪曰：

尸狗伏矢，雀陰吞賊。非毒除穢，臭肺七惑。開爾善門，邪門閉塞。上升仙都，俱化七德。

### 催生治產厄法

師曰：母以情欲受胞，子以愛緣托體。蓋子非母不能出世，母非父不能施生，子非貪愛因緣不能有體。由是，有因有緣，生果生報。治產之法，非由出也。蓋子母合炁育形，及

其分形誕育，自非夙昔之恩未斷，當生之冤結未知，則不能生也。故子母來以恩，則其子生易長，長而聰明，曰富，曰貴，皆不勞力，而榮歸父母也。苟子母以冤仇來，大則有橫生逆生之厄，甚則有不生誕之憂。次則將長成已去，否則狼狽以危親，是皆冤愆之所至也。今於冤愆之甚者，立之救治之法，保胎中以衛生。次以催生，終於速生，皆有次序。及夫既有之後，以待長成，有鎮心符及鎖窗符，開胃、安魂、治驚之法，皆具于後，所以示救世之良法也。

### 保胎符

師曰：胎炁弱虛，當以三光符，如本法作，以補助生炁。

### 衛生符呪

保神安鎮，衛我身形。五臟神君，

### 各保安寧。

取三光炁灌筆，疊書前呪。先斗訣，次歸日君訣，復斗訣，出此符。孕在一月、兩月服之。

### 催生符



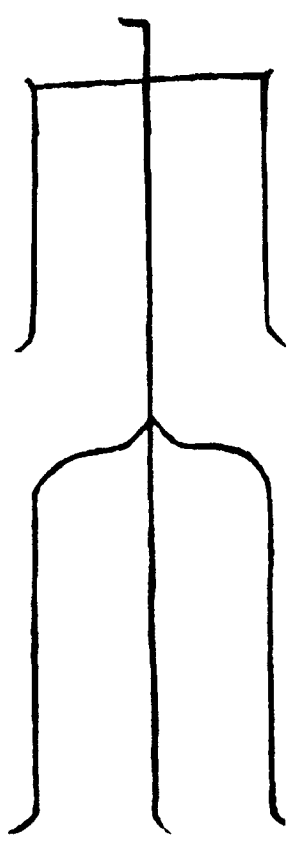
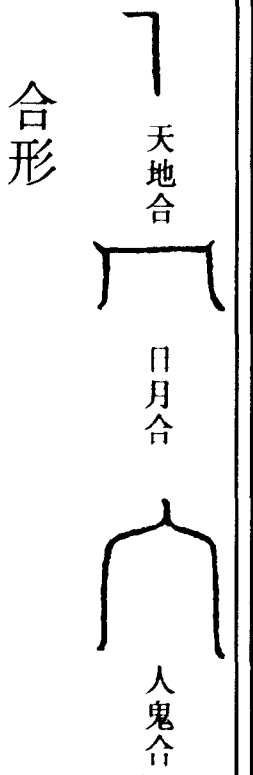

右符，取本月旺炁書之，張符係於孕。在六月、七月服。

速生符

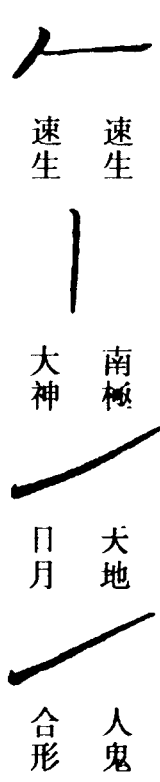

合形

生

又符

日合明天月合明天  
帝日帝月日君日君祝運祝運月君月君祝運祝運  
炁下筆炁下筆炁下筆炁下筆

馬馬馬馬  
每一馬字念猛馬四張數火衝

合形

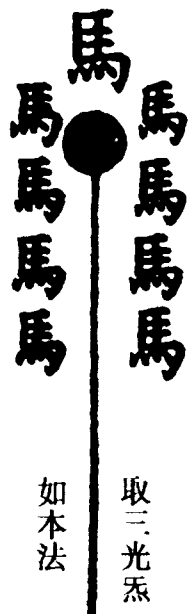

治小兒驚啼符

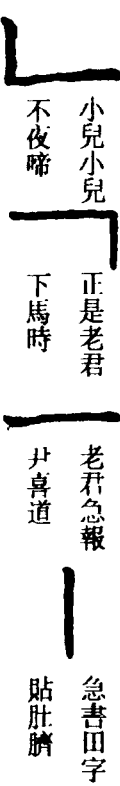

合形

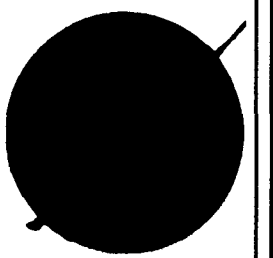

鎖願朱陵符

川三 官三 九三 炎三  
天聖大聖攝 急鎮神急鎮  
收人鬼心救 心急安魂  
午至亥 子至巳  
六炁 周流

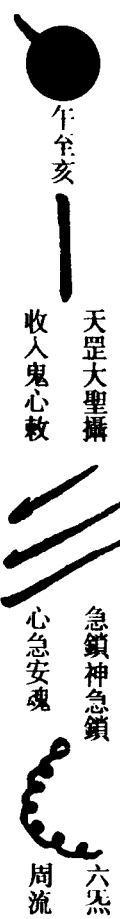

合形

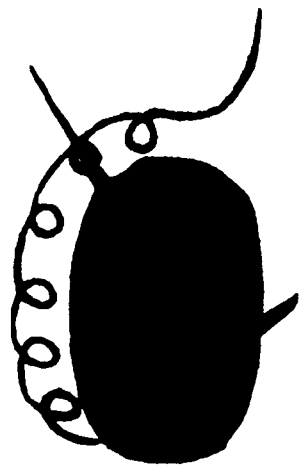

炎神炎神，火鈴火鈴。上通紫府，下徹幽冥。斬妖煞鬼，無不當行。火鈴帝君，火鈴帝君，急急如律令。

治小兒驚符

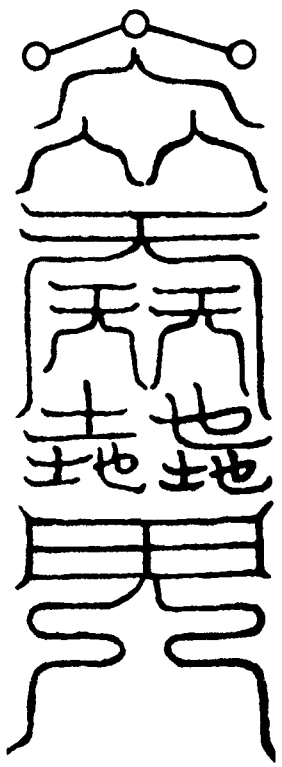

以柴頭一段，黃紙朱書。用三光炁書符，將符安房門上。

无上玄元三天玉堂大法宗旨卷之二十四

# 无上玄元三天玉堂大法宗旨卷之二十五

## 保制劫運品

師曰：大道生先天，先天生太極，太極生兩儀，兩儀生五行，五行分八卦，八卦分九宮。是皆由五行生克，所以孕育形炁也。故天秉陽于上，三景開明。地秉陰于下，五嶽鎮峙。人稟靈于中，而萬化畢備，是以成三才而立極也。雖然有數則有運，有形則有劫，有劫必遭，是以五行之不停，生殺之、互賊之所至也。故天體清虛，湛然無可窺之跡，故歷萬劫而終不壞。地勢重濁，終有變遷。星辰好惡，難逃逆度。水火相擊，則有洪災。金木相克，故有爭尅。風輪持地，水炁浮天。四大合和，五行相制。一有乖張，無非休咎，遂使天變形上，地變形下，星辰相纏，水旱相沙，兵寇時起。有如是數，有如是

厄，故我太平下教，大教流行。凡欲保天長存，必先保制劫運。今立斯品，將夫經天緯地，保國寧家，度人出陽九之災，躋入太平之運，豈不休哉。

禳彗星回福降祥法

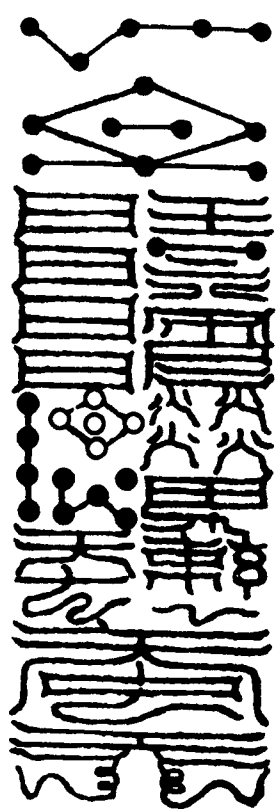

師曰：此符乃赤天攝星之樞要，當步却星罡，存變為黑煞真君，次飛步斬滅。凡書符，先誦太上煞鬼黑敕書符。呪曰：

唵吽吽，衆神稽首，邪魔皈正。敢有惡逆，化作微塵。急急，敕到奉行。

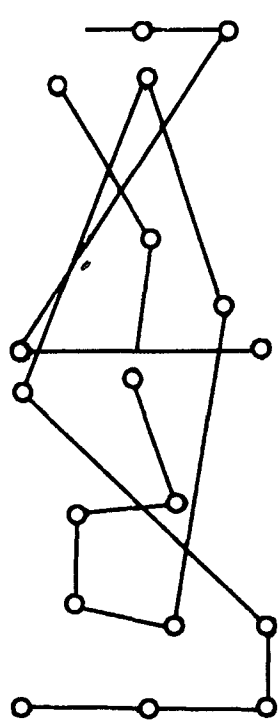

步罡呪

吾是洞中太一真，頭戴七星步四輪。手把龍劍巽上立，以離巡行直至坤。震兌艮宮須結界，此中不得藏妖氛。禹步魁罡向乾亥，迤邐天門謁帝

君。再乘五色升天霞，真形忿怒震天門。青宮直入充生炁，駕出蒼龍入丙丁。大赫赤天三界焰，素精煞炁列刀兵。歸來再返屯乾位，躡步七星滅怪星。天符一下灾星退，天戈一損乾坤清，歸奏言功後聖君。唵嚩呪天魔，吽吽順帝攝。

請黑煞真形符



北極大帝敕

凶星失度 隨符順行

有劍在手 斬滅無停

帝敕在手 奉敕不輕

河魁大神 周天大神

佩戴天罡 收禁不祥

乘駕三天真火龍 上天下地誅妖精

二十八宿布天下 天元正炁流光精

蒼牙利鋒 飲血茹生

日月照耀 妖氣自平

天將居正 左六甲前戮

雷判官行刑 右六丁后刑

天將居正

雷判官行刑

今日妖星速去速去 不走不去大罡斬汝



敕符呪

北方玄天，杳杳神君，至破碎魔

軍。應有妖星惡怪，攝付斗魁之下受死。唵吽吽，衆神稽首，急急奉行。

行持法

師曰：凡有彗星及一切妖星示怪，當拜《禳星章》，以祈平安。次飛奏北極大帝，乞制妖星。然後建壇設醮，關點十一曜、南北二斗星燈。早朝具申狀，及將請黑煞大神，乃翊聖也。行用務在精虔。退朝誦《玉清消灾制魔經》。午時拜《禳星章》，存運與《斷瘟章》作用一同。退朝誦《度人經》。晚朝步罡，存為翊聖周遊八方，行誅法也。蓋禳則兩無所傷，各各安妥。勝則必有一危，蓋非太上好生之化也，嗣教者合悟此。

禳火灾法

師曰：五行四大之水火為無情。凡欲制火，先運水德，建壇設醮如式：早朝步水德，制火罡，發水星符命，懸水德玄旛符，道衆誦太陰玄冥呪。午朝敷露鎮火玄符、火神滅威符。晚朝拜《禳火章》，給符散鎮。

水星制火符命

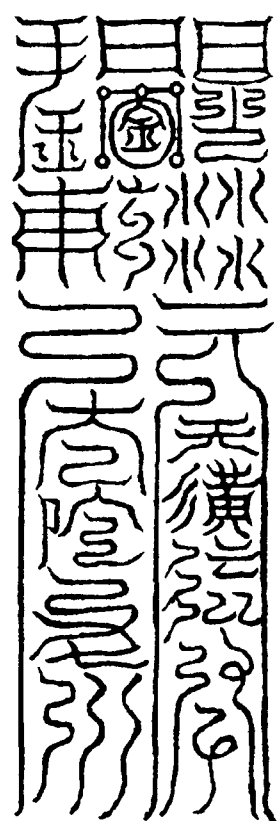

太陰玄呪

太陰玄冥，一炁之精。純陰結化，陽明滅形。黑炁滄浩，赤光返陰。中有一神，黑身水庭。能滅火醜，先天之君。洪泉鼓波，甲申呈明。翻吼巨叫，龍咭沙神。海波四起，屠波義真。天火絕炎，帝提乏神。千目散水，毒唇合驚。急急如太陰玄冥律令。

水德籙

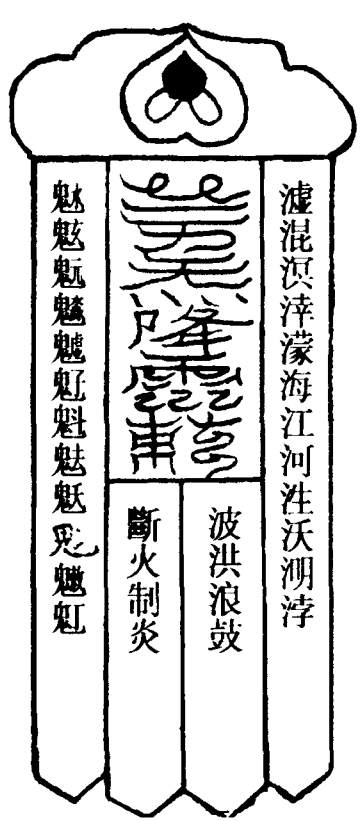

鎮火符號五斗陰華玄籙



此符用皂絹長一丈二尺，閏年添一

寸，黃書，敷露洞案上，晚朝同符燒。

告火神滅威符



黑帝壬癸精，結混漚泔洛。謹召魁魁魁，制伏炎熒神。乘駕天潢水，尅滅丙丁君。走遁急入地，四方皆純陰。急急如命，違者天刑。

年 月 日吉時告下。

玄一制火玉符告下，

三炁熒惑宮王者云云。

給散鎮穰密諱

用黃紙墨書，給散穰解。

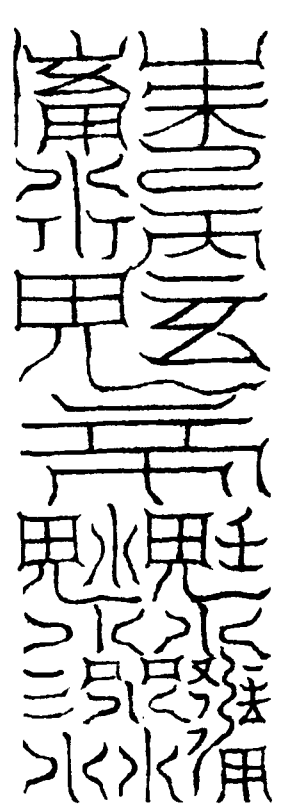

道場上壇三時穰火呪

北方壬精君，五炁玄龜凝。吹波

鼓洪泉，散水凝堅冰。黑氣混天地，陰光凝太清。天一玄炁炁，泔洛漚混神。溟滓開巨浸，蕩離逐陽精。四海天龍窟，八方盡陰精。天門敷森森，午位滅

妖精。急急如北方玄水律令。

穰地震法

經云：天動地靜。蓋天運于上，

地靜于下，此陰陽之常理也。若地得天象而震動者，是陰陽失序也。宜用此法，以穰此灾。行持之法，先用建壇，設九壘皇君醮，仍用三界同壇。如法：先早朝，告神寧玉簡，焚于西南方。仍各具掌記，令道衆誦《赤書玉字》。午朝再誦《赤書玉字》，埋鎮坤地玉簡，至拜《地震章》散壇。

安鎮坤維大籙

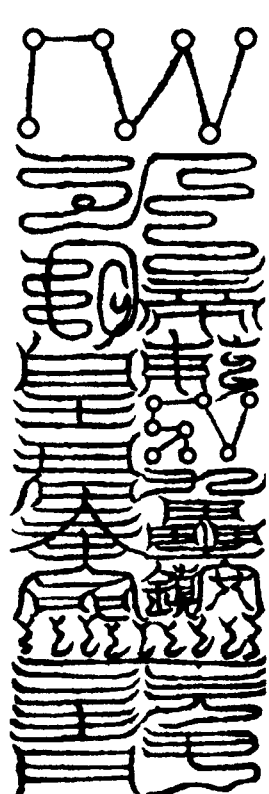

五嶽鎮坤維

右此符書成簡，埋鎮坤地。

九皇鎮坤紫書玉籙

又號坤寧玉簡，同赤書玉字。

虛婁想維，阿羅之妙。延由玄都，敷晶音曉。寂空幽玄，森蔚光元。梵光黎真，九天坤元。無量劫塵，元麗空明。婆那教教，龍羅鬼神。大梵行光，

中黃元發。宅浮刀鎮，天會監仙。

禳日食法

師曰：日者，君之象，亦中國之象。太陽正中，照耀下土，使天下葵傾草偃，尊仰天光。若日有食之，是以陽光失德，則有灾咎。宜用此法鎮禳，以祈福佑。建壇之法如式：早朝告九龍暘谷生光符，誦呪。午朝復拜《禳日食章》。晚朝誦丹天生光隱諱，如法。

九龍暘谷生光符



裸形赤足，急踏天門。鼓吹陰毒，來犯南陽。九龍騰雲，赤鳳翱翔。頃刻天清，大千輝光。陰邪妖怪，滅影他方。唵烏輪神，天光洞陽。急急奉敕攝。

黃紙朱書前符，後告文用方函，如法題云：告下九陽宮。

丹天真火隱諱

煥輝炳焰，煌熾炫烁。炯炯燭殊，

燖焮妖焰，炆燠熿炎，裂熾焔炬。耀燁熾燈，炳煥熿燿。煬妖炎炆，炆烁燖唵。日神晶奉唵吒攝。

禳蝗蝻法

師曰：蝗蟲之灾，乃冬雪不降，陰中生妖，乘南方之火，生羽為蟲，故能尅苗損稼，蓋蟲之種子，觸處有之。一經雪炆，入地三尺。一年之內，三經雪炆，入地九尺。二年二丈。若一年無雪，出地三尺，遷迤三年雪不降，積蝗蟲之灾出矣。制禳之法，建壇設醮如式：早朝檄牒，主捕蝗神。次牒城隍司社，令生風吹。逐各連粘，符在前。午朝拜章如式。晚朝誦呪如法。南方朱雀焰云。

禳旱法

師曰：凡遇久旱，祈禱未應有，真切至誠，廣為一切發無量心，來投狀乞致雨者，乃可書符行用。先具奏三天門下、天師門下，及申三官江河海府去處、太山府、四瀆五湖龍君、名山洞府仙真、風伯雨師等衆，及牒社令等神，然後步罡誦呪。三朝上壇

如法：若雨露足，更不投符。如未霑足，次用鐵板，長一尺二寸，闊二寸四分，書篆如法：

太上驅雨符

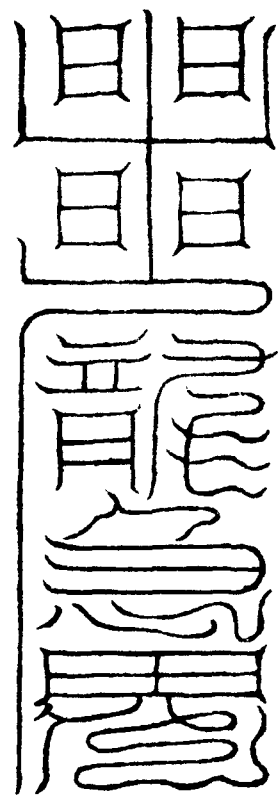

倒海鐵券致雨符

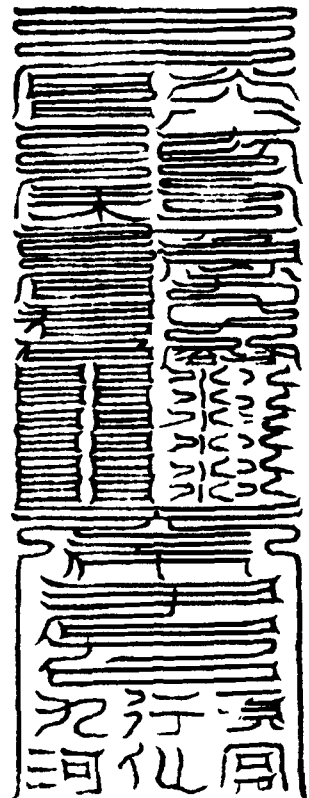

右用鐵券，闊二寸四分，長二尺四寸，朱書，用夾袋封，投龍洞。俟雨足，仍前收起。

三朝上壇口敕

太上老君，在九重天上，萬重深雲之中，騎麒麟有敕，令下界大真王喬馬怡之龍王，差出月直、日直、時直三龍吏等行雨。急急如後聖老君律令敕。此口敕乃太上金口敕祕云。

建壇用四直神設于四角

西南火光流精君。東南玉雷皓師君。

西北虛精太華君。東北洞陽幽靈君。  
此四神乃天一之精，龍神之祖。

呪曰：

護明元妃素華金，天英斗魁玄靈神。  
太一元君統水兵，蓬萊使者都水庭。  
弱水瑩徹無纖凝，總攝海瀆翻四溟。  
四溟之神天一精，太陽行水九坎埗。  
中有洞陽玄幽靈，玉雷皓師迅發聲。  
巨乘太華天馬程，流精玉光奔火鈴。  
黑雲鬣鬣海烝昇，下澍百川雨如繩。  
敷寸之澤成滿盈，雨師元隸羅喉星。  
急急如律令。

三時上壇，以水洒之。

投鐵劄符罡

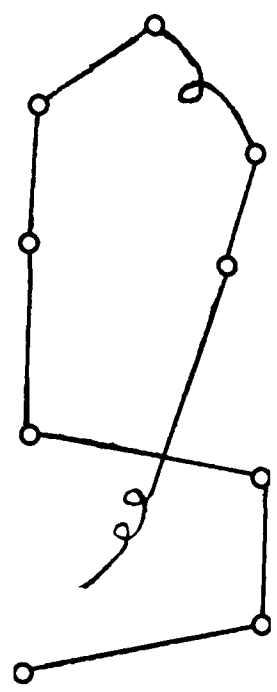

祈晴散水法

師曰：祈晴之法，建壇設醮如常，但  
洞案前設日光炎帝、風伯大神二位。  
行遣如祈雨式，三朝誦呪，早朝發符  
命，午時催晴。

日光火輪符

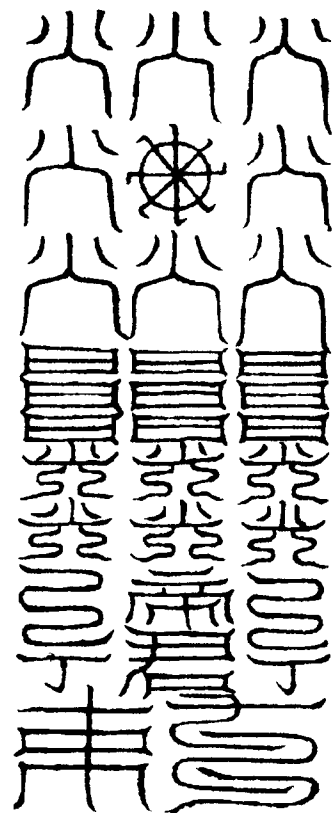

此符用紅紙朱書，牒前申狀。並用此  
符。

三朝上壇口敕

太上老君，金口所敕，今日某時，  
仰天清地白，日月照行。急急如後聖  
老君律令敕。

日生火輪呪

日中火光，天中陽精。大明朗耀，  
金光火明。日中太華高陽明，魁星輔  
弼天元庭。玉輝大寶元中賓，猛獸天  
龍熒惑星。火光太一元君平，火光大  
聖金童君，太極大帝皓流金。急急如  
律令。

三五步罡法

師曰：步罡者，强身活炁之法，安魂  
制魄之訣也。三五者，在道為三炁，  
在天為三天，在耀為三光，在神為三  
元，在人為三魂也。五者，在道為五  
老，在天為五行，在曜為五星，在人

為五臟。祖師曰：三炁為三光之  
精，三光為精神之主。五行為五星  
之祖，五行乃害身之賊。故學者能  
修而登真，使三光歸三炁，使五行歸  
五德。三魂為三光，五臟為五炁，五  
炁復歸三炁，三炁再歸一炁，自然成  
真也。故曰：人得以長生。不能修  
者，使三光為三尸，三尸為三途；五  
炁為五行，五行為五苦，是為人八難  
也，此是謂三五也。罡者，綱也。布  
斗為步，牽綱運紀，所以名剛也。又  
曰：剛者，陽也。步中自然之陽，以  
制陰魔，則斗魁之星乘光於大赤天，  
則名剛也。昔天師曰：北斗者，中  
斗也。中斗九星步變九靈步，是謂  
之星剛。故一象太極，二象天地，三  
象三光，四象四時，五象五行，六象  
六律，七象七星，八象八卦，九象九  
靈也。但九靈流傳既久，不得其訣。  
今故立罡圖，以九靈祖罡為之首。

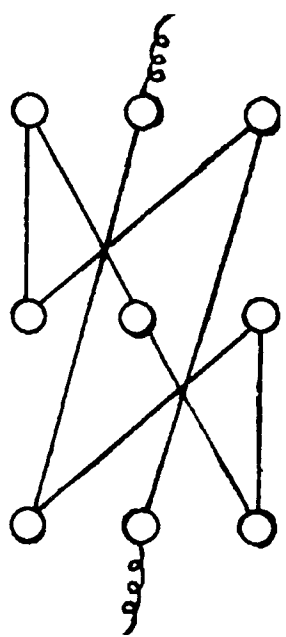

此罡乃步法之祖也，禹步之宗也，返復步之，則無施不可。近世之此為豁落斗者，蓋源流於此也。步法不必多繁，但心通九星，足躡九靈，身全九炁，自能通達也。故今世所得之罡多訛，今特簡而示不繁之妙也。

拜章破罡步虛法

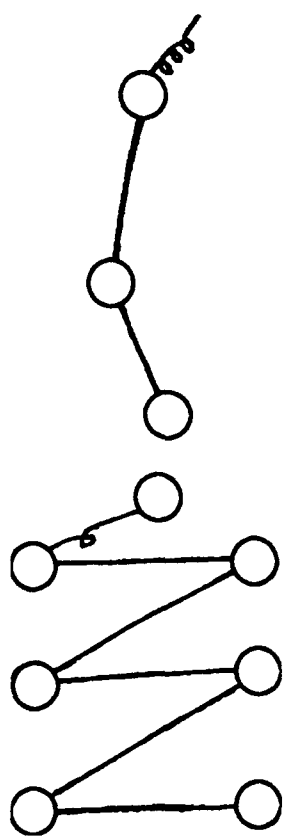

超凌三界罡步虛法

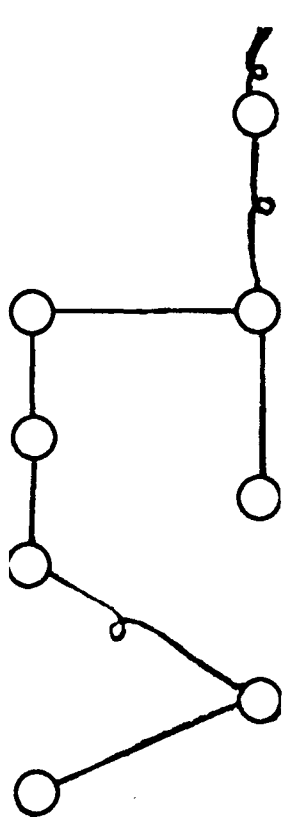

召出仙靈官將罡

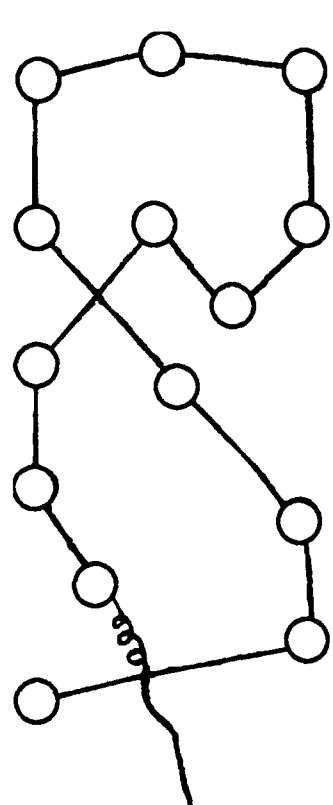

朝天奏謁罡

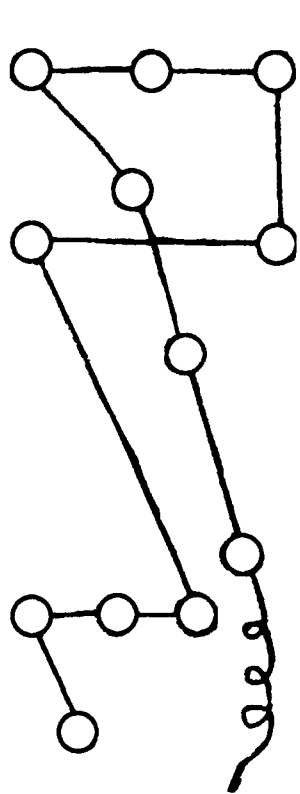

制魔伏怪罡

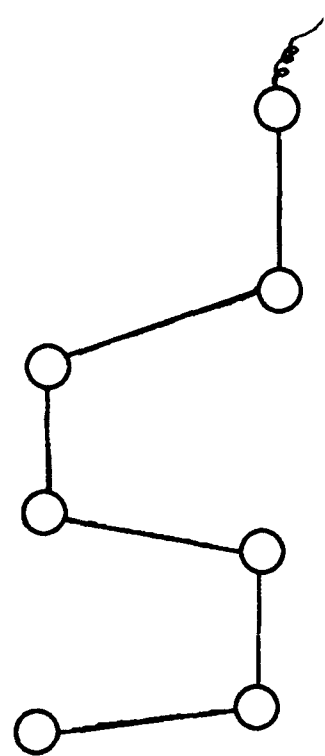

三台罡

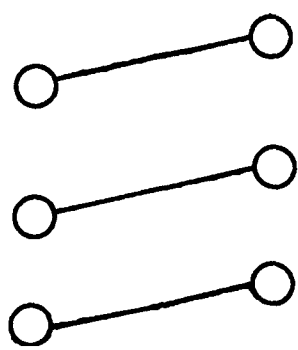

已上諸罡，並諸法之祖，有步無呪，存心不存法。太平下教，再傳禹步，制五行修身伏魔罡。

无上玄元三天玉堂大法宗旨卷之二十五

无上玄元三天玉堂大法宗旨卷之二十六

師旨直指品

師曰：玉堂乃天心祖法之內秘，萬法之所宗，三界所仰。自漢天師以來，獨傳心印，別無雜術，惟正而已。正者，不邪之謂歟。天以正而覆燾；地以正而載持；炁以正而運行；鬼神以正而役使；人以正心而正身。心不正則邪念生，六欲起，流為禽獸，沉為鬼爽。在世不正身，為姦邪，為悖逆道，皆不可入真仙之閭域也。今玉堂大教之出世，原於正一天師。正則不邪，一則不二。嗣吾教者有五等，凡在世厭塵希真之士，初入壇受《天心正法》十卷，本壇所偏者。非本壇者，不是正派壇。行之三年，無輕師慢道之心，無始勤終怠之念，則許再詞受初階七品。行及無過，進二品，佩玉壇正品印，受《高奔玉

經》。行及一紀，驗得即非偏庶市井庸流，及不是與臺皂隸、刻胥虐吏，及非是官觀愚蠢竊食，方許傳付无上宗旨二十四品，并三奔寶籙玉堂三景之印、玉景陞堂之印，為嗣教支師。支者，分派列流之謂也。此傳不限名數，但係有官君子、儒墨俊士，皆可佩持，禁傳市井道流也。今世道流，多是無告困極四民，不收，始投名進納黃冠，蓋非本心入道，恐輕賤玄文，遺失秘旨，罪罰不赦。已上係四等傳度，獨於第五等係的傳。系代嗣師，惟正傳一人，付《二十四禁典玉書》，付宣和斬邪劍、降真制魔之印，經三十年，方許傳代。今以初品初階傳度，其文省，其用簡，人皆可奉行，亦可望洋於玉壇也。登壇之日，弟子肘步，齋信誓詞，雖官高位貴，不得慢真侮道，當九拜盟壇而受也。從此佩玄旨，不違師旨，自此登神仙路，入希夷之門也。若不遵此訓，妄傳輕授，則三官糾愆，四司錄過，天司示憲，七祖受考

於風刀，己身充役於長夜，萬懺不洗，千真難贖，在謹於傳付而已。夫行初品宗旨，當日謹修習，漸與世事相疏，不得混同塵俗，世人與道相反，謂之塵俗。作諸不謹事，久久戒行昭著，當次第傳度也。

夫行初品宗旨，在服鬱儀，結璘之炁，惟勤於存運，久而真炁灌注，噓呵成真，不待容心，而鬼神畏服矣。既受法已畢，當以大道為宗祖，動心正念，勿起邪心。

夫行初品宗旨，每旦習誦真經、真呪，蚤作奏香，默而存之，不在出聲，惟心相應，不可以事奪而失其常規也。

夫行初品宗旨，遇有凶邪惡崇害民者，當一準正教，務在必行。若有畏心及有諂心，反求告於鬼神者，是執心不專，得罪至大，三官糾罰，不赦不原。

夫行初品宗旨，當以正念役使天神將吏，不得稍用血食以雜靈炁。違者，三官罰罪。

夫行初品宗旨，當以三光為主。蓋三光者，天地之眼目，陰陽之根本，造化之宗祖，當存心運真，與帝真三景相混為一，不惟制伏三界、束縛魔靈，則自己身有光明，萬邪畏伏，辟尸逐病，得道長生，以入仙真矣。

夫行初品宗旨，日存三光而服炁，夜間存斗以步罡，使身與神為一，神與身同炁，炁混融，方可為嗣教之士矣。

夫行初品宗旨，當先行三八謝罪之法，法乃正一，謝罪也。凡半月一節，炁當出身中，官將拜表，存修如本法。行之不怠，則身為無過之人，始可言嗣宗教。

夫行初品宗旨，每日服三光符、都匠符，以俟感應。

夫行初品宗旨，戒在淫怒，常以慈悲應世，割己周人。不得攻師伐本，妬賢嫉能，口是心非，囂訟爭鬥。素或有之，截自今日，改行率德，常以一人。我等冤親，遠財利，去姦諂，寡色欲，持齋戒為心也。

夫行初品宗旨，凡奏香時，存五色炁自五臟出，結為華蓋，上通空玄，官吏在空中，彷彿瞻見。如此，則所奏易達也。

夫行初品宗旨，凡書符，當入室存定，染筆成符，閉息心呪，不在作聲。握固勃然，有勿犯之。色身正而正，心靜而神應矣。

夫行初品宗旨，當以一真合道，當離種種邊一切外物，勿得于心見物，莫生貪念。當思世事無常，惟道長久。當存一真，則虛無當應一靈矣。

夫行初品宗旨，每出入，當存天丁、將吏、功曹、玉女左右羅列，庶下邪不敢侵正炁，縱私動止，存之如故。

夫行初品宗旨，夫婦當相見有時，如每月十直、庚申、甲子、本命、三元、三會、朔望、八節、五臘，當異寢思真。常能各居，敬如賓友，則尤為至妙。

夫行初品宗旨，不得內蘊狡賊之心，外示慈祥之態。不得貪非己之物，應營求，當以義合得之。違者許自

省愆，改行謝過，不許重犯，記之。

夫行初品宗旨，事父母以孝，不以貪富易其心，順奉常令喜悅。一拂所親之意，是謂不孝。不孝罪大，無所貸原。

夫行初品宗旨，父母歿，當隨力精思，祈告上帝，拔度出幽，上生天堂。若父母不出幽陰，自己仙功亦不能成就。毋忽。

夫行初品宗旨，兄弟、宗族、外親、遠戚，待以和好，不許各黨其一而生事，生嗔怨，以失骨肉之恩。違者，三界鬼神不伏役使，謹之。

夫行初品宗旨，當行規矩準繩之內，存心一有不合宜事，隨心改正，期與聖賢比肩。不可自卑，常萌妄作之心，天司檢察，三官糾劾，風刀立至，切宜戒謹。

### 朝真謁帝品

師曰：小兆，凡人也，飲食、男女，其欲與人不異。今乃得佩錄行法，稱

為法師，或星冠霞裙，欲侶仙聖。此心未寧一炁，仍肴亂淫愛，觸穢葷辛膾腥，當知若何可以謁上帝於虛無之表也。苟無清明之法，則不能感格，反以招愆爾。故曰：雖有惡人齋戒沐浴，亦可以事上帝，此之謂也。

#### 旦暮燒香訣

先以左足入戶，勿得回顧，回顧則致邪。當一念寂然，存左青龍，右白虎，前朱雀，後玄武、功曹、玉女。乘吾五臟五色之炁，徑上三天。當一舉思之，更無滯礙，覺身中燠燠然微暖，是真炁合德也。

#### 有事祈請訣

兆於常時，數數點檢己身。入靖默坐，不思凡俗之事。炁宇既定，頂中虛闊，有金樓玉殿，有天尊金容坐其中。久久存之，覺真炁映頂門，響內微熱，此常時訣也。有事之時，亦如此，存運己身恍然跪于天尊前，默禱所祝之事，萬無不應。此宗師節文訓後學，毋曰初階，此乃升堂入室妙訣也。秘



之，毋泄凡俗也。

### 有齋醮時奏香

兆當心無外思，內無雜想，只見目前皆是真光梵炁，紫碧之炁彌滿前後，一切不思，直上十方香，方方真炁下映，與香煙接於炁中，彷彿見無鞅真聖官君，細雨密霧來降各方。次至洞案前，見香成五色，功曹、符吏在空中，己身恍如升上三天，親見三清玉帝。扣齒三十六通，咽液九過，然後依科行事。

師曰：初階入道，性易流蕩，則心疑，不可示以繁文也，於簡易中存觀，妙在不言之表矣。若能進品升玄，自此而至嗣宗，神仙不難學也。

### 啓奏訣

凡啓奏治病行符，先存上丹田元始，中丹田道君，下丹田老君，次三宮三真人，並如己身。先存下丹田老君與心中道君合而爲一，立在頂中，如金殿中坐己身，跪拜密奏所行之事，立有感應。

### 燒香訣

教主天君重言之，以示初階人燒香之訣也。

凡燒香，並令烈火。次多捻香入爐中，謂之豐香。豐者，多也。令煙炁猛一舉，上達無留滯。若香煙斷滅，火力微眇，不能超真達靈矣。應捻香尚左手。左手者，淨手也。右手親穢，不可捻香也。

### 入戶訣

凡立壇，有戶在東南，乃巽位地戶。若靖中入戶，則以靖門爲戶，舉步從此入。先於巽上叩齒十二通，心三拜，右足先進，左足隨之。先存功曹使者四人、龍虎君二人立左右。又存滿室青黃白三色雲炁。次存香煙成五色，存直上至金闕前。次九拜，或心拜亦得。

### 叩齒訣

凡叩齒者，是集真而集神。凡人體炁散，心炁耗，真炁不應，須用集之。所以叩齒者，擊動天門，而神炁應。故左叩爲鳴天鐘，右叩爲擊天磬。凡制伏驅降，則用之。至於當門齒上四下四，共八齒相叩，謂之鳴法鼓。法鼓

者，所以通真格上帝。凡朝奏，則用之。上下三叩，成二十四通，謂之鳴法鼓者，常當知此。

### 摺訣

凡摺訣者，所以通真。制邪、役將、治事，訣各不一。訣有七百餘目，今所用者不多。四維八方，自四指根逐節數，共十二目，以按十二辰。於內又分出八卦、七星、九宮、三台，各主其所行之事，又當約而言之。惟中指中文爲玉清訣，側左爲北帝訣，又名大煞文。此二訣總三界萬事，宜按行之。

### 書符訣

書符者，惟要心定，不思外事，又要點記散形，庶幾下筆時，神不走，炁不亂。若對本念誦，下筆成符，眼動意隨，心馳筆亂，必不能感應。須心與符一，符與心俱。取炁不必回顧，吹炁不在作聲，下筆書符，謂之自傳喜神，蓋言心定而端的也。後品內亦言之甚詳，令初階先宜知此。

### 齋醮對越訣

齋醮中，朝謁須按儀式，及身與心

混融，常存見金闕於高高之上，己身不覺在壇，惟覺在九霄之上。凡口誦心存之，一切不顧。如此，則大有感格，非止外儀也。

### 捲簾符

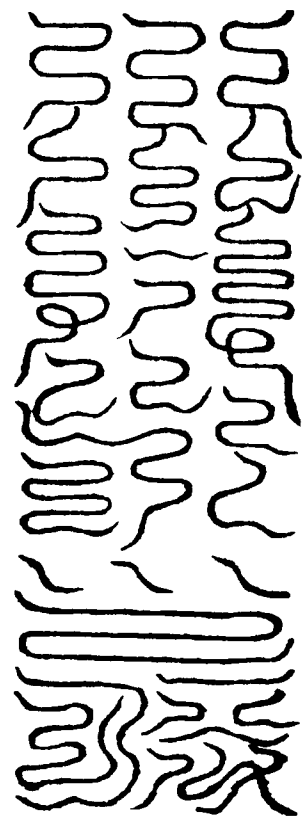

飛符時呪曰：

虛無空玄，炁混玄元。聚而無形，散之可瞻。一真不動，舉目玄臺。高無上，至尊示靈。恍惚有象，金闕崔嵬。

右符朱書。凡捲簾時，存玉階金闕了在目前。飛符化景，誦呪合真，然後捲簾也。

### 出人斗罡品

師曰：兆身凡身位卑，與真相隔，未能混融幽顯，則行尸走鬼之徒，焉能通真耶。夫斗者，萬法之樞紐，隱顯之機緘。感孚之間，彼靜而此動，此

作而彼應，如形之有影，如谷之傳聲，自然之應耳。此玉堂玄妙，非比其他文具難行之書，品目不多，口訣簡易，於此可以降真光，服元炁，可以格帝真，伏魔神，無施不可，約而言之，不出存運之妙也。師曰：斗在天，主張萬物，代謝四時，統運陰陽降炁，應人之身形，通人之關竅，注人之五臟。其妙無窮，其功無盡，用之者，在乎誠而已矣。

### 戴履斗

凡戴履斗者，頭上戴斗，足下踏斗，於驅邪用之。

呪曰：

頭戴魁罡，足履火光。天帝命我，祛逐不祥。敢有干犯，攝赴魁罡。



### 朝真斗

凡朝真，戴而不履。存罡火向前，以遏魔試。

呪曰：七星煌煌，頭戴天罡。外邪遠遁，去却不祥。乘雲駕空，上朝元皇。



### 召將斗

凡召將，履而不戴。存罡火向前，隨步起。

呪曰：

躡魁乘罡，威鎮十方。召神神至，攝鬼鬼亡。三界稽首，吾為法王。



### 存真斗

凡兆出入、起居、動靜、存真，使真炁應而呼召速。當存七星常在己頭上，使光映己身。

呪曰：

正炁周流，七星罩頭。表裏洞映，

光徹重樓。尸邪亡墜，萬神衛周。

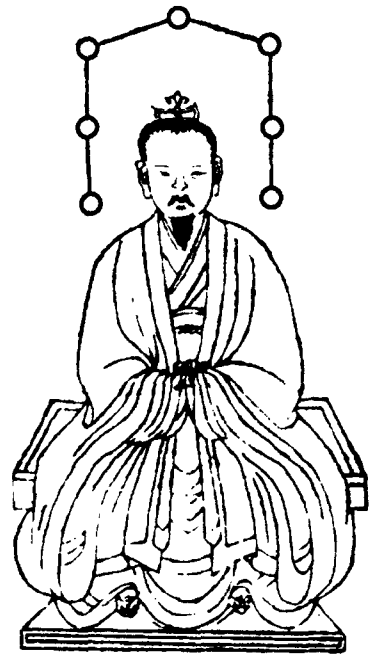

卧斗

凡兆於睡卧之際，存七星在身，使魂魄不走，萬炁歸宮，則外邪不敢干試。

呪曰：

北斗靈靈，魁魍覆身。拘魂制魄，夜卧安寧。萬神守舍，炁炁通神。

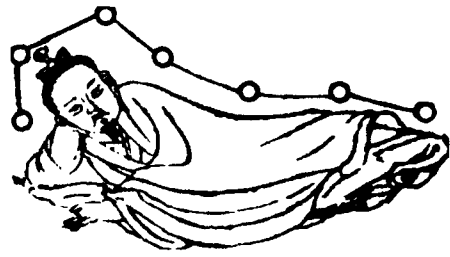

舍斗

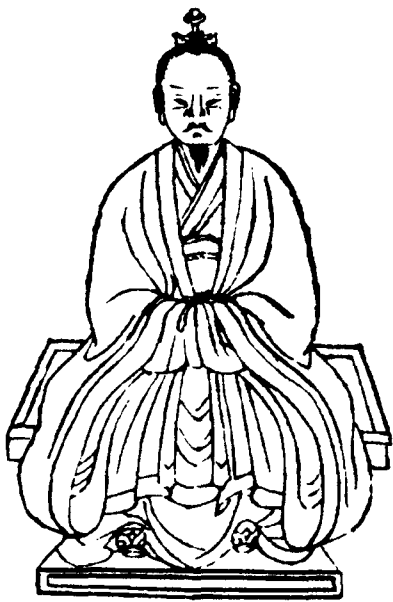

升斗

凡兆有事祈真，必先存斗為升，天梯上接斗宮，入斗口，坐待報。

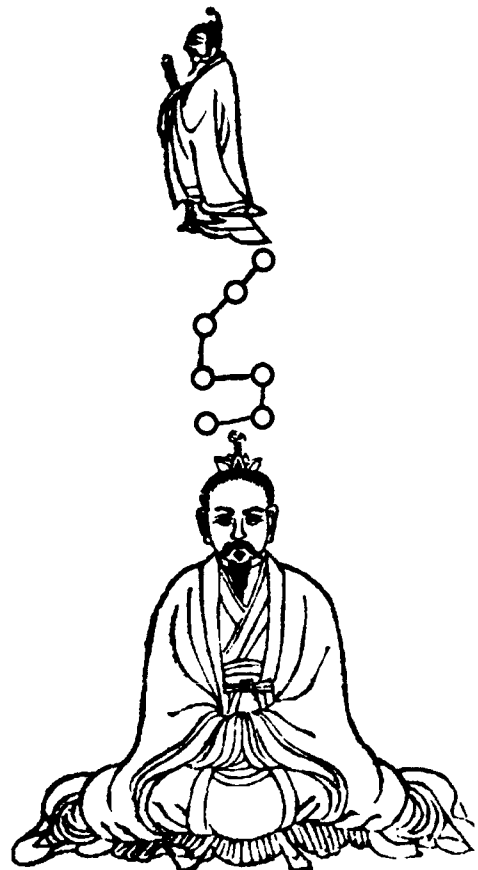

制伏斗

飛身出戶，上叩帝尊。真炁合德，下塞鬼神，尸穢消散。急急如律令。

呪曰：

飛罡合炁，佩衣四斗。威制六天，戰除九醜。天下兇邪，伏死吾手。天下鬼神，隨吾口走。魁罡左右，斗柄隨身。白炁混混，靈光合形。鬼神見我，魄喪魂驚。妖精見我，化作微塵。

師曰：行此品，須是心寧炁一，無外



雜思。盡力為之，則大有異應也。

无上玄元三天玉堂大法宗旨卷之二  
十六

# 无上玄元三天玉堂大法卷之二十七

## 升降二景品

師曰：玉堂以高奔日月為宗祖，相推以及人，可以治病除邪。養之，自己可以通真致仙。故高奔之法未易行，必進品方能存受。夫升者，奔之義也。降者，及人、及己之義也。夫天地以日月為晝夜，凡陰陽寒暑莫不由之變化。故動天地，感鬼神，莫先乎此。

### 旦望服日月法

兆於月朔日初出時，東向平坐，存日光在自己面前，相去九尺。日有九芒，內有五色光炁下注兆口中，入五臟，透明如赤日。

呪曰：

唵縛日囉軍奴利婆訶。日中五帝，真炁速降。穿腹入臟，炁冲炁壯。

即吸炁九口，九咽，覺腹內暖。如此三度為之。行及一年，炁壯神旺，行符呪水，報應自然。兆於月望月初出時，

東向平坐，存月光在自己面前，相去九尺。月有十芒，內有五色光炁下注兆口中，入五臟，透明如月圓。

呪曰：

唵縛月囉囉娑訶。月中皇君，五真夫人。真炁下臨，穿兆身庭。保仙長存，萬年不傾。

即吸炁九口，九咽，覺腹內暖。如此三度為之。行及一年，炁清體靈，治病伐祟，報應自然。

### 外奔二景法

兆於靜夜入室靜坐，絕思去念，存心中出赤炁結雲輿，己身登輿冉冉直上日宮，見日中帝君賜兆太陽育真之符，服之，同帝君降泥丸中，良久忘形。叩齒咽津退。

兆行奔日畢，復如前存思腎中出白炁，自頂出結雲輿，己身登輿冉冉直上月宮，見月中皇夫人賜兆太陰育真之符，服之，同皇夫人降泥丸中，良久忘形。叩齒咽津退。此二景之道，每日乘暇入室，勤而行之，久久有常，奇妙異應，不可具述。

### 書符灌筆法

兆凡欲書三光符，先當默誦日君呪滿一千二百遍。月君呪亦如之。

次搯日君訣，存日在面前，有五色炁自日中出，灌筆中。呪十二遍，吸十二炁入筆。

呪曰：

太陽真光，陽火九芒。下注筆鋒，書符轉章。長生久視，辟除不祥。

次搯月君訣，存月在面前，有五色自月中出，灌入筆中。呪十二遍，吸十二炁入筆。

呪曰：

太陰真明，真水蕩形。真光入筆，灌注符真。逐穢除邪，保神護身。

行畢，然後任意書符。若書三光符，更搯罡第二指之左。念呪：

唵暉唵唵娑訶。三十六遍，逐遍吸炁吹筆，然後書符。

存升日月畢回壇，服太陽太陰育真二符訣。

### 太陽育真符

太陽育真符，用輕黃紙朱書，燒入棗湯內服之。服時念。

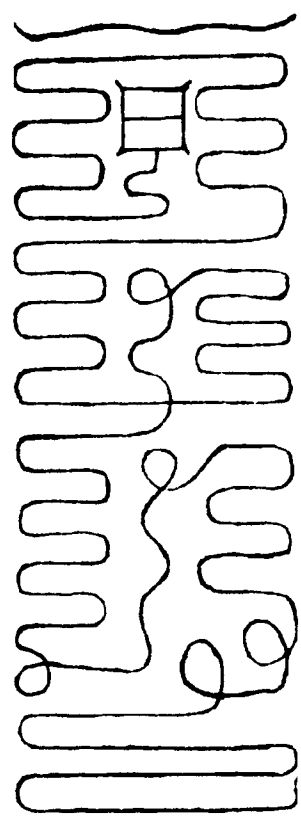

太陰育真符

太陰育真符，用輕黃紙墨書，燒入棗湯內服之。服時念。

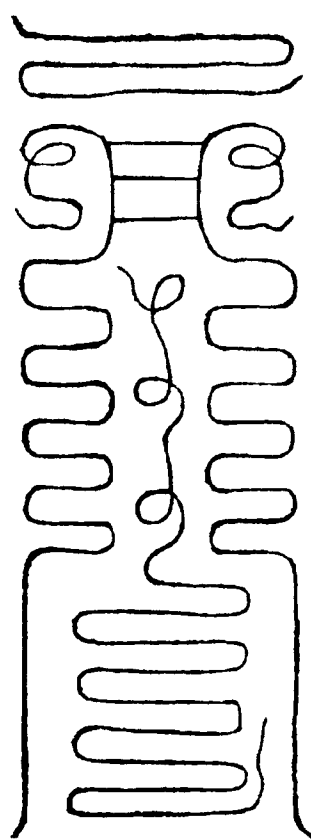

驅除制伏品

師曰：下元甲子生人，福薄德寡，吉慶避之，獨於鬼魔妖厲易於侵凌，因而殃注延及門族，或自逢其醜怪，罹夭枉。故太上示驅除之令，立制伏之法，使魔無干犯，人躋壽康，豈不美歟。然教法一出，流傳歲久，道聽塗說，隱真出偽，破裂正法，以致用之不靈，驅之不應。殘文斷策，玄妙無傳，其在奉法傳度之輩也。故今此初階，本非立等殊符度緣。世人

浮好，有始無終，輕賤秘文，類同兒嬉，因立初階，以覘其受道之資質。爾若其果能專志，則傳正宗，嗣大教，實從茲始，可不謹歟。

師曰：今立初階驅除制伏之品，非謂有所隱於此而不備於彼也。此品乃以師旨所傳，最易行，最易應者。在是，當思遇之不易，行之亦難也。其中秘妙，有禁典所未載者，今先錄之，以示初學也，宜鑒之。

師曰：鬼氣盛行江南，百粵之地為最多，蓋尚鬼信邪之俗，因而自作不靖，引惹妖邪，憑凌作怪。頑俗不知其害已也，故多信向，被其毒者，反諂事而不悟。所謂鬼炁縱橫，上干雲霄炁，腥焰觸犯天地。天真怒而不降，魔試喜於獨勝，故世上私家香火、廟宇寺觀，居多假托之鬼神，不有大法主嗣行正教，其妖孽豈易蕩除也。

師訓初階之小兆曰：凡治崇，治大崇，當憫小崇。何謂大崇？神廟之羣黨，山林之倚附，寺觀之借祠，皆

其大崇也，其崇根連千里，穴通四方，枉害良民，死入其黨。積之歲月，強魂橫魄，觸處占據，希求血祀，散毒害民，無日無之。故治其一崇，則羣崇爭。羣索失利就戮，則四方千里響應，竭其徒，傾其黨，以戰正法，小兆若有一毫退念，則羣妖得計，正法不行，人被其毒矣。哀哉。所謂小崇，特幽魂爾，可憫其沉滯，當令托化。若易於治小崇，難於治大崇，失太上立法之初意矣。

治大崇羣黨就一平符

玉清上帝上清大帝 上極無上  
大清大帝玉皇上帝 大羅玉清

三 上元將軍中元將軍下元將軍 上臺虛精中臺六淳下臺軍提縛斬一切無道鬼神 曲生臺星到處天賜威靈

煞 八煞將軍四煞神君煞鬼天 開天門閉地戶 留人門塞鬼路

左天罡石河魁 二十 平天將軍平地將軍領 斬妖鬼轟雷霆 八宿 天兵收鬼神滅魔精

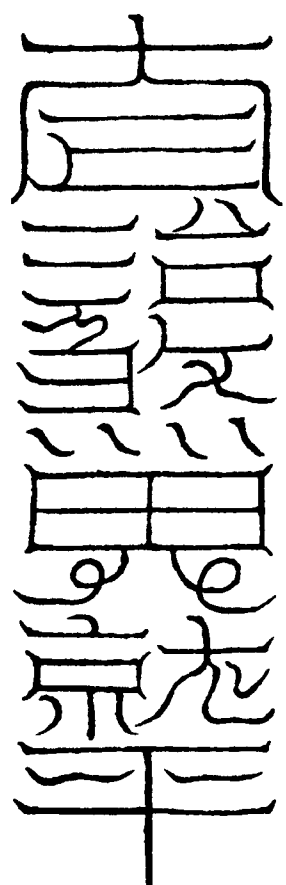

上帝頒符，天令威嚴。天蓬黑煞，

玄武鎮天。統領天兵，丁甲後先。火陣四布，雷風轟喧。搜空檢地，翻倒山川。敢有逆鬼，衝犯吾前。罡火焚蕩，擲火飛煙。寸斬不赦，永鎮幽泉。上帝敕命，風火急傳。吾奉北極紫微大帝敕。

右符，存北極大帝在頭上，四聖列旁，四空黑雲，戈甲紛紜。兆面奉北帝付此符，吞入口，火光四迸，雷聲喧轟，便開目書符，用全幅黃紙，研朱面北書之。此符上帝極刑，可以鎮貼宅庭，則四維鬼神出界九里。若焚于怪地，天將行威掃蕩，地界方三十里寂靜。書符時志誠，當入室默奏坐定，然後書之。大煞文，北炁。

### 三官總治搜邪符

上元天官斬神  
中元地官斬鬼  
下元水官斬精

三元麒麟使者中

左青龍孟章右白虎監兵前朱雀靈光后玄

武執明天聖人聖勾陳黃庭子午卯酉中

雷八益猛吏辛漢臣身爲萬丈騰蛇口吐火光萬里燒燄天下

五種斷頭落足不正爲禍鬼神攝付魁罡之下無動無作午

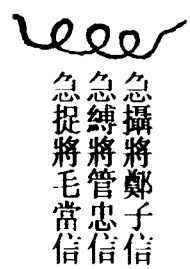

急攝將鄭子信  
急縛將管忠信  
急捉將毛常信

午



斬頭瀝血將劉炎  
提頭瀝血將劉忠

提頭副將章白明煞

五方縛鬼傳送大將軍李信之煞

大力天丁捉鬼將崔舒官大力天丁縛鬼將盧機權大力

天丁柳鬼將鄧陽光大力天丁考鬼將寶行文子午卯酉

火鈴風急天地通赤內有三鳥飛騰赫奕燒鬼爲灰

煉鬼爲汁天火地火三味真火速降朱陵攝煞午

奉玉皇上帝

救火急斬鬼

奉北極大帝

救火急斬鬼煞子午斗

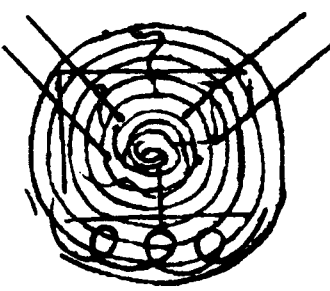

右符謂之三官十八將報應符，應有一切兇惡鬼神戀體顛狂，及作諸妖異，侵害生人者，宜書此符，用金錢甲馬，於中夜焚于中庭。及書此符，與患人熏煙床帳、房室，及焚化為灰燼。在志誠行此，大有異報也。

### 治邪蠱吞魔食鬼符

上清北極  
紫微大帝

急急奉北

天蓬都元帥三十六大將軍  
并降符中煞一切無道鬼神

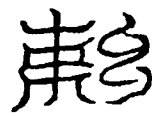

上方吞魔食鬼

大將軍鍾鑑

開大門閉地戶  
留人門塞鬼路

下方吞魔食鬼

大將軍皆光浮  
魁豹魁魁

照敗妖魔

吞魔食鬼

蒼牙利鋒



天蓬呪塗



天煞神君地煞神君年煞神君月煞神君日煞神君時煞神君煞却一切無道鬼邪人不谷地不載急急



五方凶惡之鬼  
吞啗滅踪除形

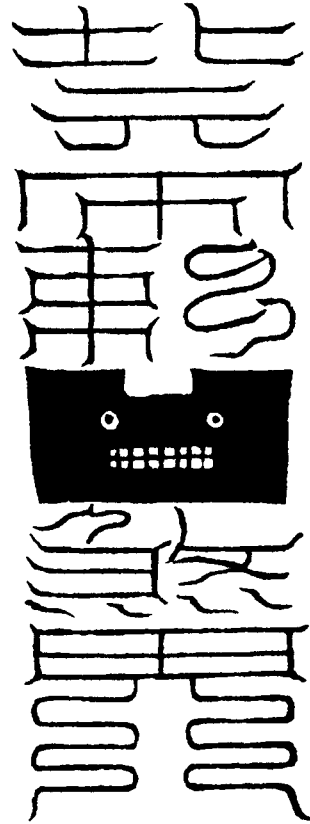

右符北帝訣，望斗罡書之。此符可服，則身中鬼魔盡吞啗消滅。若鎮貼，則鬼魔見而吞食無餘。此符乃天蓬大威德吞魔食鬼之法也。

无上玄元三天玉堂大法卷之二十七

# 无上玄元三天玉堂大法卷之二十八

## 三光祖符品

師曰：道之玄微，無形而不可見，無質而不可尋。求以取效信，惟日月星有形質之可睹也。學士能知三光玄微，採虛中之實，尋無中之有，則推之成變化，行鬼神，格天地，愈疾病，莫先於三光也。故委聚之頃，以內合外，以有證無，以正破邪，其功豈可量也哉。

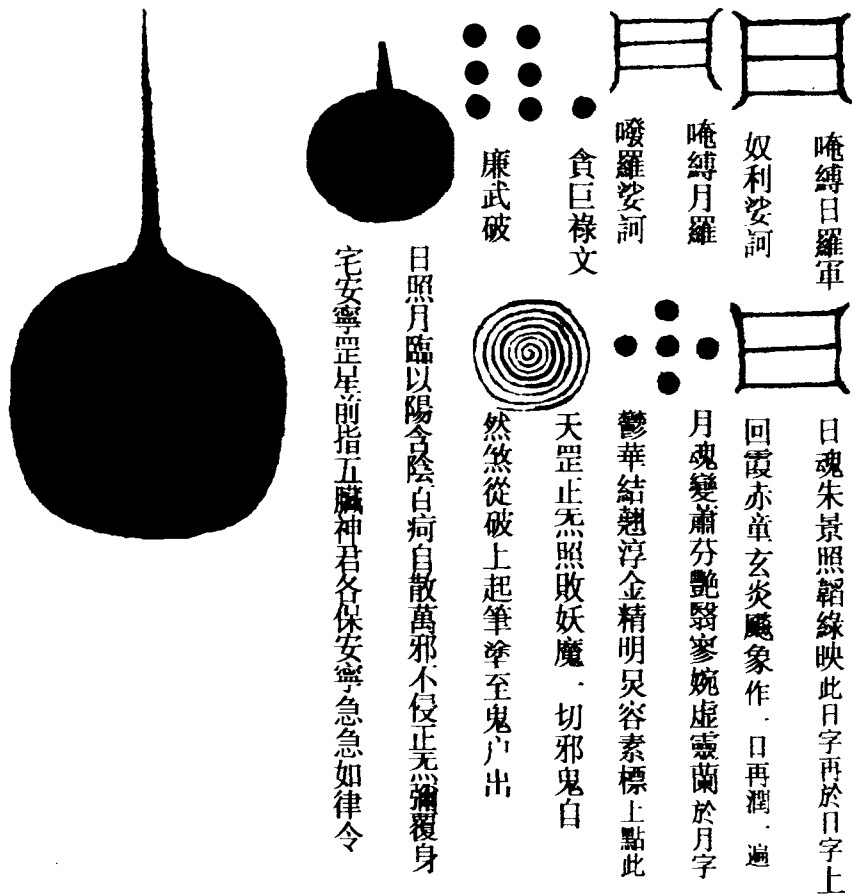

日照月臨以陽含陰，白疴自散萬邪不侵正無端覆身宅安寧星前指五臟神君各保安寧急急如律令



然然從破上起筆塗至鬼戶出

天罡正炁照妖魔一切邪鬼自

鬱華結翹浮金精明吳容素標上點此

月魂變肅芬艷翳寥窈窕靈蘭於月字

日魂朱景照額線映此日字再於日字上

唯縛日羅軍

奴利安詞

囉囉安詞

食巨祿文

廉武破

右符萬法之祖也。保調真炁，破滅萬邪，功德巍巍，不可稱述，百千萬變，皆從此符中出。故作用尊妙，為萬法之宗，豈特驅邪而已。當以輕薄黃紙，研生朱，閉息書之。每服三道，針穿燈上燒之，入淨水或湯吞服。日進三服，夜進二符，大病不過兩日十服，自然痊可。

### 賜烏真火九芒秘符

師曰：賜烏真火九芒符者，日光符也。賜谷，日出搏桑之地也。烏乃日中三足鳥也，烏鴉也。其鴉三足，法木三炁，木能生火故也。日有九芒，陽數也。此符極熱極暖，治一切沈寒痼冷、泄瀉轉筋、寒顛自汗、面黑唇青、手足厥逆、吃噎吐痰、腹痛自利，皆宜服之。每服五符，撚作小丸子，面南或東，棗湯吞下。

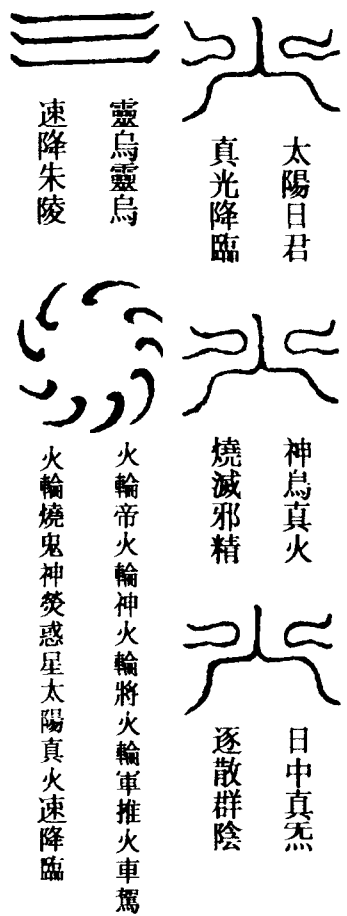

靈烏靈鳥  
速降朱陵

火輪帝火輪神火輪將火輪軍推火車駕  
火輪燒鬼神焚惑星太陽真火速降臨

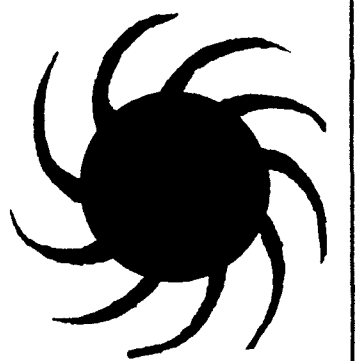

右符，存天上赤日，九芒在空中，與我面前對，有火鳥飛入吾口中，直入心中，如金色，口吐火。良久，天中日中，火光如針，九芒於中，有赤炁直照兆心。其鳥飛出，乘光將出一吸，開目吹筆上，然後點朱，書之符成。治一切寒冷衰暮之病，有回生之大造焉。日君訣，午炁。

### 玉蟾真水十芒秘符

師曰：玉蟾真水十芒符者，月光符也。玉蟾為月魄之神也。蟾極陰類，其色白，象金。金生水，故芒以十數者，成數耦，是為陰也。此符極涼極清，治一切熱毒。凡發熱、潮熱、骨蒸內熱、手足心煩熱，以至狂言、面赤、發渴，及一切熱證。如臟腑結閉，小便赤淋，咽喉腫痛，口瘡牙爛，癰癤已潰未潰，眼赤腫痛，以此符服之。每服五符，撚作小丸子，

面東或西，冷水下。



天源太初  
真神水



玄陰坎象  
水盛凝陰



玉兔素皓  
玉兔光盈



轉蟾光兔  
魄運出真陰



水陰極寒化作堅冰冰山冰島冰沼冰城  
四維冰凍結作寒冰冰入五臟五臟清涼  
人皆毛聳邪熱自清月中真冰火急降臨

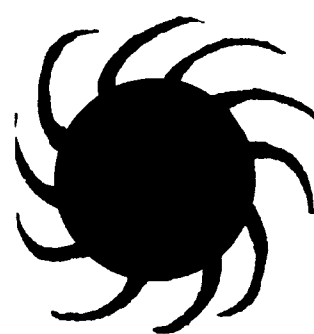

本法只作三轉。

右符，存天上皓月，十芒在空中，與我面相對，有玉蟾躍入吾口中，直入腎中，如銀色，口吐真水。良久，天  
上月中，水炁十芒，於中有白炁，照  
兆腎中。其蟾出，乘光一吸，開目吹  
筆上，然後點朱，書之符成。治一切  
熱病。有回生之功焉。月君訣，水  
炁。

### 役召將兵品

新頒驅邪院將吏：

天罡殺鬼大將軍。

上元將軍唐宏。

中元將軍葛雍。

下元將軍周武。

三元麒麟使者武剛中。

雷公猛吏辛漢臣。

急攝將鄧子信。

急縛將毛當信。

斬鬼頭瀝血將劉炎。

斬鬼頭瀝血將劉志。

斬鬼頭瀝血副將章自明。

五方縛鬼傳送護身大將李信立。

大力天丁崔舒宣。

大力天丁盧機權。

大力天丁鄧陽光。

大力天丁竇行文。

上方吞魔食鬼大將鍾鑑。

下方吞魔食鬼大將胥光諍。

左青龍神君孟章。

右白虎神君監兵。

前朱雀神君靈光。

後玄武神君執明。

中勾陳神君黃庭。

拽煞鬼神君大威德。

已上二十四員，準新頒玉帝敕命，許

初階小兆隨符役使。

召呪曰：

乾清坤靈，二炁交并。左日右月，

神室光明。飛罡挾斗，佩帶七星。萬

神拱侍，三界遵承。有召急至，聞呼即

臨。敢有違令，責罰非輕。謹召某神，

疾速降臨。急急如北帝敕。玉清訣，天門

炁。任意役使。

存運訣

心者，神之舍也。萬法從心生，心  
生而法生。法生，則神隨念現前，故知  
一切法自心生也。兆初學初真爾，性  
不徹，心未通，根器狹小，力量輕淺，未  
可到無心無法之地。當法自心生，凡  
役一將，召一將，先存定其心，使外念  
外想不入，內思內想不出，一意澈徹。  
存其神在心中，如豆大，漸大。次出  
耳，立吾前，服色任意，則所差所役者。  
自此而變化自然，而發達。自此而運  
行。自此而合天地之鬼神，無施不可。  
若認土木為神，指虛空為將，以血牲為  
禮，所謂妖中生妖，引惹魔黨，害道敗  
法，不惟身役九幽，受罰陰治，則陽世  
不能輔正，有悞施行，終不能躋仙班、



入聖域也，可不謹戒哉。

師曰：兆勤而行之，無怠無過，當次第保舉，以進九品。自九品，有功無過，換階受二十四品。若能主一無心，二不退轉，二紀之後，承師之後嗣。其正宗何不可者，亦在乎兆行之專，信之篤，奉之久，然後次第而至也。今此七品，宜謹戒而行之。後之二品，共為九品。九，陽數也。切宜謹戒，毋玩視為不切，則三官五帝，舉兆入昇仙之班矣。

已上七品格言，並大觀元年正月十五日至七月初七日，累受大教主天君密降口訣。自後至宣和元年，《品書》、《禁書》，並降筆以傳真，在紹興戊寅也。天君降靖中，如嬰兒聲，惟時中，與弟子翟汝文親聞筆記也。初階之士宜進，進無退，當次第獨得傳宗矣。苟執心不專，耽酒嗜色者，不傳也。傳宗也，非仁德君子，慎勿傳。

无上玄元三天玉堂大法卷之二十八

## 无上玄元三天玉堂大法卷之二十九

### 祈真度厄品

師曰：祈真者，告斗法也。斗為天上喉舌之司，凡世人罪福、窮達、壽夭，莫不由之。故有上天譴責，下鬼訴誣，塚訟徵呼，先亡復連等事。有一于此，禍患隨之，輕則所患輕，重則所患亦重，若非行急告之法，易以感通，雖積香成山，爇煙彌世，則不能通達感格也。故格言有曰：己性如火，法猶硫黃，觸之則應。亦猶是也。斗法雖甚多，小兆初階，未易區別。人冗志亂，曷能清一也。今特以急告祕章，具于斯品，宜按行。以誠，則真格天。兆凡朝斗祈真，其權在擎陀二使，此二神專一點檢醮壇精潔。若不虔誠，此神奏報，上真不降。又掌世人罪福、生死，專在九皇夫人、內妃、玉女應奏章。是此神通

達，若不存降，則章奏不達，徒勞修設。又通進玄司，請降恩命，專在四直使者、九皇靈官、綉衣使者、通事舍人，若不存降，則真誠不達，擎陀不降，則帝真不知，徒費香花，不能照應。又兆，犯淫穢，食葷辛，心念不清，身形不潔，雖召真吏，亦不降格，四司糾過，罪至不測，謹之。兆朝斗，不得近屠宰、酒肆、鬪市、淫室，當在虛堂、大字、官觀最佳。不得犯觸，忌哭聲近。僧尼入壇，法師忽衝見僧尼、尸柩、雞犬貓、孝子白布衣人。如或在壇有之，並不降不應。

兆存運之時，不請炁，則真不應。不服符，則身不靈。不存神，則真不降。須在炁合神交，精通內感，倏忽昭格，如接語言。昔唐有水部郎中張說，居于霽水，生子九歲不能言。後禱張水部祠下，張水部乃張判官也。祭于卞山神，忽降言曰：汝生子時，有觸犯斗府，可急告之。蓋神昔事斗有祕法，甚簡，傳付張說，位至宰相。

有秘法，埋句曲大峰之顛，今大教興行，此法出世，兆宜秘之。

先告斗，當用淨席四領，茅花結盤七枚，每一枚如楮大，淨茶七甌，棗湯七盞，油餅七楮，果七釘，香七爐，燈七盞，面北祭之。時兆膝行，至每星七拜，密禱所告之事，以急奏狀，烈火焚香爐中。次兆入室，存想心拜九拜，存五臟出五色炁，想成金橋接空界，見斗府七宮，皆金樓玉殿。良久，見綉衣使者引過橋，迤邐見紫雲路中，見九皇品官，朱表方心曲領，九梁冠，引兆登陞，入本屬星殿奏事。但見金光，不可正視。兆奏事畢，纔見紅光，便為允奏，即從舊路歸入妙門。良久，嚙液，叩齒退。

### 化壇符

焚符誦呪，存地湧出玉局第一層。

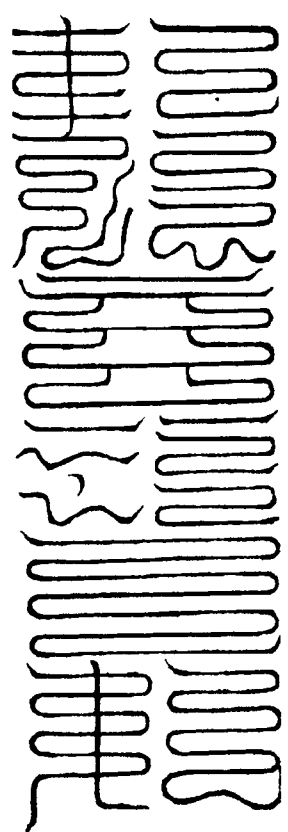

呪曰：

清清靈靈，真炁掃氛。空玄真像，

玉局一層。神炁接降，朝拜高尊。

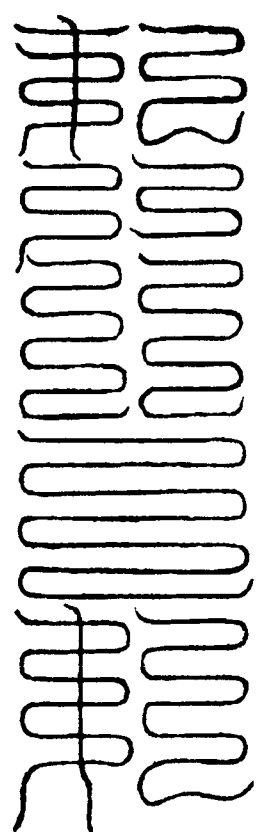

呪曰：

太虛無象，雲路清平。二層玉壇，隨心化成。妖氛寂靜，人道安寧。

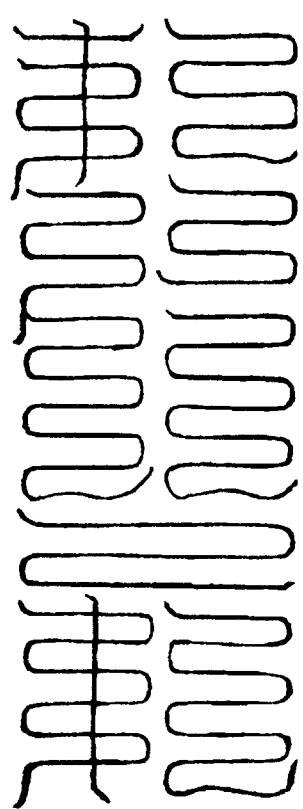

呪曰：

真光欲降，玉局三層。空玄有象，衆妙之門。請仙仙至，降聖聖臨。誠心所感，斗極降靈。

右飛三符，存化玉壇三級，紫雲高升，空中有金光接斗極。

### 次焚驅魔符

朱書飛去，大煞文，四維噴水，誦呪。

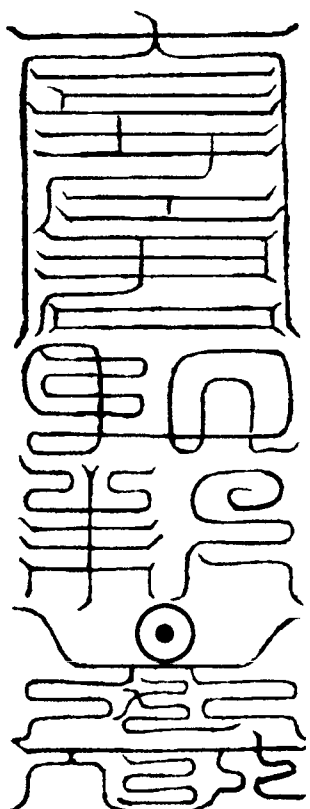

呪曰：

太上清道，役使天兵。驅龍駕虎，擲火流鈴。雲路蕩滅，罡風鬼羣。真火前戮，戈戟後刑。敢有不順，斬首屠形。鬼妖寂靜，迎降高真。

### 焚騰報符

煞文，朱書，飛二道，存擎陀降，復存擎陀升，次存擎陀下降，再拜。

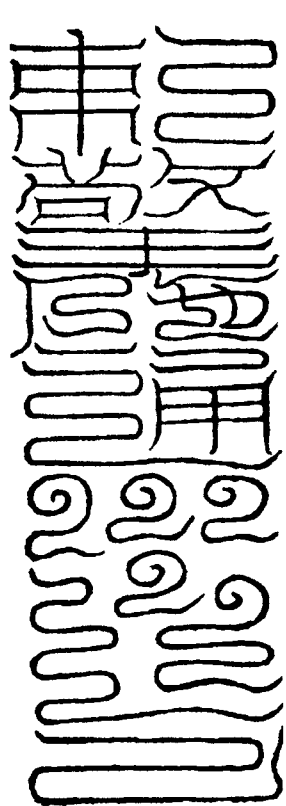

呪曰：

天宇炁清，護兆飛神。所祈得請，使兆通靈。二真騰報，速遂願心。

### 存高真降世符

斗訣，飛七道，並朱書。然後焚急告狀。

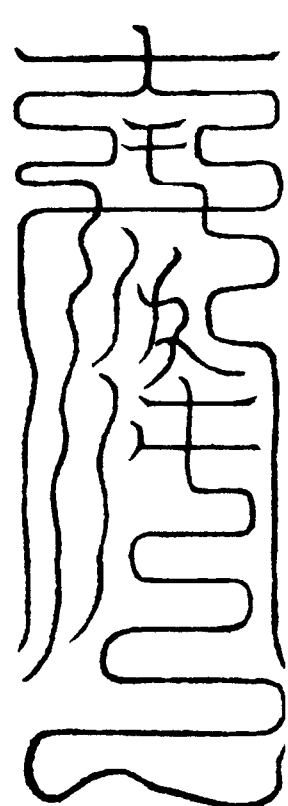

呪曰：

玉帝賜臣，許臣祈真。今日吉慶，心香上升。七真來降，治病除精。降福消災，願保安寧。

師曰：凡世人疾苦患難，奚暇拜章

奏表，蓋事急，所以行急告之法，當於簡易，求真可也。法當用輕黃紙一尺二寸，高六寸，細書兆銜位，具事由，不得過一百字，並用朱書。寫畢，作八摺，又作四摺，用封角，只題云：小兆臣某謹奏謹封。差斗中直事功曹齋傳。焚烈火香爐中，但令煙猛，勿令焰起，一面存拜，煙過收壇。

### 急奏狀式

依式書紀作，作摺，摺作四摺，烈火焚香爐中，立有報應。

小兆臣某，今據某鄉貫某人，年月日時建生，見爲何事乞求帝真，解釋冤仇，和順年命，使灾厄速退，得賜平安。臣謹爲倉卒，上急告奏狀，上詣中天北斗某星宮玉闕下，伏乞敕命，即賜施行，立伺報應。臣俯伏壇前，恭俟玄旨。

師曰：此法乃張水部急告茅盤祭斗之法，簡古易行，不繁不陋，報應最捷，與《禁典》中符命，似同而小異。兆可接行，不必貪多，後有緣法，則

《禁典》終有所屬也。

无上玄元三天玉堂大法卷之二十九

无上玄元三天玉堂大法卷之三十

### 壇頂威儀品

東方七宿玉符羽章

依星舍列燈，布壇中級之東岸。

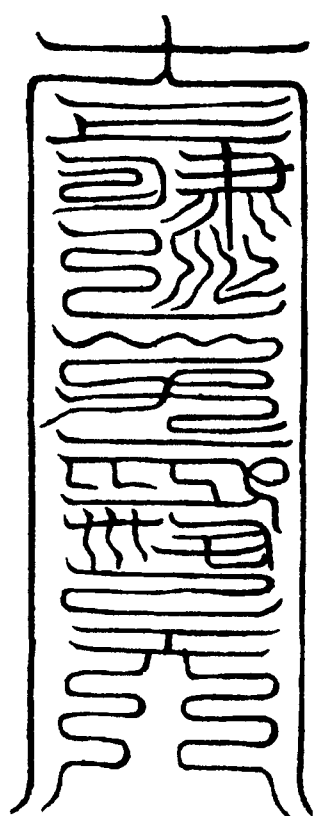

呪曰：

角箕七宿，烝貫青天。生育仁功，造化大全。輔我飛昇，上朝太元。

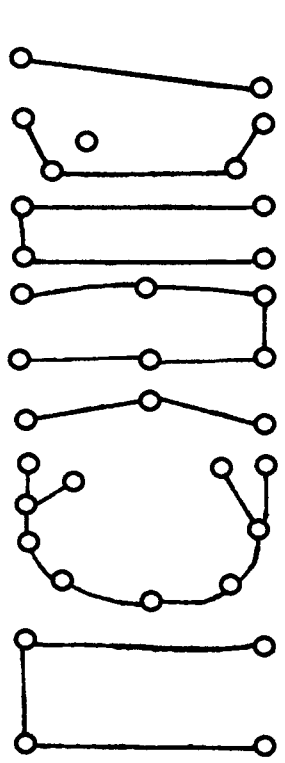

南方七宿玉符羽章

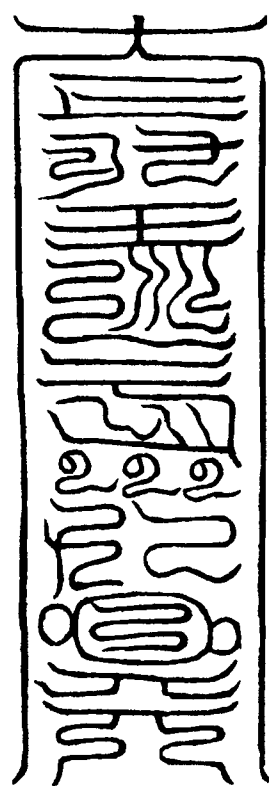

呪曰：

南天井軫，焯炎之靈。長育離明，  
煥赫朱陵。鼓舞生炁，暢我陽神。

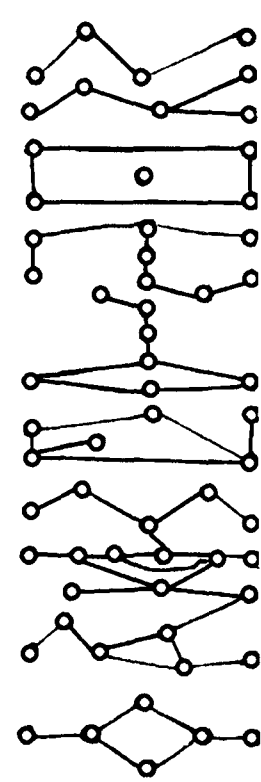

西方七宿玉符羽章

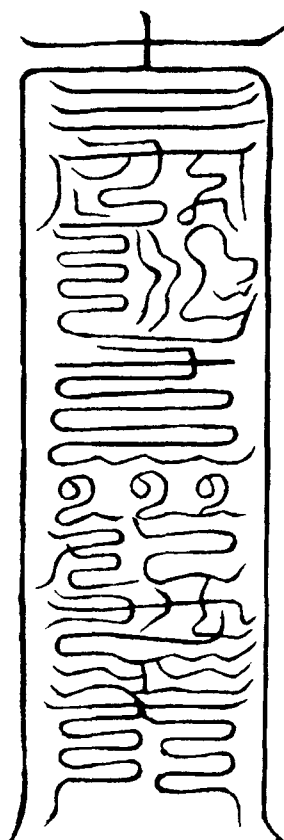

呪曰：

奎參七宿，聲應清商。皓炁回環，  
劍刃光芒。化育萬寶，統攝羣靈。

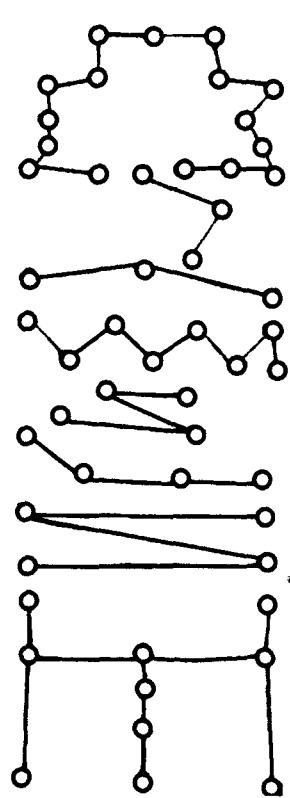

北方七宿玉符羽章

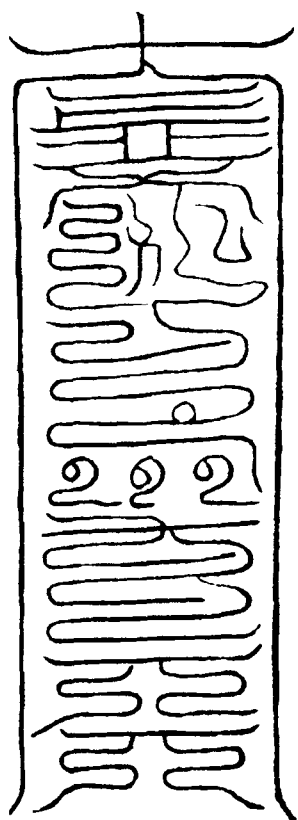

呪曰：

斗壁之精，壬癸精英。黑玄光透，  
下徹泉溟。五炁靈君，上屬統臨。

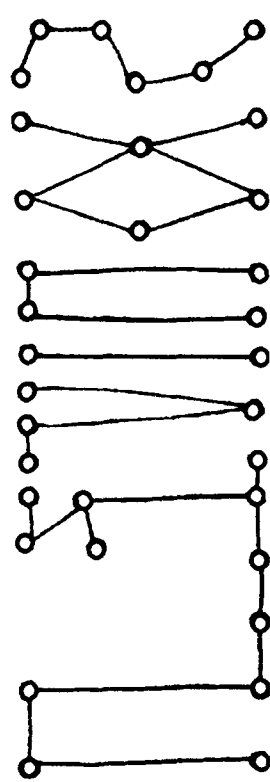

已上各依方位，列燈于壇之中級南、  
西、北岸。

日宮玉符羽章

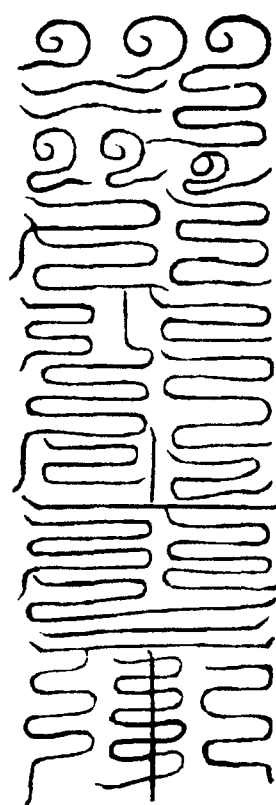

呪曰：

烜赫朱龍，駕乘火輪。九芒紫霧，  
下開重陰。煉成火膏，昇入離明。

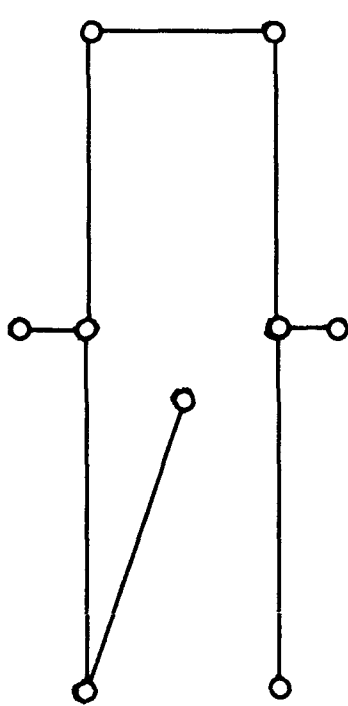

月宮玉符羽章

日月二燈，列壇之上級東、西岸。

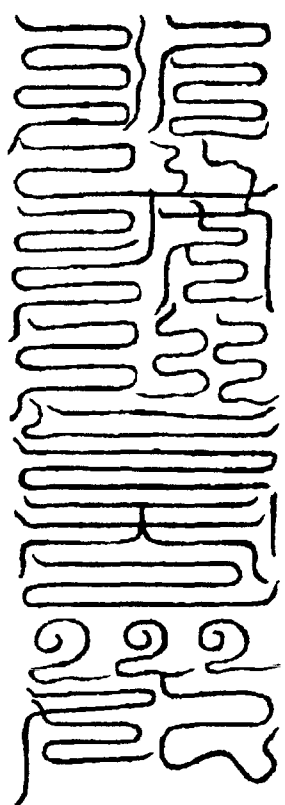

呪曰：

金光散彩，光耀圓明。玉兔胎圓，

育我元神。清泠一滴，蕩凡濯塵。

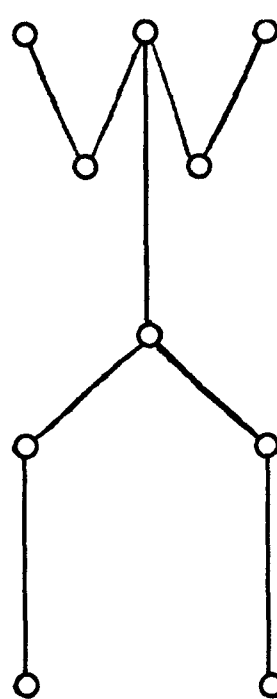

斗魁玉符羽章

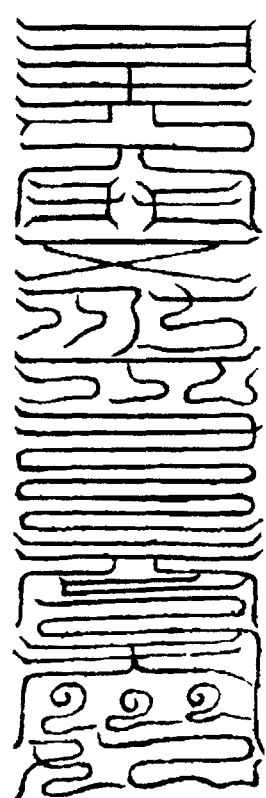

呪曰：

天機旋轉，以成玄功。上有七真，  
輝煌昊穹。循環晝夜，運行不窮。

南辰玉符羽章

南北二斗燈，列于壇之上級前後岸。

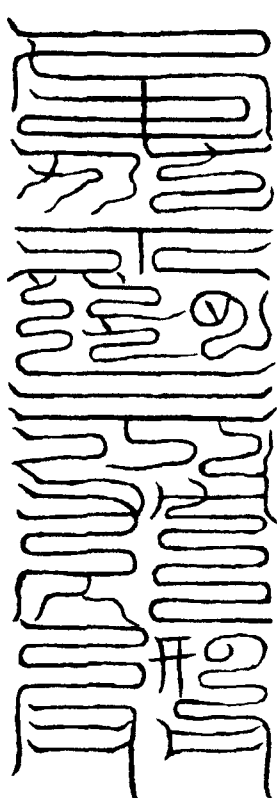

呪曰：

六司炳耀，上鎮丹天。生炁自然，  
靄和靈煙。鍊我魂兮，以成上仙。

東嶽青帝玉符羽章

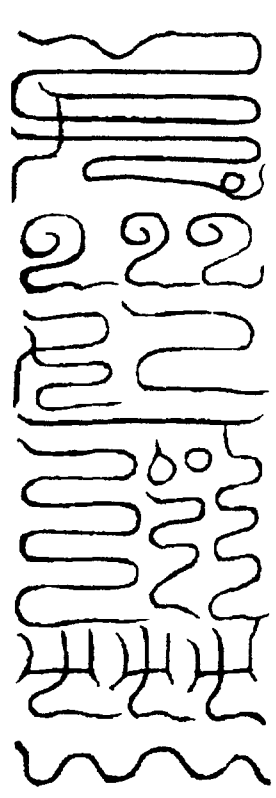

呪曰：  
東青之炁，下結靈山。中有丈人，  
環列仙官。生炁盤盤，衛真玄壇。

南嶽赤帝玉符羽章

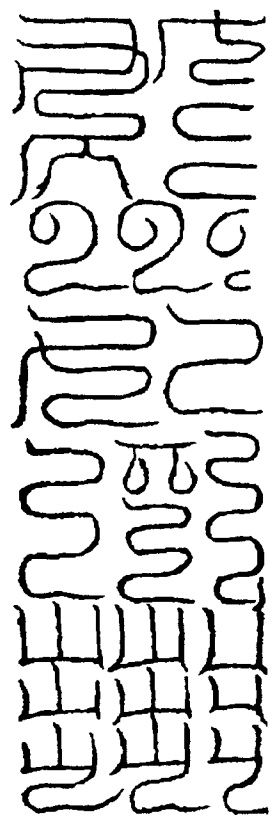

呪曰：

丹明真火，運降南方。屹萃玄山，  
通我心關。陽和一布，陰穢潛藏。

西嶽白帝玉符羽章

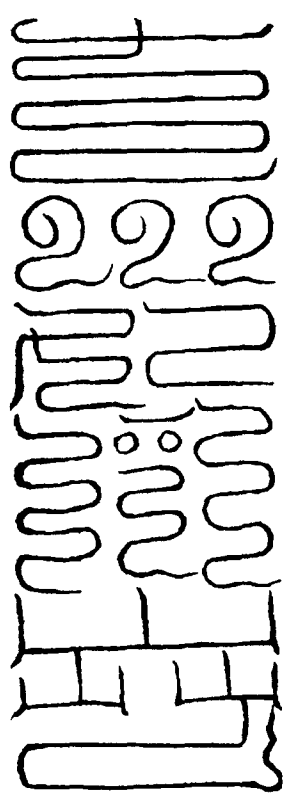

呪曰：

素靈沆碭，山勢嵯峨。金光號令，  
白帝玄歌。炁入自然，妙合冲和。

北嶽黑帝玉符羽章

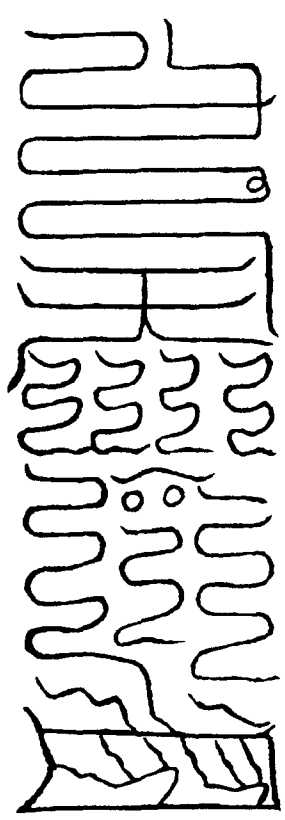

呪曰：

陰靈玄嶽，五炁下通。上應黑天，  
水炁溟濛。飛玄水帝，上朝玉容。

中嶽黃帝玉符羽章

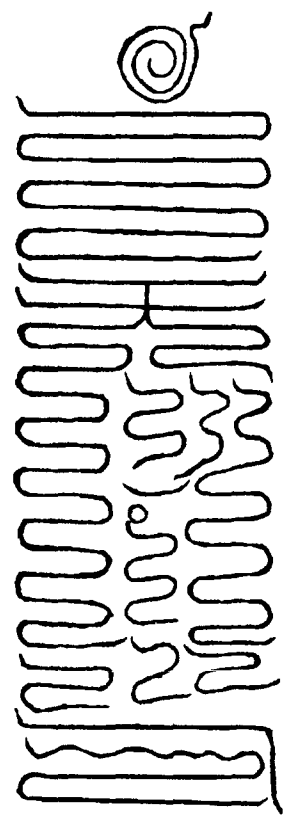

呪曰：

中天巨鎮，通我黃庭。斡旋元化，  
總制萬靈。神遊來下，衛神納真。

東海玉符羽章

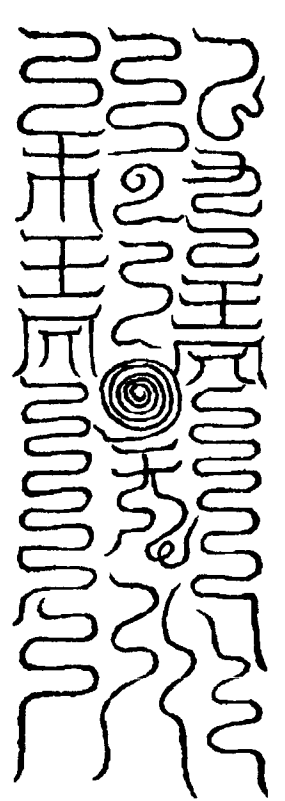

呪曰：

蒼波皓渺，境接扶桑。鐵脊虬龍，  
威雄四張。稽首玄壇，嘯歌洞章。

南海玉符羽章

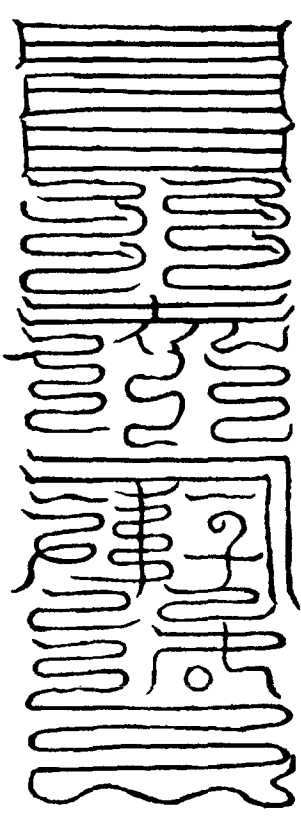

呪曰：

羣洋雪浪，上與天通。下有玄虬，

赤焰神龍。介族幽靈，上朝帝宮。

西海玉符羽章

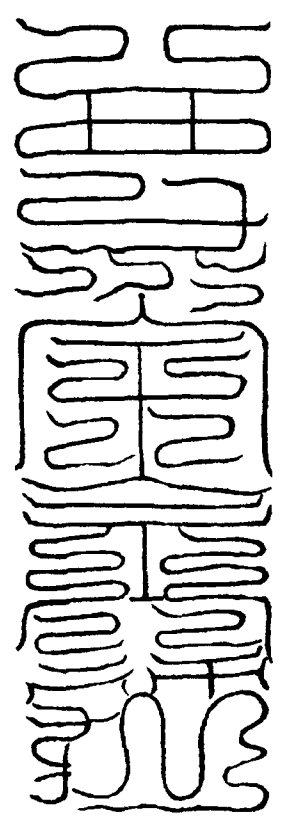

呪曰：

西沙鼓浪，混混蒼溟。下有幽鱗，  
蒸雲吐陰。部領陰宮，面朝玉庭。

北海玉符羽章

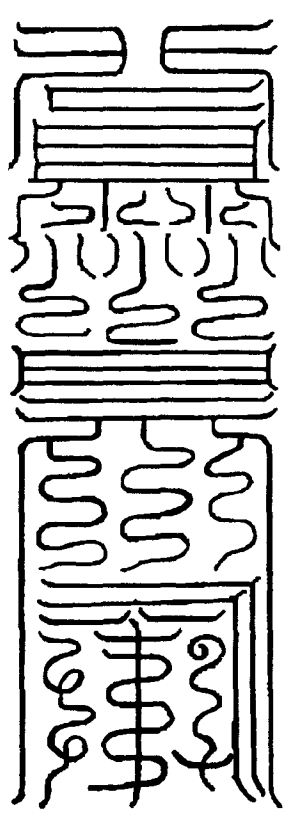

呪曰：

玄天五炁，水府之精。湧泛洪波，  
黑帝尊靈。蒼鱗執圭，神朝玉京。

江瀆玉符羽章

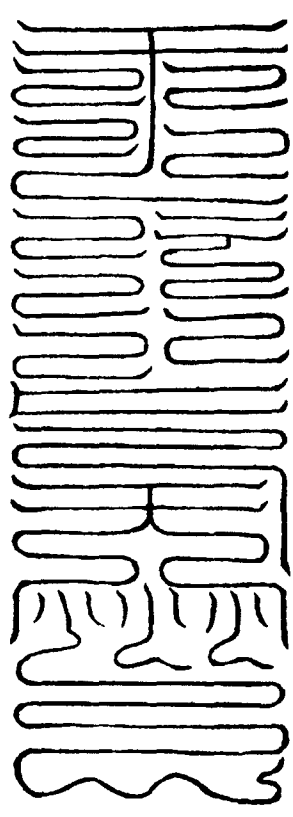

呪曰：

天源混混，下導靈江。水帝之司，  
神龍分鄉。羽衣玉佩，振袂朝陽。

河瀆玉符羽章

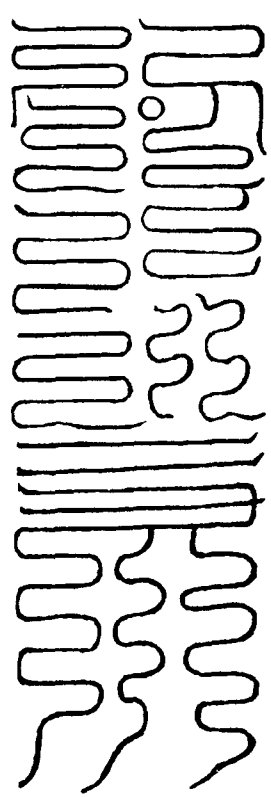

呪曰：

九河真派，上接崑崙。鳥母羣飛，會集龍門。水伯稽首，上朝玉尊。

淮瀆水神玉符羽章

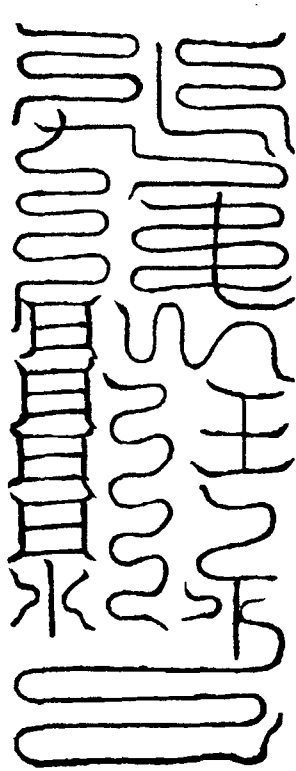

呪曰：

淮流精激，源號靈川。下有神君，居於洞淵。桐栢真人，掌此仙源。五嶽四瀆，依位列燈，布于壇之下級四岸。

濟瀆玉符羽章

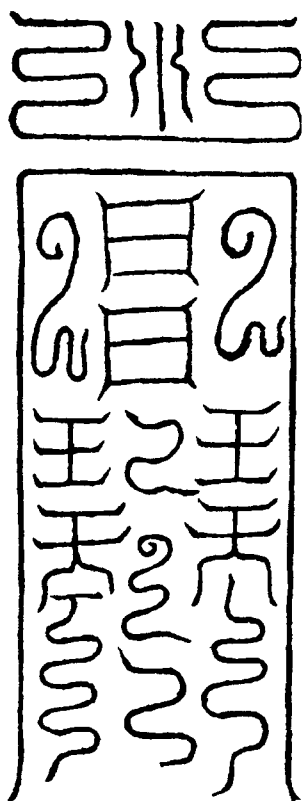

呪曰：

滔滔濟水，原出天河。中有陰宮，吼以靈鼉。元君羽衣，步響瓊珂。

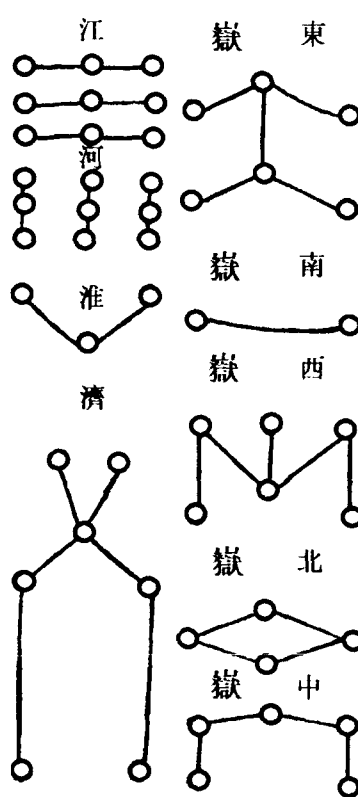

師曰：玄壇威儀畢備，則內生敬畏，外景尊崇，所以邪念不起，真念常存。然則下學之士，藉此可以通高真，達幽靈，豈小補哉。

壇式並紅幡

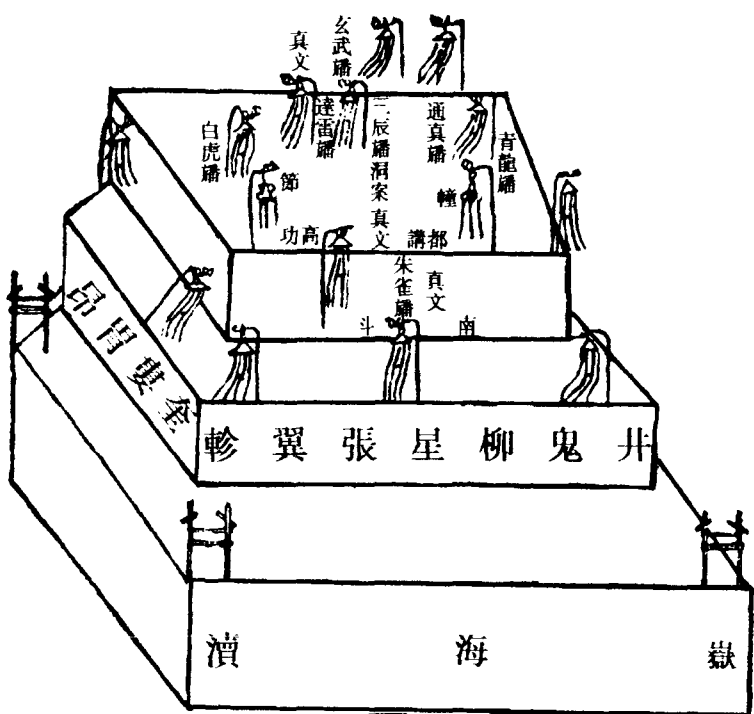

東方鎮天青靈玉符

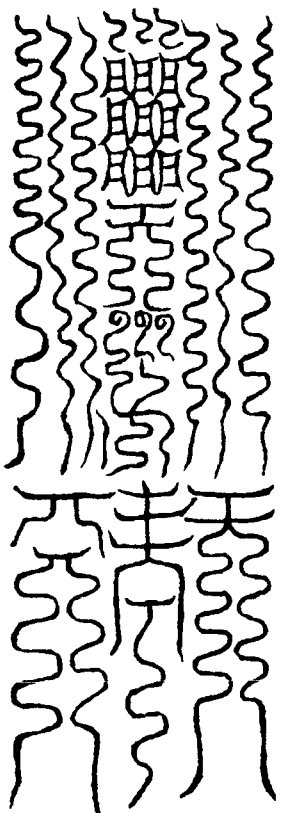

呪曰：

空碧煉真炁，融融結胎嬰。混秀玉光輝，九炁回陽精。森然鬱長椿，翠柯散清陰。上通鬱儀府，高奔赤火輪。

右握卯訣，思東方九青之炁盤旋，勃入壇。叩齒九通，咽津九過。肝中青衣九人，自左耳出。

南方鎮天丹靈玉符

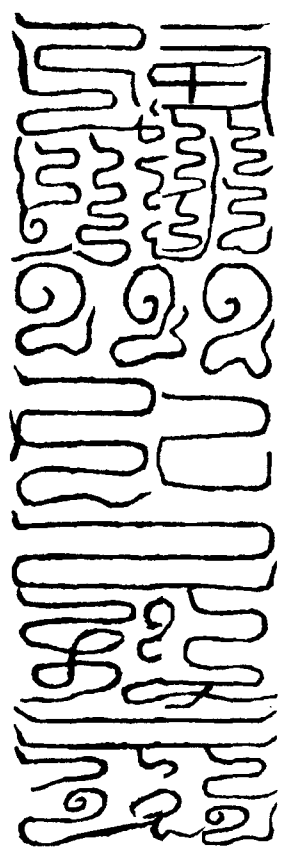

呪曰：

雲房唱玄歌，赤炁散離明。朱雀吐炎霧，赤帝焰熒熒。烜赫三炁備，重陰忽開明。上有朱陵府，煉形歸一真。右握午訣，思南方三赤之炁盤旋，勃入壇。叩齒三通，咽津三過。心中赤衣三人，自左鼻出。

西方鎮天皓靈玉符

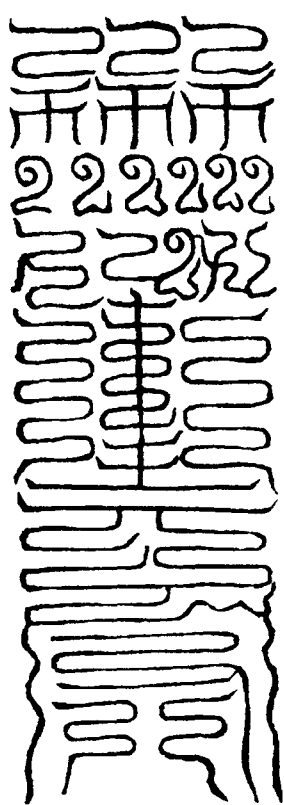

呪曰：

流鈴雙劍鳴，金聲振天庭。皓素

凝玄象，虎嘯吸晶明。上有清英鄉，玉樓商烝清。結玉輝長夜，圓明開八溟。

右握酉訣，思西方七素之烝盤旋，勃勃入壇。叩齒七通，咽津七過。肺中白衣七人，自右耳出。

北方鎮天鬱靈玉符

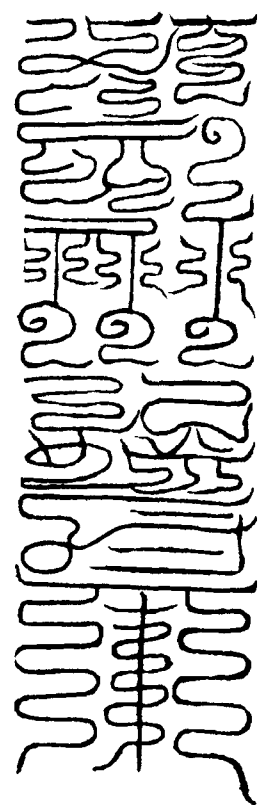

呪曰：

洪波鼓蒼溟，玄天激清冷。黑帝稽首歌，瓊聲入杳冥。丹元一烝備，內有玉容嬰。返胎朝上闕，清號圓玉輪。

右握子訣，思北方玄一之烝盤旋，勃勃入壇。叩齒五次，咽津五過。腎中黑衣五人，自右鼻出。

中央黃靈鎮天玉符

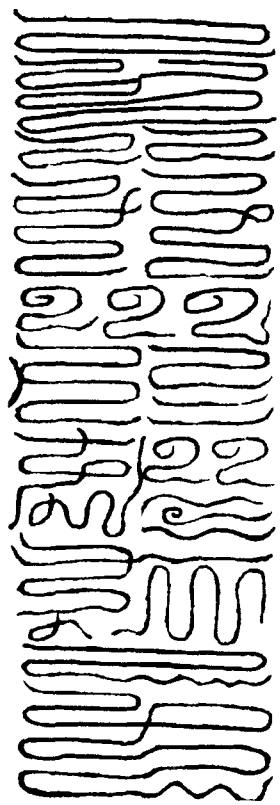

呪曰：

黃雲靄靈根，五帝朝上門。烝烝歸丹碧，洞空煉仙魂。中圭鎮八極，坐

有黃庭尊。玉章朗然誦，飛羽乘華軒。

右握中文，思中黃一之烝盤旋，勃勃入壇。叩齒十二過。脾中黃衣十二人，自頂出。

師曰：此五方鎮天玉篆羽章，上可以安寧國家，扶持休運，下可以修持性命，逐怪除邪，濟死度生，無不資用。是乃五帝內音，非世之常辭也。

叩齒統說

三叩，存三應玉境。毛髮森集，陽光迸起，徹應四方。是謂通真之妙也。

師曰：叩齒者，集身中之陽神也，然亦所用各異。凡祈真叩聖，通天感地，則謂之鳴法鼓。法鼓乃當門四齒，合下共八齒。三叩，共二十四通。所謂左齒，則名金鐘；右齒，則名玉磬。當知其妙。吾身無疾，是謂真人。叩鳴法鼓，集我陽神。上通玉闕，朝奉高尊。萬魔束首，永得長生。

捲簾玉階朝天真符

玉清訣，引天門烝。拂開簾前，存太虛混沌，無敕可見。次用第二符。

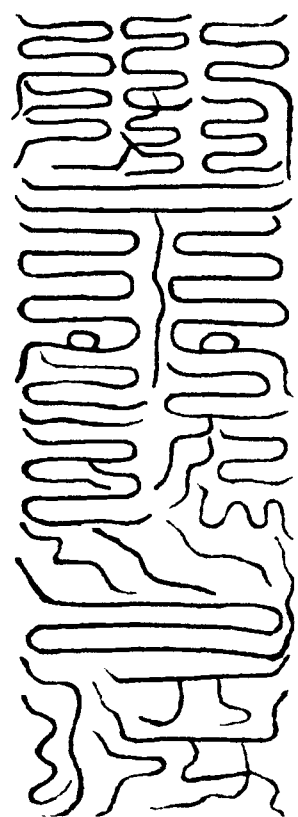

呪曰：

道妙無形，天寂無聲。散之不失，聚之弗成。杳冥有像，恍惚真精。結為瑞相，即像成真。願開玉戶，拜謁高尊。急急如真科律令。

玉京空玄見相玉符

玉清訣，思虛無世界太空如瑩玉，無遠近高下，為一色。於其中，有點明光，如黍米大，表裏瑩徹。存元始上帝在中，即用第三符。

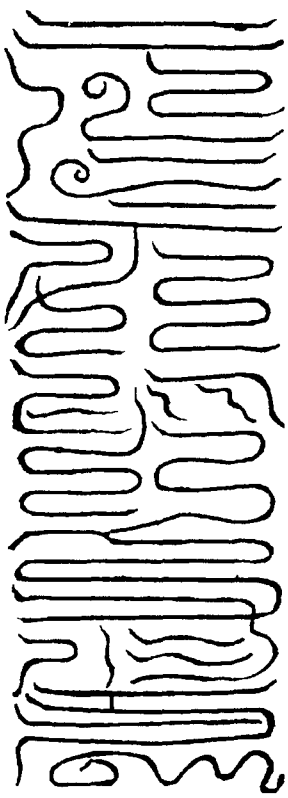

呪曰：

太初之烝，無為自然。虛元有像，懸自空玄。包含萬有，養化神仙。視而不見，聽之莫傳。後先莫辨，玄之有玄。願開靈造，親拜玄元。急急如真科律令。

朝元自然祕符

玉清訣，存簾前實珠口，引道衆化諸真俱入。

良久，但見金色世界，不見其他。

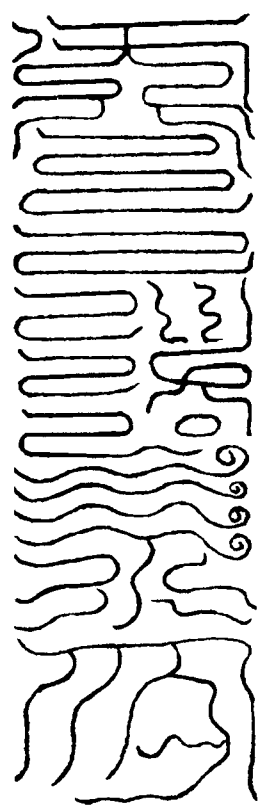

呪曰：

寶幃已開，玉相光回。入寶珠中，聽法徘徊。神心澄濟，福慧俱來。保我飛仙，上升玉臺。急急如真科律令。

鐘磬召和祕法

師曰：鐘陽聲，磬陰聲。凡壇陞成，則擊金鐘、玉磬以召和。非特召和，乃集陰神陽靈交合其炁。故金鐘叩二十五下者，法天也，天之數二十有五。玉磬叩三十下，法地也，地之數三十。又陰陽欲其交合也，故鐘、磬交叩三十六下，一陰一陽共七十二，以接七十二候也。然則陽極則陰生，陰極則陽生，故剝復相更，否泰相代。陰不能全陰，故返其陽聲，則玉磬叩以九下。九，乾數，陽也。陽不能全陽，故返其陰聲，則金鐘叩以六下。六，坤數，陰也。

呼陰神玉符

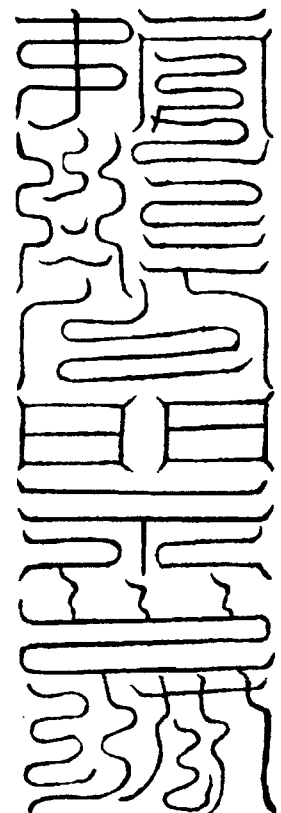

呪曰：

元始一炁，默運元精。諧音協律，激濁揚清。幽寥妙炁，妙炁初凝。盤旋空洞，天中之音。聚精降炁，運出真聲。陰聲交奏，召集萬靈。

召陽神玉符

金鐘一叩，一啄左齒。玉磬一叩，則一啄右齒。存身中左右二炁交合，彌滿玄壇。

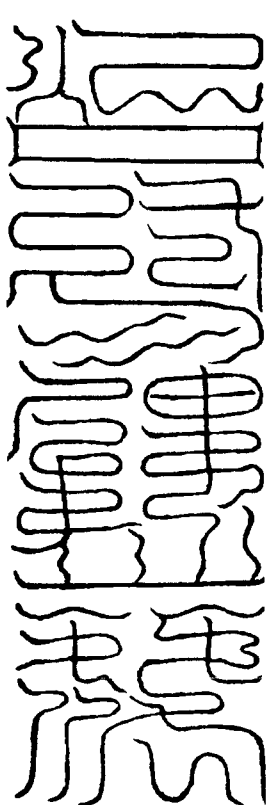

呪曰：

靜中生動，返陰生陽。太音入妙，空谷游揚。聲應氣求，交合宮商。聲聲相應，運化玄壇。激陽之聲，合天之剛。陽神交合，真氣混康。

三日九朝

《步虛經》云：高仙大聖，一日三朝玉京山，奉齋行道，飛行虛空。所以

下土朝真之儀，必倣於此。夫一生二，二生三，故取一日三朝也。三復生九，故三日九朝也。法當，早朝，則思上丹田之陽神，朝元尊於泥丸。午朝，則思中丹田之陽神，朝於絳宮。晚朝，則思下丹田之陽神，朝於丹田，復從本處乘炁而出。早則乘泥丸之青炁朝元始，午則乘心中之黃炁朝道君，晚則乘腎中之白炁朝老君，使內炁以合外炁，外神以符內神，則一瞬之間，報應如響矣。

一日清旦行道衛靈呪

混洞玄章，逐陰生陽。赤景上照，金房昭彰。玄壇朗朗，天門咸張。真仙降現，魔試潛藏。回光玉戶，煉養神王。九炁已備，飛昇玉堂。

一日臨午行道衛靈呪

金輪大赤，光耀紫微。帝君降令，摧毀魔蜚。三天降光，六洞辟非。三部安逸，九門無虧。純陽赫奕，諸仙歸依。上奔火府，朝修鬱儀。

一日落景行道衛靈呪

霄映梵炁，彌羅九清。停停圓照，



照徹壇庭。香雲結秀，慧燭光明。九幽開晦，業道長春。玉光焜耀，瓊房開扉。金光不夜，與仙同昇。

二日清旦行道衛靈呪

清景高輝，陰幽盡披。洞虛暘谷，真仙高飛。火雲已迸，金輪不遲。攝炁混合，光滿羽衣。扶桑啓運，青陽交馳。朝拜大赤，服煉玄微。

二日臨午行道衛靈呪

烜赫朱神，上朝玉京。八門守衛，六天散陰。天光齊景，地府澄清。赤符內運，黑醜潛形。天丁威猛，摧擊魔精。尸邪亡墜，永保仙齡。

二日落景行道衛靈呪

淨明真景，明星羅天。真仙乘駕，上聖臨軒。雲結香篆，寶蓋真田。玉清神母，賜悟玄玄。天地交泰，萬劫綿綿。混一造化，飛昇玉軒。

三日清旦行道衛靈呪

東華啓輝，至真回車。洞陽照耀，光徹雲衣。上謁玉境，通真悟微。徘徊梵炁，服煉金泥。神陽列備，清明四施。周天劫運，永保無虧。

三日臨午行道衛靈呪

中景赤輪，天神上真。鎮塞鬼路，妖魔不侵。五陽返六，一陰散形。玄宮安泰，三景澄清。煉就剛體，保合大明。力研克禍，與天合神。

三日落景行道衛靈呪

玄虛內景，天地齊并。陰陽已濟，刑思相成。高輝皎素，照我天庭。玉真齊降，玄房開明。飲服黃氣，保道證真。五炁同會，三官澄清。

發爐出官清旦

召出臣身中三五功曹、左右官使者、侍香金童、傳言散花玉女、五帝直符、直日香官，各三十六人出。

臨午

召出臣身中洞明功曹、上神仙靈、三炁陽神、三五正一飛龍騎吏、混合玉女、日直香官，各八十一人出。

落景

召出臣身中三官神仙、九戶真人、玉光金色神童、寶光玉女、丹房聖衆，各六十四人出。

建壇

召出臣身中三五功曹、九陽成身仙吏、九炁靈童、八門神仙符吏、三炁正神、直日香官，各二十四人出。

淨穢九鳳符

北帝訣，思九鳳在頭，七星前指，然後噴水。

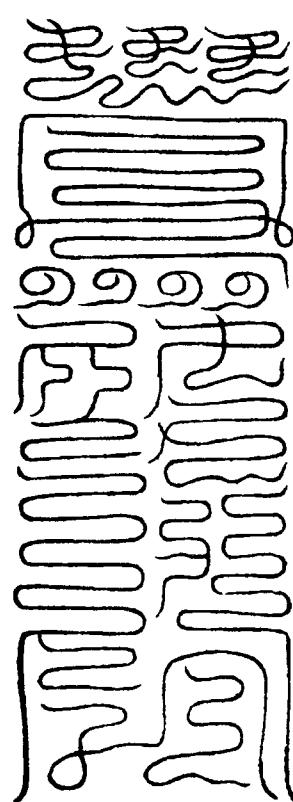

呪曰：

謹請北斗七星之精，降此水中。百穢之鬼，速去萬里，不去者斬付西方白童子。唵縛唎唵縛唎唵奴利哆鳩羅羯吒娑訶。

九鳳破穢圖



淨身符

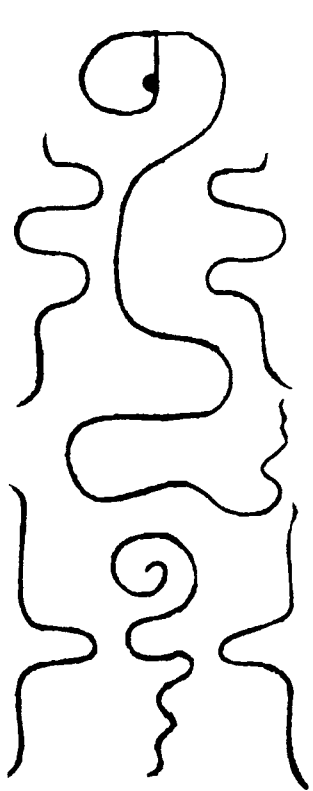

呪曰：

穢炁已消盡，三關混混淆。金樓照玉室，高結玄元君。二十四真具，形神昇杳冥。急急如真科律令。

淨心符



呪曰：

赤宮主神炁，梵炁逐光飛。煉就真人舍，塵勞無所思。靜朝玄上闕，甘露凝瓊酥。急急如真科律令。

淨口符

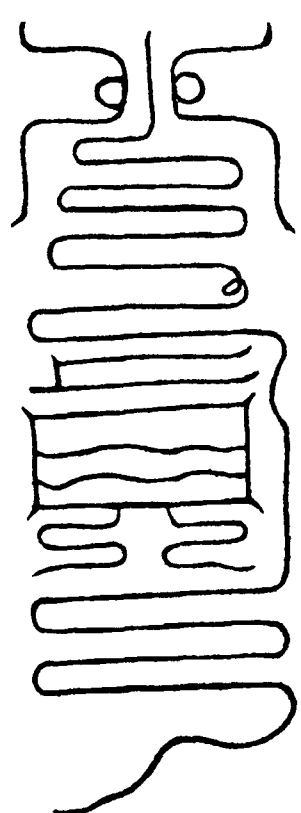

呪曰：

華景天輝照，瓊房玉液通。重樓連十二，玉乳迸泉宮。濯蕩尸塵穢，法鼓和金鐘。急急如真科律令。

淨鬼符

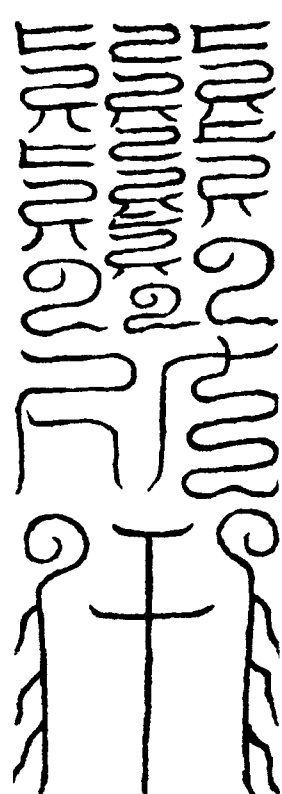

呪曰：

陰散陽復來，玄關玉戶開。彭尸化灰燼，午夜擊天雷。火光迸天門，真人靈駕回。急急如真科律令。

合神符



呪曰：

真陽守神舍，炁返成天真。尸邪自亡墜，藏身入圓明。靈炁混一元，三神朝上京。上有光明宮，往來道自成。急急如真科律令。

三炁三寶牌

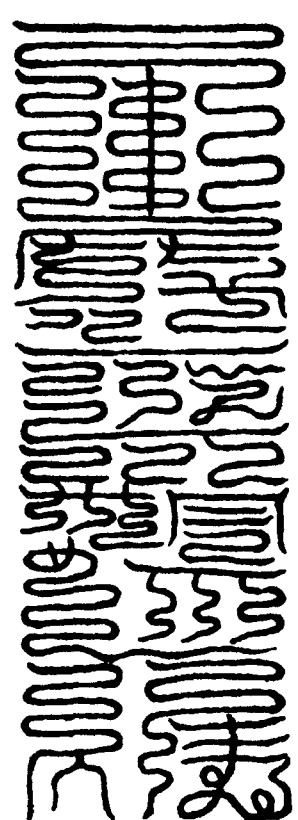

師曰：凡入戶燒香，常時，早晚先在戶外叩齒十二通，先進右足，存功曹使者四人緋衣大袖。又存玉女四人、龍虎君二人。又存滿天青黃白三色雲炁。次存五色騰烟。一如朝謁之儀也。

无上玄元三天玉堂大法卷之三十

(陳秀峰點校)

# 034 无上三天玉堂正宗

## 高奔内景玉書

書名：无上三天玉堂正宗高奔内景玉書。撰人不詳。二卷。底本出處《正統道藏》洞真部方法類。

### 无上三天玉堂正宗高奔内景玉書卷上

師曰：夫學上道，希慕神仙，惟日精月華，乃能煉成仙道，非假玄功，則莫能合真。所謂晶華者，夫豈求之於外，乃吾身自得之真也。道法千門萬戶，曲徑傍蹊，雜說紛冗，故學者多捨真入偽，棄内就外，行之愈久，功必難成。今高奔日月之道，即是太上傳祖師之秘旨，古惟口口相授，不假文辭。今特紀之筆端，蓋使

後世有緣者，易以尋究也。且天以日月為精神，人身象之，故能體天而修其身，則回陽換骨，白日登晨，信即此而取效。故《黃庭經》云：高奔日月吾上道，鬱儀結璘善相保。又云：日月光華救老殘。枯非虛語。若夫上學之士，心開悟解，觸類而長將捨有為而造無為之地。然下士根器淺狹，非自有為而入道，則不能把握成真。故教主以為道難言論，必在文辭。故以玄妙，盡成于此。若後學勤而行之，堅而守之，則可以乘雲炁，履光華，入長生，通仙聖。此法豈口耳區區之比哉。

師曰：上乘神仙之道，本不勞於存運，入修真之正路，須假符章。且五百年而聖人生，七百年而方傳有道，此道法，蓋艱於得人也。觀今奉法之士，多以少年浮好，戒行不修，侮法凌師，欺天罔地，故愚輩希利，不擇賢愚，因財鬻書，如同負販。夫弟子投師，既許齋金寶之禮。而度師傳化，尤宜擇忠信之人。儻弟子恃

多貲而傲師，而師乃循情而求利，則致生謗訕，必自招愆。今此高奔之書，實上天所禁之典，須在擇人付度，不宜泛示非人。苟不能傾心肘步之人，是必罔法欺心之士。切宜謹戒，毋得有違。

#### 初陽赤輝化生内景



呪曰：

陽生元海，自下而升。混混陽陽，逐散羣陰。中有大神，鬱儀之君。願降真炁，濯我真形。

師曰：學士於月旦日寅時，清齋靜坐，叩齒三十六，服符。存自身為崑

崙山，下為大海，日從海底透出，光射我身，坐于峰頂。閉息誦呪九遍，咽津九遍而坐，良久而退。

真陽初升玉虛內景

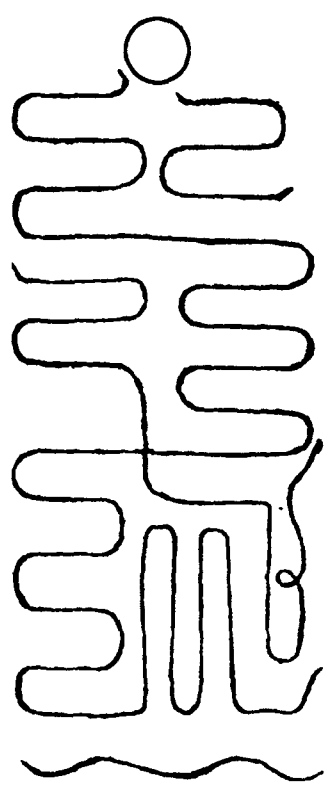
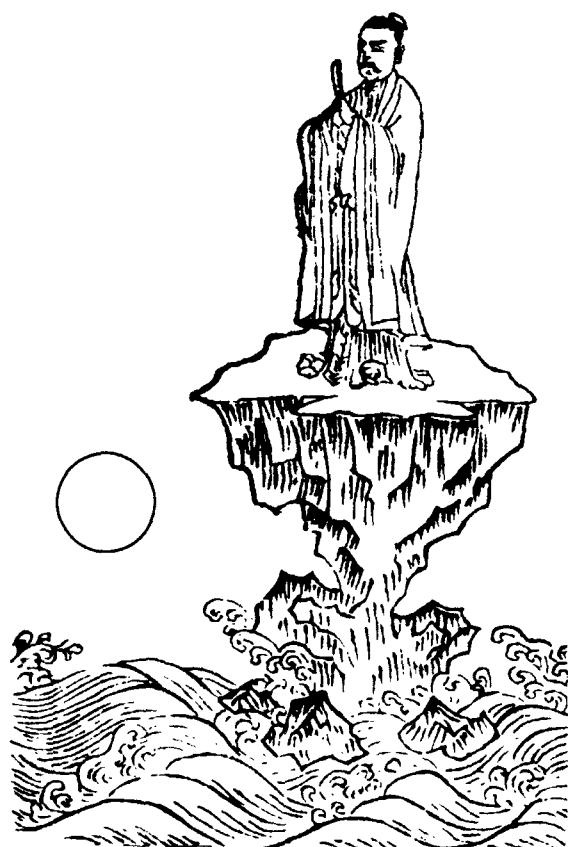

呪曰：

真景上騰，照我天門。炎輪赫輝，開冥散昏。陽神混合，飛出崙崙。乘空策景，拜謁高奔。

師曰：於每月三日卯時，清齋靜坐，叩齒三十六通。存自身為崙崙山神，升其頂上。閉息，誦呪九遍，服符。存日升，照我已身。服炁，良久而退。

明陽耀光赫真內景

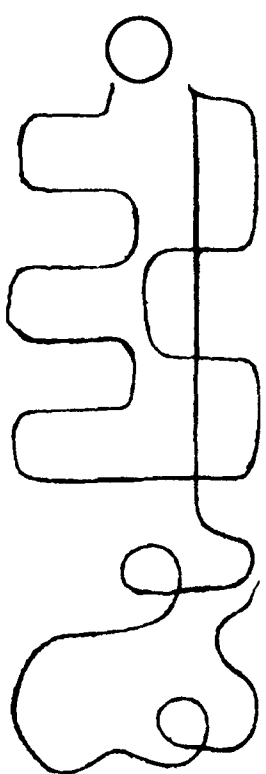
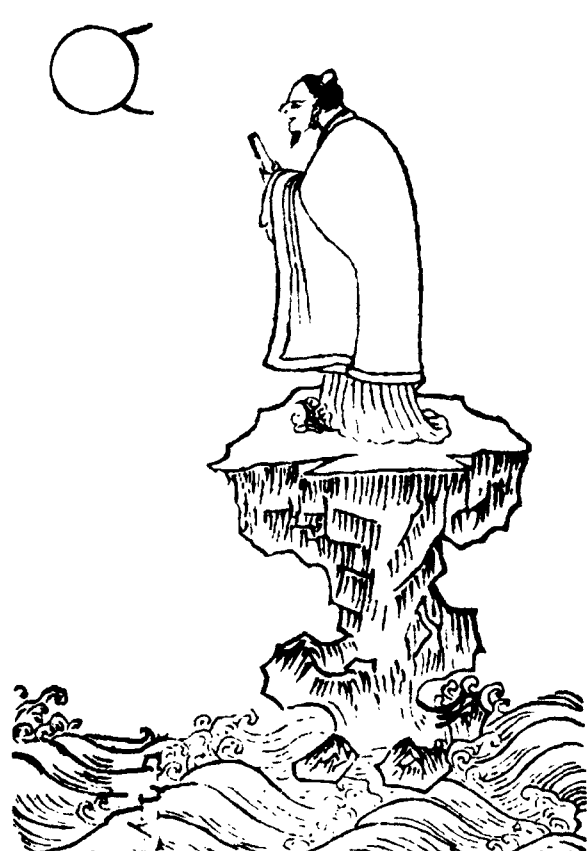

呪曰：

金輪呈瑞，洞煥陽明。炎光奔飛，萬里流晶。魔爽滅焰，塵垢蕩消。冲虛飛步，馭氣高昇。

師曰：學士於每月一日，清齋靜坐，叩齒三十六通。存自己身從崙崙頂上，望見日光晃耀，日中金光射我。閉息，誦呪九遍，咽津、服符如前。

元陽火雲赫赤內景

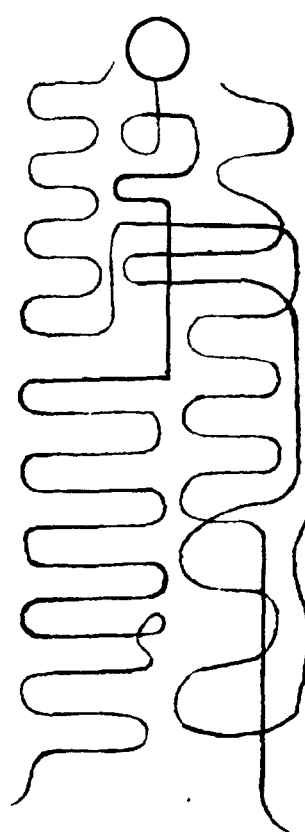

呪曰：

神迸雲衢，運駕靈鳥。冲融無礙，升入虛無。真陽梵炁，自然合符。內煉成功，上朝玉都。

師曰：學士於每月九日，清齋靜坐，叩齒三十六通。存日降火雲成橋，我身從崙崙峰頂，騎火雲上奔日宮。未升且服其炁，覺煖，方閉息、誦呪如前。

洞陽火龍奔飛內景

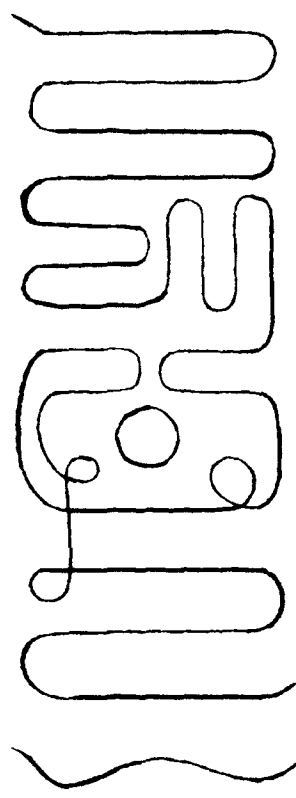

呪曰：

火龍前驅，透頂光飛。神入無何，朝拜鬱儀。瞬目上御，混合靈輝。一真逐本，燒滅彭尸。

師曰：學士於每月十二日，清齋靜坐，叩齒二十六通。存自己如前，從峰頂，乘金龍駕火橋，上奔日宮。次山下瑞炁和煖。閉息，誦呪九過，嚙津九過，服火炁，覺通身如春色也。

正陽朝拜靈輝內景

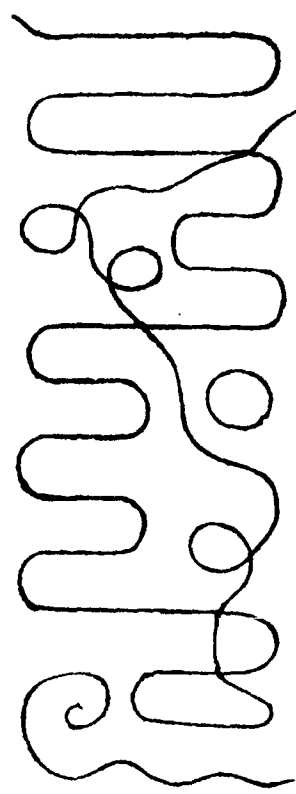
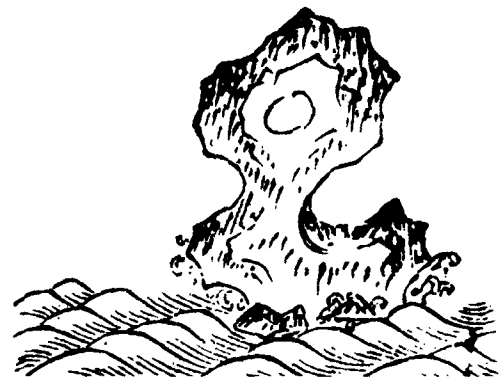

呪曰：

乘陽真光，躍入金門。陰穢燒燼，朝拜高尊。靈炁歸我，竅竅光明。神冥內煉，變出仙魂。

師曰：學士於每月十五日，如前誦呪、服符、叩齒、咽津按數。存身入日，朝拜帝君，奏所願學仙之事，良久而退。

正陽靈光通明內景

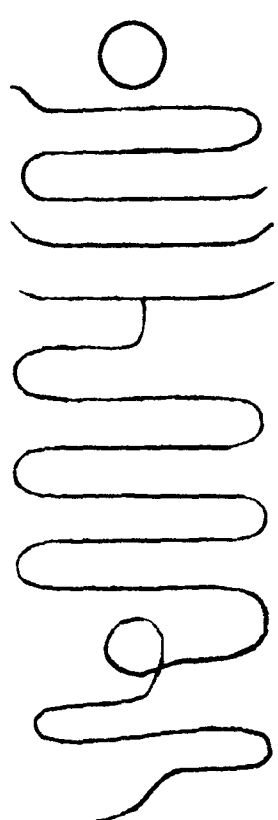

呪曰：

暘宮炳焰，服御靈光。八窗通明，九戶輝煌。形神歸源，炁煉光芒。濯煉無漏，谷神飛翔。

師曰：學士行之至此，身入純陽，當誦呪八十一遍，服符御炁，叩齒嚙津。存身入日宮，正坐，服光取炁，靈烏吐光，入兆口中，遍身光明。係每月十七日午時，行持此法。

純陽金耀煥明內景

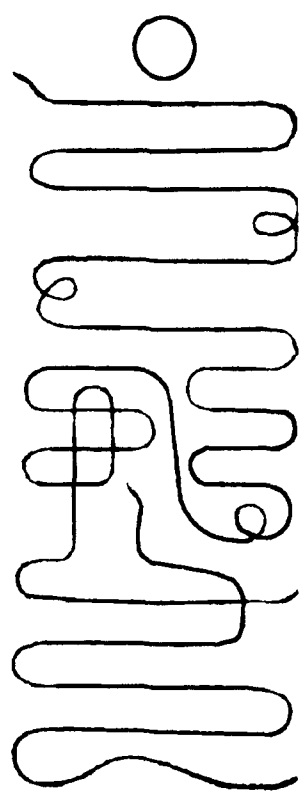

呪曰：

天景混形，神炁合天。離明真火，即我三田。去來自如，飛騰自然。純陽備體，位得神仙。

師曰：學士於每月二十日，如前行持。次存身在日中，內外混同，和煖自然，九芒散輝，普天大赤。誦呪八十一遍，叩齒，嚥津，服符，良久而退。

九陽離明真炁鬱儀內景

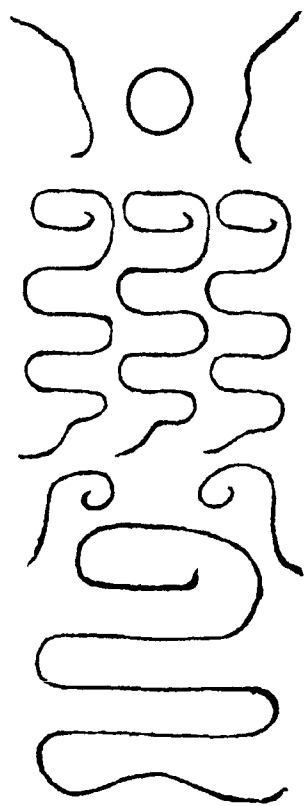
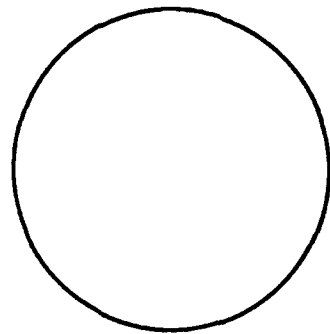

呪曰：

洞陽炁赤，赫赫洗晶。陰散陽會，育我真形。形神俱化，混合離明。冶煉自然，數周飛騰。

師曰：學士於每月二十日、二十五日晦日，誦呪、服符、叩齒、嚥津如前。存身與太陽混而為一，不見我形，但混光而已。行之一年無病，二年神壯體輕，三年尸魄消蕩，五年可以御炁乘光。久久不怠，帝君下盼，真仙為友，白日登晨。戒之。

素華始玄初元內景

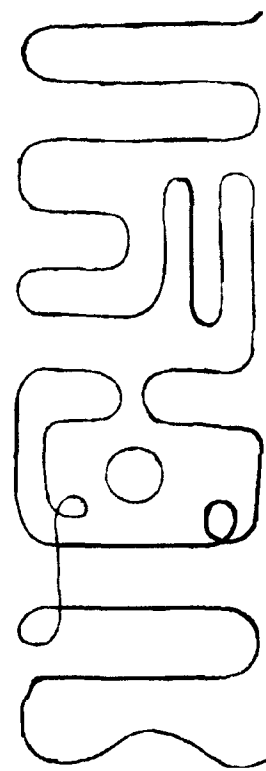

呪曰：

溟滓虛玄，混混真源。華景未露，玄輪自圓。會合初基，象帝之先。依時服煉，炁入玄玄。

師曰：每遇月朔夜，如前法誦呪九遍。存自己為崑崙，山下為大海，渺渺無際，水底透起月輪黑色，未有光彩。我服其始玄之炁，良久，嚥津、叩齒，如誦呪之數。

清光太初生輝內景

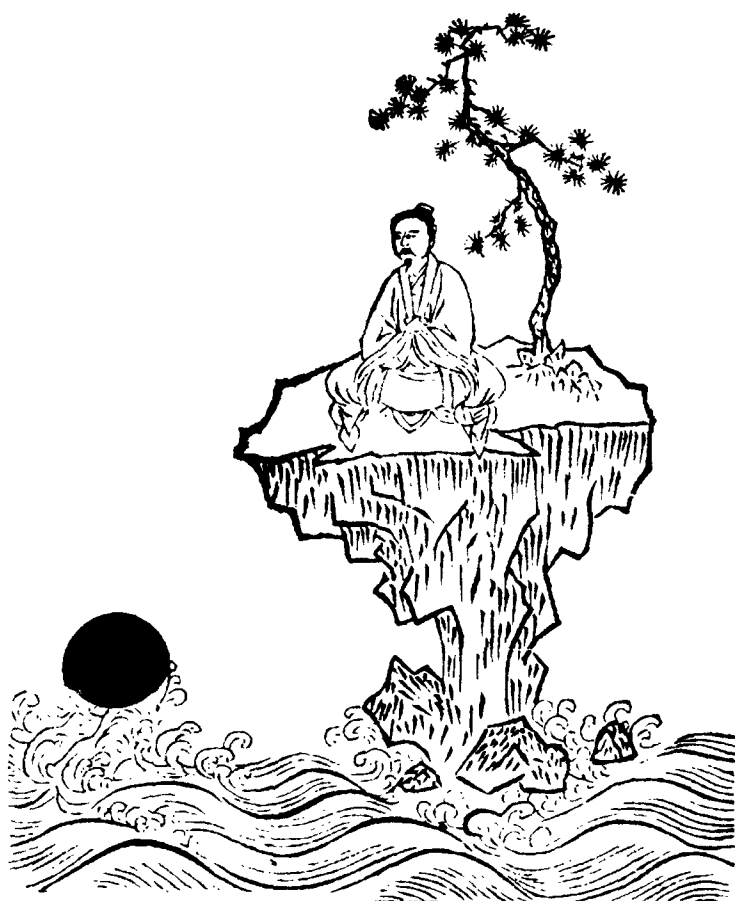

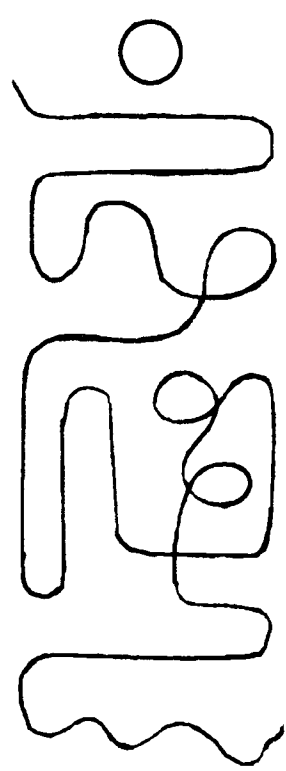

呪曰：

真景初生，陰中至陽。水泛玄輪，金露微芒。津源暢通，輝映瓊房。炁增光盛，服御飛翔。

師曰：學士於每月初二日夜，靜坐清齋。存自己如崑崙山，身坐山頂，望海邊月出如鈎，水輪上圓。叩齒、嚙津，各三九遍。誦呪，服符，御炁，良久而退。

晶光清明耀華內景

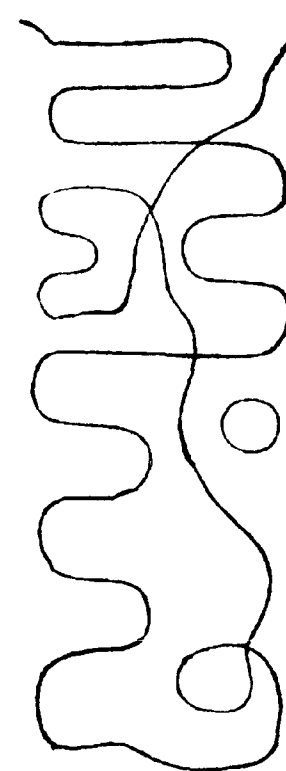

呪曰：

景散天池，金水半規。光開幽夜，照我玄珠。飲泛晶漿，香透靈軀。數用真會，乘景沖飛。

師曰：學士每遇初七日，清齋靜坐。存自己登崑崙之頂，仰望月光如半規。誦呪二十四遍，服符、咽津，各如誦呪之數。御炁，良久而退。

玉光澄輝高明內景

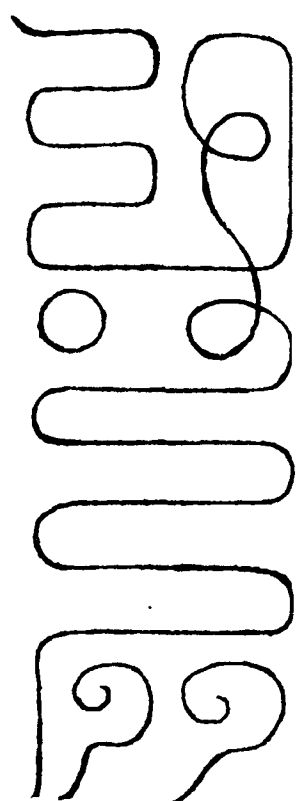
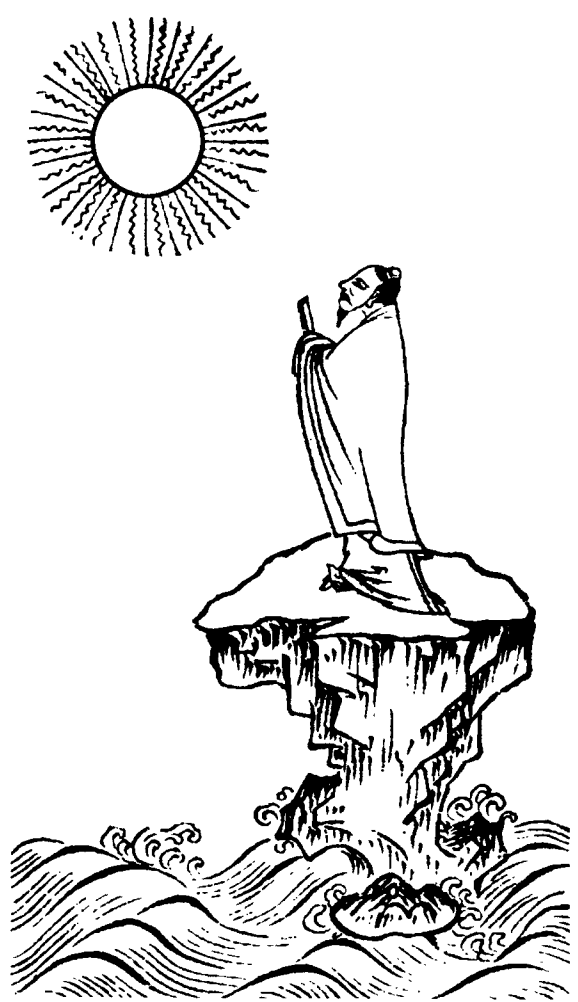

呪曰：

法輪飛天，玄之又玄。清波湛湛，黃華涓涓。蕩滌尸垢，滋養丹田。高奔內景，結璘光圓。

師曰：學士每遇十三日夜，清齋靜坐。存自己升崑崙之頂，望月光芒。誦呪三十六遍，叩齒、咽津，亦各三十六。服符，御炁，良久而退。

圓光靈明洞照內景

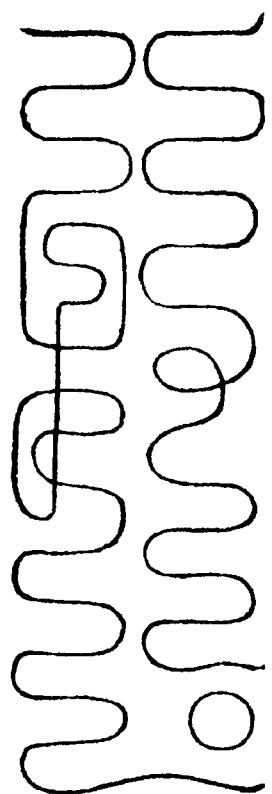

呪曰：

瓊輪光輝，全盈不虧。玄景澄徹，神扃啓扉。中有高尊，瓊冠羽衣。願降靈炁，赴我歸期。

師曰：學士每遇月望日，清齋靜坐。存身立崑崙頂上，月圓光滿，月中降水雲成橋，光爛如銀。我服其炁，未升。誦呪三十六遍，叩齒、咽津、亦如之。服符，御炁，良久而退。

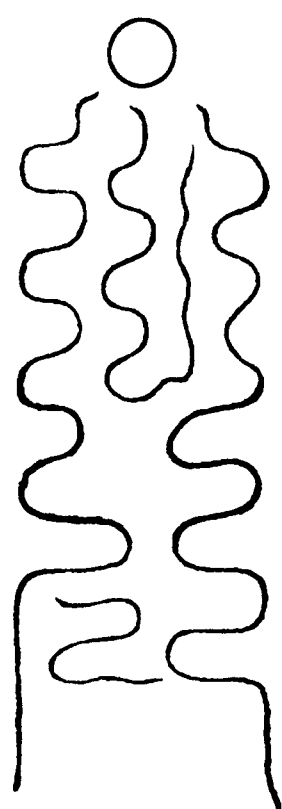

呪曰：

天源周流，光透重樓。霄映十方，五液蕩幽。冲虚攝景，真身飛浮。一真上朝，陽九無憂。

師曰：既如前行，再於十六日，存月中真水成橋，下接崑崙，我身乘彩鳳

入月中。誦呪八十一遍，叩齒、嚥津，亦如之。服符，御炁，良久而退。

金光清虚含真内景

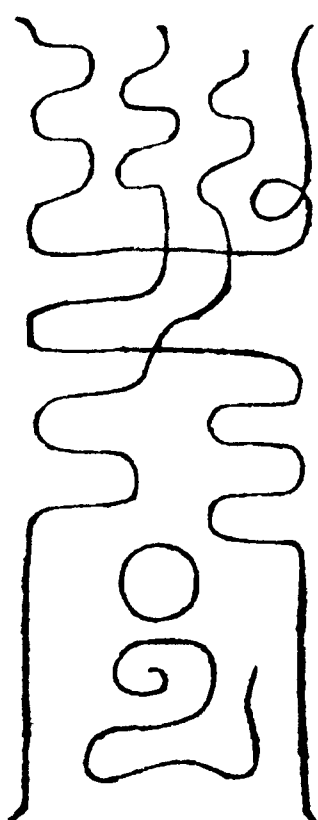

呪曰：

靈輝瞳朦，身造玄宮。朝拜結璘，有願立從。咀嚼玄華，服御靈風。尸魄蕩散，神變仙容。

師曰：學士再思入月宮，朝拜皇君，所願學仙之事。服符、誦呪、叩齒、嚥津，各四十九度，乃十七日夜也。師曰：奔月者，止有兩旬，過此，則虧光矣，故此疊日行之。

神光无上虚澄内景

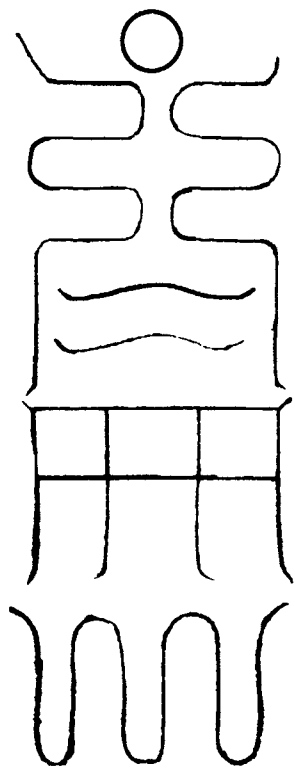

呪曰：

月是我神，神隨月并。内符外合，變化真形。秀結華房，上開金英。功成無漏，上升玉京。

師曰：學士於十八日，存身在月中，内外洞明。服符，誦呪六十遍，嚥津九口，叩齒九通。覺金光四散，普天光明。然後御炁，良久而退。

定光清冷玉光結璘内景

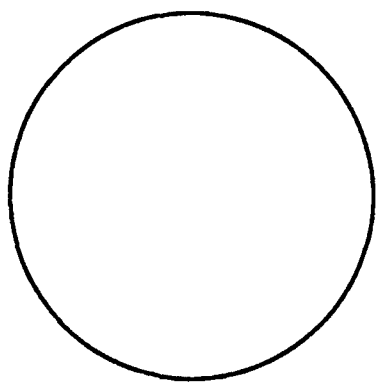



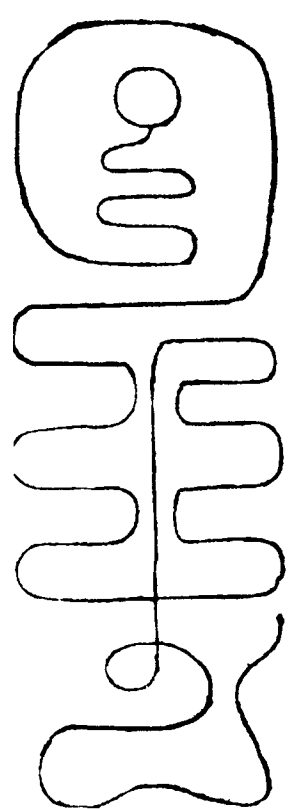

呪曰：

圓輪魄回，幽衢夜開。玉虛混景，金光徘徊。津源暢通，照徹靈臺。香浮甘露，變我仙胎。

師曰：學士至此，與月混一。當存身與太皇混一而同，不見我形，但清明而已。行之十日，則其功尤倍於太陽矣。但學者戒行未修，立志未專耳，雖然拈起放下時一，存之尤可延生度世，況專修者乎。

### 朝光化景

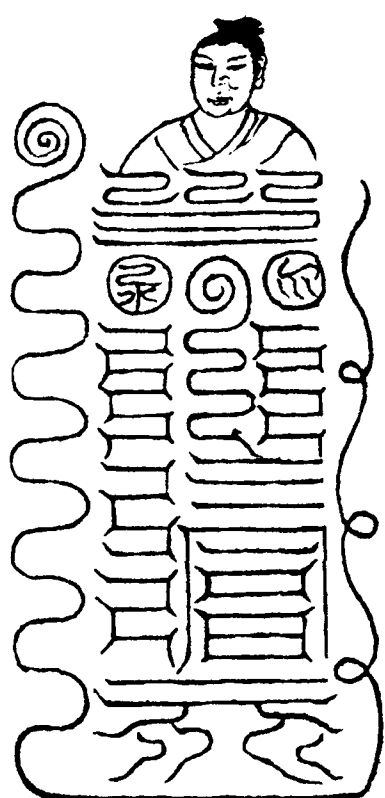

師曰：學士復於下旬存此景，以俟雲馭生虛无也。

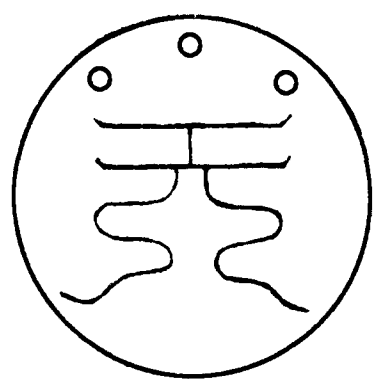

### 混真頌

飛揚靈駕出華房，玉壺瑞氣騰真光，太和瑞結水火鄉。中有真人佩瓊璫，高奔冉冉散天香，出虛入无陰變陽。混混溶溶金醴漿，灌溉百骸自長生，稽首无上玉虛皇。

師曰：下士根器淺陋，未知澄寂圓通長生自然之道，須假存運行之。然行之既專久，則與道通仙。但此法甚秘，人鮮能知此。苟有知者，未必能行，行者未必能久，所以仙人道師，謹於擇人付度也。行持之人，入靖不許作聲、咳唾，忌與人語。行之精久，飛神馭空，去來無礙，同得仙真。則知此文，乃天師飛騰太空之秘，學者寶之。

无上三天玉堂正宗高奔内景玉書卷上

## 无上三天玉堂正宗高奔内景玉書卷下

師曰：護身延生者，莫大於斗真拘魂煉陽九光於罡炁。故聖人云：出入斗中，身強炁盛，延壽益算，萬邪皆避者是已。又云：萬法皆從斗出，萬神皆從斗役，是知一切法、一切行持，非斗莫能通應。故聖師必以昇斗度人者，以異學士通仙致真，存無守有，坐役三界，制御六天，則此法實三奔之一秘，登真之階梯也，可不敬之。

第一太星精，名玄樞神，四陽明魂，曰天樞魂。神斗天之太尉，司政主非。上極九天，中監五嶽飛仙，下領學真之人，天地神靈，莫不隸焉。



第二元星精，名北台神，名陰精魂，曰天璿魂。神斗天之上宰、主祿。

上總天宿，下領萬靈，學仙之人莫不隸焉。



第三真星精，名允極上真神，曰真人魂，曰天機魂。神斗天之司空，主神仙。上總九天高真，中監五嶽靈仙，下領學道求仙之人，莫不隸焉。



第四紐星精，名璇根神，曰玄冥魂，曰天樞魄。靈斗天之遊擊，主伐逆。上總九天鬼神，中領北帝三官，下監萬兆，伐逆不臣，悉隸焉。



第五綱星精，名太平神，曰丹元魄，曰玉衛魄。靈斗天之斗君，主命錄籍。上總九天譜錄，中統鬼神簿目，下

領學真兆民合籍，悉隸焉。



第六紀星精，名命機神，曰北極魄，曰闔陽魂。靈斗天之太常，主昇進。上總九天上真，中總五嶽飛仙，下領學道之身。凡有功勤，得轉輪階級。



第七關星精，名亢陽神，曰天關魂，曰搖光。大明斗天之上帝，王天地截運，如四時長短，天地否泰，劫會推遷，莫不隸焉。



第八帝星，名曰高上玉皇神，曰八景虛元君。第九尊星，名曰太微玉帝神，曰七晨七素君。二星是帝星大尊精神也，見之者壽，修之者仙。昔漢相

霍光家奴名還車，忽見二星在斗中，光明非常，乃拜而還，遂年六百歲。



師曰：常以月三七日夜半入室，按手定炁，閉目內視，乃一身冉冉起上，飛昇北斗魁中，背真人星坐。良久為之，覺我形如在斗中也。極念為之，常覺體中熱，是真炁合德。存斗中星辰，光下注我身，照映內外。又存九星三大神。



次存三元大神。上元大神，名奇劍，字靈剛，着紫宸鳳羽紫帔，虎錦丹裳，左珮，右璫，兩手握流金火鈴。



中元大神，名旋度，字素康，項負圓光，扶晨冠，絳羽帔，龍帶虎裳。



下元大神，名抗萌，字流鬱，着扶華綠冠，黃鳳羽帔，龍衣虎帶，佩流金火鈴，手把日芒。



三神與我對坐，令背元辰坐。我心拜之，精思恍惚，存三大神問：何不速來稽首？答曰：畏六天三官衆魔。三神共怒，振鈴吐氣，煥激八方。又忽見一女子，狀如嬰兒，在三神前向我坐，吐紫煙，直入心中，呼曰：斗中九精陰靈玉清上妃，名密華，字鄰倩。仍嚙液九

過，叩齒九通，左手撫心。

呪曰：

太上丹靈，玄光飈煥。九緯啓旋，暉炁澄散。紫宸幽燭，七曜蔚散。二景奏明，陰陽以判。四度運昌，雲津回灌。吉辰啓氣，上昇九元。據斗攀罡，奉見三君。問我稽留，何不昇仙。我則稽首，畏鬼莫前。帝乃赫莊，口銜日根。左破六天，右蹙艷山。流鈴上煥，魔首碎分。逐我七魄，強我三魂。藏斗內揮，九精在心。紫霞洞映，飛光萬尋。和魂制魄，六胎修煉。精感變曜，玉妃忽見。坐當我心，俯視仰盼。其名密華，厥字隣倩。吐納朱氛，和平百關。自服錦帔，鳳光鸞裙。腰帶虎錄，龍章玉文。手執月華，頭巾紫冠。騰躍太霄，駕景蓋雲。書名太素，我得飛仙。起浮空洞，垂瓊太元。上造朱房，役使萬神。紀分二度，還返嬰顏。北帝激雷，南帝火陳。東倉啓燭，赫赫雷震。西流雙抃，鳴音倡鈞。四舉起躍，薦我玉真。遂乘八景，遨遊紫煙。畢，提手如初，咽液三十過，叩齒九通。祝畢起，向西北再

拜，閉目存密華上，已上素炁。



師曰：凡一日、三日、五日，存泥丸官，咽液五十過，叩齒九通，左手捻兩眉中心，微呪曰：

太上紫暉，九通之神。華蓋七落，迴耀萬神。動御高靈，靜和景炁。陰陽流灌，三炁中分。遊濟無外，煥明衆天。今月啓晨，來登泥丸。無精結感，化爲大神。名曰奇劍，厥字靈剛。正坐斗中，遊我明堂。鳳羽紫帔，虎錦丹裳。左帶玉珮，右腰金璫。手把流鈴，頭巾晨光。吐炁溉灌，泥丸以康。魂魄和同，植華柱梁。使我飛仙，超虛躡空。上造上清，策虎命龍。北朝玉帝，瓊琳上宮。西謁太素，稽首三元。畢，更按手，

咽液九過，叩齒九通。又祝畢起，北向再拜。次西北再拜。

師曰：常於七日、九日、十三日，存絳宮，嚥液五十過，叩齒九通，以右第一指微掐念呪，捻心微呪曰：

太上紫真，九炁中靈。包括萬度，璇璣煥明。飛霞流曜，暉燭玉清。玄蓋衆神，來應心庭。飛光落景，中元充盈。六府啓開，華液泯平。魂魄制煉，得真之精。感至觸變，億化立成。忽見大神，正坐安房。整然朝真，百節開通。攀斗據魁，盼日百方。其名璇度，厥字素康。絳羽華帔，龍帶虎裳。身充寶曜，項負圓光。首巾飛晨，芙蓉飛昂。使我飛仙，超浮太空。上造紫闕，北朝玉皇。役使萬神，衆靈奉迎。心上生華，慶雲永昌。鳳簫泠泠，鸞吹鏘鏘。畢，更按手，咽液九過，叩齒九通。又呪畢，再拜如前。

師曰：常於十五日、十九日、二十二日，存丹田宮，咽液六十過，叩齒九遍，以左手第二指捻人中，微呪曰：

太上紫皇，煥朗中樞。九緯炳靄，光透太微。萬神仰鎮，千神植牙。七度捻人

中。微祝曰：分葩制陽，表順執陰。以和其暉，啓陣玄根。物羅□□，肇月惟吉。觀應臍內，紫炁發霄。飛光縱墜，煉我魂魄。華精瑩蔚，忽見大神。上宮靈貴，名曰抗萌。厥字流鬱，正坐臍中。乘斗九炁，吐納雲液。平血理胃，黃鳳羽帔。龍衣虎帶，□啓日根。頭巾綠芙，腰流火鈴。煥電映無，使我飛仙。超空躡浮，上造玉房。攜帶霄虛，役使萬神，天地同休。更按手，咽液三十遍，叩齒九通。又祝乃起，向本命再拜。

師曰：已上謂之昇斗奔辰，能拘魂制魄，益炁延年。招真致靈，皆從此起。

### 卧斗

師曰：凡旦暮卧，先存九皇星在卧席上。身於床前立北向，兩手捧心，閉炁瞑目，存天上北斗并帝尊九星，依當時所皆之位，乃見冉冉來下至席，列如圖。今天關作月建斗形，長九尺，廣六尺，乃遶於真星之外。若時朔日之夕，即并存晨蓋之星俱下，亦列如圖。乃從魁下至斗口，於尊

星外入魁中，正偃卧，閉目存思其星作圓光之象，星紫色，剛赤色，連繞其星，如步圖者。今我頭首九極，使真炁入於泥丸，令真星正當頂上，存真炁紫光隨身入泥丸，并溢出混頭腦之地，光映洞徹，足躡尊星，心念飛仙，令太微制我三魂。小屈左足，以躡之足躡帝星，心念飛仙，令高上拘我七魄。伸右足以躡之，左手把北台。北台，元星之精也。仰左手小舉之，抱元星下綱，使星形在虎口。右手執璇根。璇根，紐星之精也。覆右手，執紐星綱，使星在虎口上。

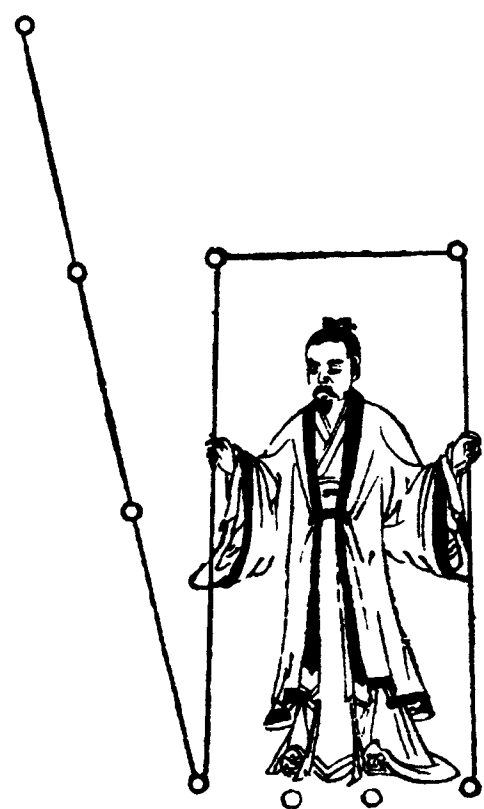

次安身如法訖，閉目存有九星君。

第一太星精，名玄樞上真。願臣飛仙，乘虛駕浮。存星在左手小指前。

第二元星精，名北台上真。願臣

飛仙，遊行洞臺。存左手把之。

第三真星精，名九極上真。願臣飛仙，得治三玄。存星在頭上。

第四紐星精，名璇根上真。願臣飛仙，玉名列為飛仙。存星右手執之。

第五綱星精，名太平上真。願臣飛仙，登行上清。存星在紐星右。

第六紀星精，名命機上真。願臣飛仙，名書太微。存星在綱星右。

第七關星精，名玄機上真。願臣飛仙，得使玉童。存星次紀星君。

第八帝星精，名高上玉皇君。願臣飛仙，得登後聖之堂。存星在魁星中，綱連紐星，令對右足心。

第九尊星精，名太微玉帝君。願臣飛仙，得入丹闕玉房。存星連太星綱，今對左足前。次都存見九星，叩齒三七遍，咽液三七遍。

呪曰：

九星太精，北極真君。益我胎精，強我三魂。左引日華，右拘月晶。辰中黃景，元虛上真。使我飛仙，上登紫宸。神虎玉符，備守生門。萬邪伏法，

受煉斗君。視畢良久，乃存斗星之精，忽然入洞

房，存席上九星并綱，一時分精，作促小之形，後烝戶却入洞房中，偃魁□□□□前，即是席上頤中兩處具有也。洞房魁中，左有黃老君，王色黃綉衣，右是我神與黃老君對坐，口有泥丸赤子帝君，向外坐，光照一身，內外洞徹，三閭百節，皆令赤色。

呪曰：

洞房元精，赤子太尊。斗光華蓋，來照泥丸。保煉骨血，拘制魄魂。使臣飛仙，乘雲登晨。上朝玉帝，太乙元君。祝畢閉目，息念忘形安眠。

師曰：卧北斗陰精致仙，使靈洞房。致北斗陽精，使五臟自生，遂得成仙

景，遊行上清。月朔存華庭紫蓋，唯月旦一存席上下分，精入洞房也。先存九皇畢，即存晨蓋，次祝九星名，以至于畢也。平旦欲起，密叩齒二七通，咽液二七過。

呪曰：

天元上斗，中有七童。上清紫精，在兆身中。華晨紫蓋，太素元宮。投聖靈烝，下入洞房。使我飛仙，得昇太極玉堂。祝畢，存九星歛然不見。翔夕辰蓋亦然。所云平旦起者，謂專行此法耳。若夜中別行他

務，亦宜祝而後起。

### 迴元訣

師曰：奔辰卧斗已行，然下學之士，積功穢罪，未能消蕩，須行此法，懺洗愆非，方可登真矣。

每丁卯日夜半，於寢床平坐，北向，按手瞑目，叩齒七通，仰存七星煥明在天。

祝曰：存賜明星從斗飛入兆口中，光芒日散，竟在心中，內外光徹。當存斗中缺一陽明星，餘如故。

第一太星，玄樞陽明天樞魂神上玄君，七過。願得臣七七世以來，下逮臣身，陽罪陰愆，皆令消除。所向如願，萬事合心。飛步七星，與天相傾。名刊斗辰，延紀億年。

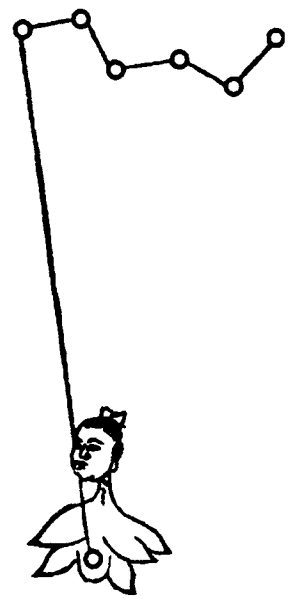

丁丑日夜半，於寢床平坐，北向，按手瞑目，叩齒七遍，仰存七星煥明在天。

祝曰：

存陰精星從斗飛入口，竟在肺中，餘如前。

第二元星，北台陰精天璇魂神上玄君，七過。願得臣七世以來，下逮臣身，陽罪陰愆，皆令消除。所向如願，萬事合心。飛步七星，盈滿四神。用虛飛行七元，名刊玉虛，上登紫清。乘玄駕無，出入利貞，與天同符。

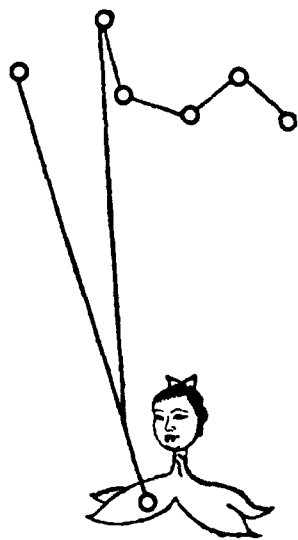

丁亥夜半，於寢床平坐，北向，按手瞑目，叩齒七通，仰存七星煥明北方，良久。

祝曰：

存真人星飛入口，徑在肺中。存訖，心再拜，咽液、叩齒，餘如前。

第三真皇，九極上真天機魄精上素君，七過。願得除臣七祖以來，下逮臣身，生罪、死過、積惡、私匿、違犯天地水三官者，皆得消滅。目明徹視，鑒洞幽無。飛行七元，名書上清。役使萬靈，上登玉庭。駕景乘空，與天相傾。

丁酉夜半，於寢床平坐，北向，按手瞑目，叩齒七通，仰存七星煥明北方，良久。

祝曰：

第四紐星，璇根玄冥天權魄精上虛君，七過。願得除臣七祖以來，下逮臣身，無恩無德、不仁不孝陰惡之罪數千萬計，皆令消滅。服食納精，日以進益。飛登七元，錄刊太玄。上列玉皇，乘鸞九天。役使神靈，日月同新。

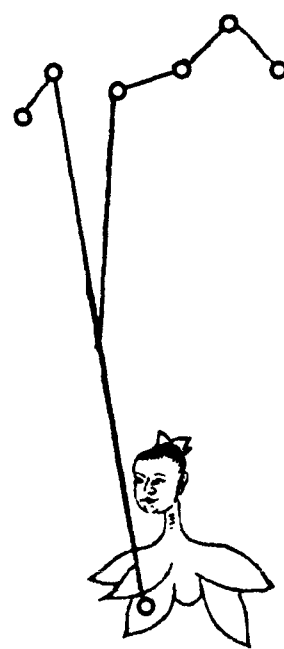

丁未夜半，於寢床平坐，向北，按手瞑目，叩齒七通，仰存七星煥明北方，良久。

祝曰：

存丹元星飛入口中，覺在胃內。咽液三九遍，餘如前。

第五綱星，太平丹元玉衡魄靈上

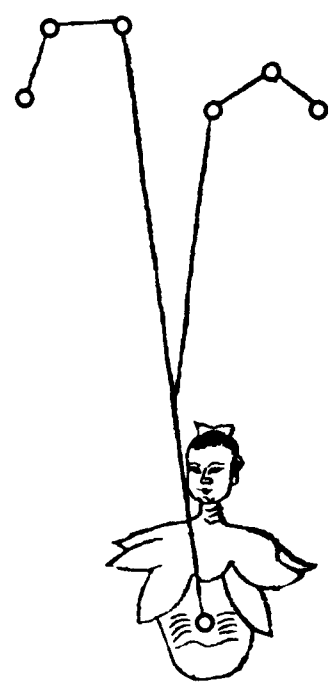

玄星君，七過。願得除臣七祖以來，下逮臣身，內外穢罪深沈，過數千萬億，記在幽關者，皆令消滅。當令太玄素景紫宮右侍玉女、左侍玉童，日月同輝，位為真王。

丁巳日夜半，於寢床平坐，北向，按手瞑目，叩齒七通，仰存七星煥明北方，良久。

祝曰：

存北極星君入口，竟在腎中，陽日左，陰日右。咽液二七遍，餘如前。

第六紀星，命機北極闔陽魂靈七丹皇虛君，七過。願得除臣七祖以來，下逮臣身，所犯所存賊惡罪過、姦逆辭妄列在帝君，皆令消滅。百痾康愈，體炁利貞。名書仙臺，列位上清，役使萬靈。

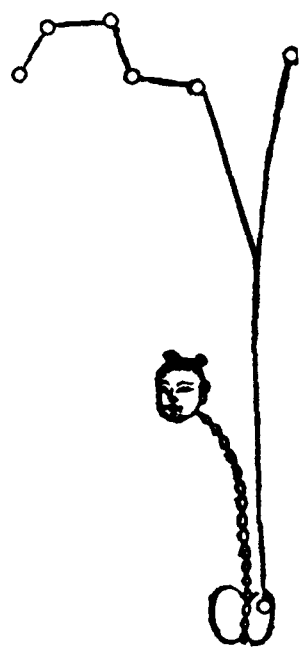
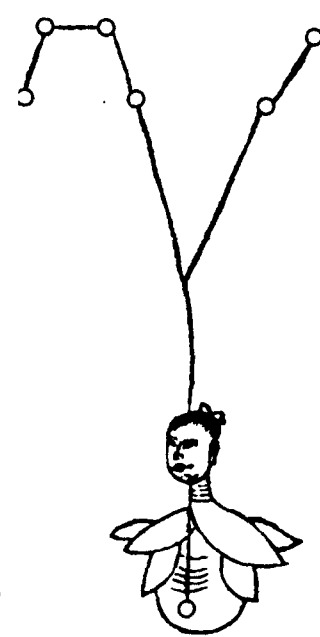

月晦日夜半後，雞未鳴時，於寢床臥東向，平坐，接手，叩齒，仰存七星煥明北方，良久。

祝曰：

存天關星飛入目瞳，陽日左，陰日右，通映兩目，內外洞然。

第七關星，玄陽天關瑤光太明上皇道君，七遍。願得除臣七祖以來，下逮臣身，闇昧逆罪、五罪五刑、身中之神數千萬億，記在北帝鬼宮者，皆令消滅。當令精神八達，坐在立亡。耳聽絕音，同生紫光。刊玉太素，洞覽鬼形。名書帝軒，命均二明。飛行七元，寢宴紫清。

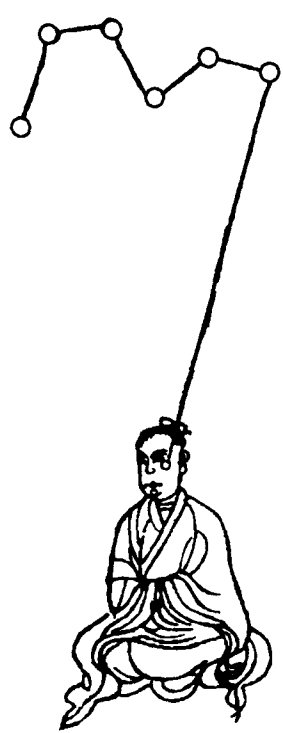

六甲日夜半，於寢床坐，任意首向，握固閉炁凝和，良久。叩齒九通，存北斗九皇煥明於頂上，令光芒相映。

祝曰：

存帝尊二星來，飛入泥丸中，洞照內外，通生紫光。咽液三九過，若六甲六丁日月晦日同者，重行之。

第八帝星高上玉皇八景靈元君、第九尊星太微玉帝神素七辰元君，九遍。願得除臣九世父母以來，下逮臣身，諸丘山水源大小罪過、名上死籍、陰匿陰賊、惡伏、姦藏、欺事有億萬計，列在鬼帝艷山上，死罪條例之愆，記北上九元太極真人黑簿者，乞九天元太上尊帝王元君，皆令罪事消除。飛行七道，上登玉清。洞遊太元，乘景晨生。北宴八素，與日相傾。總朝真妃，攝御萬靈。



无上三天玉堂正宗高奔内景玉書  
卷下

(王育成點校)

# 035 太上說紫微神兵護國消魔經

經名：太上說紫微神兵護國消魔經。撰人不詳。二經同卷。底本出處：《正統道藏》洞神部本文類。

爾時太上老君以上皇二一年建辰之月八日，於紫微上宮，爲大梵天帝、四極高真、九天元生、三天真皇，說紫微神呪靈寶大有自然神兵護國消魔品。時開皇甲申，數極百六。天地不閉，災氣流行。五穀不豐，人相謀害。兵災四起，國人不安。其有積善積德之人，修真之士，超度洪厄，位列仙官。凡夫不學，不顧宿命，不遵經法，是非紛亂，四見昏迷，六情所染，心不自尊。造惡之時，無所畏懼。此蓋衆生業感，故使其然。是時酆都六洞諸天魔鬼，晝伏

夜出，變現醜惡之形。其鬼魔各將眷屬，行五種瘟病。患者昏死，鬼氣衝人，變爲疾疹。是時牧宰群品，文武兆庶，鎮山壓野，馳迸驚怖，男號女哭，悲苦切楚，時感動上天。

天尊觀見，愍念蒼生，受諸苦惱。乃勅虛危二宿，託精應變。以真爲父，以元爲母，以始爲姓。三氣降於廣靈之宮，化爲大塊，形如混沌。上出九光，精熒耀日，霞彩煥爛，影射太微。常有玉女金童，巨虬獅子，四直符吏，守護聖胎。至建申之月上七之辰，其胎自坼。若大雷震，脫落紫胞，洞應玉形，聳身五百丈。自云真武之神，披髮皂袍，仗劍穿靴。神兵符吏，雷公電母，四直使者，捧從其身。

是時，天尊令真武，於酆都山降伏鬼魔。真武奉天尊勅，遂令北酆殺鬼天猷副將，部領神霄大兵，九炁功曹，三天玉女，七炁神君，五靈真宰，黃甲大神，天兵符吏，百千萬衆。與六洞鬼魔，大戰於洞陰之野。是時，鬼主又以坎離之氣，化蒼龜巨虺，欲施變現。真

武以神力摧伏，攝於足下。真武復遣金鈴擲火大神，念伏魔之章。噓氣出口，化大火輪，乃燒鬼衆。毛髮焦爛，妖力無施。回心悔過，乃發大願，歸命至真。是時真武遣天兵符吏，乃鎖鬼衆，送於酆都大洞。

天尊言：陰極告變，陽數之來。或則黃星聚彩，赤符表瑞。紫氣衝庭，五星聚井。流虹貫月，大電遶樞。然後稟嶽降靈，誕星孕輔，而成曆數，乃有天下也。聖君出世，賢臣輔弼。奸邪伏匿，五兵銷偃。九穀豐登，慈孝日生，人民樂業。真君有功於世，爲民除害，德動上穹。

天尊遣金華玉童、繡衣使者，齎九龍符命下詔曰：汝有誠毒伐惡之功，可封爲北極總統玄天大將。是時大聖馭蒼龍，朝謝三清。爾時下界真仙及諸聖衆，翹仰雲路，顧盼神光，目送霞飈，拜辭真帝。須臾之頃，天垂紫雲，地起輕霧。雲霧交合，唯聞天樂，漸漸高遠。會中大衆，各還本土。一依金口，宣揚道化，流布寶經。四天之下，



皆蒙真祐，福德無盡，永當奉行。

太上說紫微神兵護國消魔經

(王育成點校)

# 036 元始天尊說北方真武妙經

經名：元始天尊說北方真武妙經。撰人不詳。一卷。底本出處：《正統道藏》洞真部本文類。

仰啓呪

仰啓玄天大聖者，北方壬癸至靈神。金闕真尊應化身，無上將軍號真武。威容赫奕太陰君，列宿虛危分秀炁。雙睛掣電伏羣魔，萬騎如雲威九地。紫袍金帶佩神鋒，蒼龜巨蛇捧聖足。六丁玉女左右隨，八殺將軍前後衛。消災降福不思議，歸命一心今奉禮。

爾時元始天尊，於龍漢元年七月十五日，於八景天宮上元之殿，安祥五雲之座，與三十六天帝，十極真人，無量飛天大神，玉童玉女，侍衛左右，一

時同會。鼓動法音，天樂自響。大眾欣然，咸聽天尊說無上至真妙法。是時，上元天宮東北方，大震七聲，天門忽開。下觀世界，乃有黑毒血光穢雜之氣。幽冥冥冥，從人間東北方，直上衝天，盤結不散。大眾咸驚，默然不敢議問。

時會中有一真人，名曰妙行，威德充備，諸天欽仰，越班而出，執簡長跪，上白天尊曰：況此境清靜太陽道境，何得有此黑毒之氣，盤結衝上，是何異因？唯願天尊至聖，為衆宣說，絕其疑慮。

天尊告曰：汝等妙行，能為衆生發問是由。汝當復坐，靜默安神，吾當為說。天尊曰：下元生人，皆稟清靜氤氳真一之形，悉備三萬六千神氣，扶衛其身。今已陰陽數盡，劫運將終。魔鬼流行，信從邪道。不省本源，諂求餘福，昏迷沉亂。不忠不孝，不義不仁。好樂邪神，禱祭魔法。今為六天魔鬼枉所傷害，或老或少，或男或女。未盡天年，橫被傷殺。本非死期，魂無

可託。鬼毒流盛，死魂不散。怨怒上衝，盤結惡氣，汝當省知。

於是妙行真人與諸大眾，聞是說已，心大驚怖。欲請天尊威光，暫降下方，收除魔鬼，救度衆生。拔濟幽魂，去離邪橫。大眾懷疑未敢。

天尊告曰：不勞吾威神。此去北方，自有大神將，號曰真武。部衆勇猛，極能降伏邪道，收斬妖魔。

真人上白天尊曰：不審此位神將，生居天界，修何道德？為於神將。

天尊告曰：昔有淨樂國王與善勝皇后，夢吞日光，覺而有娠，懷胎十四箇月。於開皇元年甲辰之歲三月建辰初三日午時，誕於王宮。生而神靈，長而勇猛。不統王位，唯務修行。輔助玉帝，誓斷天下妖魔，救護羣品。日夜於王宮中，發此誓願，父王不能禁制。遂捨家，辭父母，入武當山中，修道四十二年。功成果滿，白日登天。玉帝聞其勇猛，勅鎮北方，統攝真武之位，以斷天下妖邪。

真人上白天尊曰：如何得此神

將，入於下方，收除魔鬼，救度羣生，免遭橫死。日有所益，伏願大慈。

天尊遂其所請，乃勅右侍玉童，馳詔真符一道，逕往北方，召其真武神將。其神蒙召，部領神衆，逕到天尊前長跪：臣已奉玉帝勅命，位鎮北方。今日何緣得睹慈顏，特蒙符召。

天尊告曰：吾於上元宮中，大會說法。忽下方黑毒怨氣，衝上天界，大衆咸驚。汝宜往彼，收斷妖魔，拔濟魂爽。

真武神將，敬奉天尊教勅。乃披髮跣足，踏騰蛇八卦神龜，部領三十萬神將，六丁六甲，五雷神兵，巨虬獅子，毒龍猛獸，前後導從，齊到下方。七日之中，天下妖魔一時收斷。人鬼分離，冤魂解散。生人安泰，國土清平。真武神將與諸部衆，還歸上元宮中，朝見天尊曰：昨奉教命，往下方收斬妖魔。仗慈尊力，乃於七日之內，天下邪鬼並皆清蕩。

天尊曰：善哉，汝等諸神，得無勞乎。於是，真武神將，乃交乾布斗，魁

罡激指，上佐天關，而作呪曰：

太陰化生，水位之精。虛危上應，龜蛇合形。周行六合，威攝萬靈。無幽不察，無願不成。劫終劫始，剪伐魔精。救護羣品，家國咸寧。數中末甲，妖氣流行。上帝有勅，吾故降靈。闡揚正法，蕩邪辟兵。化育黎兆，協贊中興。敢有小鬼，欲來現形。吾目一視，五嶽摧傾。急急如律令。

奉禮呪曰：

太初太易，無象無形。莫知重濁，孰辯輕清。吾於混沌，分其昏明。天得以健，地得以寧。民得以養，物得以萌。邪得以正，神得以靈。三才之內，萬類咸亨。大朴既散，仁義乃興。禮樂既作，姦邪斯行。六誼或失，四民有爭。上不寬恕，下不忠貞。或魔或鬼，或妖或精。恣橫荼毒，干擾生民。全家疾患，累歲官刑。財物耗散，骨肉伶仃。性命枉逝，災禍相縈。穢雜之氣，上達天庭。天尊有命，令與安平。有妖皆剪，無鬼不烹。瘟疫之吏，束首伏應。鬼精滅爽，邪魔推傾。吾有十萬

力士，五千萬兵。天上天下，從吾降昇。拒吾者滅，奉吾者生。惡吾者辱，敬吾者榮。禮吾者壽，非吾者薨。吾有此令，人鬼咸聽。急急如律令。

又呪曰：

北方玄天，杳杳神君。億千變化，玄武靈真。騰天倒地，驅雷奔雲。隊仗千萬，掃蕩妖氛。雷公侍從，玉女將軍。鬼神降伏，龍虎潛奔。威震五嶽，萬靈咸遵。鳴鍾擊鼓，遊行乾坤。收捕逆鬼，破碎魔軍。除邪輔正，道炁常臻。急急如律令。

天尊告真武曰：自今後，凡遇甲子庚申，每月三七日，宜一入人間。受人之醮祭，察人之善惡。修學功過，年命長短。可依吾教，供養轉經，衆真來降。魔精消伏，斷滅不祥。過去超生，九幽息對。見存獲慶，天下和平。

爾時，妙行真人，與諸天帝、無量飛天神王、真仙大眾聞說，莫不歡喜踴躍。一時作禮，讚歎功德。我等今日，蒙大法利益。請於人世，救獲衆生，令得免三災患難。各各受持，稽首奉行。

真武神將，再奉天尊勅，永鎮北方，奉辭而退。

元始天尊說北方真武妙經

（王育成點校）

# 037 太上說玄天大聖真武本傳神呪妙經

經名：太上說玄天大聖真武本傳神呪妙經。撰人不詳。一卷。底本出處：《正統道藏》洞神部譜錄類。

仰啓玄天大聖者，北方壬癸至靈神。金闕真尊應化身，無上將軍號真武。威容赫奕太陰君，列宿虛危分秀氣。雙睛掣電伏羣魔，萬騎如雲威九地。紫袍金帶按神鋒，蒼龜巨蛇捧聖足。六丁六甲左右隨，八煞將軍前後衛。消災降福不思議，皈命一心今奉禮。

爾時紫微大帝於龍漢元年中元之日，在太清境上北極宮中，向紫微之殿前列諸天之上聖、南北二斗、東西兩曹，洎五方之五星，及六宮之六曜，二

十八宿、十二宮神、飛天神王、無極仙衆，咸親帝座，肅拱宸威。

時有玉童傳大帝之勅：北方大將玄武將軍，宜稟玉皇聖命勅令，每月三度，統領神兵，躬往諸天，徧爲巡察。凡遇邪氣，及有妖星逆次流躔，速須剪戮。又遇三元八節、甲子庚申，一月一辰，降於下界。錄善罰惡，輔正除邪。濟拔天人，祛妖攝毒。以副上意，切切爲之。

時有真人，名曰妙行，特離班次，竦伏帝前曰：臣宿有因緣，得聞妙理。北方大將玄武將軍，巡察天人，錄善罰惡。不知此將，應化何因？有何神通？鬼神降伏。願惟大造，少悟小聰。是時大帝隱几而言：妙哉真人，能爲凡間。然其玄武應化之因，渺邈難窮，希夷莫究。蓋乃玄元聖祖，護度天人，應化之身，神明之妙。蓋無形之爲道，非有象之可言。變化億千，虛無難測。且玄元聖祖，八十一次顯爲老君，八十二次變爲玄武。故知玄武者，老君變化之身，武曲顯靈之驗。本虛

危之二宿，交水火之兩精。或掛甲而衣袍，或穿靴而跣足。常披紺髮，每仗神鋒，聲震九天，威分四部。擁之者阜，纛玄霧，躡之者蒼龜巨蛇。神兵神將，從之者皆五千萬衆。玉童玉女，侍之者各二十四行。授北帝之靈符，佩乾元之寶印。驅之有雷公電母，御之有風伯雨師。衛前後則八煞將軍，隨左右則六甲神將。天罡太一，率於驅使之前。社令城隍，悉處指揮之下。有妖皆剪，無善不扶。朝金闕而赴崑崙，開天門而閉地戶。杳冥恍惚，審察窮通。居其壬癸之方，助有甲庚之將。或乘玄駿，或跨蒼虬。目閃電光，眉橫雲陣。身長千丈，頂戴三台。其動也，山水蒙。其靜也，地天泰。以茲顯化，故乃神通。

是時真人再拜稽首曰：臣之慶幸，荷此綸辭。然其玄武之將軍，乃玄元之應化。其始之迹，其事云何。願賜詳言，以開蒙鄙。

於是紫微大帝敷以玄言，釋彼所因，解無上事。昔大羅境上無慾天宮，

淨樂國王善勝皇后，夢而吞日，覺乃懷孕。其母氣不納邪，日常行道，既經一十四月，乃及四百餘辰。於開皇元年甲辰之歲三月三日午時，降誕於王宮，相貌殊倫。後既長成，遂捨家辭父母，入武當山修道。四十二年，功成果滿，白日升天。玉皇有詔，封爲太玄，鎮於北方。顯迹之因，自此始也。

真人稽首再拜，白紫微大帝曰：玉皇詔封，必有妙旨。敢問大略，以開小聰。

爾時告於妙行曰：天書祕密，何以談揚。恐泄天機，深爲不便。大梵隱語，奚使衆聞。

妙行真人拜首稽首，復奏言曰：臣雖緣薄，聖必恩寬。曲念衆真，特垂大便。苟輕泄慢，當墮惡途。萬劫千生，受爲下鬼。

是時紫微大帝，念此真人，著意勤拳，再三請問，遂宣帝勅，以示衆真。夫此祕言，金書篆字，大方一丈，號曰天符。見之者永處天仙，聆之者不歷地獄。其詔文曰：

金闕昊天三省門下，牒奉勅學仙聖童、淨樂國子，惟卿玄元之化，天之尊，不言而教。莫知其神渺渺，劫仞綿綿。若存虚心實腹，和光同塵。鑿開造化，朴散胚渾。六百萬歲，八十二身。曲全枉直，窪盈弊新。生陰育陽，起死成人。其功不恃，其德乃真。今宜再顯，永鎮北旻。上罰逆象，下滅妖氛。掌握圖籙，攝制魔蹤。帝真靈會，驅神駕龍。甲庚之將，贊衛爾勳。周環六合，普福兆民。道參天地，萬神所推。可特拜太玄元帥，領元和遷校府公事。册到奉行。

紫微乃言，告真人曰：此文者，玉皇祕勅，天帝微宣。不可輕傳，恐遭降責。

真人稽首，又白帝言：臣聞玄武將軍神通至大，不居諸位，而鎮北方。妙用之因，神明之契，必有奧旨，願釋鄙懷。

大帝遺音，告真人曰：天中北上，衆曜拱之。以匪至神，孰能鎮遏。

真人乃啓於紫微：若有天人，志

心欽仰，其於福利，有所得乎？

大帝曰：此神將，是歲每月六日、十六日、二十六日，諸天審察，十洞巡遊。及正月七日，二月八日，三月九日，四月四日，五月五日，六月七日，七月七日，八月十三日，九月九日，十月二十一日，十一月七日，十二月二十七日。下降人間，剪滅邪魔，驅除瘟瘧，保人慶壽，以全天命。其有氣正心純，忠全孝盡，名書玉簡，保舉升仙。更有玄科，莫可併述。

真人稽首再拜，白紫微大帝曰：顯化之因，則聞命矣。天人欽仰玄武將軍，作何皈依？設何方便？而得福利，幸賜一言。

大帝是時告真人曰：天地之內，能有心志，奉祀玄武。一生之內，不食腥羶，自斃毒傷厭穢之物，及於菘菜、大蒜、胡荽，耽姪嗜慾，扶尸接產，若能斷得，方可志心。凡臨下降之辰，皆有禎祥之慶。其夜先當澡滌身心，不汨思慮。至五更，躬然香燭，淨果棗湯，位列有三。志純于一，稽首禱告，無願

不從。然乃淨思虔誠，誦其神呪：

北方玄天，杳杳神君。億千變化，玄武靈真。騰天倒地，驅雷奔雲。隊仗千萬，掃蕩妖氛。雷公侍從，玉女將軍。鬼神降伏，龍虎潛奔。威鎮五嶽，萬靈咸遵。鳴鐘擊鼓，游行乾坤。收捕逆鬼，摧斬魔羣。除邪輔正，道氣常臻。急急如元始上帝律令勅。

太陰化生，水位之精。虛危上應，龜蛇合形。盤遊九地，統攝萬靈。無幽不察，無願不成。劫終劫始，剪伐魔精。救護羣品，家國咸寧。數終末甲，妖氛流行。上帝有勅，吾故降靈。歲揚正教，蕩邪辟兵。化洽黎兆，協贊中興。敢有小鬼，欲來現形。吾目一視，五嶽摧傾。急急如太玄律令勅。

妙行真人曰：功德之妙，顯應之因。幸以竊聞，頓開迷悟。其有蠻夷之輩，愚蠢之人。耳縱得聞，心無所信。設有果報，可示一言。

紫微大帝曰：雖云愚蠢，必識炎涼。縱處蠻夷，須知苦樂。信則神魂清爽，違則禍患縈仍。致使富乏兒孫，

貧多子息，或男值兵戈而殞命，或女罹姪孕而傷生。常出入於訟庭，每沈淪於苦海。銷磨產業，耗散資財。蓋緣自咎，故獲斯因。此神將所在，寧妖縮首，邪道遁形。是以奉之者，福逐雲生，災隨電散。汝因懇問，吾故泄機，陳道紀於微源，使天民之巨慶。言雖簡要，欲汝曉明。非乃至人，祕之宜也。

真人曰：妙用之理，可得一聞。

大帝曰：昔永壽元年上元之日，元始天尊於八景天宮，向五雲座上，與三十六天上帝，七十二福地真人，無量飛天大神，無極長生大聖，金童玉女，九鳳八鸞，侍衛於輝光，羅列於左右。八音自響，衆聖咸欣。嚴聽天尊，說至真之妙法。肅清道氣，繞無上之玄元，方妙理之研精。俄天門之東北，七聲大震，十日齊觀，睹下界之冤魔，結衝天之穢氣。衆真默爾，大道寂然。

時妙行真人，問所由於。元始既敷妙法，合集殊祥，是何異因，於此輒冒。可垂奧旨，以解衆疑。

大帝曰：下元生人，皆稟至道。

受氤氳之清氣，以扶衛於赤身。今以劫運將終，妖魔漸盛。唯從邪道，不省本源。樂奉邪神，諂求餘福。昏迷沈亂，貪欲剛強。不義不仁，不忠不孝。今爲六天魔王，五府瘟曹。不以尊卑，枉致傷害。或老或少，或女或男。未盡天年，徒違人世，本非死限。故使魂孤，怨恨上衝，盤結不散。此之暴卒，實可悲哀。

妙行真人上白元始：衆真矜彼衆生，何緣度之？天尊乃叩齒一通，流光萬里北方，命召太玄將軍，剪戮衆妖，救度羣品。

真人曰：不審此將，而以何緣，位鎮北方？威降下鬼，掃蕩妖氛。

大帝曰：此神未開造化，先稟神靈。易號假名，度人濟物。不伐其善，不矜其能。荷其玉帝，封爲玄武。

真人曰：焉得此將，而往下方，咸度羣品，免遭橫死，亡者解脫，存者康寧。

天尊以飛符，召之此將。玄武蒙

詔，神兵從行。至不夜之丹墀，睹強名之大道。作禮長跪，稽首進言：今日何緣，蒙符特召。慈顏幸睹，妙旨何歸。竦伏軒墀，俯膺令命。

天尊告曰：吾觀下界，怨氣衝天。大衆咸驚，高真矜愍。卿之往彼，汝則欽哉。玄武於是奉命辭天，回光返照，披髮跣足，降龜躡蛇，仙仗雷奔，天丁翊衛。俄於倏欵，徧彼乾坤。剪酷毒之妖魔，捕恣橫之瘟疫。幽魂生界，苦病離痾。人鬼分離，冤家解脫。黎民安泰，國土清平。玄武再睹天尊，具言道力。功成事遂，濁降清升。却返祥光，復還本位。交乾布斗，激坤指罡，上佐天關。而作呪曰：

太初太易，無象無形。莫知重濁，孰辯輕清。吾於混沌，分其昏明。天得以健，地得以寧。民得以養，物得以萌。邪得以正，神得以靈。三才之內，萬類咸亨。大道既散，仁義乃興。禮樂既作，姦邪斯行。六義或失，四民有爭。上不寬恕，下不忠貞。或魔或鬼，或妖或精。恣橫荼毒，干擾生民。全

家染患，累歲刑名。財物耗散，骨肉伶仃。性命往逝，灾禍相縈。穢雜之氣，上達天庭。天尊有命，令吾安平。有妖皆剪，無鬼不烹。瘟疫之吏，束首服膺。鬼精滅爽，邪魔摧傾。吾有十億烈士，五千萬兵。天上天下。從吾降升。拒吾者滅，奉吾者生。惡吾者辱，敬吾者榮。禮吾者壽，非吾者薨。吾有此令，人鬼咸聽。急急如太玄律令攝。

爾時妙行真人，無量飛天神王，真仙大衆，聞是說已，踊躍作禮，讚嘆功德。祕錄琅函，後有謫仙，傳於人世，志道之士，稽首奉行。

太上說玄天大聖真武本傳神呪妙經

(王育成點校)



# 038 太上說玄天大聖真

## 武本傳神呪妙經注

經名：太上說玄天大聖真武本傳神呪妙經注。宋陳佖集疏。六卷。底本出處：《正統道藏》洞神部玉訣類。

### 太上說玄天大聖真武本傳神呪妙經卷之一

鄺人方田子佩昇玄

內教錄陳佖集疏

太上，太者尊也，上者高也。乃太古造道之祖，是玉清聖境無上法王元始上帝、上清真境三界醫王靈寶上帝、太清仙境十方導師混元上帝，天地人之祖炁，本三清上帝出。《淮南子》曰：太上之道，生萬物而不有，成萬象而不宰。又曰：太上養化，

其次正法。是故此世歷代人主，追尊三清，並號太上之稱也。

說者，釋也。乃太上演說諸部經法，皆引進妙門之漸。《老子》曰：太上立德，其次立功。按此經乃出北極宮紫微令紫微大帝，准太上立功之敕命，因乘茲而所說耶。緣龍漢四劫元年，應大羅三天永壽元年，元始上帝於上元之日，聖命駕御太霄八景始青天中，敷演至道靈寶度人之法，欲將導三十六天上帝及諸真宰。忽然天門震闢，乃見是下土，時當開皇三劫運終之變，惡氣衝突。按《董真君實錄》，下世帝紂，淫心失道，矯侮上天，遂感六天魔王，傷害九地黎庶之故也。元始乃命昊天太上開天執符御曆舍真體道金闕玉皇大天帝製詔，降于北極省施行。陽助周武伐紂，平治社稷。陰遣太玄大將降魔，間分人鬼。應七日中，兩皆克平，則宇宙清肅矣。

玄天，玄者一也，天者霄也。乃北方一景紫霄太玄天，泛天一之炁化，今

玄帝位居之。因昔在下土黃帝五十七年，天詔飛昇，府署駐在此境也。

開化水所，乃九霄之首矣。虛一之炁，化西南景霄始素天，曰二景。純一之炁，化東方青霄青元天，曰三景。靈一之炁，化東南碧霄始分天，曰四景。虛梵之炁，化五景，神霄昊極天玉帝闕。至一之炁，化西北琅霄始玄天，曰六景。玄一之炁，化西方玉霄太素天，曰七景。太一之炁，化東北太霄始青天，曰八景。下覆南閻洞浮，乃元始駕此救度羣黎之處。元梵之炁，化南方絳霄太丹天，曰九景。是故九霄之內，分置五劫之年，以記天元也。大羅三天守，建立年號也。玄帝十五歲時，感遇紫元君，曰：子契太和，必當昇舉矣。大聖，大者化也，聖者生也。玄帝師告之，昇舉日後，上為三境輔臣，下作十方大聖也。在二千五百歲之後，果黃帝庚寅歲飛昇。按《提綱》論歷代帝系年譜，至商紂二十三年己巳歲，恰二千五百載。按《通鑑》

乃文王受命之年。武王元年己卯，遇紫元君授記之數，一十年矣。天攝坎離，二精玄武也。世滅無道商紂，乃周武也。

真武，真者正也，武者神也。本號玄武，避宋朝廟諱，改賜曰真武，況臨討果行不殺之嚴也。玉帝遣鎮北方，及至降紂世六魔之日，敕慰披髮跣足，賜建阜纛玄旗，躬披鎧甲，功成而攝，踏龜蛇回天，而天稱元帥，世號福神。玄帝是日仰上嘆曰：今果符師語。《董真君實錄》載云：又於大宋仁宗朝嘉祐二年丁酉歲，上應大羅天真化三年也。至其五月五日，三清上帝並陞玉宸殿，敕九天司馬開曆，考萬天功過，校正三官四聖，自太虛開化，神一挺生，有保天佑地，化育羣生。四年正月初一日，鑽玉華院撰制玉冊訖，宣詔三官四聖，於上元節日，並赴七寶瓊臺。當亞帝真時，昊天玉尊親行典儀，冊封至玄武，加號太上紫皇天一真人，玉虛師相玄天上帝，領九天採訪使職，

及下蔭龜蛇號。

本傳。本者源也，傳者流也，乃金闕日曆院編修史文也。況歷代帝主，各有典禮，徽宗詔製，褒其威助感應事也。其上天採訪真司，一一摘之，謄言奏達玄都，補入金格玉曆。凡遇上命考績，則金闕侍中司馬大神韓君丈人，及司命可韓真人、司錄定名真君、司功九天採訪真君、司過九天儲福真君，並其實保舉，續成一家之書，謂之曰《本傳》矣。今者，又自天降《玄帝實錄》一本下凡，因襄陽紫虛壇班長張明道，出示蔣人玉虎，刊印于世矣。仰知玄帝聖神之事，固未易知哉。所編撰者，迺太真西王左上卿，上清天機都承旨，神應元惠真君，飛霞靈光真人，中黃先生臣董素皇，所編集成。上元九天掌籍玉堂學士，充下元水府轉運使，兼九地提點刑獄公事，上仙元皇君張亞，為之叙焉。末紀曰：時在上天延康七劫無上大羅天開化十三年，下世大宋孝宗淳熙十一年，係中上元甲

子內歲次甲辰正月辛卯朔十五日乙巳。二真續批降曰：凡觀之士，當洗心跪誦之矣。

神呪，神者明也，呪者誓也。上帝立此取會大信合同之約語。按《伏魔經》曰：飛揚隱語也。乃是大道橐籥之籟，神之聽之，一聞扣真召靈，罔不來格。宜惟交乾布斗，或激坤指罡，上佐天關，於壇心叩齒祝香，隨意告盟，至心持誦，志感大聖玄帝，靈通經緯，恍惚萬方，不疾而速，不行而至，其諸善應獲大吉祥，承此之制命耶。

妙經，妙者達也，經者徑也。《玄帝本事》呪曰：天得以健，地得以寧，民得以養。是故三才萬物，皆賴大道一元之氣，而運轉洪鈞矣。爾時妙行，有為衆之誠。大帝發光明于道，談養一之法，開蒙泰之機，指日用之時，皆玄帝歷行之術也。故道在天而混成元氣，在地而潛統元形，泆人之志意元識。達元識者，了此經中玄奧，而能行之也。本經云：

玄帝降日，其於福利，保人慶壽，以全天命；其有氣正心純，忠全孝盡，名書玉簡，保舉昇仙。宜在酌水豐香，露情懃實。本經曰：稽首禱告，無願不從。是時謫仙張天師，三遇太上降化，按《南斗經》，授以經籍千軸，皆修行之要道，將傳付有道者，令生身受度，使永劫長存。然此經亦在千軸數內矣。噫，此書載道，見玄天大開方便之門，道在人行，躋太上域，引登仙之徑。《老子》曰：合抱之木，生於毫末；九層之臺，起于累土；千里之行，始於足下。又曰：慎終如始，則無敗事。《孟子》曰：夫道若大路然，豈難知哉，人病不求耳。

### 爾時

爾時者，謂如是聞也。撰如是之實者，出自昊天編修院司經真官裁撰寶章金格事。故用爾時二字，興發潤色編繕機隱啓辭首義也。

### 紫微大帝，

佐金闕門下紫微令事，執天地水三

府大政，總判羣命主御生殺之權，階曰上元一品九炁賜福天官北極紫微大帝。

### 於龍漢元年中元之日，

上天開化，建五劫紹運。曰龍漢，曰赤明，曰上皇，曰延康，曰開皇。五劫既周，復從其始。于時正當龍漢四劫元年，係無上大羅天永壽元年，應下土己卯歲周武王元年七月壬申十五日，乃天府節會校理之辰。

### 在太清境上北極宮中，

中天北極宮，紫微令署額也。隸金闕太清境制御萬靈公事所。

### 向紫微之殿前，

是殿號，乃金闕北極省堂之名也。而左右分司，無不統攝，為三光運化之庭，法陰陽開閉之所。《天文志》曰：紫微垣一十五星，西蕃七星，東蕃八星，在北斗北。一曰紫微大帝之座也。洎諸天官星宿，且昭昭然，則下土皆可睹焉。

### 列諸天之上聖，

大抵紫微垣內中外品官，各有司主

計一百一十八名，積數七百八十二星，皆理璿璣之政。為三界最要之有司者，乃南北二斗、東西兩曹、五方五星、六官六曜、二十八宿、十二官神，此六班猶六部尚書之佐。飛天神王，秉監察御史，督內外臺職無極仙衆，承機察八紘邊境之差。諸僚曹等准制，於三元日，咸遵北極紫微令事，校錄結籍。

### 南北二斗，

南斗秉爵秩祿俸之籍，北斗宰生死是非之簿也。按《南斗經》曰：南斗六司與北斗七政，分職共理三才六合八卦九宮，總轄中外百辟官品，乃紫微大微兩極都曹也。上係十二分次，天真靈神。下統十二分野，地祇主者，四瀆五嶽、九州八紘、名山大川、城隍社廟。中及人民羣類萬物，無不計係其簿籍掌握。南斗六司真君尊號：天府司命上相鎮國真君，天相司錄上相鎮岳真君，天梁延壽保命真君，天同益算保生真君，天樞度厄文昌鍊魂真君，天機上生監簿

大理真君。北斗七政星君尊號：天璿貪狼太星君，地璣巨門元星君，機人祿存真星君，權時文曲紐星君，玉衡廉貞綱星君，闔陽武曲紀星君，瑤光破軍關星君。每月於三七日，二斗星君各遣星光童子，案下人間，校戒生死罪福事也。

### 東西兩曹，

東斗注算，司會玉靈瑤篇，考績世人德業，治性善狀。西斗記名，校勘羣生，受度滅絕關歷大計之令。《東斗經》曰：東斗帝君之命，主筭延年，復流下世，能度三塗、五苦、八難之厄，能與削死上生。《西斗經》曰：玄元上清大成帝君，主天之柄，威獄號令，降魔制神，典司內外伐戮之事，搜索容隱邪僻之形；下記世人，有善必錄，有惡必記，名號散殊，生死之限，常有八百萬億，輪轉周迴，善惡根本，如纏如索，昭然不隱。東斗五星尊號：蒼靈延生真君，靈光護命真君，開天大衛集福真君，大明和陽保和真君，尾極總監真君。西

斗四星尊號：白標帝君，高元真君，曲皇靈真君，將巨威真君。夫兩曹真司，下降人間，定制於月之一日五、九日，東斗降；七、九、十五日，西斗降。

### 泊五方之五星，

司庚辛、甲乙、壬癸、丙丁、戊己之五方，乃金木水火土，五常形氣之星。《七星神呪經》曰：天地設位，乃建五行，巡歷天下，察無道之國，觀不祥之人。凡處墟域之內，蠢動含生，命係于天。《混元經纂要》：東方歲星主仁，生甲乙，化草木，司春令，宰蠕蛸飛動千種化生之蟲，凡十二歲緯一周天。西方太白主義，生庚辛，化金石，司秋令，宰帶角無角千種胎生之獸，凡歷一歲緯一周天。南方熒惑主禮，生丙丁，化煙火，司夏令，宰匾毛羽翼千種卵生之禽，凡二歲緯一周天。北方辰星主智，生壬癸，化水泉，司冬令，宰帶甲無鱗千種濕生之族，凡歷一歲緯一周天。中央鎮星主信，生戊己，化塵土，司四季，

宰聖賢愚癡千種裸靈之人，凡二十九歲緯一周天。若國主能肅溫，又良哲恭清儉聖讓者，皇極建也。則自然五星降祥，澤被有國。《天下洪範要》曰：貌恭肅。歲星應，順木曲直，降時雨，言從又。太白應，順金從革，降時暘，視明哲。熒惑應，順火炎上，降時燠，聽聰謀。辰星應，順水潤下，降時寒，思睿聖。鎮星應，順土稼穡，降時風，斯乃人。君德契，五福均，延于兆庶矣。如其反是，則星辰凌犯，彗孛衝破，遂生刀兵，水旱流離，凶釁以致，死亡兆庶也。《命書》曰：五星躔天次，有順留逆伏之段名，臨照男女，當生四柱，順吉逆凶也。

### 及六宮之六曜，

司太陽、太陰、天一、太一、黃旛、豹尾之六宮，主晝、夜、晦、明、風、雨之六運，乃日曜、月曜、木曜、水曜、火曜、土曜。六曜右行天次，並准紫微格制，運躔遲速也。《消災經》曰：欲界衆生，惟務苟貪，不修正道，不

知有五行推運十一曜照臨，主其灾福。至如火土留伏，金木凌犯，羅計勃逆，日、月薄蝕，以致州縣播遷，人民灾难，水火、蟲蝗、刀兵相犯，悉皆由也。《天文志》曰：國無政，不善用，則自取日月謫。見于天垂六極之變者，警懼懲戒人君者也。日帝衆陽宗，配人君司生育，一歲一周天。如蝕，警人主，政不減，皇不振，神志眊罔，社稷厥極弱，其見日蝕罰常陰，月皇衆陰宗配后妃及大臣，司刑罰蝕，懲姦佞臣子。一月一周天，言不從膽張僭輕，百姓厥極憂，則見月蝕罰常陽，紫炁續木曜，配五福司

學業。二十八年緯一周天，主人威儀，貌不恭，意狂俊，奪農時厥極惡，木帶冰霽罰常雨。月孛續水曜，配宗廟司祀享。九歲一周天，怒見毛頭彗尾，聽不聰，情縱急，逆天時厥極貧，水禍盼蠻罰常寒。羅喉續火曜，配勛業司陽德。一十八年一周天，怒蝕其日月，視不明，心逆舒，弃法律厥極，疾火擲血流罰常燠。計

都續土曜，配稼穡司陰德。一十八年一周天，怒則崩摧山川，思不睿慮妄蒙，侮父母厥極，凶饑饉流荒，罰常風。夫太平之世，日不蝕星不悖，蓋德之至矣。應世間男女，皆以太陽起命官也。太陰到處為身官也。天一司人五福，太一掌人夭橫，羅喉懲男，計都戒女，於是六曜之內，日月明分晝夜也。羅計孛紫，並暗曜化人遷善，每罰兇人則光現。

### 二十八宿音秀，

居四方，列周天，為三百六十五度餘，隸七政，日月水火木金土，所躔之舍，曰二十八宿。以正歲月昏旦，立四方經七。虛昴星房副日帝政，危畢張心副月皇政，壁參箕軫副辰星政，室嘴翼尾副熒惑政，斗奎并角副歲星政，牛婁鬼亢副太白政，女胃柳氏副鎮星政。又常循治年月日時，而成歲功也。降泮六十甲子，男女曰胎星。凡按節氣分真，下理二十四治幽獄公事。按《天文志》宰天子、儲君、后妃、宗廟、文武官察制

度，及天下萬物之像。並付：斗木文昌星君，司爵祿，冬至日糾真多治；牛金大武星君，司犧牲，小寒日糾昌利治；女土天須星君，司剪裁，大寒日糾鹿堂治；虛日天任星君，司墳墓，立春日糾湧泉治；危月天一星君，司五穀，雨水日糾北平治；室火天社星君，司管室，糾督軍糧廩府事；壁水蘊德星君，司圖書，驚蟄日糾稠梗治；奎木貪豕星君，司禁暴，春分日糾主簿治；婁金義武星君，司祭祀，清明日糾蒙秦治；胃土天博星君，司厨倉，穀雨日糾平蓋治；昴日天耳星君，司邊兵，立夏日糾雲臺治；畢月靈囑星君，司弋獵，小滿日糾瀝口治；觜火天藏星君，司葆旅，標稔示斬刈儲斂；參水文明星君，司城郭，芒種日糾公慕治；井木天戚星君，司法令，夏至日糾玉局治；鬼金天目星君，司誅斬，小暑日糾平網治；柳土天賦星君，司草木，大暑日糾邶邶治；星日天步星君，司服舉，立秋日糾葛糾治；張月

天壽星君，司斗秤，處暑日糾後城治；翼火天虛星君，司樂舞，白露日糾本竹治；軫水文章星君，司車騎，秋分日糾秦中治；角木華蓋星君，司天庭，主靈壽農祥賢良事；亢金太極星君，司公廟，寒露日糾陽平治；氏土玉關星君，司君臣，霜降日糾鶴鳴治；房日天校星君，司明堂，布政定四表朝路事；心月天爰星君，司嫁娶，立冬日糾瀛沅治；尾火將威星君，司繼嗣，小雪日糾庚除治；箕水天舌星君，司后妃，大雪日糾隸上治。按《正一旨要》治山者，二十八宿下圍也。明建福庭，攢集世人善惡事，左司炁仙官錄善，右司炁鬼官記惡，每遇天官會日，各宿二司，騰呈成年錄籍矣。

### 十二宮神，

周天又列十二官次號，日子丑寅卯辰巳午未申酉戌亥之位也。司下土男女屬相形名，曰鼠牛虎兔龍蛇馬羊猴雞狗猪之呼也。每一官各有一神君統轄，幹伍將軍五員，各領陰陽

吏士億萬之衆，混通叅校一十二分野，內產天下含生日用之事也。寶瓶官子次，玄枵神君，宰齊地青州分野，統甲子、丙子、戊子、庚子、壬子五將，掌鼠屬男女祿料。磨蝎官丑次，星紀神君，宰吳越揚州分野，統乙丑、丁丑、己丑、辛丑、癸丑五將，掌牛屬男女祿料。人馬官寅次，析木神君，宰燕地幽州分野，統丙寅、戊寅、庚寅、壬寅、甲寅五將，掌虎屬男女祿料。天蝎官卯次，大火神君，宰宋地豫州分野，統丁卯、己卯、辛卯、癸卯、乙卯五將，掌兔屬男女祿料。天秤官辰次，壽星神君，宰鄭地兗州分野，統戊辰、庚辰、壬辰、甲辰、丙辰五將，掌龍屬男女祿料。雙女官巳次，鶉尾神君，宰楚地荊州分野，統己巳、辛巳、癸巳、乙巳、丁巳五將，掌蛇屬男女祿料。獅子官午次，鶉火神君，宰周地三河分野，統庚午、壬午、甲午、丙午、戊午五將，掌馬屬男女祿料。巨蟹官未次，鶉首神君，宰秦地雍州分野，統辛未、

癸未、乙未、丁未、己未五將，掌羊屬男女祿料。陰陽官申次，實沉神君，宰魏地益州分野，統壬申、甲申、丙申、戊申、庚申五將，掌猴屬男女祿料。金牛官酉次，大梁神君，宰趙地冀州分野，統癸酉、乙酉、丁酉、己酉、辛酉五將，掌雞屬男女祿料。白羊官戌次，降婁神君，宰魯地徐州分野，統甲戌、丙戌、戊戌、庚戌、壬戌五將，掌狗屬男女祿料。雙魚官亥次，攝訾神君，宰衛地并州分野，統乙亥、丁亥、己亥、辛亥、癸亥五將，掌猪屬男女祿料。夫官神參將，各各分守，成年合屬月建內三旬日，分韻記世人善惡事，並俟三元校僉日，曆轉紫微令司矣。屬將六十員姓名，詳見後甲子之句下。

### 飛天神王，

飛天神王者，乃採訪功過之都使也。號曰：東胡老君，西氏老君，南越老君，北羌老君，中僮老君。闕署五方，為萬神之宗，總司飛行掾吏玉童玉女妙行真人等，計一千二百四十

萬衆。遊觀太空，每遇五臘節日，仍校勘世人，予奪禍福。天臘節正月一日，東方胡老君集衆老，會于九炁青龍闕，共議校定世人神氣時限長短及禱嗣胤等事，然後申達玄祖。地臘節五月五日，當南方越老君集衆老，會于三炁丹臺闕內，校定世人官祿福相及血屬盛衰等事。道德臘節七月七日，當西方氏老君集衆老，會于七炁素靈闕中，校定世人骨體肥瘦及學事業利鈍毀譽等事。民歲臘節十月一日，北方羌老君集衆老，會于五炁黑靈闕內，校定世人祿料更變飲食退耗官爵衰微壽筭及疾病輕重事。王侯臘節十二月蜡日，謂國運於冬至日後第三墓日是也。當中央僖老君集衆老，會于一炁戊己闕中，校定世人灾眚、怪夢、否泰、日時驛馬衰旺生死處所事。五老膳五會之欵，俟三元節親詣獻上紫微帝庭之所。

無極仙衆，

日月星光分躔底照人間，經過三十

五萬六千九百七十一里，乃八紘境地耶。八紘之外，去北極迂遠，謂曰無極之境也。司無極仙曹等衆有差。按《因緣經》太上立敕，令諸天上帝召命五帝神王，分遣九府、四司、七星童子、十天將軍、八神童子、妙行真人、天仙飛仙、考士考兵，例九億萬衆，分頭職方。或雲，或雨，或風，或露，或鳥，或獸，或大，或小，或短，或長，或顯，或隱，種種變化，持籍秉筆，採察搜審，晝夜無閑，書記功過，於三元限節之日，還司校僉矣。

咸親帝座，肅拱宸威。

咸親者，謂皆覲也。時六部星官曹察及採訪神王妙行仙衆，朝謁御几，莫不肅拱，宸庭之威，各持事恭敬也。本官自有三府三十六曹，每曹考官一員，考吏一千二百，執籙把籍，威儀俱備，列宸庭之一。按《三元品誠經》紫微官治三府。左府事，所其生籍，司太陽火官考之。右府事，主其死籍，司太陰水官考之。中

府，主其生死罪福之籍，司風刀考之。三府准太玄女青上元夫人統轄，是司制度諸曹，案錄籍事，謹題上元明真曹，上元監正曹，上元梵行曹，案局額目于后。上元靈闕曹，上元禁神曹，上元通明曹，上元正神曹，上元開明曹，上元玉都曹，上元南上曹，上元元功曹，上元三靈曹，上元明梵曹，上元威靈曹，上元太清曹，上元宣威曹，上元明都曹，上元太常曹，上元都靈曹，上元太儀曹，上元盟法曹，上元考正曹，上元明威曹，上元九都曹，上元司巫曹，上元四明曹，上元監天曹，上元司煞曹，上元盟天曹，上元幽都曹。上元威儀曹，上元太陰曹，上元下元曹，上元監司曹，上元太明曹，上元監靈曹，每羣真朝會紫微殿，各曹僚分掌起居事。總領一切上真禪號，高下尊卑，典儀功過；總領一切上真衆聖，朝禮旋行，典儀功過；總領一切上真大聖，旋宴從駕，典儀功過；總領一切生死圖簿，錄籍功過；總領

一切生死命籍功過；總領一切生死功德，輕重功過；總領一切鬼神執役，報對輪轉功過；總領一切鬼神幽謫，開度年限功過；總領一切鬼神升度，死魂更生，輕重功過；總領一切死魂，受鍊更生，錄籍功過；總領一切神仙，得道位清淨，品秩功過；總領萬魔，謳歌功過；且三界九州十方萬國，一切得道位者及神鬼人，悉皆較戒也。

時有玉童，

如世給事中丞職，是殿呼玉童。

傳大帝之敕：北方大將玄武將軍，宜稟玉皇聖命。

宜稟者，稱與也。太玄可拜玄武也。北極紫微省，奉昊天顧命，每敕發誥寶為旌，賞功力事于時大帝詔北方太玄元帥躬赴本殿拜受三天門下誥敕，是會司真一時咸睹降賜誥寶，及聽玉童宣麻也。

敕

乃金闕翰林玉華院司玄學士大丹真

人准敕旨，裁撰檢辭，玉帝敕啓，受命之璽印。《記方》謂：玉符也。

《誥寶》曰：惟卿混黃一炁之瑞，導備九陽之尊，德隆仙品，威貫神真，出號二千五百春秋，功齊四十二劫，甲子校遷民物，無失毫分。茲以運數大劫，邪正混同，感生六天魔王，傷害九地黎庶，儻非真力，何得清寧。三清是賴，九聖得依，再扶道法之隆，又復邪魔之正。降水火二精於掌握，攝甲庚兩將於紀綱。因茲神化萬彙，咸榮功高，衆聖難盡褒崇。當容返本還元，理許歸根復位，若不徽稱，焉可顯德。璽書錫降，厥勿謙辭，可特拜鎮天玄武大將軍、三元都總管、九天遊奕使、北極左天罡、三界大都督神仙鬼神公事、判玄都右勝府，依前太玄元帥元和遷校府事，冊到奉行。出董真君降筆實錄。

令每月三度，

吳極右劄令，初六日、十六日、二十六日為定制。

統領神兵，躬往諸天，徧為巡察。凡遇邪氣，及有祲星逆次流躔，速須剪戮。

諸天星宿宮，並居九霄梵炁之上，謂之天文正炁，覆燾三界，佐成乾坤也。《甘石星圖記》曰：大抵二百八十三官，共積一千四百六十四星，以為定紀。乃總主下土官官品物，及民用之什。故形生於地，精應于天。《易·繫辭》曰：天地設位，山澤通氣。氣者，本天地之精神。《莊子》曰：天有六氣，陰陽晦明風雨，應時運行，謂之元氣，孳萌萬物，寔天地施使然也。國家穢德，禍孽莫遺，示現祲星邪氣耳。《史記》云：衛雲形如狗，趙雲形如牛，楚雲形如日，周雲形如車輪，越雲形如螭，秦雲形如行人，魯雲形如馬，宋雲形如車，韓雲形如布，鄭雲形如絳衣，魏雲形如鼠，蜀雲形如困車，漢雲形如破山，墮軍謂之營頭星。《黃石公天境書》曰：狀似星非星，六十四變，總名曰祲彗也。一曰國黃，狀若老人星，芒散而赤，主寇兵難敵。二曰照明而



無芒角，上青下白，臨處多征。三曰丑殘，狀若辰星，其光似滅，多見正東凶。四曰賊星，赤芒數道，星光閃爍，多見正南。五曰母危，狀若太白而無芒角，多見正西凶。六曰獄漢，下出三彗，內青外赤，多見正北，且姑置勿載。按《晉五行志》曰：夫帝王者，德配天地，叶契陰陽，發號施令，動關幽顯，休咎之微，隨感而作，大抵人心符天意耶。禍亂積而見，抱珥珮璫，或赤烏夾日之飛，或隔雲隱現兩日兩月，斯惡匪甚矣。人君穢德，自召革替，猶是天心。故嘗先以災異譴示，無妄典謫。尚失修省，再隕邪氣，祿星怪象出現，以警懼之。睹此可推昊極，體太上好生之命，仍敕玄帝，撫鎮討伏不祥，咸和正化，軫助宇宙君主也。

又遇三元，

天地水府三官集聖之辰寅，申亥建之，且十五日也，乃三元節。按《品誠經》上元紫微宮三府，左太陽、右太陰、中風刀；中元清虛宮三府，左

洞陽，右北都，中清虛；下元青華宮三府，左清源、右寒夜、中清靈。九府下一百二十曹案，上考諸天神仙升降之籍，星宿照臨國土分野興亡之簿，應干神人變化之限。中考大千世界，國主后妃諸王太子百官人民壽限之期，一切善惡功過之名。見世受大福者，三年一結覈。見受中福人，九年一結覈。諸受小福人，則二十四年一結覈。議定延促年齡，更變榮枯予奪，年月分限之數，是以罪福俱行，功過同報。下考三界之內，應鬼神執役之限，定魚龍變化之期，及飛走萬類改易身形年月，判決九幽罪對之名註託生，及拘執年劫不輟須臾，一一校結也。右按

《因緣經》云：正月十五日，上元宮主一品九炁賜福天官紫微大帝，於是日分遣十天靈官、神仙兵馬、上聖高真、妙行真人、無鞅數衆，同下人間，校定罪福也。七月十五日，中元宮主二品遣七炁赦罪地官清虛大帝，於是日分遣九地靈官、神仙兵馬

及名山洞府、神仙兵馬、無鞅數衆，同出人間，校戒罪福也。十月十五日，下元宮主三品五炁解厄水官扶桑大帝，於是日分遣九江水帝、十二河源、溪谷大神及暘谷神王、水府靈官，同到人間，校戒罪福也。玄帝准奉拜命都總管三元兵馬事，仍麾督無鞅兵，併察凡情。

八節，

八節日也。當日更差陰陽八卦神君，交割世職也。是日卦神，准聽北極事，發號施令，開閉陰陽，生殺萬物。又按諸真經載云：諸天奉承元始誥命，於八節之日，分遣上聖高真、三素元君、九靈夫人，上詣九天行道授仙。次遣十方救苦天尊、玉童玉女，下度九幽長夜之苦魂，及遣卦神校戒節制，雷動風散，雨澤日烜，水潤生成，世間萬物事。立春日，始青天君同功曹將軍、艮卦大神、稽攝提，按在人間，司漸化條風，芽條萬物。春分日，青靈帝君同太衝將軍、震卦大神通視按在人間，司

益化明庶風，孳萌萬物。立夏日，始丹天君同太一將軍、巽卦大神赤奮若，按在人間，司常化清明風，榮大萬物。夏至日，丹靈帝君同勝先將軍、離卦大神、共缺文，按在人間，司鼎化景風，鼓萬物齊見。立秋日，始素天君同傳送將軍、坤卦大神諸比，按在人間，司觀化涼風，使萬物生味。秋分日，皓靈帝君同從魁將軍、兌卦大神、臯稽，按在人間，司孚化閭闔風，成斂萬物。立冬日，始玄天君同登明將軍、乾卦大神、強禺，按在人間，司垢化不周風，使萬物應鍾。冬至日，五靈帝君同神后將軍、坎卦大神、窮奇，按在人間，司井化廣莫風，宛藏萬物。每成年徧差，八卦神君理治。凡一任除三氣四十五日，餘攝行下士生民種作等事。玄帝秉北極，在天罡之柄，提綱八卦，調和寒暑，陶鑄精粹。

甲子，

此日屬太一中臺，大使司關，會六甲元辰將，啓九天司馬，命童校錄，予

奪凡間胎產男女，預定當生日時吉凶事。夫太一中臺者，北極中官事也。大使，是紫微大帝也。按《保胎經》云：元始常遣六甲直符將軍、玉童玉女、從官符吏，持符執節，降在人間，保胎護命，安魂定魄也。甲子將軍王文卿，丙子將軍邢孫卿，戊子將軍樂石陽，庚子將軍楊仲升，壬子將軍宿上卿，乙丑將軍龍季卿，丁丑將軍趙子玉，己丑將軍範仲陽，辛丑將軍林衛卿，癸丑將軍江漢卿，甲寅將軍明文章，丙寅將軍張仲卿，戊寅將軍虞子張，庚寅將軍褚進卿，壬寅將軍丘孟卿，乙卯將軍戴公陽，丁卯將軍司馬卿，己卯將軍石文陽，辛卯將軍郭子良，癸卯將軍蘇他家，甲辰將軍孟非卿，丙辰將軍霍叔英，戊辰將軍楚季卿，庚辰將軍尹佳卿，壬辰將軍武雉卿，乙巳將軍唐文卿，丁巳將軍崔巨卿，己巳將軍何文昌，辛巳將軍楊仲公，癸巳將軍史公宋，甲午將軍衛上卿，丙午將軍魏文公，戊午將軍從元光，庚午將軍馮仲卿，壬午

將軍馬子明，乙未將軍杜仲陽，丁未將軍石叔通，己未將軍時通卿，辛未將軍王文章，癸未將軍呂威明，甲申將軍扈文長，丙申將軍朱伯衆，戊申將軍範伯陽，庚申將軍華文陽，壬申將軍侯博卿，乙酉將軍孔利公，丁酉將軍臧文公，己酉將軍成文長，辛酉將軍邴元玉，癸酉將軍孫仲房，甲戌將軍江子展，丙戌將軍車元升，戊戌將軍範少卿，庚戌將軍史子仁，壬戌將軍樂進卿，乙亥將軍龐明心，丁亥將軍張文通，己亥將軍鄧都卿，辛亥將軍左子行，癸亥將軍左石松。衆帥等，每上赴中臺校遷日，則先關申九天遊奕使司，然後俱離人寰，玄帝統元和遷校府司，案下人間泮扶化育也。

庚申，

此日屬太玄上官，制民三尸。道言：凡胎之軀，纔得成形，便有百骸表裏之神，伺察人為百事，唯三尸神領衆輒言。夫太玄號者，乃北極都畿境號也。上官者，乃紫微上元宮

名也。按《生神品經》載太上曰：吾以道炁運化，取象乾坤陰陽，兩半假合成人，變化神識，各立司存名位。曰腦神，曰泥丸，頂中神通天，頂前神朱陽，頂後神玄冥，頂左神青光，頂右神白章，髮神曰蒼華，額神曰天庭，左眉神翠童，右眉神羽童，左目神日光，右目神月光，左顴神玉關，右顴神玉梁，鼻左竅通陽，鼻右竅通陰，口左神命童，口右神天糧，齒神曰命關，左牙神天鍾，右牙神天磬，舌神曰赤童，上唇神停蓋，下唇神靜輿，左頤神黃父，右頤神黃母，頸左神柱人，頸右神昇平，左肩神遠山，右肩神遠安，左肘神飛龍，右肘神伏虎，左手神天丁，右手神天鄒，左指神甲卒，右指神禦兇，腋左神扶干，腋右神扶刀，左肋神衛邊，右肋神防非，胸神曰天田，背神曰紫房，脊神曰運陽，腹神曰包靈，臍神曰中平，脾神曰黃常，心神曰丹元，肝神曰無英，肺神曰白元，腎神曰桃康，腰左神動關，腰右神搖停，陰神曰幽關，

尻神曰幽闕，左股神玄岳，右股神玄山，左膝神轉生，右膝神幽停，左脛神天柱，右脛神天關，左踝神幽狐，右踝神幽狼，左腳神輪空，右腳神運虛，骨神曰內丁，肉神曰衛非，皮神曰包羅。按《道喻》云：已上身神，謂之百魔。《中黃經》曰：一者，上尸彭琚，居腦中。二者，中尸彭質，居明堂。三者，下尸彭嶠，居腹胃。俱各長七寸，結氣成神，如赤子狀，榮衛流通，運化自然，與天地合。每到庚申日，出入人身，上詣太玄三府署中三十六曹，下合屬案內言善輟惡也。玄帝統太玄元帥職司，案降下土彈鎮百魔公事，無令妄自出入人身也。

一月一辰，降於下界，且三元八節，甲子庚申，及三六日，則輔助造道也。又復成年定制一十二次，秉三界大都督威柄，准一月一辰樹燾，案行天下，操扶社稷，普福乾坤矣。其諸降日分在本經後十洞巡遊之句下。於是，玄帝真遊功德，

則溥海內外，顯應昭然，承恩者庶廣，稱揚者頗衆，皆形于方冊，今諦宜為之註。

### 錄善罰惡

凡人之善惡，因起自身、口、意三業之感召，孰不至滿稔之報。蓋玄帝真司，常警以賞罰事。《啓聖記》云：宋朝祥符初，福州興化軍一商人程嗣昌，素好恬淡，因遊密州駐交橋鎮，睹獵輩酷捕飛禽，物命枉殺不忍觀。聞念將家藏戒殺圖文印施，命工鏤板畢，遇十一月初七真武降日，遂焚香叩拜靈空，告云此地飛禽無辜致死，願惟聖佑圖文化民從善。及施日，稅攔頭彭景首請一本，張貼于壁，不期妻華三娘，纔聞所誦，發怒碎捨棄穢中，即買一枚黑鯉，竟操刀割之，其魚躍尾，刺損阿華一目，迸血被地，苦吟萬狀，血乃化蟲，醫巫莫療。景覓嗣昌詬罵，纔脫潛抵，遺頌坐逝矣。無何，鎮寨廳前，見程太足懸空立。巡檢宣旦知異，乃炷香問程。太遽對言曰：吾是中天真

武也，察知此地居民，累劫酷捕物命，恣充口腹，業障深重，尚未彰報。先顯阿華毀程嗣昌勸文罪，當處惡死，報豈容逃，餘民犯別聽。言乾不見。時虞部員外郎向郭，提點山澤公事過彼，聞風訝審宣旦，示程嗣昌親筆頌文。曰：我不傷殘命，皇天賜善名，諸人還未信，報應甚分明。洎讀畢懇而懷歸，回朝敷奏真宗皇帝，嘉賜讚謚，真武靈驗，事仰騰白，附禮典照，應御制曰：三元一神，通應十門，煒燁光祥，咸真滅殞。故仰知玄帝，錄一程嗣昌者，勸百善。罰一華囂婦者，懲百惡。《感應篇》曰：其有曾行惡事，後自改悔，諸惡莫作，衆善奉行，久久必獲吉慶，謂轉禍成福者也。

### 輔正除邪

君上尊為萬姓之表，表正則天下何物不正，政在克忠，輔臣俾民咸遂其性。故帝歷陰相社稷之權，每分真寄凡，以輔正有國，僭禍妖淫豈能久害邦國哉。《啓聖記》云：唐高宗

崩，於柩前立皇太子豫王登極，時武后擅政，放帝居房州，后即擢母弟之子賀全龍，充管內提點，除殿前觀察使，惟習妖術是務，詐號曰北極七元助國正法也。后每奇之，全龍恃寵擅權，讒黜百僚。忽聞泰川路告急，奏今西鄙諸耶王趙宏，統妖兵入境，助戰威武者，乃蛇虎煙火、百端精怪，今本司用兵不前。羣臣議奏賀全龍行本身七元法往剋。武后依敕，下樞密崔察授符，給兵三千，領抵寇鋒，大軍亡半，家童折三，全龍無措，邊郡轉危求收。朝臣再議，保奏黃門侍郎裴濤一未仕子仲芳，年登十六，貌異材神，必能決勝趙宏妖寇。后宣見，賜光祿大夫，官兵五百，敕免朝辭。歸拜父母，佩劍提兵，直抵寇陣，乃揮劍折衝，其趙宏倒戈墮馬，兵僵妖潰，盡擒回朝。趨見武后，賜登殿坐。敕撫曰：朕知卿天神人耶。光祿始奏賀全龍，事狐女元綱妖術，有玷國風。后尚保愛全龍，宣令携家童數百入內，當殿

比試七元法。全龍至，叩牙噴水以成雲霧，童子皆騰空際，放蕩狂風驟霰雨雹。光祿揮劍招之，一一墮擗，入劍鞘內，舉真火呪焚滅。於是，羣臣稱賀太平，放大赦遍布天下。時通天元年九月，竟改號神功元年也。光祿既聞，告別父母，曰：兒自天來，今從北去。言訖退揖坐逝，不覺尸騰雲際，仙樂嘹唳，冉冉投北方而去。事奏聖聽，追封爵號神應將軍。濤奏納官，請宅為觀，武后依，贈濤號神應慶清居士，就名觀額，唐祚復興也。乃玄帝警示後世人臣，無設奸雄之佞，犯者無不擯絕。且人懷正念，必至真玄，邪念未成，立遭惡趣。

### 濟拔天人

水、火、木、金、土、穀六物，因地生而天成，人得養生送死。故君為民之天，食乃命之天，民賴君安，君以民立，尚有凶年歉歲，造化然耳。唯有德君，上能解劫變災凶，回為休祥，資接兆民。按《啓聖記》：宋太祖在

周顯德元年，行營征瀛州，路逢一羽士，密告貴極兆云：總得真武陰助。言訖化光去。太祖信誠，章醮露答畢，而果承周禪，國號曰宋，改元建隆，徧賞天下軍旅。惟瀛州闕乏，陳疇奏請，表至述庫積蕃商寄錢五萬貫，欲借充邊戍犒賞。回旨依，給付高陽關鄭度支遣，訖續據蕃商伊壽先等到司。陳疇齋周，朝通關文，牒述寄庫錢事，因趙王昨會太白金星告兆，燒獻錢幣，贈吾恩主真武，照疏收外，出剩錢五萬，遣吾換易，凡財椿管趙王使用訖。言畢，商人不見。疇具實奏，上覽喜慰不勝。至二年三月一日，百官陪駕，陞端明殿，論議諸道侯王，各據山河，累征未剋事。俄頃，黑霧靉靄殿前，四目不通。丞相趙普獨邀駕登孝成殿。方坐，仰見雲際一神人，恭揖皇帝，遽降啓曰：皇基鼎祚運新昌，堯舜須依人喚將，莫似后奢纔得位，逆姦依玷亂施張。太祖躬問：聖者何職？降曰：吾非土地，職係天都右

勝府事，吾欲適燕地乃遙聞聖慮，特當駐報，吾曩赴三天，聞宋僭不踰紀帝。普躬謝聖論間，真武辭升。至建隆三年秋，據河北二路申聞，兩載旱荒，軍民乏糧，事大不堪，官吏莫能措畫。忽於七月七日清晨，二十軍州各有粟麥，堆垛盈城，縻袋縫記，總是黑雲馬紙粘糊。況其物貨無主，亦無夫脚，州軍互審，申奏朝廷。三司看訖回旨，物貨豈得無主，蓋是國家德感真武，出天倉粟麥，垂濟二路。攢計已得十五萬石，仰低價賑糶，接活軍民方甦。上聞喜曰：恩非小可，曷敢不報。遇真武降日，帝躬駕玄都殿，香火瞻敬。按董真君降筆云：玄帝以道德開化，如天地湛然默有成功之理，無一時不念衆生，無一刻不憐下土，每知劫數，必先以開濟之誠，上奏金闕，匄減分數，至於蠻夷猾夏之處，亦行教化，可謂大慈普救無上法王也。

### 祛妖攝毒

凡被妖毒灾眚干擾之地，未有不隨

人愆業乘染也。大抵皇天無親，惟德是輔，唯君子正心，則自然感格玄帝威光，祛褻制攝諸不祥事。《啓聖記》云：趙州石光祖，乃右勝府下副參謀官，謫降佐輔宋三十餘年，至太平興國初，拜觀文殿大學士右諫議大夫，解逝復還北極職事矣。從弟尚書禮部侍讀石光嗣，出鎮洪州兼知此地，及潭鼎衡鄂荆。期連蠻貊，當被七十二猖神，橫流邪毒，枉害人命。況彼一帶居民，少親正教，不識醫藥，惟務左道，祭賽南神。況斯民盛習此等妖術，自號金剛法事，施用油火刀刃，移發狂魂，巫言患家，實幻惑財物也。光嗣禁止，竟不令行，遂命羅浮洞道士凌居邈章醮，懇禱真武，俵散聖號位牌，教民奉事儀式，於下降日咸誦經呪，積有歲月，其左道妖民猖神邪毒悉皆潛伏矣。又淮陽軍進士陳拱臣，幼年獲一小龜，其狀異常，收養于家，一味食棗。拱臣洎登科之歲，頓然龜大，無何一宵，龜身負一赤蛇盤繞。拱臣知是

祥瑞，求畫真武聖容一堂，延供久之，禱無不佑。拱臣擢信陽參軍，忽承轉運費環，委充監修築城部轄役夫。值冬，疫癘流行，軍民染患，久滯工役。拱臣悶坐，恍見龜前作人語，曰：吾聞參軍部役遭瘟，特來獻祛穰之呪曰，天罡天魁，立驅電霧，施我陰功，狂橫速去。一炁念三徧，仰面向西北方收炁，吹水盂中，用楊枝濡灑患身即愈。略此悃謝見養之恩，吾今還北極事。言訖而覺，既行其驗立應。忽家書至，述養龜已失，同夢時也。修城完日，以由呈稟漕臺，環詳體具奏，朝廷回降旨，下就信陽城建立水火二神殿，呪文勒石，永為救民。仁宗追封敕賜二神，號曰：神龜同德佐理至應大道顯明武濟陰威翼聖左正侍雲騎護國保寧輔肅玄初太一天大左將軍，聖蛇同德佑理至惠誠重威慈普濟陰辦武聖右正侍雲騎護國保靜輔肅守玄太一天大右將軍。

以副上意。切切為之。

以副上意，切切為之之句，是玉童繳白玄武將軍遵命也。玄武辭謝誥職，出離北極之官，即日赴右勝府，置理任所委公事矣。

太上說玄天大聖真武本傳神呪妙經卷之一

### 太上說玄天大聖真武本傳 神呪妙經卷之二

鄺人方田子佩昇玄  
內教錄陳佶集疏

時有真人，名曰妙行，特離班次，竦伏帝前。曰：臣宿有因緣，得聞妙理。北方大將，玄武將軍，巡察天人，錄善罰惡，不知此將，應化何因，有何神通，鬼神降伏？

是殿每朝會，較結錄籍，不輟須臾，具元儀畢，許請問諸因緣事。

願惟大造，少悟小聰。

十極之中真人位號，皆有妙行之稱，唯東極宮中者最，作是班之領首。《莊子》曰：且有真人然後有真知。引證彼真人之行虛皇尊曰：與真常會，無有明相，孰為妙行。時會中諸來者，俱恪守班次，惟東極妙行，出笏越班，伏奏竦求於紫微帝前，而自頌宿契，得聞玄武有妙理之因，故發願唯問讚大造之副，少悟小聰之懇。

為請耶。夫道之字曰大也，化之名曰造也，仰之大而化之之謂聖。此聖者，果神智六通，能擯攝鬼神事。是時大帝隱几而言：妙哉真人，能為凡間。然其玄武應化之因，渺邈難窮，希夷莫究。

隱几者，乃伏几也。時紫微大帝聞請，則忻然伏御几案而俯示大眾，興以讚羨妙行真人誠發妙哉之問。玄武應化神通，職業盛事耶，故妙行善能為凡間，啓塵俗之人普欲，使將來知有天神玄武，凡身修鍊，了證六通總司三界功過等事。且渺邈難窮者，謂通化無緒，無所不入，莫可得而窮者也。希夷莫究者，謂神變難測，無所不容，莫可得而究者也。按《靈寶智慧上品證六通譜》曰：天眼神通，視智高慧，通目中朱童，總五色之光，洞觀無礙，自上自下，四方八面，無所不照，無所不明。地耳神通，聽智遠慧，虛廓中元窗，總五聲之音，聲感響應，上聞九天，下聽九地，無所不知，無所不究。東鼻神

通，空智清慧，寥孔神黃寧，總五氣之氣，洞妙自然，出入陰陽，往來無門。西口神通，虛智微慧，即竅官太和，總五味之清，洞達神英，虛無不納，頤無不容。南心神通，清智明慧，開舌司正倫，總五神之柄，洞杳飛芒，經緯萬方，不疾而速，不行而至。北手神通，微智遐慧，深主司人，關法四時，玄序洞妙九微，把握生端，上應天關，陰察禍福。是故玄帝，由持此之大戒，處凡而能攝伏眼、耳、鼻、口、心、手之塵欲，乃得經濟，而神性兼通於六洞也。然後威加鬼神應，諸外道不祥莫不聞風而伏玄帝歟。

蓋乃玄元聖祖，護度天人，應化之身，神明之妙。

玄帝聖祖乃祖炁也。三寶之尊神是歟。天寶君主聖祖始炁出書時，號高上大有玉清宮。靈寶君主元炁出書度人時，號上清玄都玉京七寶紫微宮。神寶君主玄炁出書時，號三皇洞神太清太極宮。並出大有金

書。天寶以開天地之光，靈寶以開九幽長夜之魂，神寶以制萬靈之事。故知太上護度應化之恩，每隨人天諸根性漸令入諸圓成也。存神者，助神通以化之。見明者，教明察令變之。《中斗經》曰：大道無形，常居杳冥，聖中之聖，靈中之靈，包羅無外，含養衆生。

蓋無形之為道，非有象之可言，變化億千，虛無難測。

蓋元炁也，非弗是也。元始元炁，生天生地。《清淨經》曰：大道無形，生育天地。《應運經》曰：太虛無象，朴散為人，天布日月星辰之象，地結山川海嶽之形，人稟五行陰陽之秀，皆本祖炁相承，弗是有象可言耶。《荀子》曰：天不言而人推高焉，地不言而人推厚焉，天地為大矣。人不誠則不能化萬物，是故元始行不言之教，而強名曰道較之。變化億千者，數也。且萬得十千，兆則百千，億計千千矣。千千名大千世界，機分百萬於虛無中，推運是理

也。彌綸萬天，統御萬界，以分萬象，以明萬物，以傳萬法，制御萬靈，攝召萬炁，以通萬化，擯斥萬魔，不著萬有。云云莫測。

且玄元聖祖，八十一次顯為老君，

大洞天寶君，內號曰玄元聖之祖也。乃生一成二，以開大羅三境之天，出號曰元始也。洞玄靈寶君，內號曰玉晨虛皇，尊法三三不夜之光，開九霄之天境，出號曰大道君也。洞神寶君，內號曰玄元後聖，君法九九八十一炁，布列八十一陽天，方顯號曰老君也。《混元經》曰：老君顏若嬰兒，生成鬚髮皓白，上天內號曰老子。《叙教品經》曰：元始故命老子託化人間，或夷或夏，隨世改號，演說科誡，開度一切有為羣品也。按《道藏總龜》載：當太古上三皇時，號萬天玄師，出玄中大法於世。中三皇時，號曰有古先生，出太素經於世。下三皇時，號曰金闕真人，出金闕秘經於世。教民以太平無為之道也。上古伏羲氏時，號曰鬱華子，當

出元陽經於世，教順性命之道。神農氏時，號曰大成子，出太一元精經於世，教以好生之道。軒轅氏時，號廣成子，出道誠經，教以飛騰之學。游淨樂國時，號紫元君，授玄帝太和玉虛之訣，教以智慧上品大戒，乃歸根之道。中古少昊時，世號曰鴻濛子。顓頊時，世號曰赤精子。帝舜時，世號曰錄圖子。帝堯時，世號曰尹壽子。帝舜時，世號曰務成子。夏禹時，世號曰真成子。商湯時，世號曰錫則子。周文王時，世號老聃，官佐柱下史，出道德二經於世，時關令尹喜受學，今補為大羅玉清聖境太師之官，判天樞院事。《莊子》曰：關尹老聃，古之博大真人也。寂寞無形，變化無常。仙翁葛洪曰：老子是天地之精神，無世不出。

八十二次變為玄武。

玄武名成於後天之際。按《降筆實錄》玄武果先天始炁五靈玄老之化，乃元始化身，太極別體。上三皇時，下降為太始真人。孔穎達疏《老

子》道生一，此太極是也。太極生兩儀。中三皇時，下降為太初真人。日月在太易時，含光太初時發輝。下三皇時，下降為太素真人。按《白虎通》載：形兆既成，名曰太素。此燧皇立人夫婦之道化。當黃帝時，生淨樂國為王子，時道號潛雲子。於道有功，玉帝獎勵，始封玄帝之號也。夫大道者，元始帝先賜封五靈玄老，開北召水，乃元黃植象之根。次漸分氣化形一，一為上帝之官也。謹顯諸化，太始天一，二身太初太陰，辰星月孛，斗、牛、女、虛、危、室、壁二十九身，六甲、壬癸一十八身，太素北獄亥子丑乾坎七身，風、雷、雨、電、霹靂一十五身，羌老八煞人星一十身，至玄帝身，乃第八十二次化也。

故知玄武者，老君變化之身，武曲顯靈之驗。

老君別號，曰混元上帝易有太極是也。《太極分化太始經》曰：老君變化之身也，大帝人以其從弟武曲



顯靈事，驗處為比者，蓋兩聖功德頗類。按《北斗本生經》曰：昔龍漢初劫，有周上御國紫光夫人，於上春日游翫，至溫玉池邊，方脫衣澡盥，忽感蓮蕊，九苞一開發，中有化生九子。夫人護抱，鞠養宮中，志願惟成聖哲，佐輔乾坤。諸子泊壯，冠乃各修，因地功行俱滿，白晝冲天，並受得三清貴職矣。天皇大帝長子也，佐紫微上宮紀綱，元化衆星，主領紫微。大帝第二子，佐北極中宮明堂，布政下土。貪狼配天，為元主萬物，為延生。巨門配地，為元主物命，為延命。祿存配日，為火元主祿，為保命。文曲配月，為水元主祿，為益算。廉貞配其土，為江元主官爵，為消災。武曲配水，為河元主壽，為散禍。破軍配金，為海元主妻兒，為扶衰。按傳洞真註《北斗經》第六，武曲輔星玉諱昌上元處。凡修鍊時，奉行北極天心大法，救物利生，道號曰太車子，德稱曰定真君。不日行滿功圓，承天詔飛升，官拜紫微垣太

常，執事斗中玉冊，位房斗中紀明真皇天闔陽宮所，配事水政，主錄河元，主管神仙升進公事。上總九天上真，中統五嶽飛仙，下記學道之身，歷諸功勤，合轉階級者，悉總調達，注名玉曆，管攝下土歲時發生地財度支天倉府庫出納事。且玄武寄凡，自開皇初劫，雖異世所修，並充天職，臨事同體，悉以蒼生為心，其舍靈受所賜者多矣。於是，二真紫微、徽贊顯靈而同驗耶。

本虛危之二宿，交水火之兩精，

天中北上，乃化玄炁之宮，有虛危二宿，位分占天次二十六度二十五分半，是日月兩曜緯躔之舍，副日帝月皇之政，水火在。昔炎帝癸巳歲正月朔戊午日旦甲寅時，日月合璧，二炁混虛危宿，度神彩流，降奎婁之域，淨樂國境也。善勝皇后偶寢宮酣熟，靈游軀外，見像日圓光入口，吞之而覺有孕。是歲末，炎帝國滅于版泉，黃帝受命，都建有熊，甲午歲立焉。淨樂君誕生聖子，乃虛危分

秀，水火流晶，而成形體，壯年受學，玄元化度。《法要義旨》曰：太和玉虛，紫微上都，五常回曲，六律引書，清明為炁，玄秀應敷，帝有妙法，君降極圖，象徧梵境，通運神居，廣方便門，衆妙無殊，無真不現，無道不俱，順于變化，逆于邪途，乾為十合，坤連萬墟，入淨出渾，應變總如，此境至極，上號曰太玄都。《實錄》云：紫元君復授道要畢，囑曰：子當龍漢四劫，披髮跣足，攝坎離真精，歸根復位，返本於虛危之間也。或掛甲而衣袍，或穿靴而跣足，常披紺髮，每仗神鋒，

董真君曰：玄帝准告命，往下方降魔日，元始有敕神，如斯結束。《莊子》曰：天與之形，道與之貌是耶。聲震九天，

既拜九天遊奕使，又領九天採訪使，司察功過，神仙公事。於是九霄梵天之上，玄帝威聲豈不震歟。威分四部。

專三界大督之柄，按月徧糾四大部

洲鬼神公事。東自播本佛于岱部，西至流沙瞿耶尼部，南至交阯閩浮提部，北極幽陵鬱單越部，應城隍鎮戍械甲兵馬等神，並聽節制。況玄帝令名威權，豈得四部之神祇不職歟。

擁之者阜纛玄霧，躡之者蒼龜巨蛇。

玉清宣賜阜纛時，當永壽元年上元節也。樹旗事若玄霧興生，乃表威權之望。於是乎，十億烈士咸睹旌旄，皆同會信，悉赴太玄之命。又地軸水精神龜，天關火精聖蛇，捧擁玄帝足下，司行討伐。天上天下，一應不正妖氣最威者，是天關地軸阜纛也。

神兵神將，從之者皆五十萬；玉童玉女，侍之者各二十四行。

行也者，列次也。此職右勝府之近司，屬隸北靈官為次也。則左右分掌威儀，及書記三界中善惡功過等事。按《仙傳拾遺》記曰：漢相張良，避世登真，位號太玄童子。按《啓聖記》云：信州弋陽縣，有敕封

額寂照孝女之祠，原本右勝府中掌籍綠霞瓊女也。因陸中道同妻張氏，素勤恪真武香火，惟求嗣續，至晚年，妻夜夢吞紅纓感孕，誕一啞女，顏色絕倫。至十三歲，一日忽琅然發聲，告別父母，曰：兒本是上天雙女官綠霞瓊女，兒昨因父母求嗣於北方真武，蒙參照父母枝慶案籍，即無胎產男女之名，真武遂以父母有處世平等之誠，保奏三天，蒙回降敕旨，下點差兒化紅纓投胎，充女身注一紀壽，終歸上會，兒離天府時，承真武慈旨，汝到人間切勿發聲。今聞宋朝司天監言，陳國分野當弋陽縣，下有陰貴仙骨異人，現定來刷兒身，恐泄天機未便。況兒壽限過期，當歸聽北極右勝府副判司，祇備差使，一任七年，滿日得返雙女官矣。言訖奄逝，事達聖聽，敕贈今號也。以此表證是府玉童玉女定制額也。

綬北帝之靈符，

《漢官儀》曰：綬者，有所承受也，所

以別尊卑，彰有德也。玄帝於飛升時，受金闕賜北帝靈符之冊牌。首見竅穿，以銷金飛雲紫白文帶，謂之綬也。牌面符書，乃金篆文，曰太玄元帥龍文攝化之符。

佩乾元之寶印。

佩也者，身服玉佩也。《白虎通》載：故能修道無窮即佩環，玄帝飛升時，金闕賜佩絞鈕玉印，以封事為信驗者也。印章命曰乾元寶印，符印上式權，且以凡間書模也。想天文敷煥，凝結成篆，況玄帝增封拜，加重職六事，奉權命符印，又六顆矣。規成模範，大小及文篆，則凡世所未得見聞流傳也。

驅之有雷公、電母，御之有風伯、雨師。

北極右勝府事，天蓬大元帥判五雷院事，職階曰都天大雷公也。所轄風、雲、電、雨之使，及飛龍騎吏左右億千兵馬、水府力士河伯吏兵共三十萬衆，日夜周緯陶鑄，都天之下萬彙諸品物耶。右勝府事討罰鬼魔不正事，則是等准副共合大信，遵依揮

燾行營之命，驅馳駕御威奮赫奕助罰不正公事。按《上清法隱書》所錄，諸大聖者官叙階職品男官女官姓諱，謹顯之于后。五雷院屬第一廳，男官雷霆院事霹靂大總管通天入地變現搜捉大將軍吳天安。第二廳，男官興駕霹靂九天遊奕討罰姦邪使欬火搜捉大將軍鄧伯温，雷公五員。第三廳，男官雷霆號令星火炎飛懲警下過心事監魂縛魄大將軍王明。第四廳，女官雷霆院斬崇擒龍大將軍王安。第五廳，女官雷霆院破廟斬尸大將軍吳天明，電母都使北極驅邪女官右總管雷霆四時電光事大仙母尋姦大將軍田守明。同知院事男官雷霆院催電發震欬霹靂火通天入地搜姦急捉大將軍田守真。風伯大君北極右勝院風伯副箕使紀綱八卦行風使案糾不法怪異風變事大將軍金三。五雷院都大簽書諸部雷霆錄籍歲行風雨電射應于不正邪魔事判官辛漢臣。雨師神龍九天開化掌籍主宰充下元水府轉運使

檢校諸洞行雨公事元皇靈應帝君張亞。統五湖四海九江八河七澤十二溪谷行雨龍君外行雨洞龍右一百七十號，見《孔雀經》。夫五雷六甲八煞，皆五靈玄老炁化分靈孕，凡荐修今號方出也。《淮南子》曰：雷電不興，風雨不作。是故五雷號令，電火徵姦，風布八卦，雨澤行教，乃降至和，生成萬物。不然，雷轟霹靂，電火爍焚，風烈怒號，雨驟霰雹，斯非韶雅之象，天行誅討耶。《詩》云：敬天之怒，無敢戲豫。

衛前後則八煞將軍，隨左右則六甲神將。

乃玄都右勝府正衛威北八煞大將軍，八營駐劄于酆都獄華蓋山之前也。謹顯諸煞姓名之次第。天煞將軍張子庶，地煞將軍陳子青，日煞將軍李子德，月煞將軍范子章，水煞將軍杜子貞，火煞將軍劉子大，金煞將軍王子言，石煞將軍賈子元。副翼衛司威南六甲大神將，六寨營伍旁列于太微垣華蓋星之下也。又謹顯

諸將姓諱。甲子水將李文思，甲戌土將李守通，甲申金將李守全，甲午火將李守左，甲辰風將李守進，甲寅木將李守遷。按說靈寶經時，元始在始青天中演教度人，偶下土東北兇變，則神公受命普掃不祥也。斯時，六甲抱金關，七政守靈壇，八威奔電激，九鳳破兇邪，並准副玄帝討罰。前後剛澤，左右徽控也。可謂金鉞前戮巨天，後刑非特，此時至今號令亦爾。《開皇章》曰：羣魔欽至，化萬國保康寧是謂也。

天罡太一，率於驅使之前；

率也者，賓伏也。於也者，幸侍也。天罡太一亦係五德神君，乃賓伏幸侍，充太玄從官，常備准威用。按本經載云：擁之者，阜燾、玄霧。躡之者，蒼龜、巨蛇也。乃右天罡，掌阜燾，諱監兵，乃白虎七煞右將軍及下太一，載聖足，諱執明，本玄武五煞後將軍。蓋聞玄天上帝，威貫神真也。授職階北極左天罡之罡，阜燾旗心端設北辰，貴其生成萬彙也。

又階職鎮天玄武三界大都督之官，每恭行天討罰兇，則神武不殺也。其右天罡下太一顛行司殺事也。按《玉冊》曰：降水火二精於掌握，則三五合同功也。三乃聖蛇，五乃神龜也。攝甲庚兩將於紀綱，得七九齊制用也。七馴蒼虬，九御玄駿，故知驅策斬變，惟此數將最能關固。社令城隍，悉處指揮之下。

悉也者，皆聽也。處也者，制度也。社令城隍，係在所國土州府軍縣鎮監鄉村疇里，各有斯職，分領陰景卒吏，機察本界中事，皆聽太玄指揮制度使令也。昔者巢城犯惡，當玄帝蕩沒彼處，無得城隍社令遵副，自化道士證明，焦婆充彼處土地，聽指揮也。《啓聖記》云：昔巢州四民兇暴，乃積劫累聚，殺害物命，恣充口腹脂肥，以至僧道之流亦皆倣效俗態，逐日血屍狼藉，穢氣上衝，觸犯日月星辰，亦滅光色。是時九天察訪使上奏天廷，昊天玉皇駕御出三天門，觀覽間，果見吳分巢州地惡人

兇，乃命天官紫微大帝及地水二官，取嶽司委實北極方，詔右勝府副帥下蕩此境，連城陷沒為洲，永清淨也。真武趨朝得旨，嘆奏：臣聞地方千里，未必人人劫，切恐大冤愈結，容臣下審地祇。大帝復曰：此州城隍社令，悉預奉玉帝敕旨，遷任他所。真武遂遵副敕命，仍遣部下右天罡，先行審察，既降遂變一大鼈，死浮溪面，果官吏士庶互報，閔來分鬻無不食者。真武亦睹斯惡，自化為凡流道士，巡門遍經，覓水驗實，唯焦婆家有不殺之德，餉水清淨。真武謂焦婆曰：此城不久當蕩為湖也，可速登聖女山居，作湖山土地道士。言訖不見。婆挈家同子婦，竟登是山，既至迴觀，睹黑風巨雨霹靂洪波，於頃刻間不見城基，派為水界。婆手加額，忽瞻見空際一神，狀貌若覓水道士，降言此水屬汝所管也。道士既升，鄰州官吏乘楫到山，詢婆元因，各申所屬，婆眷忽相繼損世。西晉封靈顯聖母，改湖

山從焦姓號，豈不因真武處分指揮保斯職乎。有妖皆剪，無善不扶。

精乃物妖之感化，有犯則無不剪除也。善人方便益世，暗中真司扶助。纂《啓聖記》。如魏公韓琦判大名府時，熙寧二年己酉歲秋，據黃河燥吏馳報曰：本燥嘗有一巨龜之精，出害生靈久矣。今又出浮於水面，怒濤汹發，壩捺崩隕，水勢暴橫，莫知漂溺人命。公聞，急遣幕使鄭圭通判華惇措置。奉旨至隄，二人朝服焚香，仰扣北極真武曰：願降靈助鄭圭剪妖。遂張弓矢，射中龜沉，水順壑整燥完。忽一夕，圭奄若夢間，被二吏拘，曰：吾承閻羅府追汝，證對殺龜公事。執行至一山府，二吏自相語曰：真武今日降此。圭聞問故，曰：校勘中下二界黎庶應造善惡，並屬此風吓羅山府所理也。圭越從入，急趨雪故，蒙旨下案，檢會水族格曆。俄齋簿呈，龜前身本人，生西京大宛，為齊明俠子，名程宣

也。治雲夢城不法，唐高宗遣大將陳元忠討西，其城下日，火燒身死，魄充此地城隍，擅自邀祭，枉害人命，鄴都糾知，罰為黃河四燥卓州界內推潮運沙土地之職。却於咸亨三年庚午歲，魄氣投龜胎，既生長，輒徙黃河七燥大宋北京界內，興發水災，已四百年，共枉殺黎民生命萬數。真武聖判曰：龜死本當碎屍，尚敢妄詞，冤執陽間屬官理索性命，況鄭圭遵魏公旨，韓琦不日除赴紫府真人之位，當吾保奏也。圭拜謝間，聖遣符使懷神龜，與承吏鄭圭，同赴韋閻羅庭申稟事，因妖龜尚言希求生路，身乃五百歲成器之形。王敕符使出其神龜，金光罩挾妖龜，騰空碎為微塵，飄颺撒盡地司，令鄭圭還生，從此人間永無斯禍。

朝金闕而赴崑崙，開天門而閉地戶，杳冥恍惚，審察窮通。

金闕者，乃大羅三天上帝宸庭總號也。曰金闕玉清、金闕上清、金闕太清也。崑崙者，謂無上之基玄都玉

京山名也。乃清微、禹餘、大赤三天宮殿，建在斯山內也。昔日詔玄帝趨赴朝見元始，是時奉命行事，功著人鬼，分途司主，開陽閉陰，故謂開天門閉地戶也。分期出杳入冥，恍惚經緯萬方，往來審察三界，窮變通化，隨宜開度，一切有為無為事理。右按降筆實錄，每羣真朝會昊天玉皇上帝，則四聖為都班之首，引領起居也。

### 居其壬癸之方，

居者，安處也。太極始判分二儀，開天一生水，闔地二孕火，立為壬癸之方，列紫微北面，易納甲義。壬癸者，乃乾坤之至精也。乾陽動生甲壬成，坤陰靜生乙癸就，乃化天地陰陽之和氣也。乾中靜變壬為離日，坤中動化癸為坎月，迭往迭來，盈吳戊己，而負陰抱陽，司化萬物，實緊水火陶魂鑄魄也。按降筆實錄云：玄帝所居之闕，號曰天一真慶宮，處紫微北上，在太素秀樂太虛無上兩天之間，宮殿巍峨，皆自然妙炁所

結，琳琅玉樹，靈風自鳴，聲合宮商之韻，紅光紫霧常覆其上，此處則玉虛無色界也。

助有甲庚之將。或乘玄駿，或跨蒼虬。助有者，順立成局務也。甲庚將者，將乃帥之佐，有正副四員，甲、戊、庚、辰也。甲仁愛，庚義宜，關制令命。戊信誠，辰吹噓，魁罡爰從，喻若造父王良，左右攝提之職，掌玄帝馬院龍廐之政也。甲、戊將正副者，除牧玄駿之使，乃引轡執策之承。易納甲義，甲乃乾之應，戊乃乾之比，一將名位處室壁之間，應天象如造父王良政焉。庚、辰將正副者，秦馴蒼虬之紀，佐襲逐飛御之官。易納甲義，庚乃震之應，辰乃震之比，二將名位處角亢之下，應天象，若左右攝提任焉。乘者，駕也。玄駿者，玄乃驪黑色，駿乃形之高八尺也。曰元馬，本奎比河中天駟，分精易說卦乾健也。乾為馬，而應陰紀陽，故能往復踴健也。跨者，騎也。蒼乃青碧色，虬是獨角龍也。曰標携龍

角，帝座之別區也。《易·說卦》曰：震乃動也。震為龍，時潛升陰中之陽，常風雨奉之。

目閃電光，眉橫雲陣，身長千丈，頂戴三台。

按降筆實錄云：玄帝為凡人時，身長九尺，面如滿月，龍眉鳳目，紺髮美髯，顏如冰清，頭頂九炁玉冠，身披松蘿之服。自飛昇後，每奉降魔制妖，神變千丈大身，雲眉電目。三台六星為冠。上台司命主壽，上星應天子，下星應女主。中臺司中主宗室，上星應諸侯公王，下星應卿大夫。下臺司祿主兵，上星應士子，下星應庶人。太微三台六星，兩兩相比，傾光隨覆玄帝之頂，世人倣效為冠名。晉《天文志》：三台為天階，太一和陰陽、理綱紀，主開德宣符之驗。右按法家符祝曰：上台一黃，祛却不祥。中台二白，護身鎮宅。下台三青，治病除瘟。故知三台垂象，神光煥赫而能昭德塞違者也。其動也，山水蒙；其靜也，地天泰。以

茲顯化，故乃神通。

按《太玄都真藏玉華笈》云：祖炁化易，啓肇應運，混元隱顯，變易交參。夫蒙泰動靜玄義，乃金液化神煉以成剛日用之法也。昔太華老人云：修外者，無極無窮。修內者，無形無影。外修太虛，內修氣運，故得外神安而內氣合，乃名顛倒返神之數也。動蒙艮山為鼻息，出入坎氣，血通流利，用育德而成聖功。太素秀樂天君曰：以無為上下左右前後，以氣神和之，故能常得自然之妙，謂寄身行道託命傳真也。靜泰坤地母為黃一，乾天父乃祖始，有無交相陰中發陽。西華帝君曰：若能寢處，引息其神，知其所出，可見本神，不為幻影所著，不為夢寐所奪，此為運坤神而變乾象也。按《金碧潛通龍虎上經》曰：六十卦體盡出乾坤中，還須經否泰始可議屯蒙。按張平叔《續易道》曰：故易道妙盡造化之體用，遂達託象，審於斯文，蓋一在其中矣。☰☷乾上坤下，天地否，乾坤為

鼎器。☷☰坤上乾下，地天泰，交感如日月。☳☱水雷屯守一存三，免雞月停火。☶☵山水蒙聖功神化，運混沌育元精。蓋人倫稟協，無出一炁之元。若夫善頤元鼎善運一炁，是不足度于五行可成真道。《復命篇》曰：東南西北要精通，交感乾坤雌與雄，火候直須牢穩審，吹噓全藉巽家風。《陰符經》曰：天發殺機，龍蛇起陸，謂後弦之前東南巽位地戶也。坤寄體地戶，坤母索一，二生屯，就二而索三，成蒙難易，同氣相求，剛化先柔，使神有所度而氣有所流。動法運天，根發巽時，以據內動蒙屯生成之數，加四奇八耦，象日月之右轉三百六旬度之，載己土而養金鉛，專以鼻齶始青真炁，入于泥丸，金生真水，燧鑪火候結練。《陰符經》曰：人發殺機，天地反覆，謂前弦之後西北乾位天門也。乾本位天門，坤無定位，月節臨乾，蓋乾坤三變而興否泰居寅申也。寅生離火成己土，申生坎水伏戊火也。靜法

守地，根在乾時，而當外存乾坤二策之數，否泰日往來如天道之左旋三百六旬一周，戊火以襲木汞，次以舌下華津飲三十六嚙，使火化真土，變神以御。玄靈正陽真人訣曰：身中用年月，日中用時刻，謂以日為年以辰為節也。但任外神遷變，而以內氣固養，外當隨化應時，內得神堅氣固，以此修之最為捷法也。下士遇化而歸真，真士開度以上昇。《玉虛太清章》曰：玉虛之始化于太清，變運上極，持正入真，化炁攝穢，匡御衆靈，鍊寶回光，五常集嬰，律令統紀，度拔衆生，神降炁平，保練常寧，以入真界，諸魔潛傾。此道名上境，學者謹諦，聽日月至年，運修進無回停，大功三萬日，小功百日，升應有緣法士用之。以虔誠速度諸業海，超登上玉京。故知玄帝修四十二年，成茲上道，得證諸神通矣。

太上說玄天大聖真武本傳神呪妙經卷之二

### 太上說玄天大聖真武本傳 神呪妙經卷之二

鄜人方田子佩昇玄  
內教錄陳公集疏

是時真人再拜稽首曰：臣之慶幸，荷此綸辭。

妙行稱讚，紫微敷演，乃經綸端緒之教。

然其玄武之將軍，乃玄元之應化，其始之迹，其事云何，願賜詳言，以開蒙鄙。蒙者，不智也。鄙者，不慧也。故妙行謙和，宣明開析玄武詳節，普使會衆咸聞靈因，亦願三界人天，盡知玄武妙紀深趣之旨要也。

於是紫微大帝，敷以玄言，釋彼所因，解無上事。昔大羅境上無慾天宮淨樂國王，

夫淨樂國君，能聖哲主務，而感生玄帝，繼踵於考命，終日得乘生前所種清信功力，命超無慾天宮，衣飯天之厨箱，受諸快樂自然。《虛皇經》

曰：人有千善，福及七祖，死魂為仙，萬善既備，玉符下迎，千神來朝，白日登晨。玄帝修真果效奉天詔曰，九五老天君降言曰，子之聖父聖母已在九霄矣。九霄境乃玉虛無色界，中列三十六天宮，總隸大羅三界。玄帝父母得居，龍變梵度天無慾官中。按《紫光經》云：淨樂國境乃海外仙國，在西域月支國之西，星分奎婁二宿之下。

善勝皇后，夢而吞日，覺乃懷孕，其母氣不納邪，日常行道，既經一十四月，乃及四百餘辰，於開皇元年甲午之歲三月三日午時，降誕於王宮。相貌殊倫，後既長成，遂捨家辭父母。

按降筆實錄云：玄帝降誕時，正當上天開皇初劫，乃下世黃帝紫雲元年歲在甲午戊辰月初三甲寅日庚午時，符太陽之精，託胎化生，產母左脇。當生之時，瑞雲覆國，異香芬然，土地皆變金玉，瑞應之祥，茲不盡載。立小字曰安于，生而神靈，舉措隱顯，年及七歲，經典一覽，悉皆

默會，仰觀俯察，靡所不通，潛心念道，志契太虛，願事上帝，普福兆民。於是父王不願抑志，年十五再辭，王許，賜道號曰潛雲子。按實錄云：太上賜玄帝李姓，蓋取宗化之源。按《西域國西州天山壇降筆》載，聖父玉諱告，姑沃切。玄帝玉諱乞。按《啓聖記》，玄帝應化，唐時裴姓諱仲芳。按《本生經》，祖諱牛孳，宗諱端受右，暗諱四字賊瞎言乘。凡對聖席語，宜令勿犯上諸玉諱。本經內有言乘二字，可密音默誦之，以當回避也。如獻欵投詞祈求所欲者，於玄帝疏內無得書犯諸諱字，諸兩字諱者不許聯用，如是單用一字，書令字不完。

入武當山修道四十二年，功成果滿，白日昇天，玉皇有詔，封爲太玄，鎮於北方，顯迹之因，自此始也。武當者，古名太和山。按《九五經緯天地曆》曰：禹平水土之後，分治九州，拜立五嶽，定封四瀆範圍，厚載之德，名山大川悉以神聖主之。乃

考翼軫之下，有山曰太和，故老相傳云，上古玄武得道飛昇之地，更太和之名，就封曰武當山。按《實錄》云：王子離宮，尋訪幽谷，遂感玉清聖祖紫元君，授無極上道。元君曰：子可越海東歷於翼軫之下，有山自乾兌起迹，盤旋五萬里，水出震宮。自有太極之時，便生是山，上應顯定極風太安皇崖二天之下。子可入是山，擇衆峰之中冲高紫霄者居之。當契太和升舉後二千五百歲，龍漢四劫中，當披髮跣足，攝坎離真精，歸根復位，上為三境輔臣，下作十方大聖，方得顯名億劫，與天地日月齊，并是其果滿也。語畢元君升雲而去。王子乃依師語越海東，果見師告之山，山水藏沒，有七十二峰，一岑聳翠，上凌紫霄，下有一岩，當陽虛寂，於是採師之誠目，山曰太和山，峰曰紫霄峰，岩曰紫霄岩，因卜居焉。潛虛玄一，默會萬真，四十二年，大得上道。至黃帝紫雲五十七年歲次庚寅九月丙戌初九丙寅

日，自清晨有祥雲天花，似雨而下，迷漫山谷，去山四方，林巒震響，自作步虛仙樂之音，王子拱手立于紫霄峰上，須臾雲散，見五真羣仙，導從甚盛非凡，見聞悉皆降集，王子稽首，祇奉拜迎。五真曰：吾等乃九五老天君，准奉三清玉帝詔命，與子啓途。日當午，五真宣詔，王子再拜稽首，興受詔領賜，品儀易服訖，乃歛圭奉，乘飛雲玉輅羽蓋瓊輪上昇，朝赴九清境矣。夫玉皇有詔者，是斯經內一百六十八字天書篆文也。承此赴除太玄之職，方始顯迹，於凡知有所修之因也

真人稽首再拜，白紫微大帝曰：玉皇詔封，必有妙旨，敢問大略，以開小聰。爾時告於妙行曰：天書祕密，何可談揚，恐泄天機，深爲不便，大梵隱語，奚使衆聞。北極中天紫微令事，遵佐金闕昊天，發敕讚勞，褒勉約束，論事而已。時依應三清玉帝璽書，頒降准事，施行畢騰，祕于紫館，況明真有格，未易



冒禁，露談寶訓，恐致輕泄之愆也。於時妙行，開存衆之誠，請問大帝旨意之故，謙謙然寶惜，特為遏衆信，結誓立盟，使夫理志合儀者矣。

妙行真人拜手稽首，復奏言曰：臣雖緣薄，聖必恩寬，曲念衆真，特垂大便，苟輕泄慢，當墮惡途，萬劫千生，長為下鬼。

六趣雜染輪回，總號惡途，應是冥官幽吏，皆曰下鬼。

是時紫微大帝，念此真人著意勤拳，再三請問，遂宣帝敕，以示衆真。

拜手者，執簡啓壇禮跪也。稽首者，俛首至地俯伏也。三請者，則九拜手三三俛興也。妙行懇懇奏請，遂乃設誓，雖緣淺薄，不敢口敬心違，違者甘當處下鬼之趣。勤拳為衆三請，蒙大帝敕旨，遣給事侍中啓琅函玉匣，出示玄武飛升天詔宣唱也。

夫此祕言，金書篆字，大方一丈，號曰天符。見之者永處天仙，聆之者不歷地獄。

言夫此祕者，顯昊極三天門下金闕

誥命，璽封獎其天符尊崇也。按實錄云：符篆詔製，乃天真皇人撰及書也。字大方一丈者，則八角飛芒，各一尺篆跡也。曰赤書玉字之體，以金錯成形也。得永處天仙，是斯會無極仙曹，咸獲瞻見，當增其品秩矣。次聆聽者，因東漢之季，太上降蜀，授徵士張真人道陵玄武之經，使流傳于世，張君乃以金篆詔書文義，易作凡間書體，泱濟學道之人，使夫誦念及聆之者，保毓賢官太玄之氣，堅固耳宅門戶之聰，使地司黑簿無得書執曾歷八百功德之人也。是等學人命終之際，死魂不當墮入地府獄中。按《天師杜光庭集》：道炁初布，混漠無形，炁凝於浩莽之間，文結於太空之內，曲折成字，八角飛芒。元始命天真皇人，象形摹寫，名曰天書玉篆，乃為文字之祖體也。

其詔文曰：

此經天符詔語，乃依降筆，實錄本書。

金闕昊天三省門下牒奉

淨樂國子十五志道辟國二親

淨樂童子淨樂土子七歲神靈

天一之尊太陰天一紫皇尊身

惟卿玄元之化太虛本炁玄元化生

莫知其神莫知帝象惟德至神

莫知其神守中忘言授學元君

綿綿若存鎮護元氣綿綿長存

善釋魔刃歷劫解紛

虛心實腹清心寡慾抱一順真

和光同塵守昧同垢韜光晦明

鑿開造化鑿開虛己鎔化至精

樸散胚渾雕琢覆樸塊然胚渾

六百萬歲

延康劫初紀至庚寅 八十二身 五靈老始玄武後形

曲全枉直

誦已證道舉眾伸人 窪盈幣新 若水下物度幣革新

生陰育陽

陰生陽育女癸男壬 起死成人 恐人天橫衛生留經

其功不恃

興益利施亡執恃名 其德乃真 不希上德真靜常清

今宜再顯

吳天宜命太玄悖與 永鎮北旻 秉斯公治專政感民

上罰逆象

祛精逆象輒現與擒 下滅妖氛 邪氛侵氣妄逞收平

掌握圖籙

掌握宇宙極圖誓盟 攝制魔蹤 鎮伏魔勞大刑攝擯

帝真靈會

地真生理衛肇宏臣 驅神駕龍 駕龍馭駿統十號兵

甲庚之將

紀綱駢辮特賜甲庚 贊衛爾動 克成贊術蓋署元勳

周環六合

十二分野按月日巡 普福兆民 分身下降普福乾坤

道參天地

大道參校可詔飛升 萬真所推 九清萬真齊賀帝庭

可特拜太玄元帥領

元和遷校府公事册

到奉行

紫微乃言告真人曰：此文者，玉皇祕

敕，天帝微宣，不可輕傳，恐遭降責。

紫微大帝所寶三宣初敕曰：天書秘

密，何可談揚，恐泄天機也。次日：玉皇祕敕，不可輕傳，恐遭降責也。未曰：非乃至人，祕之宜也。誠授受者，恐口敬心違也。《因緣經》曰：凡人現世長命富貴者，往世曾敬信大道，妙義中來。永劫家勢不衰者，曾延奉正真，及成就功德中來。處世為人才識明了深通妙理達性真者，曾持寶經不妄傳人中來也。真人稽首，又白帝言：臣聞玄武將軍，神通至大，不居諸位，而鎮北方。妙用之因，神明之契，必有奧旨，願釋鄙懷。妙行復問玄武洞妙，因何專政，位居北方。

功業可當也。每羣真會朝昊天至尊，則四聖為都班之首。實錄云：元始陞玉宸殿內，大會諸天上帝，校遷三界羣真，登命九天，司馬侍仙玉郎啓太丹玉匣，出萬天素威功過玉曆，敕金闕侍中司馬大神韓君丈人、金闕司命可韓真人、金闕司錄定名玉曆真人、金闕司功九天採訪真君、金闕司過九天儲福真君，並開曆考績三官四聖之職，自太虛開化，神一挺生，有保天佑地化育之功，奏上三清，乃命玉帝親行典儀，當亞帝真之號，遂詔玄武詣闕，登七寶瓊臺之上，遣金闕侍中素靈殿大學士三天門下直日儲靈典奏事金真紫陽大夫含光上德仙君軒轅執本，齎捧吳極三天門下，玉冊傳命，宣賜玄武儀錫以通天十二旒冠，玄袞上施日月山龍物象，玄玉寶圭，紅舄玄履，瓊旌寶節，九龍玉輦，玄武拜受易服訖。仙君謹言玉宸三省誥曰：皇皇大道，赫赫至真，太極開判，玄元化生，妙蘊樞機，萬天尊仰，則為聖明主

務，其休隆廣，焉敢不崇。欽惟太玄元帥鎮大玄武大將軍三元都總管九天遊奕使左天罡北極右垣三界大都督，依前領元和遷校府職判玄都右勝府公事。太上紫皇天一真人冊曰：靈通太妙，上開混化之玄。道備鬱明，下統虛危之秀。寶育天元，撫成地紀。持造化於四時，推紀綱於八節。分身下降，普福乾坤。功齊五千萬劫，德並三十二天九霄。上賴於真威十極，仰依於神化有大。利施於下民，積聖德徧於玉曆。按遵簡錄，當亞帝真，敢不徽崇。何以明德，賜尊號特拜玉虛師相，玄天上帝領九天採訪使。金書冊寶曰：夫道生一炁，感化三才，結真于九極之華，晨麗于六天之秀。幽微煒燁，洞杳飛芒，功高難極，合示嘉尊想惟鑒觀，幸勿謙辭。餘當上輔大道，劫劫長存，下佑兆民，綿綿永祉。龍文昭降，永祕玄都。謹言崇封，聖父曰淨樂天君明真大帝，聖母曰善勝太后瓊真上仙。下蔭天關，曰太玄火精

含陰將軍赤靈尊神，地軸曰太玄水精育陽將軍黑靈尊神，並居天一真慶宮。仰觀玄帝之勳業，在于今日之權，總司三界功過，事況真休，尚賴其威輔，而神通果至大歟。真人乃啓於紫微，若有天人，志心欽仰，其於福利，有所得乎。妙行真人思正萬彙，順天人之心，仍問欽敬福利，將化人天歸向耶。大帝曰：此神將是歲每月六日、十六日、二十六日，諸天審察，此諸天者，乃是色慾一界天境公事。玄帝之守，巡歷審察二曜、三辰、五行、萬象、星府事，彈鎮不正妖彗也。故本經曰：每月三度，統領神兵，躬往諸天，徧為巡察。凡遇邪氣及有妖星，速須剪戮，是斯職也。色界天屬上元三炁君，召諸天人眷屬事中外一十八天主尊，謹著叡號：中九天五炁天君主北方，元靈上極天始素天君主西南，妙靈寶華天九炁天君主東方，玉華無極天始丹天君主東南，大虛真極天一炁天君主上方，

玉清虛皇天始玄天君主西北，素靈皓元天七炁天君主西方，玉靈素華天始青天君主東北，太靈真元天三炁天君主南方，南極玉文天外九天智德天尊主北方，雙闕化身天威範天尊主西南，至妙變空天仁愛天尊主東方，元真寶曜天慈和天尊主東南，開靈傳道天載德天尊主下方，中極總生天成化天尊主西北，元關溥濟天義議天尊主西方，成德曜晶天智積天尊主東北，暉明流光天禮教天尊主南方。太平運化天色界，乃無五行之所，其中天人眷屬衣飯天之厨箱也。本因是從，凡修鍊之士而及之。靈寶經註云：人有百善，東華註名，以至三百善，去身業歷，淨行命終，蛻殼神隨功著，飛鳥此境也。於中增修及千善者，福延七祖神魂，靈魄聚為眷屬也。慾界天屬中元三炁君，召諸天眷也。其六天十境，最居下位，接人間頂，題名于后。諸天叡號：善勝天王尊北境，他化自在天妙化天王尊東境，樂變

化天妙德天王尊中境，兜率陀天清淨天王尊南境，須燄摩天靈和天王尊西境，忉利天淳和天王尊護世四王天中央，東方境主持國天王，南方境主增長天王，西方境主廣日天王，北方境主多聞天王。靈寶經云：人有十善，司命儲筭，至五十善，五帝友別，三業漸除，形神少忘，得返五行之妙，天命終際，神魂徑超此諸天境，受大快樂也。況夫玄帝稟命，常保育天元矣。

### 十洞巡遊。

十洞者，乃十大洞天也。巡遊警察，神仙公事也。按朝天懺應洞天所各立仙官曹僚，分掌攢集萬彙錄籍功過等事。

及正月七日，二月八日，三月九日，四月四日，五月五日，六月七日，七月七日，八月十三日，九月九日，十月二十一日，十一月七日，十二月二十七日，下降人間，剪滅邪魔，驅除瘟瘡，保人慶壽，以全天命。其有氣正心純，忠全孝盡，名書玉簡，保舉昇仙。更有玄

科，莫可併述。真人稽首再拜，白紫微大帝曰：顯化之因，則聞命矣，天人欽仰。玄武將軍，作何歸依、設何方便，而得福利，幸賜一言。

妙行請問歸依之人，設何供禮。

大帝是時告真人曰：天地之內，能有至心奉祀玄武，一生之內，不食鯉音星羶，自斃毒傷馱穢之物，及於藟音小菜、大蒜、葫荽；耽淫嗜慾，扶屍接產，若能斷得，方可志心。凡臨下降之辰，皆有禎祥之慶。

大帝語天地之內者，謂天下地上大千世界中也。能有志心奉祀玄武者，勤修香火之家，誠謹信奉，遵依此經避忌之人，實於衛生利益。按《應運經》曰：飲食隨緣，不必勞神，不必著見。飲則通其色身血肉，食則充其色身臟氣。按《靈寶大誠經》：身中元神，惟務清淨，不可雜食臭腥，臭腥之物，壅滯經源，纏羅六腑。又脂葷辛臊，昏塞神門，攻蒸五臟，生諸病惱。人不能知形神，豈久可聽。此經保人天年，以除災患。

此乃簡要之法，所宜遵戒也。腥羶者，龜、鼈、龜、鼈、蛇、鱧黑鯉魚曰臭腥食也。牛、馬、野獸肉曰羶。自斃毒傷。自斃者，乃活動物命無故死也。毒傷，謂猛獸攫擒食之遺剩。自死及彫殘食之，多命促，此之謂也。按《孫真人食誡》曰：馱穢物者，鴈肉馱，犬肉穢。藟菜乃小蒜也，食多耗散精神也。大蒜雖入藥，久服反閉塞神氣。葫荑其臭，透人肌膚，令人多忘。芸薹、韭、薤，已上總葷菜也。耽姪者，竭精虧腎，玄武逝後。嗜慾者，敗氣散神，朱雀棄前。扶屍者，死魔驚魂，青龍離左。接產者，血腥衝魄，白虎亡右。或誤食忌物，當念本經淨身神呪，則穢雜之氣出雜於身內矣。唯扶父母師資死屍，候葬畢日外更吉服，而可朝真謁聖也。《易繫辭》曰：天之所助者，順也。人之所敬者，信也。信者誠心，晨昏上香，朝扣玉虛之門，志感太玄真人，按旄部錄所循之善，申明右勝府事，必降禎祥之慶光，輝子

之門闌，漸進則天佑之也。其夜，

聖降之期預先一夜也。

先當澡瀹身心，不汨思慮。

先當澡瀹，可預除身垢。孔子曰：沐浴為齋潔也，非為飾也。不汨思慮者，却去胸中亂事。太上曰：澄其心而神自清。又曰：形神俱妙，與道合真。

至五更，躬然香燭，淨果棗湯，

香通真達誠，唯降真沉香可。燭貴黃蠟者，輝明祭祀。淨果，五果，忌獻石榴李子。棗湯，沸湯瀑日曬乾棗。《尹喜內傳》曰：神仙多以棗宴賓也。淨水，亦佳。設淨水，因昔唐追封太上老君為祖也。憲宗幸廣平苑，夜坐于軒，睹真武降現威容，立于雲際。帝炷香，躬問奉祀天曹儀範。真武降言：焚香者可達誠，誠非香則不能達于穹蒼也。酌水者能滌穢炁，一切清淨皆由此生，故供養不可無水也。語畢帝謝，真武昇天矣。乃元和元年八月初八夜半降唐

禁中故事也。觀此豈上聖所欲哉，我當表誠遵此。

位列有三，志純于一，

位列有三者，遞歲三月三日，玄帝宴聖父聖母於瑤池玉洞天，報答誕生之辰。香一炷，燭二枝，淨果棗湯，當設三位分。志純于一者，餘諸降日，只用設一位分香燭果湯。稽首禱告，無願不從。

凡禱正念者，上聖無不從人所請。《啓聖記》云：宋朝仁宗皇帝，因轆軻問詔命道士洞神法師王伯初，庭對休咎事，於登壇日燒化御封心詞，俯伏出神齋表達上穹。翌日敷奏，臣伯初昨趨吳極奏對，罷朝迴至西天門，葛將軍見報曰，真武已保明，蒙玉帝御筆敕旨，賜延聖壽一紀。帝悅賜御筆璽記，贈真武銜，嘉祐二年正月日敕準寶應閣長生玄都殿賜銜也。謹錄于后。降真讚曰：萬物之祖，盛德可委，精貫玄天，靈光有煒，興益之宗，保合大同，香火瞻敬，五福攸從。詔書：伏以靈天，肅正

俯降，塵寰通明，護國定亂，殊聖現前感應，施惠救民，顯照圓成，所禱悉從，是願所求，皆有證心，不但國王大臣道僧士庶，一切有情能恭香火普及，所意無不果，遂以斯福善住世，專事濟人。承恩者庶廣，不可思議。今既獲于聖佑，於國於家，豈擅忘於大道，延福增齡，永祈保祚。除已行恩天下，啓聖奏章一百四件，並係功成正化。謹就玉津園建其聖堂，報答天鑑，得蒙現足垂靈，仍賜為社稷家神，崇遵真武上聖，宜可授玄初鼎運上清三元都部署九天遊奕大將軍、左天罡北極右垣鎮天真武靈應真君、奉先正化寂照圓明莊嚴寶淨齊天護國安民長生感應福神智德孝睿文武定亂聖功慈惠天侯，右准敕。宜令祀授龜蛇贈封施行。其龜蛇二聖銜，注在本經前祛妖攝毒之句下也。

然乃靜思虔誠，誦其神呪。

然者，道指也。靜思，處靖廬坐也。虔者，懃誠者。信誦者，念其者。斯

神者，神明。叩齒誦呪，呪者，蓋以聲發禦邪。《虛皇經》曰：身垢不淨，以世水洗之。心垢不淨，以法語洗之，或自首罪，亦自洗也。

北方玄天，杳杳神君，億千變化，玄武靈真，騰天倒地，驅雷奔雲，隊仗千萬，掃蕩妖氛。雷公侍從，玉女將軍，鬼神降伏，龍虎潛奔，威鎮五嶽，萬靈咸遵，鳴鍾擊鼓，遊行乾坤，收捕逆鬼，摧斬魔羣，除邪輔正，道炁常臻。急急如元始上帝律令。

按《紫光經》云：此神呪，出神寶君祕書也。

太陰化生，水位之精，虛危上應，龜蛇合形。盤遊九地，統攝萬靈，無幽不察，無願不成。劫終劫始，剪伐魔精，救護羣品，家國咸寧。數中末甲，妖氣流行，上帝有敕，吾故降靈。藏揚正教，蕩邪辟兵。化洽黎兆，協贊中興。敢有小鬼，欲來現形，吾目一視，五嶽摧傾。急急如太玄律令敕。

按《行道品經》三洞大法九品第九曰：神呪能驅除疫癘，掃蕩妖氛，蠲

却精邪，最為第一也。

太上說玄天大聖真武本傳神呪妙經卷之三

# 太上說玄天大聖真武本傳 神呪妙經卷之四

鄭人方田子佩昇玄  
內教錄陳佶集疏

妙行真人曰：功德之妙，顯應之因，幸以竊聞，頓開迷懵。其有蠻夷之輩，愚蠢之人，耳縱得聞，心無所信，設有果報，可示一言。

真人已得扣知玄武修身功著，德行明妙，顯靈應化，隨因成就，一切歸依，含靈人也。又乃攝問，愚蠢之人，蚩蚩譏謔，蠻夷之輩，囁頌不達，豈敬天地，誰信神真，然各有條例報之。有不信重玄武者，其報何若哉。紫微大帝曰：雖云愚蠢，必識炎涼，縱處蠻夷，須知苦樂。

大帝捷證去妙行之疑，曰炎熱涼寒苦愁樂喜，且誰人不識知歟。於是世人歲月迍邐，太上先遣胡老君，同角、亢、氏、房、心、尾、箕，行化東方九夷之國。羌老君，同斗牛女虛危

室璧，行化北方五狄之國。氏老君，同奎婁胃昂畢觜參，行化西方六戎之國。越老君，同井鬼柳星張翼軫，行化南方八蠻之國。僖老君，同魁魴魍魎魍魎，行化中央中原之國。《禮記》曰：五方之民，然則語默不通，嗜慾不同，則各有安居和味宜服利器。既為物中之靈，豈不知識苦樂炎涼者哉。如到此地者，必懇謝上真也。霑恩者，豈忘奉祀。

信則神魂清爽，信則者，能誠行五常法則也。自然神心清潔，魂意爽明矣。元君曰：人有一善，心定體安。虛皇天尊曰：人有一善，百神俱泰。目人有者，因暗循而果穢，況千善萬善，必躋大道矣。違則禍患縈仍。

違則者，是非義而動背理而行者也。因惡稔至期，禍患縈仍旋繞困重而頻遭矣。大帝造慈，略警此之八報也。世有勤奉玄帝香火者，則災隨電散，福逐雲生。

致使富乏兒孫，

人間五福，一曰壽，二曰富，處富地者福矣。無子孫者，孟子以為不孝之罪。昔華封人請祝，曰：願堯君壽富多男子。堯不願祝，育子不肖如無，位同舜壻也。子亦如之，禪位臣禹。揚子曰：螟蛉之子殪而逢蜾蠃，祝之曰類我類我，久則肖之矣。速哉，七十子肖仲尼也。且以堯、舜事比之，足可見之孫事聽上帝命。元君曰：人宿世有五十善，得見世子孫繁息。立九百善者，世生賢聖也。《應運經》曰：大道鼎分，西方曰佛，名南無常觀自在境，立普門願，從人所請，欲設復世人禮拜供養，求男生男，求女生女。況玄帝及三茅真君，亦從人所願，豈不聞王植朱牧之事因乎。按《啓聖記》皇佑年間，冀州觀察使除殿前檢校王植妻壽昌郡君焦氏，見後園石榴樹一枯枝煙發，以水沃化，成圓光現真武，焦氏拜扣。凡塵賤骨，幸得遭遇上真降，救度兒身也。妾聞終身無嗣，

大為業賤。真武遽降慈旨，曰：遇吾釋願，汝之誠感也。可候來年三月三日祚真觀內，與汝一子。焦氏拜謝，竟失聖跡，歸白夫主。迤邐至期，夫婦同詣是觀，炷香於稠人中，忽逢一子，兩手拽定王植焦氏，約六七歲，云無父母。植引歸教養，自然聰敏，作親面奏恩澤。仁宗宣問，知卿無嗣，植一一具奏來因，上賜名王淵，許越國長公主為親。武舉及第，冊寶充附馬都尉，賜宅。又《啓聖

記》，饒州樂平縣人朱牧，登仕版處政公平，居鄉謙謹，一生恭勤真武香火，自念無子。適七月七日聖降夜，妻云：纔夢一道士，自袖出碟，盛棗一枚，飼我曰，天錫仙人棗也。令我吞之，味香透體。牧齎果異香徧室矣。至來年誕一男子，就名天錫，五歲記誦聰敏，七歲名播四方。承神宗詔，宣天錫登殿，試誦經史百家，並無訛舛。又能捷對御題，上悅賜承務郎及買書金幣，三司看詳朱牧神童，亦為國家祥瑞。漢相陳平

曰：我多陰謀，道家之所禁忌，吾世則廢矣乎。自知致富貴地，乏子孫也。按《保嗣章》：嗣續衰微者，宜贖命放生解之也。

### 貧多子息

原憲曰：吾聞無財者謂之貧。孔子曰：貧而無諂，顏曾之謂歟。且顏回亞聖智，曾參大賢人，尚墮于身貧之報，而況有諂乎。貧多子息者，乃宿尤也。《天文洞章》曰：生遇困窮，無所依託，復有冤家會遇，作諸眷屬，日月憂惶，共受貧薄，遭逢凍飢，一時難以解釋，但息惡念，不生怨意，是名內和，必可速離諸障漸圓成也。若憎妬不息，墮入惡趣矣。《趙起感夢錄》云：一夕夢後妻前夫尚書員外郎李庶，到起家再拜求謁，曰：幽府今責吾定罪日訖，只今託生七帝坊窮巷內劉家作女身也。吾聞渠家其貧，馱多子欲殺，吾難復人身矣。言再三曰痛哉。辭謝訖，揮涕哭而出也。起覺語妻，范氏亦云如斯夢意。黎明急訪劉家，果生一

女，將沉溺于水中，命在須臾。趙起贈金，救李庶脫溺死之地也。大抵貧富倚伏，天理變更，誰能測之。試且以吾一鄉觀之，不十年間，貧富反覆，子息增損，又何嘗無聚散乎。凡有識之士常樂貧，奉正候造物自成矣。按《啓聖記》載：宣城有閭民唐坦者，家多子息，安貧守分，度其生也。唯季子唐憲，承接祖宗家堂真武奉祀，香火未嘗私替。忽值冬雪霽，遇一窘客，出一銅像坐相真武，來投憲賣，償價贖之，迎歸家舍，香湯刷洗，其垢淨，乃是真金，約重五十餘兩。憲忌收價不登，迷情捧納入官。本州正剗刷上供錢帛，就具因由併進續據。朝廷回降劄子看詳，金像真武自進入內院，光明圓赫，顯是異瑞，仰宣州支撥省庫錢五百貫，給付唐憲，充折金價。憲請領，歸家均付兄弟忠愈願等子姪，各營生業，不日皆為富厚之第，憲捨自己分財，重新建造太極觀殿，答謝真武佑賜也。大抵貧窘之人，常事當



隨，分受今生之報，況寒谷亦自然有春氣到日也。

或男值兵戈而殞命，

男正位乎，外尚忠良，盡其道而死者，正命也。棄忠良逞猛愚者，必當逢兵戈殞歿則死，非為正命也。《禮天官》曰：良兵良器以待邦之大用。故知兵本人立于戈兵器也。史律詩云：兵者，聖人所討強暴平亂世，奈何外有四夷，寇擾國境，內起猖獗，叛亂邦疆，大抵數也。皇天無親，惟德是輔耳。老子曰：樂殺人者，不可得志於天下矣。胡不聞王顯陳疇之事乎。使相王顯，淳化初年持節知定州，忽一道士破冠弊褐，鬚若剛鬣，口角至耳，詣公廳刺謁，乃自稱曰：吾管轄鄴都觀公事，昨準上帝牒，下蕃魂二萬名，吾今未與收入死籍。在公殺不殺，宜自擇，公若果殺，雖名彰勳重天曹，反減公壽十年。顯謂強人，不聽，怒叱之逐出。未幾，契丹有兵侵入邊境獵，梁門寨對壘久之，適天雨雪，疲困兵久，公

乘彼無備，空兵夜擊之，擒敗卒，次日戮於築京觀側，計首級二萬顆。顯方悔悟，事追不復，及奏朝廷，蒙重賜褒，詔除樞相，不旬日果暴卒。

《啓聖記》曰：宋朝戶部尚書陳疇，出除越州，忽承詔宣，再令赴闕，事涉頗疑。疇躬詣乾明觀，登真武殿，炷香禱籤，獲黃真君第四道，辭意良雅，呼夏禹廟祝鬻籤楊昉詳斷。昉曰：公必當建旄節，討東北鬼路猖獗之事。此籤非吉兆也，去則應在百二十日，主定惡死。公忌，令昉勒伏狀繫獄，姑候其驗。疇至闕庭，果授鄆州持節安撫領兵馬都鈐轄事，出討齊州虎頭山獗黨軍劫何清等事。疇纔接兵，夜遭寇突，罄騎蒼荒，墜一崖塹，無計支持，忽電破暗，睹一披髮神人仗劍招疇，不覺同騎，俱存于路，漸而黎民得回，坐營再約日戰，清等伏擒。疇具因敷奏一端詳節，及繳狀保明楊昉籤斷。三省看詳，特賜楊昉精藝一官，按月給俸，充夏禹廟香火事，朝廷遣中使降

御香，下乾明觀章醮，啓謝真武顯靈神休也。是樂殺人者，立見促壽而死，疇於死地而生。太上曰：又枉殺人者，是易刀兵而相殺也。

或女罹姪孕而傷生。

女正位乎內，慕清潔則閨門肅正也。《孔子家語》云：男子二十而冠，女子十五許嫁，然後道合化成，惟命之端。夫婦者，義屬天倫，父父子子也。不謹行藏，亡禮義，欺暗室，蕩女嫠婦，通私情以偷期為事。女子迷惑，私意交通，懷孕偷生，設殯隨之。不懼罪福，不畏惡報，或臨生時，多方狙詐，圖絕人謗，似此非一。況官刑有禁禦男女無別之醜，以防淫亂之奔。又或有主婢私通，婢懷娠妊，其子育不育，聽主母意，及不與將理產身而亡，非惟主母墮罪，育主亦同。或者又猷多兒女，輒輕棄之。然則世網可逃，暗中報冤，鬼責漸至，豈不聞穎娘與王堯臣女孕事，及紀可信女誠世乎。有穎娘者，銜姪憂孕，復厭子多，暗自殞胎屢矣。

又復有孕，亦用藥觸之，血遂洞下，伏枕六年，若楚萬狀。一日，家人明見數箇提孩在牀，挽撮琅然，叫聲曰：索命，事穎娘方絕。按《普州記》，紀可信一女，小名曰引鳳，偶病入冥，經日而還魂，告其父曰：兒初被二吏押入一城，兩畔數處庭落，門上皆有牌額，及見一所門內，無數罪人，男子縛抱出火銅柱，婦女壓卧大炙鐵牀，衆多牛頭馬首之卒，持戟監押，纔赴者苦聲悲慘。兒不忍觀聞，遂問立吏，答云此償生前尚姪傷生之報也。又拘兒行至一殿，見殿中坐一王者，左右紫袍牙笏，班從殿下。俄頃，押至衆多荷枷婦女，各被嬰孩扯摔，有冤聲云索命事。王者詰由不輟，須臾皆斷結訖。兒聞，送還生人道骨肉聚散，貧窮困苦，分裂絕嗣，姪穢之報。紀可信聞，依語書為世誠矣。《啓聖記》載：舒州金部員外郎王堯臣，親生一女，未婚若妊，二年不產，恒令二婢伺察奸邪，女忿其恥，奔園自縊，忽聞有聲自空

叱曰，女子未可枉拚其命，婢聞馳救，解繩將歸。公聞訝訝，召靈仙觀道士陳居異具因申，稟家堂真武。間女忽自附神通，說已過，前身乃是藥婆，暗貨毒藥，與人打胎，枉殺貴命，有此罪咎，上帝震怒，罰我今身受耻辱之報，毒氣衝塞心腹若孕，今得遇上真，脫自縊死，免墮他趣，言訖而甦。堯臣即醮謝真武之恩，警播於世。《生神章》曰：夫人得還生於人道，濯形太陽，驚天駭地，貴亦難勝，於爾何負，而乃肆殺之，棄人及厭多生也。

常出入於訟庭，

老子曰：知常曰明，不知常妄作凶。謂巧詐也。頻凶訟出入公庭者，不無欺凌願強勝耶。孔子曰：聽訟吾猶人也，必也使無訟乎。大抵官清廉，乃能決曲直，予奪一定，兩訟伏矣。若是不廉不智，棄法受賂，引縱頑民，猾吏結交，使諸屈者銜冤莫伸也。惜其不知，一法一律天曹地府水司皆主之，陰考陽治，刑政一以貫

之，反報無毫分差矣。《翊聖降言》曰：盡力事君，政事謹勤，濁財勿顧，邪事莫聞，整雪刑獄，救療人民，動合王道，自為吉人，積愆為咎，必有沉淪。《福記》云：吾被攝入冥司，偶見同邑人郁丙荷枷，二吏拘之，泣訴吾曰：緣我生前，曾強侵鄰家張先空地三尺，成簷溜水溝矣。張先在世屢訴不行，事久湮沒。今在陰司訟我，我今伏辜矣。此情無由通達我子，我子流落建昌，張先子亦徒陝府，且幽冥路隔，今幸君還，煩賜一言之重，拉吾兒速割還地，庶吾得決不然永繫于此也。福果還魂，特與決之，聲播於世矣。《啓聖記》載：蔡州百姓錢舉，誣親弟為異姓，財產數萬不與均分，結賄官吏，弟訟不伸，經御史臺檄下許州，差通判徐沂往蔡州置獄鞠勘，間被推司楊仲和受舉賂，裝點公事，將干證人朱惜姐供狀換弄為非，沂鹵莽失究，科朱惜姐臂杖十三，斷絕無辜矣。沂任滿磨考，齟齬不行，因就天慶

觀，命道士裴君叟投詞保助轉官。自更闌焚詞伏壇，至四鼓方興，君叟謂徐沂曰：吾到三天門，見北極大帝領真武入，奏公斷蔡州錢舉公事不當，遽蒙旨曰：徐沂心詞，只留在此。恐金錄召問汝，奏對必有差，大恐不便，吾即便回之。沂聞大懼，未幾乃卒。時推司楊仲和驚怖，辭吏棄財，施貧造善，勇於改過，財盡鬻籤，日糊其口，命終尸解，真武收錄充東嶽麻溪注祿主簿，事達聖聽，敕封楊仲和號悟本府君，就許州建祠，令人享敬矣。比之以曲為直，刑加無辜，乃是違法徇情惹健訟者。滅親壞教，豈不畏天地真司輒言上帝，降罰至時，看君如何逃乎。

### 每沉淪於苦海。

每者，事事也。沉淪者，行藏汨沒也。苦者，自煎熬也。海者，喻日生無窮世事也。《元洞玉曆章》曰：苦海，喻之火宅而牽世人，貪迷執著，翹徒相結，不知劫會，惟樂衆樂，卒無定安。火乃燧人所出，化為炎苦

之海。佛說四相受緣，愛愛緣，生生緣，老病死是煎熬之苦，出沒膠擾浮沉曰寰海。太華上人曰：以利返之，以高下之，以前後之，以貴賤之，以衰盛之，不執不著，不貪不慾，人能奉行，乘渡波涉湍之筏也。《清淨經》曰：衆生所以不得真道者，為有妄心。既有妄心，即驚其神。既驚其神，即著萬物。既著萬物，即生貪求。既生貪求，即是煩惱。煩惱妄想，憂苦身心，便遭濁辱，流浪生死，常沉苦海，永失真道。碧虛子曰：人為一器，俱屬塵中，日烏月兔，交馳積成，起滅天關，地軸旋轉，倚伏輪迴。悲夫世人，放七情縱六慾，務快身、心，貪、嗔、癡、殺、盜、淫，生死難度。豈思生前暗削祿家，遭橫禍除年，死後則業海潛地，拘魂謝罪。懺云：人間之北，有大荒溟渤海，其水腥穢無邊，中有酆都羅山，上參碧落，下入風泉，中置九幽，立三十六大地獄，專為整雪死魂生前罪戾。其中所尊者，北陰酆都大帝，總判刑

名都司，洎無間一十八大阿鼻地獄，及二十八宿治圍，皆為理冤之所。獄中草木甚於劍戟，猛獸攫擒，噴煙吐火，爍空蓬勃，晝夜不停，獄官鬼吏，忤執不慈，拷掠囚魂，豈容情哉。太上聽設地獄境界，乃人平生作業受報之地也。《啓聖記》載：真武上詣太清境，朝謁本師太上老君，告曰：吾以汝降伏天下妖魔，清寧宇宙。尚諸衆生，競赴輪迴，經歷地獄，汝當普度。見善者以福加之，化惡者以善解之，汝宜更修其果。真武遵奉而作頌曰：衆生造善，與吾齊身，我登證果，亦同好因。說是頌畢，跪辭回職府，乃垂世訓。言夫欲修仙道，先修人道。人道者，恭謙美衆，慈惠溫良，濟物利生，欽心奉正，節儉事親，修仁義，行方便，強莫騁，勢莫恃，憫孤寡，垂慈念，此人道也。人道尚不能修，去仙道則遠矣。銷磨產業，士得田供祭，民農田養口，賴四時造化，五谷豐登，雖一升一合之菽，各

有分受矣。或者田園徧野，倉廩盈溢，尚生窺覷他人腴產。墨子曰：非無安居，無安心也。老子曰：咎莫大於欲得。《應運經》曰：將來于世，衆生昏沉，不能知覺，復欲遠求，廣利強立，世世豐厚子孫，徧侵土地，立棟成宇，此謂修業以待其報也。大抵恒產田祿，天付限節，多寡自然，豈苟婪得哉。應誣婦產業，並屬恬昭罪氣，洞管攝目，為貪廣罪，削爾田宅之籍，陽與銷磨產業也。

《玄帝勸文》：恬淡身心，灾穢不生，惜物究性，自然無病，明察賢愚，蹇鈍自無，光明照了，俗縈决少。人若空靈，何謂實踐，往來來往，氣騰之精，雄雷威電，世民皆見，速報分明，天空顯現，勿昧本心，莫多慳占，孝憐骨肉，和美同眷，里朋如親，少貪多戀，救困施貧，忠誠謹儉，滌除頑塵，昆睦和宴，執淨守清，神明贊願，壽益無虧，子孫榮健。生不遭苦劫之纏，死决免冥鞠聲辯。今日吾書普勸文，願得瞻之兇邢免，能錄十幅

貼諸方，時疫瘟灾不敢現。若愚瞋謗我之言，拘魂直送酆都斂。耗散資財。

制命急務，衣食最先，必本資財，活身潤屋。莊子曰：錢財不積則貪者憂，廣求慳恪苟富而矣。墨子曰：非無足財無足心也。孔子曰：富與貴是人之所欲也，不以其道得之，不處也。老子曰：禍莫大於不知足。又曰：知足不辱。《虛皇經》曰：財為患之本，聚財如聚業，財為愛慾根，能起一切罪，多藏以其厚亡也。惜其不知。掠剩鬼使裴璞，夢友人韋元方曰：吾掌世人日用，一飲一啄以至資財，皆有所籍，其獲有限。苟過一物一鏹，吾統鬼卒千萬，皆與其掠之，事屬酆都紂絕陰天總司，主攝蓄非道之財，遣發本洞鬼卒託生其家，俟期與耗散矣。按《佑聖經》保命真人曰：不以心妬賢，恐天之禍。不以輕父母，恐天之怒。不以毀謗聖，恐天之灾。不以貪非利，恐天之損。不以損於人，恐天之墮。

不以害於人，恐天之報。《玄帝垂降格》言：矯妄求榮，名譽不揚。剋剥至富，子孫遺殃。行恩布德，福祿來翔。寡慾薄味，壽命遐長。毋欺暗室，毋昧三光。正直無私，赤心忠良。天地介祉，神明衛旁。延生度厄，必濟時康。蓋緣自咎，故獲斯因。

太甲曰：天作孽，猶可違。自作孽，不可活。

此神將所在，獰妖縮首，邪道遁形。

凡有建立玄帝聖像殿堂境域所在，及所所在，在筵設影像之家，有妬福獰妖，聞真司則自當縮首。或興灾邪道，睹旄從則無不遁形。是以奉之者，福逐雲生，灾隨電散。

《詩》曰：昭事上帝，聿懷多福。《翊聖訓》曰：加香虔答於高穹，守性鍊伏於己體，如能躬謹，時有自然，福慶相逐，感瑞氣生矣。瑞氣者，一曰慶雲，見為喜氣，生福之先，鍾為五福，百福俱臨爾體。福者，於事緊遂，順者謂之福。《北斗經》曰：五

方降真炁，萬福自來并。并者，合轉也。又曰：削落三灾九厄，保見今眷屬安寧。《書》曰：惟天降灾。祥在德。《度人經》曰：萬灾不干，神明護門，雷霆兵吏，常隨行府殄散灾異。

汝因懇問，吾故泄機，陳道紀於微源，使天民之巨慶，言雖簡要，欲汝曉明，非乃至人，祕之宜也。

大帝語妙行，果有宿因，而今懇問耶。夫道紀者，乃授度之年載也，用證玄武微妙源流也。信奉者，名天民受巨慶。莊子曰：人有脩者，乃今之常有恒者，人舍之，天助之，人之所舍，謂之天民。按《上清真訣》云：人生於世，不知修道，與草、木、飛、走無殊者，謂之凡人也。凡人之中，了然覺悟，起心修道，欲求長生者，可習此簡要經旨，則妙行及我等，皆可易曉明此義。莊子曰：不離於真，謂之至人。荀子曰：明天地之分，可謂至人也。非能明，豈謂至人。如昔韓元壽，精思入室，誦經

不專，一旦天火焚屋，經飛上天於九，十年中元壽化為木精矣。況今人輕授受之報，當如何哉。

太上說玄天大聖真武本傳神呪妙經卷之四

## 太上說玄天大聖真武本傳神呪妙經卷之五

鄺人方田子佩昇玄

內教錄陳公集疏

真人曰：妙用之理，可得一聞。

妙行又審，玄帝妙用至理不可思議，處而為諸大衆，真請示功因也。

大帝曰：昔永壽元年上元之日，

昔者，言往時事因也。北極中天紫微大帝，於上元日陪從元始御駕八景聽法，是日上命遣將殄魔，至中元日吳極詔下，就紫微殿陞册封勞勳矣。永壽龍漢，乃上天中天年號，上元中元二節日，其實則一年中事矣。

元始天尊於八景天宮，向五雲座上，於者，是幸居也。向者，乃陞對也。于時，元始大帝駕離玉清聖境，所幸東北太霄，遣五老天君，特命召諸天上帝，赴是闕聽演《度人經》。道言，昔於始青天中碧落空歌大浮黎土，受元始度人無量上品。夫始青

八景，泛太靈洞華三陽九真太一之炁結成。五色瑞雲師子玄座，元始登此座也。

與三十六天上帝，

與者，善待也。是時昊天玉皇上帝，總領先上中天三帝，洎四方三十二天上帝，並詣丹墀，各各嚴肅，整班朝禮。《度人經》載：元始天尊當說是經，周迴十過，以召十方，始當詣座。東方八天，太皇黃曾天帝，太明玉完天帝，清明何童天帝，玄胎乎育天帝，元明文舉天帝，上明七曜摩夷天帝，虛無越行天帝，太極濛翳天帝。南方八天，赤明和陽天帝，玄明恭華天帝，曜明宗飄天帝，竺落皇笏天帝，虛明堂曜天帝，觀明端靖天帝，玄明恭慶天帝，太煥極瑤天帝。西方八天，元載孔昇天帝，太安皇崖天帝，顯定極風天帝，始皇孝芒天帝，太皇翁重浮容天帝，無思江由天帝，上揲阮樂天帝，無極曇誓天帝。北方八天，皓庭霄度天帝，淵通元洞天帝，太文翰寵妙成天帝，太素秀樂

禁上天帝，太虛無上常融天帝，太釋玉隆騰勝天帝，龍變梵度天帝，太極平育賈奕天帝。中央四天，昊天金闕玉皇上帝，先天聖祖長生大帝，上天紫微天皇大帝，中天北極紫微大帝。

七十二福地真人，

辛亥壇仙官也。按《度人經》云：元始符命，時刻昇遷。諸仙職者，每發真念以利世人也。分掌山川之間，秉錄籍上朝，則贊真度仙，是諸真官旋行典儀。惟地肺福地真人為班長，統衆朝現。地肺山福地真人，蓋竹山福地真人，清遠山福地真人，安山福地真人，石碓山福地真人，東仙源福地真人，青嶼山福地真人，郁木坑福地真人，赤水山福地真人，丹霞洞福地真人，君山福地真人，桂源福地真人，靈墟福地真人，沃州福地真人，天姥岑福地真人，若耶溪福地真人，金庭山福地真人，馬嶺山福地真人，鵝羊山福地真人，洞真墟福地真人，清玉壇福地真人，天光壇福地真

人，洞宮福地真人，陶山福地真人，洞靈源福地真人，三皇井福地真人，爛柯山福地真人，勒溪福地真人，龍虎山福地真人，靈山福地真人，泉源福地真人，逍遙山福地真人，閻阜山福地真人，始豐山福地真人，金精山福地真人，東白源福地真人，鉢池山福地真人，雞籠山福地真人，桐柏山福地真人，平都山福地真人，綠蘿山福地真人，彰觀山福地真人，抱福山福地真人，大面山福地真人，虎溪福地真人，辰山福地真人，馬跡山福地真人，德山福地真人，藍水福地真人，玉峰福地真人，天目山福地真人，商山福地真人，張公洞福地真人，魚湖洞福地真人，中條山福地真人，司馬海福地真人，綿竹山福地真人，甘山福地真人，隗山福地真人，金城山福地真人，雲山福地真人，武當山福地真人，太和山福地真人，女几山福地真人，少室山福地真人，廬山福地真人，西山源福地真人，南田山福地真

人、抱犢山福地真人，惟諸天上帝，皆永臨天位也。應諸福地真人，各聽玉帝輪排，差除職任也。考續治政，行事得失，仍聽升退者也。

無量飛天大神，無極長生大聖，金童玉女，九鳳八鸞，侍衛於輝光，羅列於左右。

無者，不可也。量者，度也。極者，至也。謂不可度，侍從中數矣。且諸天闕庭下，陪駕侍御職事，曹僚局司，威儀濟濟矣。飛天大神乃從輦策駕之官，掌儀鑾法物等事。按《大戒經》云：昔人能通戒行精進不退轉者，即與證明作清信之士，果滿命終，特補充天中勇猛飛天大神。長生大聖者，乃三省總轄之臣，紀三界進修功籍。按《玉晨藏笈》云：下元學人，輪迴疾疫，若心離塵昧，種種堅固，神通慧極，法光神光慧光沖霄，而入真常之道，天仙拜迎，帝命入官，補儲天官之位，主理生籍。金童者，安鄉亭侯之職，如凡世給事中丞。按《漢天師家傳》云：子房、子

淵，並佐太清宮童子，侍奉老君。玉女者，應傳命儀淑之品，如凡國嬪御命女之類也。按《混元經》：又以玄炁，結成雲閣，吹噓感召，靈符化光，金童玉女，執節持幢。鳳鸞，乃靈禽也，出自南海丹穴女沐二山中。九鳳者，九隻為一，成號九鳳，祇應三清，合九九八十一隻，動成九韶，應玉清上清太清之樂。八鸞者，八隻為一，列號八鸞，八八六十四隻，列八脩之舞，協洞真洞玄洞神之範。二禽形高八九尺，身羽彩發，光輝曲終，舞罷環列諸天，侍衛左右。

八音自響，衆聖咸欣，

八音者，謂八卦形器之韻。自響者，因靈風鼓瑟騫林發聲，唯三境九霄有無量自鳴天樂之妙，出于琳琅寶樹枝葉之間，皆自合宮商節奏，妙泛石磬軋玉之響，妙泛鼓鼗坎革之音，妙泛笙簧良匏之韻，妙泛簫笛震竹中聲，妙泛祝敔巽木之擊，妙泛琴瑟離絲之鳴，妙泛壎斲坤土之調，妙泛饒鈸兌金錚錚。《靈寶經》曰：瓊府

巍峨境，森扶藹華騫，靈風泛洞響，可保無窮年。蓋此妙樂嘹唳自然之音，最能利益於聆者，使正性全真也。是會莫不咸欣其美哉。嚴聽天尊說至真之妙法。

嚴聽者，大衆悚聞談演也。夫至真妙法，乃是洞玄中乘，開度天中九真之祕典也。此教總一十二部秩目，曰：第一靈和部，第二靈寶部，第三通神部，第四無量部，第五集仙部，第六內祕部，第七至真部，第八進善部，第九鍊精部，第十生戶部，第十一官圖部，第十二銷魔部。已上部目共計八萬四千卷，元始並授玉晨大道君，永祕玄都玉京天臺之內也，洎三十六天中其文具足矣。於是名山洞府海嶽仙官，雖有所修者，唯但聞篇目，豈獲斯乘足備耶。況下土士民探蹟乎，今降流于世者，乃出第二秩靈寶開圖之妙經也。《應運經》載西域老曰：大底衆妙不過一門。若夫世人，內應陰之運度，外體陽之剛柔，推以五常，授之一炁，於此門

中，知其漸處，乃得神炁降息。神已降息，百魔潛傾，是為靈法，諸炁皆平。炁平而息，四大一清，此為鍊化，而為大寶也。

肅清道炁，繞無上之玄元，

肅清者，乃謂至道嚴淨之炁也。故澄清開光，結為神化之主，洞訣流貫，上通上清，下兼洞神，乃謂繞無上玄元也。按《靈寶開圖經》載：元始以靈寶祖炁，交始青之炁，主御天地鬼神，滋榮世間，生炁抱魂，結鍊營護太和，泱下元生人耶。于時，元始乃命天真皇人，紫筆圖記，將恢大教，慈惠流芳而接學人也。按西域老曰：上玄下微，應運璿璣，華房都領炁，紫宮集神威。此乃謂歸真之要道，透玄之戶牖。若太上士初登靈寶，始扣玄宗，須引而導之，此法應機，當求復捨。

方妙理之研精。

方者，謂靈寶妙理方法也。元始天尊為衆開擴微詮，萬聖皆得研究精極。左仙翁釋靈寶誥法：靈寶本

炁，始一混然。太虛源流，昇降諸天。致靈洞渺，輔翼衆仙。飛祥鬱秀，度品惠圓。以神降集，乃法道先。以炁停息，乃合自然。

俄天門之東北，

祖炁開化，九霄之境列三十六天也。上極無上曰大羅，三境之天乃都天也。都天東北門之間，乃號曰太霄八景，始青天中也。元始常於此天中演說靈寶大法，此境乃覆下方東北變野鬼路之上也。按說度人上品妙經時，萬聖俱詣始青天中，受元始度人無量上品也。

七聲大震，十日齊觀，睹下界之冤魔，結衝天之穢氣，衆真默爾，大道寂然。

七聲者，謂凡間喜怒哀樂憂怨思七情之聲也。無辜刑祝，號呼籲天，加以慘毒，悲切上驚天聽。諺曰：人間私語，天聞若雷，斯乃謂大震也。時在會者十日，齊觀于下界，四生歷劫，交變身命，運氣內外數窮焉。《禮記》曰：十目所視，十手所指，其嚴乎謂情切也。故十方衆同心默

而，哀爾羣生矣。仰惟大道，元始至尊，乃寂然不動，感而遂通也。按《靈寶懺》曰：時元始上帝遂放神光下照，乃見是六天魔鬼冤家等衆，陣行凡間，勾連世人，亡過七祖死魂，結成阿黨，恣橫流行，兇躡殺伐，互相殘害，晝夜不分，血屍狼藉，怨氣哀聲，化為黑毒，衝閔天光。

時妙行真人問所由於元始：既敷妙法，合集殊祥，是何異因，於此輒冒，可垂奧旨，以解衆疑。

時者，乃妙行未知當時祥異所由也，故發此問，惟思分別。元始乃萬天所尊，無上法王位也。既敷演妙法，常能開度一切，和合殊祥也。緣何却有此異因，輒冒于元始御前，妙行疑之，至請紫微大帝，可垂釋過去奧旨，以解今會中大衆之疑。

大帝曰：下元生人，皆稟至道，受氤氳之清氣，以扶衛於赤身。

一切有形凡軀，皆屬下元，三炁君主也。各稟靈寶至道，自然氤氳之氣流行，降泱扶衛造化，成男女赤身



也。按《諸品經》載：靈寶始青之炁，結元陽重三百八十四銖，立命碧落空歌之炁，貫經絡脉，分應三百六十體骸。大浮黎土之炁，結化回黃，轉白青赤，構孕凝精。元一黃演之炁，結胞。洞冥紫戶之炁，化胎。長靈明仙之炁，命魂。殤尸冥演由之炁，命魄。五仙中靈之炁，化臟。高真冲融之炁，化腑。高仙洞笈之炁，化元。真靈化凝之炁，結華。自然玄照之炁，結岳。玉清混洞之炁，化泥丸。上清赤混之炁，化絳宮。太清玄通之炁，化丹田。熒惑三炁，降真火，入心出舌，宰神炁温暖。歲星九炁，降真木，入肝出目，宰皮膚毛髮。鎮星一炁，降真土，入脾胃出口，宰肌肉四肢。太白七炁，降真金，入肺出鼻，宰牙齒筋骨。辰星五炁，降真水，入腎出耳，宰津液血髓。東方七宿炁，主陽明經。南方七宿炁，主太陽經。西方七宿炁，主少陰經。北方七宿炁，主太陰經。東斗蒼靈帝君，主箕。西斗白標帝君，籍

名。北斗七政，司其生聚。南斗六司，宰其動用。中斗冲靈大帝，縻落萬神。莊子曰：人者，繼天順地，序炁成形，謂之物靈。《北斗經》曰：凡夫在世迷謬者，多不知身屬北斗，命由天府，有灾有患，不知解謝之門，延福延生，莫曉歸真之路，致使魂神被繫，禍患來鍾。靈應帝君降筆云：當職稟玉帝，大垂慈救，軫念蒼生，合使天下黎民起自丁巳歲中元節後，各互勸化醮財，修設三界廣法明昌太平清醮一座者，悉度末劫洪波蕩穢之界，儀範恭請，吾教徒侶法事，宜宣太上延生之科，誦經登壇拜表，告地盟天。靈應帝君督泰，山府三司具名，然後繳奏三天門下，特與度脫劫運之名，如此莫不真為樂也哉。

今以劫運將終，妖魔漸盛。

按《業報經》云：每劫之初，龍漢赤明也。洞真下化，人懷道德，多至長生。劫中之世，上皇延康也。洞玄下化，人漸散朴，失道叛德。末劫之

時，開皇運終也。洞神下化，人多澆浮，少奉正真，差天帝糾之，世遭開皇三劫也。宋中上元甲子後，入開皇七劫。嗚呼，末劫之時，凶灾彌天耶。多見日月蝕昏，五星錯度，六極咎罰，四夷交兵，火焚水漂，旱蝗澇饑，隕霜電凍，地陷山崩，蛇虎怪異，淫刑苛虐，人妖鬼魔，疫癘天橫，總名劫報。西華帝君曰：且夫天地劫運否泰，終絕谷應，大象所歸，各隨萬化，所息運終復建，劫絕復始。蓋大象無極無窮，惟濁世衆生應劫，受諸輪迴，或遭運劫，或遭氣劫，或遭外劫，或遭內劫，或遭身劫，或遭命劫。若諸衆生本始業深，所造亦昧，遇諸劫界，是若苦海流沙漂沉，浩蕩終不得息。劫至終時，乃成永絕，化為幽怨之氣。昨慶元丁巳歲上元節，天垂降玉書，下劍州梓潼神廟，廟祝捧申屬繳文奏行在。據英顯武烈靈佐廣濟惠寧王充金闕昊天檢校洞通真先生九天開化主宰梓潼靈應帝君張亞准，奉三天門下三官使相

關牒，備丙戌歲三界靈享朝會以元儀正下元事籍畢各辭訖。時昊天玉皇上帝駕御，至上元太一宮，出三天門，觀覽下方六合八紘，無不周徧，惟見怨氣盤蔚，冤聲哀號，無辜籲天，上徹宸聽。玉帝大垂慈旨，謂侍臣金闕御史大夫三天門下平章事葛洪曰：下方生靈，上自權貴執政，下至郡縣案察，嚴刑峻法，厚賦重斂，以至強家、巨室、富商、大賈，一舉一措，動以貨賂為急，所行所向，惟務財利，是營酒食，聲色是御，不顧道理，口是心非，行如狗彘。父母師傅內外親族，輕棄傲慢，富不恤貧，貴多忘賤，婚媾先財貨，交結趨世利，強奪困窮，刻剝寒苦，富者不貸，貧者多至絕滅。玉帝命右常侍引詞章通事舍人王喬、持節詔玉清宮太師守紫微垣天樞院事尹喜、上清宮太師守紫微垣南極院事徐甲、太清宮太師守紫微垣北極院事張道陵、紫微上官天皇帝、后土玄天皇帝、天地水三官大帝、四帥聖帝君、天府

修文郎充國公顏回、地府修文郎河內公卜商、水府修文郎清烈公屈原、迦葉尊者、阿難尊者、寶頭盧尊者，共一十八員，既至朝謁，奏對御座。玉帝垂音命羣臣曰：下土生靈將臨末劫，三教互忽為僧道者，多不顧戒行，動輒非理；為搢紳士庶者，不遵敬周孔之業；為官爵顯達者，多生淫濫臟污；及廣土生靈，循習倒行，輕賤百穀，嗜財如飢虎，行毒若炎火，去正從邪，習以成俗，犯者不可原赦。卿等衆臣，自丁巳歲朔一月一會天庭，稽考善惡，仰靈應帝君同虛空界神，先行降筆，布告下方城隍社令，仍牒東嶽泰山府，永為定制，委舉意司、見報司、速報司，日加嚴察，遞申天府。如有不循、不悛、不加敬信之域，量犯與報，疾疫、旱蝗、雷電、暴風、卒雨、隕霜、雹凍，傷殘百穀，耗乏地財，四夷交侵，刀兵戰陣，地陷山崩，蛇虎縱橫，及遣魔鬼託生其家，破傷基業，覆滅親族；如能改節勵行，遵從《太上感應篇》言，

不犯諸罪目者，別與轉禍為福。故茲降筆，各宜知悉，三天門下三官使相，牒九曲鳳凰山靈應帝君，故牒施行。

唯從邪道，失仁義禮德之所修者類。  
不省本源，忌父母師友之訓恩者類。  
樂奉邪神，樂淫祭亂神要副情懇者類。  
諂求餘福，諂諛禱怪力祈妄福者類。  
昏迷沉亂，昏酒與迷色恒失紀者類。  
貪慾剛強，貪非財棖慾氣剛強者類。  
不義，損彼利己者之類。  
不仁，暴物凌人者類。  
不忠，姦能不盡心者類。  
不孝。

罔親害教者類是。按《靈寶混元救苦經》元始天尊曰：吾觀冥府罪魂，乃是積劫以來至于今日在世為人造罪種種，不省本源，貪饕疾妬，暗損他人，安樂自己，爭財競氣，好戀酒色，損失神氣，蕩散元真，不孝尊長，不忠君主，欺凌卑小，舉意慢人，造罪千種，天官攝問，斗君追魂，送下九幽，受其痛苦，罪輕者化生六道，罪重者永無出期，縱復人身，豈獲福祿哉。

今為六天魔王，五府瘟曹，不以尊卑，枉致傷害，或老或少，或女或男，未盡天年，徒違人世，本非死限，故使魂孤，怨恨上衝，盤結不散，此之暴卒，寔可悲哀。

按《洞淵經》云：人間北方有酆都山，水府大洞之旁列六官，號六天也。六大鬼魔王所主，乃太陰天君外六曹也。六曹小吏，合有三十六萬，皆異狀殊形兇惡醜怪，本暴逆之氣凝結為體，周流太虛也。若人一念正真，持誦此六官名號常生敬畏

者，乃感六天善開，魔王保舉，削除罪名，生死受賴，獲福無窮也。若人一念邪慾，乃召六天惡開，隨人所犯輕重，悉以六疰五瘟與報罰也。第一天紂絕陰洞休明總陰洞陰官，專管酆都刑名冤獄生前罪戾，令世人虛耗蕩散資財。二天泰殺諒事洞元司重正司靈官，專收攝天下狂橫兇暴遊魂蕩魄，今世人運命蹇滯功名官爵退失。三天明晨耐犯武城洞統仙昇靈希宛官，專掠世人福祿，賢聖凡人棄世魂魄，先經此洞受事。四天恬昭罪罔洞正真邵靈宛司官，專掌瘟疫死喪灾火鬼怪，銷磨世人田宅，陰抽陽滅，口舌官患。五天宗靈七非洞雲樓玉紀明元官，主眷屬不睦、夫婦乖違、離背分張及鰥寡等事。六天敢司連宛屢洞崇靈赤映雲曲官，專滅世人已出男女及懷胎孕主子母俱歿，為繼嗣事。夫所謂五府者，乃五嶽山府也，各立瘟曹。案按《正一傳》云：五府瘟神，稟五行不正之氣，動出億萬，周流人間，噓

毒嘯禍，東行號魔王，西行名外道，南遊稱鬼帥，北征呼鬼王，中國號瘟神也。泰山府東嶽主者，天齊仁聖帝所主，管雜病事劉元達。衡山府南嶽主者，司天昭聖帝所主，管瘟疫事張元伯。華山府西嶽主者，金天順聖帝所管，瀉痢事趙公明。恒山府北嶽主者，安天元聖帝所主，管暴汗寒瘧事史文業。嵩山府中嶽主者，中天崇聖帝，行病司四案，李公伸狂魅赤眼案，鍾士季掌腫瘍案，范仲卿掌酸瘡案，姚公伯顛狂五毒案。各遣瘟卒，遞歲四時變故。春月，隨百鳥喧鳴，司錄人禱詛。夏月，詐亡過家親，假骨肉扇禍。秋月，附五部土公，為伏龍宅禁。冬月，隱五姓墳墓，邀故氣攻食。《正一傳》云：諸部瘟曹，收留社廟陰鬼甲馬，常萬數徧行九州，回喪車部死尸，每伺隙人誤罹之故，橫流毒禬，殺人老少男女，壽不得盡其天年，徒賴死違，人世皆被三官右府籍之，不得更生，遂致魂蕩無依，結聚孤憤，衆多怨氣，

蔚翳不散。元始同衆聖羣真一睹斯惡，豈不悲哀羣生命遭劫運乎。《北帝經》曰：劫末之時，三天正炁漸消，六洞故炁頓長，致使人鬼不分，邪正無別，幽囚之炁於是而出，自一而生，從北而起，以一生二，慘怛之氣相，仍二以至三，邪魅之氣纏惑，而復化四，妖淫之氣浸湮，妄流入人經絡，攻心伐腎，損肺枯肝，脾胃黃雲不凝，元陽黑白相背，是以六天邪魔乘勢來侵，八部瘟曹恣橫流毒，唯修善之人形，同劫界命不墮於凶釁亡矣。

太上說玄天大聖真武本傳神呪妙經卷之五

### 太上說玄天大聖真武本傳神呪妙經卷之六

鄺人方田子佩昇玄

內教錄陳公集疏

妙行真人上白元始：衆真矜彼衆生，何緣度之？

妙行白紫微，矜彼方事時，元始前衆真以何神用釋之？

天尊乃叩齒一通，流光萬里北方，命召太玄將軍，剪戮衆妖，救度羣品。

大帝證答，以元始天尊垂憫萬類，生死劫會未分之際，當擬剪戮衆妖救度羣品者急，故叩齒一通也。謂道發一炁，而生萬物也。流光萬里者，謂天光敕發安鎮威用也。北方事北極紫微令，遵行保制，劫運之命也。唯召太玄將軍，上朝玉清，聽元始告命而誅戮妖氛，故運一而果全其萬彙也。

真人曰：不審此將，而以何緣，位鎮北方，威降下鬼，掃蕩妖氛？

妙行未全審，此又問太玄將軍果能威討下方妖魔乎？

大帝曰：此神未開造化，先稟神靈，易號假名，度人濟物，不伐其善，不矜其能，荷其玉帝，封爲玄武。

大帝既聞妙行深請，故陳造道本因之答。昔太朴未判時，天地混其體，日月否其輝，八卦隱其神，當斯為未開造化之際也。玄帝本炁，果在其中矣。故謂之先稟神靈也。其詳註，見在本經前八十二次變為玄武之句下矣。知易號假名，應化下土，度人濟物也。故玄帝凡一出世，興益教宗，普濟物命，博施利生，行道人間而不自伐，積成聖功而不自矜，其惟道長也。按《元洞玉曆》西華帝君曰：昔壬癸分于太清，以立次元之象，運于水官而源之。水為上善而非善己，故得與天地一同而長，且久利于萬物而弗自利，流渡萬物而弗自渡，萬物昏塞染著無所不滌，名曰備衆廣法也。若論於修持之道，而以初進學功譬之，其圓乃可速成

也。惟玄帝在幼時，神靈施用，妙于壬癸，功感三天，賜詔自飛昇日，除太玄元帥事。又能清寧天地，荷昊天玉皇上帝敕荐，封玄武大將軍。

真人曰：焉得此將，而往下方，咸度羣品，免遭橫死，亡者解脫，存者康寧。

妙行歷問，金闕叩齒流光便為命令焉。得此經徑臨受禍之境，為討罰及安鎮乎。

天尊以飛符召之。

紫微大帝以上言為答也。元始洎出制命，乃號飛揚隱語之敕也。其文乃本經中鎮天魔神呪，是其辭義也。凡持此呪，誦聲一出，期會玄帝大信，謂之速召法也。

此將玄武蒙詔，神兵從行，至不夜之丹墀，

丹墀乃殿陛也，玄帝奉詔赴太霄八景闕庭。《混洞赤文章》云：九光之炁，結成九霄不夜之天也。

睹強名之大道。

老子曰：吾不知其名，字之曰道，強為之名曰大，故稱元始號大道也。

作禮長跪，稽首進言，今日何緣，蒙符特詔，慈顏幸睹，妙旨何歸，竦伏軒墀，俯膺令命。

是時玄武朝謁，俯俛拳拳，伏胸遵聽用命也。《降筆實錄》云：元始說法於玉清聖境，天門震闢，下睹惡氣衝突，彌塞天光，乃命玉皇上帝降詔，詔北極紫微令紫微大帝，遽辭八景御座，即准奉昊天敕旨，玉牒有命，備坐曰：陽則以周武伐紂，平治社稷；陰則遣玄武收魔，間分人鬼。

天尊告曰：吾觀下界怨氣衝天，大眾咸驚，高真兢愍，卿之往彼，吾則欽哉。玄武於是奉命，

大帝做元始玉音也。按《元洞玉曆紀》：至五帝末，乃上天龍漢二劫，下世洪水漸息，人民始耕，生靈方足衣食。乃其殷紂主世，淫心失道，矯侮上天，日造罪愆，惡毒自橫，遂感六天魔王，引諸鬼衆，肆諸凶孽，傷害無辜，怨氣盤結，上衝太霄。靈寶道前，衆聖高真咸驚，兢愍思念濟此業也。衆睹太玄玄武至，奉聖命。

元始上帝撫喻曰：大道宜有付託，吾欽之哉。上遂賜金甲玄袍阜纛玄旗，準敕降下方收魔也。

辭天回光反照，披髮跣足，降龜躡蛇，太玄元帥乘水帝之符，以清澄濁，以正伏邪矣。按《應運經》曰：於後世值立魔成華崇綺，致使惡道日增月盛，是故衆真哀愍，衆生昏迷沉亂，不見元始，惟思邪流，以棄正教。太玄奉命，解纏釋縛，慧施萬物，津梁一切，普使見道，名曰回光反照上元。按《降筆實錄》上帝命玄武曰：卿可當披髮跣足，躡踏龜蛇。

仙仗雷奔，天丁翊衛。俄於倏欵，徧彼乾坤，翦酷毒之妖魔，捕恣橫之瘟疫，幽魂生界，苦病離痾，人鬼分離，冤家解脫，黎民安泰，國土清平。

《啓聖記》云：魔鬼行營，駐劄于東北徧野噩仙山間，乃鬼道中也。按《降筆實錄》云：太玄元帥與六天魔王戰於洞陰之野，是時魔王以坎離二炁，變為蒼龜巨蛇，化現方成，元帥以神力攝歸于足下，鎖鬼衆於艷

都大洞，人民始安，宇宙清肅。按《太平經》載：真君受元始符命神光寶書，統領天丁收天關地軸二魔王，忽一見如鼈蒼龜，其形五變，一現萬丈巨蛇，其形三變。真君騰空，步乾踏斗，化千丈大身，揮魁魘之劍，衝折二魔各斂形狀，龜如拳五寸，蛇如鞭三尺，和合併體，被真君躡踏之。謹顯二魔變相：蒼龜一變，色若金光，甲縫蒼青；二變色如碧玉，甲縫含金；三變色若蒼黃，甲紋光青；四變色如碧綠，甲縫含銀；五變龍首鼈身，出紫金光，甲間碧玉。巨蛇初變，狀若金色，鱗如赤丹；次變體現青碧色，鱗絡金線縷；末變首如螭龍，身色蒼黃，鱗間金玉。《元始天尊說真武經》曰：統領六丁、六甲、五雷、八威齊到下方，七日之中，天下妖魔一時收斂，人鬼分離，冤家解散。《尚書》載：武王戊午日兵濟孟津，甲子日大破朝歌，亦七日克商誅紂，平治社稷，散鹿臺財，發鉅橋粟，天下黎民方得安泰。於是國土

清寧，皆賴中天紫微令天官大帝，遵敕暗宰其替否耶。

玄武再睹天尊，具言道力，功成事遂，濁降清昇。

玄帝以義戰、仁討事遂，再朝玉清具奏元始。

却返祥光，復還本位，

《降筆錄》云：玄帝凱還清都，面朝金闕。元始告曰：卿在太初先天之前，本北方五靈玄老太陰天一紫炁之化，乃萬象之根，今經二千五百年，合還本方，歸根復位。於是，元始乃命玉皇上帝頒降玉冊，拜北極右勝府事，至是歲中元節日，紫微殿宣示玉冊誥寶也。妙行因得聞紫元君授玄帝之法。

交乾布斗，

交乾布斗者，玄帝本事也。乃紫微館修經真官，當顯揚正教交乾者，用日德之新也。布斗者，行中極之道也。故德之與道，則無思不伏。按《杜天師總龜集》太上第二：次遣玄夷蒼水使者，下授禹王，姒氏既受

之，克勤于邦，而盡力乎天下溝洫之事。揚雄《法言》曰：昔姒氏以治水土，而巫者傲禹，今之道術始名曰禹步也。是故往聖之法，非今之巫覡苟且詐踐之事乎。輕舉尚招天罪，其詳見經首奉祀儀範內。

激坤指罡，上佐天關，

激坤指罡者，一名躡地紀飛天綱之法也。會造化生殺之權，發天關轉運之機，顯道導之。施德得之，是以大則廓清宇宙，小則保庇兆民。昔自中古禹王，併受持遵教行之道，能攝伏天下獐蛟、猛獸、魑魅、妖魔及凶惡異類、茶蠱諸毒，驅斥出極外之地。然後，開導江河，引之川流，納歸于四海，天下黎庶從此各安其居也。激坤者，乃躡地紀之法也。當履順倒返三匝，共得九跡，乃結成元壇法席，像坤道厚載之容我也。謹當持念建壇神呪，神之聽之，罔不來格。呪曰：乾尊耀靈，坤順內營，二儀交泰，六合利貞，配天享地，永寧肅清，應感元皇，上衣下裳，震登艮

興，坎順離明，巽主兌生，虛步龍驤，天門地戶，人門鬼路，衛我者誰，昊天明主。今日禹步，上應天罡，鬼神賓服，下辟不祥，所求如願，應時靈光。急急如太上律令敕。指罡者，乃飛天綱之法也。當立壇心，以左右手掌，循點指節，至五斗罡位，彈吹炁騰，像璇璣華蓋之覆我也。訣目以左手，俱藏五指甲，曰都天大法主印。右手平持劍鋒，各方念呪，敕水噴之。呪曰：吾以月洗身，以日鍊真，日月佐形，二十八宿與吾合并，千災萬禍逐，吾水清。急急如太上律令敕。誦呪至敕字，揮劍鋒指東南高處，以口收吸神霄玉清真炁，存口呬取盂中淨水嚥之。既成壇席，猶慮兇惡，潛用穢污之蠱，或饜誤法主衣物者，准天條合行，懲治標目。洞天刀支，地心刀支，祛惡；人刀支，金刀支，木刀支，水刀支，火刀支，土刀支，破寇賊。刀支斷瘟鬼，刀支斬蛟龍，刀支降七魔，誅二鬼，刀支破五苦八難九橫、除百病。刀

支且如惡人來加害者，當摺左手小指第三節，主殺伏渠兇，本人頗覺受殃也。再摺右手小指第三節，主其生，放縱其去也。名曰祛惡刀支目也。別有經旨，茲不盡載。蓋此實奧妙之階梯，是元真之門閥，如有行持志士臨壇，獲到一切兇異妖怪不祥之類，如是哀盟，宜恕一次，不可妄意輕設此壇，慢易誅戮鬼神，恐墮法主陰德耳。所註禹步，不敢施語當達者，因化于未悟，故舉之應諸初學姓名，未曾拜師，保奏入天籍者，不可冒舉之也。

而作呪曰：

此呪乃玄帝本事大神呪也。作是呪日，在魔營上建九跡綱界，上佐天關，飛罩六合八紘，掌握決勝，乃持此呪一遍，威令大行。即就七日之間，盡伏六天羣魔。

太初太易，

太初溟滓，無有無名。太易起初，有一未形。

無象無形，

道本無象，混合自然。德本無形，造立元根。

莫知重濁，

範圍未化，莫知其矩，重濁凝甚，降積為止。

孰辯輕清。

彌綸未分，其規孰辯，輕清高澄，積陽成天。

吾於混沌，

玄帝介然，果先天地於混沌時，化象分瑞。

分其昏明，

虛危藹秀，坎離真精，副除日月，分其昏明。

天得以健，

天得一炁，乾健昭回，晶明煥列，晝夜經緯。

地得以寧，

地得一炁，坤順寧容，固中至靜，乃載無窮。

民得以養，

人倫抱一，稟協沖和，少私寡欲，年劫乃多。

物得以萌，

萬物不匱，因一發萌，生端莫竭，交應流行。

邪得以正，

邪陰衆雜，其類異同，太玄之一，咸正宗風。

神得以靈，

神明得一，變化自然，靈通廓達，洞照無邊。

三才之內，

天地統一，元氣無形，人達元識，通徹內明。

萬類咸亨。

邦君得一，萬姓咸亨，昆蟲草木，各遂其生。

大道既散，

道先太極，天地之根，散為萬物，皆賴生成。

仁義乃興，

天德大德，陰陽柔剛，號今刑德，起置行藏。

禮樂既作，

三典五禮，節約人倫，樂制既作，九

變示淳。

姦邪斯行，

外窮內衰，棄禮離樂，暴慢姦邪，斯行苟作。

六義或失，

君臣混雜，父子無序，夫婦乖違，六義失處。

四民有爭。

四業尊士，次農工商，各不專藝，爭妬誇強。

上不寬恕，

帝紂亢暴，道缺法圯，不為寬恕，危國忘畿。

下不忠貞，

媚主崇虎，嬖臣費仲，刑增炮烙，紊亂莫忠。

或魔或鬼，

罰有六疰，妄出癘鬼，兇從至處，橫禍不已。

或妖或精，

天灾地害，現妖起氛，百穀不成，遺烈為瘟。恣橫荼毒，

人兇恣橫，餒荼逞欲，埋蠱饜勝，使人壽促。

干擾生民。

左道妖術，移猖發祟，干擾生民，邀求非利。

全家染患，

陰謀切害，交報赴刑，身染惡稔，全家患仍。

累歲刑名，

累年積月，不遵仁義，忠孝全虧，陰譴陽治。

財物耗散，

無名財物，潤屋豈久，一旦耗散，子孫莫守。

骨肉伶仃，

天倫骨肉，誰欲輕分，伶仃有似，禽鳥暫羣。

性命枉逝，

輕逝性命，因自尊多，一死之後，墮落鬼魔。

灾禍相縈，

三灾六害，豈枉相縈，降罰臨爾，罪惡貫盈。



穢雜之氣，

互傷物命，肥口充腸，豈知雜穢，翳昧三光。

上達天庭。

劫運終際，衆惡相刑，七聲呪詛，籲達天庭。

天尊有命，

元始慈造，廣方便門，乃命玄帝，普救羣倫。

令吾安平，

玄帝准敕，普福含生，三元男女，咸會安平。

有妖皆剪，

若有精妖，非時發疹，違其號令，捕至當剪。

無鬼不烹，

無名鬼物，輒敢崢嶸，興殃邀祭，獵至須烹。

瘟疫之吏，

八部五瘟，司禁兇人，無許縱毒，橫害良民。

束手服膺，

敢不遵者，輒逞凶獍，捉縛束手，枷

拷鞭膺。

鬼精滅爽，

廟貌神鬼，輒肆猛烈，停藏妖精，一例勦滅。

邪魔摧傾。

魔守鬼職，黨邪不應，太玄兼知，犯者摧傾。

吾有十億烈士，

太玄元帥統攝英雄，雨師風伯，電母雷公，甲庚兩將，八煞天罡，六甲大神，社令城隍。

五千萬兵，

太玄秉職，都督諸營，總管兵馬，五千萬兵。

天上天下，

騰天倒地，保護黎民，典司內外，降魔制神。

從吾降昇，

揮纛鼓從，昇降不停，保天佑地，覃恩及人。

拒吾者滅，

有王袞，拒玄帝聖訓，而立見滅也。袞登仕路，酷食鼈鱓，每任所決，責

吏從須，索此物充饈。袞妻子奉祀

真武香火，常勸絕馱物，袞不聽。一日除駕部鎮邢州，獨赴任所，忽患苦心疼，晝夜呻吟，觸目無奈耳。聞聲呼索命，衆鼈鱓并來噬身。俄一披髮神人至，仗劍叱退，袞甦無恙，知是真武救護，任滿還鄉，寫道經一藏，拾入延福宮，答謝天曹。遽蒙朝廷詔充國子司業，袞乘舟赴京，於汴岸遇一道士相曰：公赴闕必拜修撰也，恐加史閣，檄充庚辛方幹，宜辭免可，不然則壽祿俱絕，餓死雪中，骸骨不收矣。袞怒，叱其相士忽失之。袞至闕，果賜御史天章閣待制，奉命入西域，因出言諷蕃君李萬全，反遭耻辱國，辭歸却畏本國刑典，至界首誘從人奔羊山，值天雨雪連綿，壓于巖穴之下，久乏火食。間見真武垂空責曰：袞爾於汴岸拒吾言，今奈何歟。袞方思之，追悔何及，漸幽囚餓死而滅。

奉吾者生，

如孫誠之信奉玄帝，臨死地而復生。

誠之刑部員外借補翰林侍讀，充奉使西域，道過鳳翔路，遇一布衣士謁之，曰：公莫奉使西蕃乎，斯職非公命祿之權，去必遭驚，衆必受罪，公欲度厄，急須奉念吾師真武名號，當獲天年壽限矣。吾昨亦承國恩，今除仙職見掌三羅山玉峰瓊壺洞龍潭公事，鍾進明也。特來報公耳。言訖忽不見。誠之思惟，直至西鄙，入赴蕃君李希靜宴，偶示一題，曰日月出東還沒西七字句，誠之竟無可對，蕃君怒，令囚執縛之。既脫驚惶，遭辱玷國，及還朝廷，刑加當誅。誠之正迫懼間，念真武聖號數遍，俄頃中書省門下白劄子，趕至看詳，孫誠之理合誅戮，照得曾路遇神人鍾進明，預言吉凶事，顯是國家妄規重職，聖旨體此，特賜免罪。別降旨下鳳翔府，起建鍾進明祠堂，塑身白衣儀相，敕封善導安寂仙君之號，永顯助國之美。誠之信奉，而得釋死重生。

惡吾者辱，  
世多有無知等輩，以惡觸玄帝者，身

口過犯招辱矣。如梓州姦民馮蟲大、高邵郎、游行兒，其三人結黨狎海鄉曲，一日鬻卦魯遷家，遭此三人，於香火真武前求籤，辭意不吉，便出話語，惡罵而去。自後，夔涪二州連強盜，劫掠富家財物，殺死命官楊助教，捕吏無由敗獲。時尚書刑部侍郎張世明為安撫，出給賞榜，召諸色人告首，於限節日，忽遽聽前有魯遷告訴，作過人是梓州馮蟲大、高邵郎、游行兒等，同捕吏至梓州龍興寺側，俱擒之，押上夔府，遷忽不見，其盜獄具牒移關梓州，喚上魯遷關賞，遷不就供狀繳，連云：本家祖傳三世貨籤度日，惟供養真武，雖是馮蟲大等，曾到本家求籤，辭不吉，惡罵上聖而去，遷實不曾離家告訴公事。是的夔帥一見狀，體量事情，保奏于朝，三司看詳，若非真武陰相，又豈能敗獲累官害民之獍黨，賞合給七分付魯遷，作贖香資，馮蟲大等所犯，付市曹碎屍。惡辱得豈不敬信乎，報應甚速。

敬吾者榮，

如狄青之恭敬，感玄帝降威附體，助得身榮也。青汾州西河人少隸鄉書手，勤恪真武香火。寶元初年，夜遇一神授黃金、白衣。乃聞陝西用兵志欲往，禱真武籤吉方行，至延安府，投中散直參經略範仲淹，一見知是異材，差充指使職事，迎拒敵趙元昊二百萬寇兵，累戰累勝，戎將咸呼青曰北方天神將耶。聲達招討韓琦之聽，遂論列保奏狄青，續承朝廷詔宣，一行指使廖導等二十八名使臣赴闕，日許披介冑木刀，同詣嘉德廣鎮殿舞，見跨馬陣列，仁宗御覽，其數內一人光輝上下，馬前有龜蛇戲躍于地，時參政宋庠方奏，俄失光像，聖旨問狄青適列於何位，青奏對稱旨，敕擢馬步軍都指揮使。仍討西鄙，其趙元昊聞風納款請和之，蠻寇儂智高發亂，兩廣亦復克平。詔除樞密判宣徽院天下兵馬鹽鐵公事，享壽五十尸解，追謚武襄公。因生前敬奉真聖，身歿名顯。

禮吾者壽，

如吳元嗣信禮玄帝，感一門皆壽也。元嗣家第，世居揚州江都白沙村，務農業為生業，每歲冬序，祭饗三界，答謝神祇恩佑。偶遇泰州道士唐慶餘，踵門緣化齋糧，見吳宅用師巫，鋪設天曹位號，與凡神混列一，例以血食犧牲供獻。慶餘乃謂元嗣曰：公不聞中天有真武，逐月下降，糾察人間善惡功過事，若憑師巫葷祀，反觸上界，恐求福獲禍耶。元嗣一聞，回心諦信，再命道教重建章醮，及設齋日，有雲遊道衆二十餘人，暫到赴會，道士陳伯陽稽首迎問來歷，內一人答曰：吾知此地造析天會，方從無間來赴之。及筵散而去，遺一阜袍於座位上，光芒閃爍，異香芬然，元嗣跪禮捧藏。自後聖節根括老人，唯吳元嗣一門百歲以上者八人，內吳琬百一十四歲，步履輕健，俱臨御宴，視聽皆不衰，太守陳叔平詢及履踐，因依具奏朝廷，特賜吳琬一官，建旌表門間，顯其孝義禮而壽

也。

非吾者薨。

世祿權臣不信，非毀玄帝降言誠訓，如評論為虛誕之說者，報昭惡疾而薨也。如陳之翰佐偽閩王延政臣，聞南唐烈祖李昇欲侵福建之地，提兵已直臨邊，忽然退師回班，閩主聞奏涉疑，特遣邵鏗持書過國，通問其故。南唐回書答曰：孤昨躬提兵到邊境日，見雲際神人隊仗迎揖，與孤自稱曰：吾乃閩山仙源都土地，昨承恩主真武遣令，迎諫大王，止可罷兵獲吉，免使生靈陷諸塗炭，且閩主世業未終，至庚午化歸儂極，況福建境土，不當大王所有。言訖其神辭退，孤乃休兵故也。醮答真武，拜章之夕，明獲儂極之解，乃周後火運，宋主南面殿額也。閩主覽及書畢，乃會百官共議講和，唯邵武軍節度使陳之翰諍諫不從，擅遏王意曰：國家大業，豈憑陰空誕語誑惑，遂上策永不與南唐講好，請舉兵討之。翰退朝至家，無何下馬若狂，自叫錯

敗毀靈空之德，俄頃失聲，七竅迸血而惡薨也。

吾有此令，

玄帝立誓，理治將來，太玄科格，無物不該。

人鬼咸聽。

人遵正道，滅除罪愆，鬼無害人，脫謫升遷。

急急如太玄律令。

疾速回念，依如告行，太玄主一，至神至精，作用蒙泰，練育華英，律令統紀，度拔衆生。

攝。

兼權三界，須臾邇遐，持惡錄善，止攝姦邪。所註顯驗，始以近世人事引而證諸，並纂出啓聖奏章，人皆頗知矣。有遵不遵玄帝經呪訓銘誠勸格範者，報應形于方冊分明矣。況玄帝誓，人鬼咸聽之句，以示生死兩途，惡福之因，事屬太玄天曹。玄天大聖統領神仗，同日月星斗之照，雷電風雨之化。甲庚日直將，誥制人身中尸魄。八節炁候神，糾序人方

寸善惡。總謖訣北極帝命，報應出右勝府司。作善者降之百祥，慶流後代子孫。為不善者降之百殃，遺烈衰絕嗣續。雖未見伐愚者，妄以為幸免一旦，禍期將至，其惡趣無不歷尚，玄帝慈愍，猶賜解釋。《啓聖記》曰：凡有宅舍，每被古墓喬林孤魂滯魄應干等物，歲久成精，依草附木滴血，放火拋石擊門，與夫山河社廟之神，或結集精藍，私立香火，及師巫座席去處，互興妖孽，橫求人家祭祀，欺惱衰敗應，黎民有此邪崇干犯者，莫非崇敬真武香火，即獲正真，永鎮羣魔，而納嘉祥門庭清淨矣。

### 爾時妙行真人，

爾時者，謂說如是一段本傳因緣畢也。妙行真人，因修地本多行提拔開示，未悟引進學人。虛皇天尊曰：子未生時，混沌沌沌，本無一物，視聽不得與真常會，無有明相孰為妙行。又曰：精心苦行，絕世所欲，不興妄想無有著，以氣鍊神，以

神鍊形，形神俱妙，體入自然，斂萬法歸於一身，散一身而化萬景，不滯有無，永絕生滅，是名真人。無量飛天神王，

無量說者，乃飛天騎吏，一時隨侍赴會，莫得較其數目也。飛天神王者，五老帝君受任主職也，飛天下觀晝夜無閑。《生神章》曰：總括天仙，雍和萬化，撫料蒼生。

### 真仙大衆，

《靈寶定觀經》曰：延數千歲，名曰仙人。正陽真人曰：仙遷五種，鬼仙，人仙，地仙，神仙，天仙。《楞嚴經》曰：修仙有十，一曰地行仙，二曰飛行仙，三曰遊行仙，四曰空行仙，五曰天行仙，六曰通行仙，七曰照行仙，八曰道行仙，九曰精行仙，十曰絕行仙。大抵於道有功，為人

聞是說已，踴躍作禮，讚歡功德。祕錄琅函，

紫微大帝談演泊終，則星真仙曹咸皆跪辭，起而同聲頌玄帝功德之美想，惟巨錄琅函，封進太清太極宮中，遵依玄科，四萬劫一傳於下土至人，奉行久矣。大帝復證此經則曰：太上必授於謫仙傳於人世耶，果賜漢張徵士流行也。

### 後有謫仙，傳於人世。

勵生譴殺，太上之意也。後有者，自中古以來是也。夫謫仙者，謂獲上帝所譴真士也，遭罰留形，墮于凡世，再蒙上帝特赦，然後輕舉矣。姑陳一二。張天師因殺鬼過酷，謫留十年。西晉許真君不祭祖先，犯貪殺逆罪，譴留一紀。《漢天師家傳》云：質帝本初元年丙戌歲，真人欲徧經治山，徙閬州雲臺山築室，纔居四十九日，忽聞空際天樂嘹唳，端簡瞻禮，見是太上老君導從，徘徊久之不下，俄一吏傳命曰：道陵據子之功業，合充九真上仙之位，緣為汝入

蜀收鬼幽獄，不合擅興風雨、驅馳星斗、役使神祇、震蕩山川，殺氣翳空，非好生之德，上帝敕譴，汝且留凡塵，故太上今不肯近汝。真人悚聽。又承一使者呼道陵曰：敕命下元主者，雪汝罪戾矣。特賜汝三八謝罪滅黑簿，超度玄祖靈文。真人拜受，聖駕方興，真人再回居鶴鳴山。《南

斗經》曰：太上第三度降臨，荐授經籍千軸，皆修行之要道，將傳付有道者，令生身受度，使永劫長存。於桓帝永壽二年，真人將諸品經錄印信，並付長子衡，囑曰：仰後世世一子，紹吾之位，非吾家宗親子孫勿傳。衡承襲畢三年，內至九月，真人復往雲臺山，九日停午上昇矣。衡於靈帝光和二年己未歲，隱居彭州陽平山，傳法授之長子魯，魯徙漢中南鄭城，居至獻帝乙未歲，魏公曹操兵克城，弟張衛遭戮，魯降辭不受裂地之封，於建安末年以祖法付長子滋，無嗣。弟盛携子昭成南游江東吳孫權之境，至上饒郡登龍山之巔，見祖真

人遺風，丹穴井竈尚存，遂結廬於麓居焉。歲丁巳，聞魏明帝睿已破蜀，祖真人家藏遭焚，昭成奮形還蜀，承接伯父滋法位而歸於孫皓。甘露元年甲子歲建正一玄壇于居址之處，將祖傳諸品祕法符錄傳度四方，開度學者，於品錄階內有玄天真武無上將軍祕錄，從人參請也。

志道之士，稽首奉行。

志道之士，謂果能奉行，互相勸勉見聞者是也。按此經之風教，乃先倫化君臣、父子、夫婦、兄弟、朋友之五等，效心盡信而無虧理者，得自然心淨神爽，洞曉蒙泰二卦之宗趣，功德昭著者多矣。此實常明之教法，豈得有淪滅哉。雖然遭焚於魏，及蕩散於西晉，則必有隱真之士口口相傳，翻為數本則各自有授受，總說真武之因，其義則大同小異也。今並行於世間，目曰玉筍傳。西晉惠帝元康年間，道士黃輔真君傳出《北斗真武經》。東晉成帝咸和年間，道士季文華受紫虛元君所傳《紫光經》，

出清虛洞王真君傳《太平經》。天師寇謙之，回授北魏太武帝。《紫微神呪靈寶大有自然神兵護國消魔品真武經》，見唐玄宗時，有蘇真人傳中出也。經云：老君於上皇二年三月八日，在紫微上官說虛危二宿，託精應變聖父玄母，始姓三炁結成大塊，至建申之月坼卵分形，長五百丈。

《真武因地經》，抱朴子、太極真人口傳，旨意類本傳。經訛處，說虛危二宿託精於廣靈宮，化為大塊，建申之月上七日卯坼之事，頗涉疑，且曰不知誰為父母者也。《莊子》曰：寓言十七，卮言日出之謂歟。且夫天文位乎上，人文位乎中，不可得而增損者，自然之文，可以化人也。《玄天大聖真武本傳神呪妙經》，乃漢天師張道陵親遇太上老君，下授經籍之本。《玉虛師相真武實錄》，大羅天上清七寶紫微宮天機都承旨，神應惠元董真君編，降授道士張明道。真君曰：玄帝玉冊，乃上天秘書，非中下二界所聞，今於玄都請錄下命

實錄序。金闕吳山檢校洞上仙元皇  
純一張真人序曰：太古先天之書，  
不降中下二界，祕於紫微上官玄都  
之府，萬劫一傳，豈率易可知哉。是  
以玄帝事跡，在先天之前，莫得知其  
涯際，而中界真宰欲談者，皆杜口難  
窮，深以拳拳，況下土士民，焉可道  
聽而途說。今非上卿凝神藥簡，洞  
達祕書出於自然，自得之學焉。使  
普天率土，昭知玄奧，如是則果知仲  
尼、釋迦，上卿不待宗師，自得至妙，  
乃可究其廣博。既聞實錄頒降名  
山，刊諸簡冊，不敢默觀自忤，謹熏  
香成序，以紀其先。謹序。公夙生  
多幸，值昌流布，續集以上天祕書。  
如是則不無分別，姑列則不滅照心  
也。請誦持者，隨其所受功德，俱不  
可思議，並感虛危內篆，助其圓成水  
火精神，降臨昭著，不惟玉簡，題名  
太清，有分更生，而必能福之矣。  
太上說玄天大聖真武本傳神呪妙經  
卷之六

（王育成點校）

# 039 太上玄天真武無上

## 將軍籙

經名：太上玄天真武無上將軍籙。撰人不詳。一卷。底本出處：《正統道藏》正一部。

據某鄉貫居住奉道信士某，詞稱本命某年月日時建生，上屬北斗某星君主照。即日謹齋法信，叩頭恭詣龍虎山天師真人門下，拜受太上玄天真武無上將軍籙一階。保命護身，延生度厄，辟除魔魅，斷滅不祥。有違科約，身墮冥愆。一如玄科律令。

玄天大聖真武無上將軍，領兵三十萬衆度。



攝鬼神呪

乾元大將，頭戴三辰。披髮元象，

真炁威靈。輔助大道，龜蛇合形，鼻如山嶽，努目光明。牙如劍樹，手把七星。天魔外道，鬼魅妖精。見吾爲血，化作微塵。魁罡五氣，是吾本身。遍天通地，大布乾坤。江河淮濟，五嶽之神。城隍社令，共聽吾命。上帝有勅，救護群生。敢有小鬼，捉縛來呈。急急如律令。

祛鬼神呪

太陰化生，水位之精。虛危上應，龜蛇合形。周行六合，威攝萬靈。無幽不察，無願不成。劫終劫始，剪伐魔精。救護群品，家國咸寧。敢有小鬼，欲來現形。吾目一視，五嶽摧傾。急急如律令。

煞鬼神呪

北方玄天，杳杳神君。億千變化，玄武真身。騰天倒地，驅雷奔雲。隊仗千萬，掃蕩妖精。雷公侍衛，玉女將軍。鬼神降伏，龍虎潛奔。威鎮五嶽，萬靈咸遵。鳴鍾擊鼓，遊行乾坤。收伏惡鬼，摧破魔群。除邪輔正，道炁長存。急急如律令。

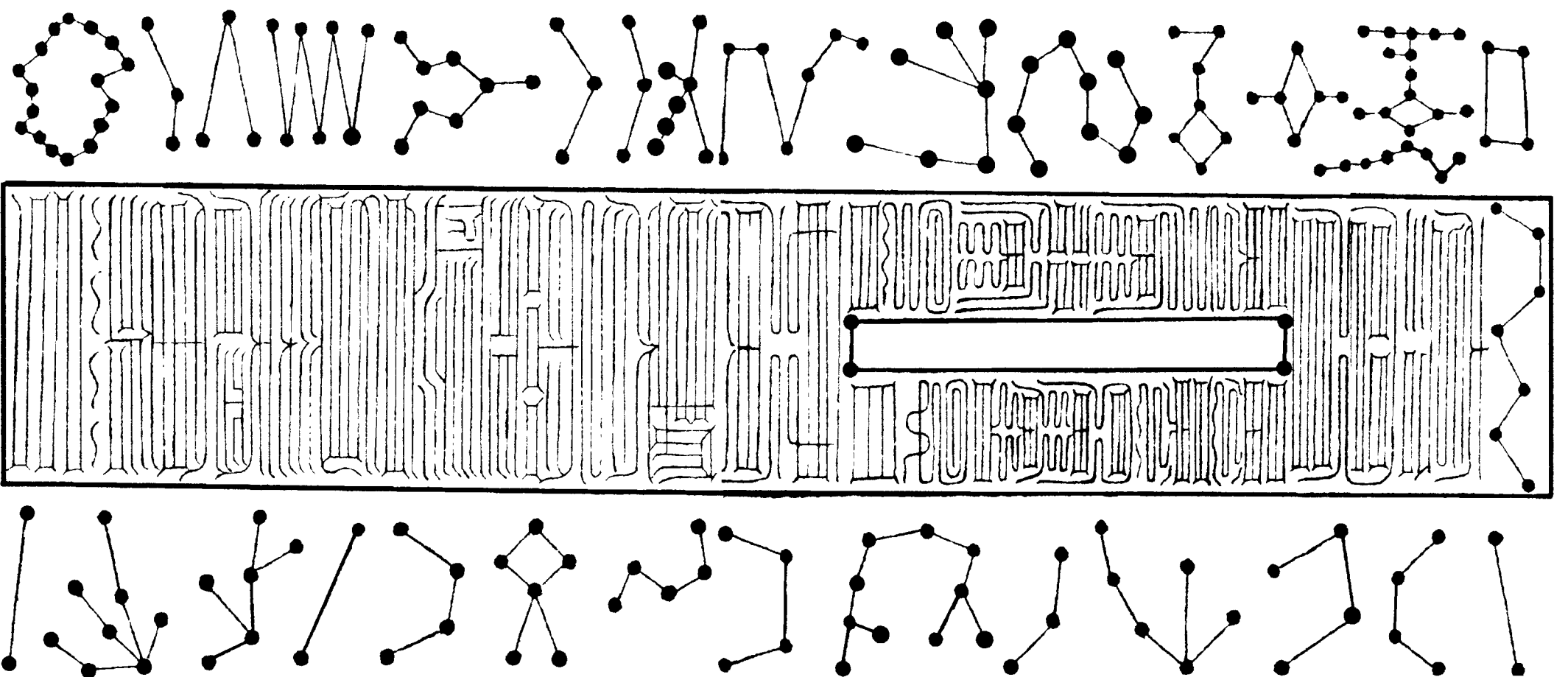

甲子神將。丁卯玉女。

甲戌神將。丁丑玉女。

甲申神將。丁亥玉女。

甲午神將。丁酉玉女。

甲辰神將。丁未玉女。

甲寅神將。丁巳玉女。

天煞將軍。年煞將軍。

地煞將軍。月煞將軍。

大煞將軍。日煞將軍。

小煞將軍。時煞將軍。

掌印玉童。五雷神將。

捧劍玉女。鉅旗力士。

天關大神。地軸大神。

年直使者。日直使者。

月直使者。時直使者。

已上符篆，並丹書。

正一真人曰：世間善男信女，佩受太上玄天真武無上將軍籙，供養尊禮，萬神護佑，衆惡咸消，延固壽年，享福無量，子宜敬奉焉。

弟子某即日齋持法信，恭詣天師門下，拜受太上玄天真武無上將軍籙一階。皈身佩奉，罔敢輕慢靈文。一

旦有違，甘當冥考，不敢怨道咎師。一依玄科律令。

太上玄天真武無上將軍籙

### 請籙法詞

太上玄天真武無上將軍籙請法詞：

維某年歲次某月某朔十五日某辰某鄉貫居住奉道信士某，詞稱本命某年月日時建生，上屬北斗某星君主照。即日謹齋法信，叩頭恭詣龍虎山嗣漢天師門下，拜受太上玄天真武無上將軍籙一階，敬奉修行。

伏以聖威不武，感而遂通，道化難謀，叩之必應。叨拜九清之帝命，下統三界之神兵。位鎮北方，功高九有。佐天輔國，宣化施仁。上協帝心，下符民願。某夙依真造，叨處人寰。輒稽金石之言，恭請神仙之籙。起居夤奉，晨夕薰修。伏望慈仁，許垂開度。一身五體，敢怠初盟。九族全門，終依寶

蔭。某無任懇禱之至，謹詞天師門下。

據弟子某，齋持質信，詣道自陳，求受太上玄天真武無上將軍籙一階，及請真師寶諱，終身敬奉。今來所據投詞，即日告盟天地，立誓三官。破券分鏤，依科傳授，給付如後。

### 籙一階

太上玄天真武無上將軍籙。

### 儀式

正一修真旨要節目。

祖玄真三師玉諱

祖師三天扶教輔元大法師正一冲玄神化靜應顯佑真君張道陵。

玄師嗣師太清演教妙道真君張衡。

真師系師太清昭化廣德真君張魯。

經籍度三師法諱

經師上清三洞經籙南曹真士玉府上卿都天大法主嗣漢四十二代天師張正常。

籍師上清三洞經籙太極執法真宰靈寶領教真人都天大法主嗣漢四十三代大師張守初。

度師上清三洞寶籙靈寶領教玄化真人



南曹執法仙宰都天大法主嗣教四十四代天師張宇清。

臨壇師法名

證盟師

監度師

保舉師

天師正應先生曰：太上設教，流傳世學，由是歷代真師，對敷寶訓，汲引有緣，繩繩不絕。我以夙慶，世戴國恩，紹正一之師稱，振天目之宗緒。第法錄傳世寢遠，乃選良匠，鋟木成書，以久其傳。若夫禁戒持守，惻隱慈悲，從古至人，莫不知是。登壇善信，各宜滌除玄覽，積行累功，庶幾有願皆符。自此超凡入妙，昭然盟載，可不慎歟。

天師廣微真人曰：我家以太上符籙，濟度人天，保鎮國祚，千有五百餘歲矣。祖訓孔昭，奚庸贅贊。惟我先真君際遇聖朝，混一區宇，首見尊崇，江南冠褐，咸隸管領。予襲教以來，三朝帝闕，疊被恩光，恭遇龍飛，特頒煥號。以精嚴比虛靖，謂祇肅似沖和，加官徵例於唐朝，胙土進封於留國。做好事，

傳法錄，俾紹先猷；祈福貺，禦民災。欽承聖訓。祈天永命，敢不祇勤，度籙傳符，益彰開化。上以對敷天子丕顯之命，下以敷錫庶民皇極之休。尚克時忱，以介景福。

正一玄壇保舉師，上清三洞經籙某，今保舉到奉道信士某，參受太上玄天真武無上將軍籙，皈身佩奉。本壇除已具籙事由，躬請正一嗣教天師真人，申聞祖天師正一真君，依科傳度外，爰給詞以為證，俾遵教以奉行。倘負盟言，自貽玄憲。

太上玄天真武無上將軍籙請法詞

（王育成點校）

# 040 真武靈應真君增上 佑聖尊號冊文

經名：真武靈應真君增上佑聖  
尊號冊文。宋趙佶撰。三篇同  
卷。底本出處：《正統道藏》洞  
神部譜錄類。

維大觀二年歲次戊子三月辛亥朔  
二十四日甲戌，皇帝謹再拜，言曰：惟  
皇上帝，孚佑下民。統鎮北方，有大神  
將。至真示化，緣感而通。盛德陰功，  
萬邦未賴。恭惟真武靈應真君，應虛  
危之次，合龜蛇之形。道德妙於難名，  
威靈攝於萬有。周行六合，洞察無形。  
祚善刑淫，庇護羣品。國家誕膺寶命，  
百五十年。肆及眇躬，嗣承丕緒。欲  
無不獲，爲無不成。神人底寧，海寓靜  
謐。妖孽不作，嘉祥荐臻。太平之休，  
厥爲熙盛。非神茂迪，曷濟登茲。宜

進徽稱，式示昭荅。謹遣朝散郎試吏  
部尚書兼侍讀實錄修撰賜紫金魚袋余  
深，奉冊增上尊號曰：佑聖真武靈應  
真君。夫惟秉錄，實典神天。作民恭  
先，其在隆禮。情著於內，備文以行。  
尚冀眷昭，俯垂貺祉。謹言。

真武靈應真君增上佑聖尊號冊文

（王育成點校）

# 041 北極真武佑聖真君

## 禮文

書名：北極真武佑聖真君禮文。  
撰人不詳。一卷。底本出處：

《正統道藏》洞神部威儀類。

### 舉法事如式

伏聞天關渺漠，非言語之能交。乾象昭明，惟精誠之可格。况神力夙稱於廣大，而祥光普賜於照臨。凡在庇庥，敢忘信奉。恭惟鎮天真武，治世福神，玉虛師相，玄天上帝，至靈赫赫，盛德巍巍。稱大將於上穹，為福神於下土。六通四關，無願不從。萬國羣生，有求皆應。今齋官某，肅嚴蓬宇，敬運葵誠。望玄極以皈依，仰威容而讚禮。爐烟縹緲，期至信以潛通。磬韻激揚，想洪音之高徹。伏願神明如在，盼饗來臨。鑒此際之精虔，削多生

之罪對。道場嚴潔，誠敬肅將。恭對高真，一心讚禮。

### 舉金闕化身天尊

志心皈命禮。至尊至聖，無古無今，統五十億之天君，積百千萬之梵炁。立混成教本，作極道宗師。端嚴法相現慈悲，璨爛圓光昭日月。靜中說法，五明宮內列真仙。空裏談經，一顆珠中藏世界。和：

大羅天上金闕宮中虛無自然元始天尊。

志心皈命禮。強名曰道，尊以為君，居上清七寶臺，為三洞九真主。廣說三乘教，宏開眾妙門。花冠傳萬變之名，霞帔煥五雲之彩。昇真度聖，為上下之品階。保國寧家，超始終之劫運。和：

大羅天上金闕宮中玉宸道君靈寶天尊。

志心皈命禮。虛無變化，冥寂玄通，為教父於泰清，作醫王於三界。生成萬類，總領羣真。迴骸起死而枯骨霑恩，走篆飛符而邪魔滅迹。顯青羊

於蜀國，度紫炁於函關。還淳返朴，談道德五千言。校罪論功，為洞神十二部。和：

大羅天上金闕宮中太上老君，道德天尊。

志心皈命禮。道本玄元始，名居太極先，事天尊於赤明劫初，正王位於靜樂國內。感日光之瑞應，示有本而有源。生聖嗣之，神靈現至，尊而至重。和：

聖父太初真君聖母太極元君高上玉皇天尊。

志心皈命禮。玄元應化，武曲昭靈，變現八十一身，經歷六百萬歲。祥開皎日，儲神靜樂。國中炁受三無，託質廣寒宮內。道配乾剛之生育，德同坤厚之載持。道德本於自然，威靈懾於萬有。週行六合，考校三元。願力無邊，神功第一。和：

鎮天真武治世福神玉虛師相玄天上帝。  
廣寒宮裏鍾三炁，靜樂天中稟日光。虛無變化合自然，道德尊崇無與等。

上配乾剛生庶物，下同坤厚載黎元。威容赫奕妙難思，誓斷妖魔濟羣品。

謹按修真第一戒云：不得陰盜潛謀，害物利己。伏念某多生以來，曾犯此戒。今禮高真，虔誠懺悔。仗此道恩，普垂赦宥。

暗計潛謀陰害物，無邊罪業實難逃。臣今皈命禮高真，懺悔願除諸罪業。

志心皈命禮。大羅境上，無欲宮中，易號假名，度人濟物。歷春秋之六七，成功行於三千。名上徹於玉皇，位特加於玄武。和：

鎮天真武治世福神玉虛師相玄天上帝。大羅境上神仙裔，無欲宮中變化身。度人濟物顯神靈，走篆飛符興道法。細若蟲魚蒙大造，微雖草木荷洪恩。功成行滿冠羣仙，玉帝加封玄武號。

謹按修真第二戒云：不得殺害含生，以充滋味。伏念某多生以來，曾犯此戒。今禮高真，虔誠懺悔。仰仗道恩，普垂赦宥。

殺害含生充口腹，無邊罪業實難逃。

臣今皈命禮高真，懺悔願除諸罪業。

志心皈命禮。五雲座上，八景宮中，聽金口之洪音，瞻玉毫之寶相。因妙行殷勤之請，知下民枉橫之灾。掃邪魔於七日之中，釋滯魄於九泉之下。和：

鎮天真武治世福神玉虛師相玄天上帝。

神通廣大聞金闕，符命輝華降玉霄。暫勞寶駕下三天，盡掃妖氛纔七日。復御蒼龍朝聖境，載承教勅鎮玄天。尊爲無上大將軍，永滅邪魔臻道炁。

謹按修真第三戒云：不得淫邪敗真，穢慢靈炁。伏念某多生以來，曾犯此戒。今禮高真，虔誠懺悔。仰仗道恩，普垂赦宥。

穢濁淫邪傷正炁，無邊罪業實難逃。臣今皈命禮高真，懺悔願除諸罪業。

志心皈命禮。班聯四聖，位冠羣仙，行大帝之靈符，佩玄元之寶印。有妖必滅，無害不除。雷動風行，雲飛電掃。和：

鎮天真武治世福神玉虛師相玄天上

帝。

班聯四聖真勇猛，位冠羣仙至貴尊。頂披紺髮示威容，手仗神鋒宣呪法。天罡太乙從驅役，社令城隍聽指呼。魔精妖怪敢當前，電掃雷驅皆滅跡。

謹按修真第四戒云：不得敗人成功，析交離親。伏念某多生以來，曾犯此戒。今禮高真，虔誠懺悔。仰仗道恩，普垂赦宥。

敗壞成功并鬥謀，無邊罪業實難逃。臣今皈命禮高真，懺悔願除諸罪業。志心皈命禮。身長千丈，頂戴三台，應虛危二宿之躔，稟水火兩精之炁。跨青虬而乘玄駿，顯化無方。朝金闕而覆崑崙，去來莫測。和：

鎮天真武治世福神玉虛師相玄天上帝。

三台輝映無邊際，千丈容儀絕等倫。虛危二宿合英靈，水火兩精分秀氣。金闕崑崙隨上下，青虬玄駿助威神。光明遍照於十方，一切人天皆敬仰。

謹按修真第五戒云：不得讒毀賢良，露才揚己。伏念某多生以來，曾犯

此戒。今禮高真，虔誠懺悔。仰仗道恩，普垂赦宥。

讒毀賢良揚己德，無邊罪業實難逃。臣今皈命禮高真，懺悔願除諸罪業。

志心皈命禮。神通至大，變化無方，披髮跣足儼威容，布斗交乾宣呪語。魁罡激指，護羣品於劫始劫終。乾坤遊行，臻道炁於天上天下。和：

鎮天真武治世福神玉虛師相玄天上帝。自在神通宜廣大，億千變化固難名。衣袍披甲儼威容，跣足躡罡騰玉步。天上天下臻道炁，劫終劫始剪魔精。交乾布斗呪言宣，一切癡妖皆縮首。

謹按修真第六戒云：不得飲酒過差，食肉違禁。伏念某多生以來，曾犯此戒。今禮高真，虔誠懺悔。仰仗道恩，普垂赦宥。

樂酒無厭并食肉，無邊罪業實難逃。臣今皈命禮高真，懺悔願除諸罪業。

志心皈命禮。位居壬癸，將任甲庚，有雷公電母以先驅，有風伯雨師而爲御。八煞前遮而後擁，六丁左從而

右隨。神鋒指處雪霜寒，皂纛開時雲霧捲。和：

鎮天真武治世福神玉虛師相玄天上帝。壬癸一方居聖宅，甲庚二將助威神。

雷公電母震山川，風伯雨師清道路。皂纛開時雲霧捲，神鋒指處雪霜寒。霓旌寶節下遙空，三界萬靈咸稽首。

謹按修真第七戒云：不得貪求無厭，積財不散。伏念某多生以來，曾犯此戒。今禮高真，虔誠懺悔。仰仗道恩，普垂赦宥。

貪積貨財慳不散，無邊罪業實難逃。臣今皈命禮高真，懺悔願除諸罪業。

志心皈命禮。分形散體，寧國家，驅疫癘於須臾，捕妖魔於頃刻。凡纏綿之疾苦，盡獲安康。應沉滯之冥魂，俱蒙超度。和：

鎮天真武治世福神玉虛師相玄天上帝。疫癘驅除皆屏跡，邪魔捕逐盡亡蹤。衆生疾苦獲安康，地獄沉魂蒙救拔。家國安寧功莫大，存亡依賴福無窮。

受人醮祭下塵寰，普度有情登道岸。

謹按修真第八戒云：不得交友非賢，居處穢雜。伏念某多生以來，曾犯此戒。今禮高真，虔誠懺悔。仰仗道恩，普垂赦宥。

交友非賢居穢雜，無邊罪業實難逃。臣今皈命禮高真，懺悔願除諸罪業。

志心皈命禮。巡遊十洞，審察諸天，罰逆象而滅妖氛，祚善功而刑惡業。除邪輔正，助上帝之鈎谿。解厄延生，植下民之福壽。和：

鎮天真武治世福神玉虛師相玄天上帝。審察諸天誅逆象，巡遊十洞校羣仙。刑淫祚善震威權，赦罪錄功垂巨澤。稟命除邪恩莫極，爲民植福利無窮。功成事遂返祥光，大衆真仙皆讚歎。

謹按修真第九戒云：不得不忠不孝，不信不仁。伏念某多生以來，曾犯此戒。今禮高真，虔誠懺悔。仰仗道恩，普垂赦宥。

忠孝信仁如有失，無邊罪業實難逃。臣今皈命禮高真，懺悔願除諸罪業。

志心皈命禮。醴泉爲瑞，神夢昭靈，導從有龍獸之雄，示現有龜蛇之象。普天率土，禱祀遍於華夷。亘古窮今，靈應傳於兆庶。和：

鎮天真武治世福神玉虛師相玄天上帝。

發湧醴泉爲瑞寶，蠲除民疾廣天恩。  
珍祠茂建答洪庥，徽號屢加昭聖德。  
幽讚上窮揚正教，宣彰妙用濟羣生。  
威容像設遍華夷，亘古窮今嚴敬祀。

謹按修真第十戒云：不得輕忽言笑，舉動乖真。伏念某多生以來，曾犯此戒。今禮高真，虔誠懺悔。仰仗道恩，普垂赦宥。

言笑輕狂乖舉動，無邊罪業實難逃。  
臣今皈命禮高真，懺悔願除諸罪業。

志心皈命禮。東華南斗，北極西靈，六曜五星，千真萬聖。光耀照臨於率土，威靈烜赫於高穹。或司善惡之權，或執短長之柄。諸天真宰，幽府龍宮。福地名山，無鞅聖衆。

舉十方靈寶天尊  
志心皈命禮。虛危二宿，水火兩

精，天關地軸之神君，玉女金童之仙衆。皂纛執威權之柄，魁罡當激指之方。六丁六甲，羣真八煞，五雷列聖，仙官力士，猛將神兵，一切威靈，無邊聖衆。諒翊隨於上聖，俱衛佑於神功。各生歡喜之心，咸賜護持之力。普增威德，俱證希夷。度諸有情，成無上道。

舉雷聲普化天尊

禮畢三清上帝北極佑聖真君，臣

等虔誠懺悔：

仰啓元天大聖者，北方壬癸至靈君。  
願開慈造廣無邊，法界衆生蒙覆護。  
願闡威靈臨有截，下方魔鬼悉消除。  
願垂惠澤濟無窮，惡道沉魂俱解脫。  
臣等自從無量劫，輪迴生死至于今。  
沉聲滯色或有無，僞作喪真多巧詐。  
擾擾七情難斷絕，紛紛十業轉增深。  
信心弗固恣愚癡，誠意未孚多怠墮。  
食啖葷腥忘禁戒，耽迷名利積愆尤。  
藏機挾數術功能，文過飾非虧信行。  
罵雨呵風生怨念，毀經謗法長無明。  
高低秤尺或欺瞞，裸露日星忘觸穢。

欲海愛河難出離，法橋道岸莫超升。  
此生既誤入邪宗，異世恐應沉苦趣。  
或係天司除壽祿，或因地獄累仇讎。  
命如朝露可驚惶，罪若河沙難拯拔。  
仰仗高真垂憫惻，願哀塵世自昏迷。  
廣開方便大慈門，俯鑒懺陳皈命禮。  
十惡六根諸業障，一乘道力盡消除。  
百生三世衆冤仇，兩捨惡心俱懺悔。

舉志心發願：

一願天地常清淨，二願皇王壽萬年。  
三願九祖盡生天，四願酆都皆罷對。  
五願二炁無愆伏，六願五穀悉豐登。  
七願永劫息干戈，八願四時無疫癘。  
九願衆生離業網，十願學道總成仙。  
總持十願結良緣，懺悔衆生諸業障。  
發願欲成無上道，願回天鑒照凡情。  
慈悲廣爲作舟航，普度衆生登道岸。  
尚來禮讚諸功德，懺悔無量罪愆尤。  
天心天外四維中，普願一切成妙道。  
發願已，皈命禮無上至真三寶。

諷經 回向

伏以一聲聖號，能消劫劫之灾。

衆詠真名，可長生生之福。言之難盡，讚亦莫窮。恭按冲科，仰瞻妙相。嚴陳讚詠之理，備伸懺悔之誠。惟天聽之匪遙，冀人心之可格。伏願惟宏慈之莫大，念羣品之可哀。俾蕩滌於前非，盡釋赦於宿對。丹書紀善，碧簡延生。眷屬安寧，永處福齡之地。九玄超度，盡離幽暗之鄉。以臻諸福，則何福不臻。以滅諸災，則何災不滅。千靈擁護，萬事亨通。倘副愚衷，敢忘效驗。稽首皈依，志心稱念。福生無量天尊，不可思議功德。

北極真武佑聖真君禮文

(王育成點校)

# 042 太上元始天尊說寶 月光皇后聖母天尊 孔雀明王經

經名：太上元始天尊說寶月光  
皇后聖母天尊孔雀明王經。撰  
人不詳，明張國祥校梓。三卷。  
底本出處：《萬曆續道藏》。

## 太上元始天尊說寶月光皇 后聖母天尊孔雀明王經啓 白

奏樂 稱職 整聖 開經  
各捧香啓請如法 知磬舉

開函演奧天尊 衆和一聲：

大慈悲開函演奧天尊

開念：

元從浩劫演仙章，始末原由未見詳。  
文化久行扶世運，昌時廣慶助元皇。

大教留傳無替悉，洞玄敷演有維綱。  
仙凡混合通神感，經卷昭明永發揚。

衆和一聲：

大慈悲開函演奧天尊。

奏樂畢，大衆念：

稽首梵音教主，皈命孔雀慈尊。遍河  
漢之群真，滿周天之列宿。本命星官，  
流年真宰。行病布瘟之衆，作威降福  
之神。護界護壇善神，侍香侍經官衆。  
持帝鍾之初叩，音徹十方。聞寶號以  
纔宣，聲通九地。受今啓請，已沐雲  
臨，願降經筵，證盟功德。今辰奉爲，入  
意。重念，某。有灾有患，皈投解謝之  
門。延福延生，敬啓備禳之會。願九  
結十纏之冤咎，渙若冰消。冀七傷八  
難之灾迤，釋如風蕩。善功圓滿，立降  
禎祥。

大衆虔誠，舉揚聖號。

開念：

皈命孔雀大慈尊，皈命天王諸聖真。  
消灾延壽降吉祥，人間天上演靈文。

知磬舉

折開龍宮藏 捧出玉琅函。

孔雀尊經， 同伸相應。

知磬舉

消灾延壽天尊。衆和一聲：

大慈悲消灾延壽天尊

開念：

大哉元始演仙童，浩劫傳來孔雀王。  
指善修真功不淺，廣開方便顯靈壇。

知磬舉

大慈悲消灾延壽天尊。

開念。

凡諸誦經，先當持念淨身口神咒，至開  
經玄蘊咒。

稽首長跪，或坐壇端心，念誦禮請。

衆念：

仰啓三清境，無上三境尊。

仰啓大羅天，無上玄穹主。

仰啓三清界，侍宸諸真衆。

妙道難思議，造入資玄門。

妙經扶玄蘊，導引塵迷趣。

臣今淨三業，口誦及心持。

唯願大慈悲，開受臣所請。



慈光燭卑賤，聰聽聆音聲。  
願臣諷誦時，響徹十方界。  
成就一切願，如經所稱述。  
從此漸進脩，成道事諸聖。

志心皈命禮請

禮請輪請。

玉清聖境，清微天宮。鬱羅蕭臺之中，  
森羅淨泓之上。現有爲之梵相，具無  
極之神通。敷演真玄，破無有色空之  
礙。拯提趣類，絕智愚高下之分。妙  
用難窺，靈機罔測。大悲大願，大聖大  
慈。無量度人，元始天尊。

衆和一聲：

願降經壇，證盟功德。

志心皈命禮請

上清真境，禹餘天宮。紫微瓊臺之中，  
玄都玉京之上。接元始虛皇之統系，  
超西那玉國之根苗。入黍米珠，盡挹  
真玄之精粹。在香林苑，屢談秘要之  
筌蹄。妙德難思，神通莫議。大悲大  
願，大聖大慈。無量度人，靈寶天尊。

衆和一聲：

願降經壇，證盟功德。

志心皈命禮請

太清仙境。太赤天宮。巍巍金闕之  
高，渺渺重霄之上。降生於無量數劫，  
說法於萬二千年。五千秘言，融三才  
之妙道。八十餘度，接六趣之衆生。  
聖德崇高，玄功廣博。大悲大願，大聖  
大慈。無量度人，降生天尊。

衆和一聲：

願降經壇，證盟功德。

志心皈命禮請

妙有真境，彌羅上宮。曩示現國王之  
身，即根本帝尊之質。始相湛寂，實至  
玄至妙以難言。嗣位繼傳，妙無等無  
倫而相踵。聖父之慈悲父，至尊之最  
上尊。稱讚難窮，皈依莫盡。大悲大  
願，大聖大慈。光嚴妙樂，國王聖父天  
尊。

衆和一聲：

願降經壇，證盟功德。

志心皈命禮請

妙有真境，彌羅內宮。慈顏烜春日之  
和，懿範凜秋霜之肅。純全梵炁，先天  
地以素存。化現妙身，歷后妃而示應。

具一氣胚胎之妙，寓帝身生化之珠。  
萬化祖根，衆生慈母。大悲大願，大聖  
大慈。寶月光皇后，聖母元君。

衆和一聲：

願降經壇，證盟功德。

志心皈命禮請

彌羅內境，圓相開明。瑞氣烜先天之  
祖母，慈光示釋教之宗師。駕孔雀之  
靈現，乘鸞鳳之顯應。演真經皈告於  
天王，談道昔從於上帝。誓願救度，慈  
濟無邊。衆生有難若稱名，普護無窮  
而拯拔。救護群品，皈依莫盡。大悲  
大願，大聖大慈。釋天教主，孔雀明王  
大天尊，聖母元君。

衆和一聲：

志心皈命禮請

紫金金闕，白玉玉京。住妙有之境中，  
處玄真之天上。功圓道備，放妙相卓  
冠於諸天。心廣體胖，故慈光遍燭於  
三界。位尊上極，無上道妙，而玄之又  
玄。真聖宗師，天人依仗。大悲大願，  
大聖大慈。穹蒼聖主，玉皇天尊。

衆和一聲：

志心皈命禮請

光嚴國內，妙樂土中。聖母凝神，夢於虛無。道君授玉質於恍惚，慈愛和遜。弗貪萬乘之尊榮。忍辱仁柔，不憚億劫之修累。功高無比，德重難踰。大悲大願，大聖大慈。現無量功德之身，玉皇天尊。

衆和一聲。

志心皈命禮請

尊居帝位，高處天宮。遍遊於一切，白玉京中。普現於十方，黃金闕內。定而能應，去來自在以無拘。合而可分，變化圓通而莫測。演淨解脫之道，濟沉迷幽苦之徒。自然而然，非識可識。大悲大願，大聖大慈。現清淨自然之身，玉皇天尊。

衆和一聲。

志心皈命禮請

昔爲王嗣，苦建玄功。三千餘劫之修行，有如一日。億萬生靈之拯度，廣及十方。雖法身由胎藏之胚暉，諒聖體由道源之變化。不壞不滅，杳亡杳存。大悲大願，大聖大慈。現神明堅固，不

壞真空。無上法身，玉皇天尊。

衆和一聲。

志心皈命禮請

清微天上，大玄玉都。知時至而舉六神通，分法身而遍十方界。如無邊境，上天下地悉昭融。出大妙音，六道四生皆解脫。表以放光之瑞相，明茲本行之勝因。蕩蕩難名，巍巍無上。大悲大願，大聖大慈。分勝應化，玉皇天尊。

衆和一聲。

志心皈命禮請

北極真空，尊居無上。本行皆難行之苦行，是身即清淨之道身。棄國出家，施財寶而捨血肉。濟幽及顯，宣正化而揚神功。教菩薩而悟大乘，證金仙而入妙道。爲慈悲父，誠大丈夫。大悲大願，大聖大慈。玉帝應身，清淨自然覺王如來。

衆和一聲。

志心皈命禮請

與諸眷屬，馭八景輿。雖後會於法筵，實首陳於偈讚。花成寶蓋，悉歸美於

帝光。樂奏洞章，欲溥沾於聖澤。門五品而先一品，居九天之第八天。啓白元尊，稱揚上帝。大悲大願，大聖大慈。經筵啓問，高虛請明王主帝君。

衆和一聲。

志心皈命禮請

玉光境內，寶蓋會中。感上帝開利益之門。爲衆生興方便之意。周流沙界，受真經而五品以誦持。親奉玉音，敕三界十方而覆護。以孝養恭敬而爲本，則自在逍遙而無疑。疊疊歌辭，巍巍功德。大悲大願，大聖大慈。經筵啓問，昊天上帝。

衆和一聲。

志心皈命禮請

寶蓋會中，玉光境內。從下方而來觀，知至理之本同。飛八湊香而旋繞道前，雨衆妙花而遍覆會上。護諸國土，冀妙法之福含靈。具六神通，衛真經而遵敕命。終篇獻頌，億劫長存。大悲大願，大聖大慈。四衆八部，大乘菩薩，梵天一切金仙。

衆和一聲。

志心皈命禮請

青華聖境，東極上宮。十方化號度衆生，百億瑞光瞻妙相。即隨機而赴感，由誓願之弘深。九色蓮花，作慈航之彼岸。一枝楊柳，開甘露之法門。無量度人，大慈仁者。大悲大願，大聖大慈。太一尋聲，救苦天尊。

衆和一聲。

志心皈命禮請

家世相韓，股肱佐漢。身不勞於汗馬，名已在於丹書。掉三寸舌爲帝者師，受一編書作人中傑。進黃石公履，由志合以道同。從赤松子遊，遂功成而身退。玉經謔證，實節疏瑩。大悲大願，大聖大慈。校經主宰，天樞上相，法主道君天尊。

衆和一聲。

志心皈命禮請

北方淨域，玄武奧樞。始從金闕以化身，終輔玉皇而斷惡。修真學道，功成於四十二年。拯濟世人，澤被於千萬億劫。有求皆應，無願不從。威德剋比於乾坤，道力弘深於海嶽。功過必

察，賞罰無逃。大悲大願，大聖大慈。北極真武，佑聖真君。玉虛師相，玄天上帝，終劫濟苦天尊。

衆和一聲。

志心皈命禮請

本來南土，上沂蜀都。先獲黃帝九鼎之丹書，後從老君兩度於玉局。千軸得修行之要，一時成吐納之功。法籙全能，受盟威品。而結璘訣，正邪兩辨。奪福庭治，而化鹹泉。無愧大丹，兼齊七政。大悲大願，大聖大慈。三天上相，玄都丈人。扶教度人，大法天尊。六合無窮，高明大帝，降魔護道天尊。

衆和一聲。

志心皈命禮請

昔降生於周末，應禱尼靈。今主宰於皇朝，維持聖治。德參太極，道集大成。爲百世之儒師，作生民之教主。毋固毋必，毋我毋人。刪詩定書，繫易執禮。在在應春秋之化，方方持孝義之經。大悲大願，大聖大慈。先聖至聖大成文宣王，興儒盛世天尊。

衆和一聲。

志心皈命禮請

不驕帝境，玉真慶宮。現九十八化之行藏，顯億萬千種之神異。飛鸞開化於在在，如意救劫以生生。至孝至仁，功存乎儒道釋教。不驕不樂，職乎盡乎天地水官。功德難量，威靈莫測。大悲大願，大聖大慈。九天開化，主宰七曲。靈應大帝，談經演教。消劫行化，更生永命天尊。

衆和一聲。

志心皈命禮請

清微天上，寶蓋會中。常面睹於慈光，亦親聆於妙法。以本行之經教，萬代流傳。俾後世之民生，一忱受誦。惟聖聖相承之師匠，使源源不絕於人天。大悲大願，大聖大慈。傳經演教，歷代祖師，神仙聖衆。

衆和一聲。

志心皈命禮請

寶蓋會中，玉光境內。奉上帝之敕命，作三界之慈航。斡運四時，主張造化。覆護受持，是此經者。滿足所欲，如是

願心。十方帝君，神仙兵馬。十極神王，一曜九星。三官四聖，五方星斗。四天门王，周天星衆，二十八宿。降魔金剛力士，飛天神王。四海九江，五嶽四瀆。山林川澤，井泉溝渠。十二河源，龍王龍女。羅叉魔耶，諸大天王。孔雀能仁，一切主者。法錄吏兵，城隍社令。樹木神衆，土地靈官。護戒護壇，護經護道。經筵有感，一切真仙。惟願天垂寶蓋，地擁金蓮。臨幸道場，主盟功德。

臣等朝真求哀懺悔。

衆念樂師韻。

臣等自從無始劫，無明煩惱覆真心。常行殺盜與邪淫，兩舌妄言并綺語。誹謗大乘真正教，鬥亂親朋離間人。貪嗔癡暗縱三心，喜怒愛惡增七慢。歷劫罪根難記憶，多生業垢莫能量。皈依上聖大慈悲，發露真心求懺悔。萬劫千生諸罪垢，願從懺悔悉消除。將此身心奉上聖，惟願罪根悉原宥。懺悔已後，臣等志心，同伸啓願。願眼常睹玉毫相，願耳常聞說法聲。

願鼻常嗅衆妙香，願舌常讚無上道。願身不染邪淫法，願意常存正信心。發願上報四重恩，發願下濟三途苦。廣運慈悲憐一切，廣行方便度衆主。仰惟玉帝大慈悲，加護願心悉成就。

發願已後，臣等志心皈命禮。

衆誦。

太上彌羅無上天，妙有玄真境。渺渺紫金闕，太微玉清宮。無極無上聖，廓落發光明。寂寂浩無宗，玄範總十方。湛寂真常道，恢漠大神通。玉皇大天尊，玄穹高上帝。

平坐談經如法。

知磬舉

孔雀明王天尊。

衆和一聲：

大慈悲孔雀明王天尊。

開說：

孔雀明王一部經，能令護國救凡民。談演靈文消厄難，廣開方便度衆生。

衆和一聲：

大慈悲孔雀明王天尊。

衆誦。

太上元始天尊說寶月光皇后聖母孔雀明王尊經卷上

道言：爾時，元始天尊在大羅天上，清微天宮，浮黎國土，玉羅寶臺之上，放九色祥光。九色蓮座，鸞鳴鳳唱，獅子白鶴，諸天雷將，四方圍繞。昔於龍漢四年七月十五日，地官較會。同講南靈冥筭之法，度人拯拔之文。道前演說時有九天雷祖大帝，九天生神大帝，四梵天王，五老六師四聖，五山真君，五嶽聖帝，四瀆源王，五斗真君，十一大曜，本命四柱，四方纏度，三界四府，天京地府，水國陽曹，二十八宿，三官大帝，四品火官，三十二天，三十二帝，三元三百六十五度，城隍里社，憲府瘟司，天下五湖四海，九江八水，十二河源，七十二福地，三百六十六名山，地府一十八獄冥官，酆都二十四獄，女青三十六獄，中央普掠，八萬四千重之鬼獄，大小鐵圍，刀山血湖，硤石無間，阿鼻地獄，十王冥官，二百二

十六天王，七十羅叉女，一十二侍香玉女，二十一龍女，六十四魔耶女，一百三十龍王，各各齊來集會。稽首朝禮，各依次第，列班聽宣經意。忽有一天母，駕孔雀而來，此乃佛中即孔雀如來，道中乃是寶月光皇后玉皇聖母。統集孔雀經中諸大善神，俱來參聽法音，皈依大道，重演道德孔雀靈文。願向道中，能與世間衆生解除厄難。

是時孔雀明王，向前圍繞三匝，上白天尊前：妾輩女流，身居兩門。今日幸聞，得睹慈顏演說經法，願垂救度。如是世間男女所結十纏，三世冤債，惡病久災，邪魔魍魎，伏逆星辰，咒誓厭魅，一切災禍者，但能精虔禮請善道，于家啓請經法，一一解散。氣未絕者，應係過世。冤家解盡，三日即安。清淨身心，衣服新鮮。開啓關白，各處神祠，特與某追魂趕命。牒告雷將，領承玉清之符命，玉皇之尊言。虔請正一道士，或三、五、七道衆，或在家庭，或於觀宇，請誦經懺，然燈行道。依科脩奉，無不應驗。此是天皇之妙言，成上奉

行。宣命五方雷公，五方雷王，八方雲雷使者，雷部總兵使者，九天採訪使者，各各發號施令，稽首皈依，遵守而行。

爾時，元始天尊說《寶月光皇后聖母天尊孔雀明王經》。詳夫此經，原是大洞經中骨髓，經中之造化，經中之運用。因此廣傳下世。得此法音，稽首道聽。時有大衆，再告天尊言：自昔元始授之與寶月光聖母，聖母授之與后土皇地祇，地祇授之與三官四聖五老高真，五老授之與五師，天師復授之與妙行真人、大惠大極普會青羅救苦普救真人許真君，累傳下世。時有定光真人，敷揚妙典，宣行教法，普救世間一切男女。如或災難，志心焚香，拜表上章，誦經禮懺，納款投誠，時新五果，請道迎真，志心談念《孔雀大明王尊經》，虔誠祝告。水盆內焚解厄牒，劄付司命，掃蕩邪魔，取祝報應，無不靈感。救濟世人一命，皆是十種功德。共積陰功，同證無爲。此乃玄妙之科，萬劫一傳之秘。若有世間男女，志心

志意，宣念救度世人，福壽無窮。於是，天尊而說偈曰：

衆念疊聲：

金闕玄穹主，高上玉皇尊。

妙相冠諸天，慈光燭三界。

真聖妙道慈，天人依仗師。

大乘垂法語，正一指迷途。

功德若虛空，讚揚無窮盡。

衆誦。

是時，元始天尊復告諸天諸地，五老三官，四聖萬靈，諸真聖母，天母聖衆。按法以傳五方誥命、真文神咒、天王名號，各各同伸讚念。常加守護，消災延壽。敷揚妙道，闡閱靈文。

談。

右玉皇誥命，以錫東方九炁天王統領本方蒼帝，上聖高尊，真仙聖衆，下赴經壇，守護東方。巡察惡道，救護衆生。特與某長福消災，增崇壽筭。爲我守護，看經功德。壽命百年，安樂延祥。消災延壽，降大吉祥。

談一定金四句。

東方九炁大天王。始皇青天大天王。

碧霞鬱疊大天王。中有老人大天王。總校圖籙大天王。攝炁舉仙大天王。

歲皇輔肝大天王。雲霞蔚疊大天王。角木蛟宿大天王。亢金龍宿大天王。

氏土貉宿大天王。房日兔宿大天王。心月狐宿大天王。尾火虎宿大天王。

四景迴旋大天王。箕主七辰大天王。正斗明輪大天王。承炁捕非大天王。

掃除不祥大天王。東山神咒大天王。攝召九天大天王。赤書符命大天王。

制會鄴山大天王。束魔送鬼大天王。所誅無蠲大天王。悉詣木宮大天王。

敢有稽延大天王。下制東河大天王。溟海水神大天王。大劫洪災大天王。

蛟龍負身大天王。水府開道大天王。通逕百千大天王。上帝赤文大天王。

風火無聞大天王。金輪熾盛大天王。危月燕宿大天王。星日馬宿大天王。

張月鹿宿大天王。翼火蛇宿大天王。軫水蚓宿大天王。柳土張宿大天王。

啓請東方四十二位天王，常加守護。今辰經壇，伏爲入意皈依。

孔雀明王經，孔雀明王尊，能與持

誦解災迺。孔雀明王經，孔雀明王尊，特與某保安寧。

右玉皇誥命，以錫南方三炁天王，統領本方赤帝、上聖高尊、真仙聖衆。

下赴經壇，守護南方。巡察惡道，救護衆生。特與某長福消災，增崇壽筭。

爲我守護，看經功德。壽命百年，安樂延祥。消災延壽，降大吉祥。

南方丹界大天王。赤帝玉堂大天王。中有大神大天王。號曰赤皇大天王。

上炎流烟大天王。三炁勃光大天王。神仙受命大天王。應會太陽大天王。

熒惑輔心大天王。井鬼守房大天王。柳星張翼大天王。亢御四鄉大天王。

軫總七宿大天王。迴轉天常大天王。召運促會大天王。正道驛行大天王。

赤文命靈大天王。北攝鄴山大天王。速送魔宗大天王。斬滅邪根大天王。

符命所討大天王。明列罪原大天王。南山神咒大天王。威伏八方大天王。

羣妖滅爽大天王。萬試摧亡大天王。南河水帝大天王。太伯龍王大天王。

神咒流行大天王。普掃不祥大天王。

洪水飛災大天王。上召蛟龍大天王。開除水逕大天王。千道萬通大天王。

敢有干試大天王。攝送火宮大天王。赤書所告大天王。莫有不從大天王。

除病救死大天王。剪除不祥大天王。啓請南方四十位天王，常加護佑。

今辰壇下，伏爲某皈依。

孔雀明王經，孔雀明王尊，能令持誦保安寧。

右玉皇誥命，以錫中央一炁天王，統領本方黃帝、上聖高尊、真仙聖衆。

下赴經壇，守護中央。巡察惡道，救護衆生。特與某長福消災，臻崇壽筭。

爲我守護，看經功德。壽命百年，安樂延祥。消災延壽，降大吉祥。

中央總靈大天王。黃上天元大天王。始生五老大天王。中皇高尊大天王。

攝炁監真大天王。總領羣仙大天王。曲錄玄圖大天王。宿簡王文大天王。

催運上炁大天王。普告萬神大天王。鎮星輔脾大天王。迴度北元大天王。

魁魎主非大天王。截邪斬奸大天王。魑魎魍魎大天王。掃穢除氛大天王。

魁正玄斗大天王。明度天關大天王。  
九天符命大天王。金馬驛傳大天王。  
中皇總炁大天王。統攝無窮大天王。  
鎮星吐輝大天王。敕攝北帝大天王。  
遏塞鬼門大天王。剪除不祥大天王。  
莫有當前大天王。中山神咒大天王。  
召龍上雲大天王。制會黃河大天王。  
九水河源大天王。不得怠縱大天王。  
善惡悉分大天王。千妖萬姦大天王。  
上對帝君大天王。敢有干試大天王。  
太陽激熾大天王。赤書玉字大天王。  
宣告普聞大天王。黃中理炁大天王。

西方素天大天王。太白七門大天王。  
金靈皓映大天王。太華流氛大天王。  
白石峨峨大天王。七炁氤氳大天王。  
上有始生大天王。皇老大神大天王。  
總領肺氣大天王。主校九天大天王。  
檢定圖錄大天王。制召上仙大天王。  
太白檢肺大天王。奎婁守魂大天王。  
胃昂畢觜大天王。主制七關大天王。  
參總斗魁大天王。受符北元大天王。  
赤書玉字大天王。九天正文大天王。  
攝召萬炁大天王。普掃帝君大天王。  
西山神咒大天王。八威七傳大天王。  
符水上龍大天王。召山送雲大天王。  
在所校得大天王。同到帝門大天王。  
輔衛上真大天王。斬滅邪源大天王。  
若有不祥大天王。截以金闕大天王。  
赤書符命大天王。風火驛傳大天王。  
雲中普奉大天王。身爲斗柄大天王。  
虛妙靈應大天王。守魁追魂大天王。  
奎木狼宿大天王。婁金狗宿大天王。  
啓請西方四十位天王，常加護佑。今  
辰壇下，伏爲某皈命。

誦解灾迤。孔雀明王經，孔雀明王尊，  
能與某保安寧。  
右玉皇誥命，以錫北方五炁天王，  
統領本方黑帝眷屬、上聖高尊、真仙聖  
衆。下赴經壇，守護北方。巡察惡道，  
救護衆生。特與某長福消灾，增福壽  
筭。爲我守護，看經功德。消灾延壽，  
降大吉祥。  
北方玄天大天王。五炁徘徊大天王。  
中有黑帝大天王。雙皇大微大天王。  
總領符命大天王。仙煉八威大天王。  
青裙羽襪大天王。龍文鳳衣大天王。  
上帝所舉大天王。制到玉階大天王。  
北辰輔賢大天王。斗牛衛扉大天王。  
女虛危室大天王。豁落四開大天王。  
辟總七星大天王。執凶糾非大天王。  
却灾掃穢大天王。明道動輝大天王。  
北山神呪大天王。激揚起雷大天王。  
獲天鎮威大天王。北艷所部大天王。  
萬妖滅摧大天王。九河傾訖大天王。  
鳥母羣飛大天王。蛟龍通道大天王。  
水陌洞開大天王。赤文玉書大天王。  
驛龍風馳大天王。胃土雉宿大天王。

孔雀明王經，孔雀明王尊，能令持  
誦解灾迤。孔雀明王經，孔雀明王尊，  
特與某保安寧。  
右玉皇誥命，以錫西方七炁天王，  
統領本方白帝眷屬、上聖高尊、真仙聖  
衆。下赴經壇，守護西方。巡察惡道，  
救護衆生。特與某長福消灾，臻崇壽  
筭。爲我守護，看經功德。壽命百年，  
安樂延祥。

孔雀明王經，孔雀明王尊，能令持

誦解灾迤。孔雀明王經，孔雀明王尊，  
能與某保安寧。

昂月雞宿大天王。畢月鳥宿大天王。  
危月燕宿大天王。觜火猴宿大天王。  
壬癸子丑大天王。丙子丁丑大天王。  
黃林木禁大天王。中理五炁大天王。  
攝邪破穢大天王。劈除妖怪大天王。  
啓請北方四十位天王，常加護佑。  
今辰壇下，伏爲某皈依。

孔雀明王經，孔雀明王尊，能令持  
誦保安寧。

談一定金四句。

東方玉堂護國賴義天王。  
東北方扶桑護國廣梵天王。  
東南方婆伽護國廣目天王。  
南方琉璃護國梵中天王。  
西方忉利護國淨梵天王。  
西南方全妙護國廣明天王。  
西北方玉完護國廣義天王。  
北方鬱單護國廣成天王。  
上方天人護國廣神天王。  
下方大明護國廣流天王。  
中央竺落護國大唐天王。  
神天護國廣化天王。  
大梵護國廣壽天王。

夜叉護國廣福天王。  
成炁護國廣赤天王。  
丹沙護國廣大天王。

衆念：

梵度天王。虛明天王。大安天王。  
太虛天王。玉宗天王。孔明天王。  
鳳明天王。鳳神天王。保劫天王。  
妙勝天王。玉鑑天王。夏像天王。  
本中天王。光慶天王。元通天王。  
略大天王。各守天王。托塔天王。  
李正天王。李和天王。李順天王。  
賴吒天王。撥吒天王。李吒天王。  
金吒天王。南赤天王。赤帝天王。  
通血天王。通明天王。號劫天王。  
虛劫天王。大劫天王。大德天王。  
大高天王。大輔天王。漢臣天王。  
伯溫天王。元伯天王。子玉天王。  
福壽天王。那叉天王。奈叉天王。  
撥利天王。皮留天王。金留天王。  
金剛天王。昱沙天王。婆耶天王。  
陀羅天王。護教天王。

啓請六十六位護國大天王，常加  
護佑。今辰壇下，伏爲某皈命。

孔雀明王經，孔雀明王尊，能令持  
誦解災迤。孔雀明王經，孔雀明王尊，  
特與某保安寧。

於是天尊與諸大衆演說諸天王，  
常加守護，保佑平安。乃爲衆等，宣說  
秘密驅邪分鬼人道咒曰：

叭吒叭吒，鵬麟鵬麟。皇希皇希，  
惠臨惠臨。吉盧吉盧，元和元和。  
妙真妙真，毓飛毓飛。粗胡粗胡，  
神寶化身。周遍法界，三界十方。  
光明無礙，大慈仁者。謨護謨護，  
蘇謨蘇謨。天蓬天蓬，天猷天猷。  
黑殺黑殺，玄武玄武。盤古盤古，  
開化開化。十方世界，無上神王。  
洞困天尊，急急如律令。

談清江引。

稽首大光明王尊。

和：大光明王尊孔雀明王經。

消灾保安寧，救苦救難

大慈尊。

稽首大光明王尊。

和：大光明王尊孔雀明王經。

消灾保安寧，除灾除禍



大慈尊。

稽首大光明王尊。

和：大光明王尊孔雀明王經。

消灾保安寧，消愆滅罪

大慈尊。

稽首大光明王尊。

和：大光明王尊孔雀明王經。

消灾保安寧，解冤釋結

大慈尊。

稽首大光明王尊。

和：大光明王尊孔雀明王經。

消灾保安寧，沉冤罷對

大慈尊。

稽首大光明王尊。

和：大光明王尊孔雀明王經。

消灾保安寧，和瘟免難，

大慈尊。

稽首大光明王尊。

和：大光明王尊孔雀明王經。

消灾保安寧，救病救患

大慈尊。

稽首大光明王尊。

和：大光明王尊孔雀明王經。

消灾保安寧，度命度厄

大慈尊。

稽首大光明王尊。

和：大光明王尊孔雀明王經。

消灾保安寧，消除灾障

大慈尊。

稽首大光明王尊。

和：大光明王尊孔雀明王經。

消灾保安寧，收瘟攝毒

大慈尊。

誦。

道言：是大神咒者，元始天王之妙言，玉皇明王之真誥，太上正一之法門，九天始生之真一，玄之又玄。太上道君，廣開方便之門，道有億萬之玄關。不肯皈依，致招厄難。俱各怕死，千般計較。或請外道，宰殺生靈。搖鈴納嗽，贖魂買命。不得全愈，方纔皈依。經教玄科，讚斗然燈。禮懺拜表，志心談念。孔雀聖母，明王經中，有四府萬靈。一心修奉，方當得其感應。所祈教化，得沐謝恩。若有來入法門者，先令平等，毋有雜念。分班判銳，

然後方行三清淨。第一身清淨，第二口清淨，第三心清淨。又除三業六根，然此可依三洞之法。永劫無息，常居天堂。五福常得，百靈守護。若遇三元五闕，四時八節，本命生辰。於清淨室中，燒香默坐。東向長跪，稽首叩齒。談誦此經，即得長壽。保命度灾，即說延壽長生中道咒曰：

談變地花。

玄玄真一身，經演九天文。飛行泰羅衆，金臺朝皇人。無上無苦根，年齡依噬椿。百體洞瓊花，虔謝白元君。金臺童子書，雲山保真門。福德隨日新，身光晃三天。紫蓋羅千宮，心皈無上尊。五福常綿綿，密護玄中人。驅邪過東海，秉大曜虛皇。海內無藏處，除非地獄門。永無鬼業蛆，不聞妙法經。何能得解悟，元君救下鬼。不許惱衆生，若不依吾教。頭破作七分，永不聞原赦。

萬劫不超生，若是皈依道。便得上生天，受盡天之福。五劫輪轉成，善男并善女，同受福千春。急急如律令。

諱。

道言：說經終所言，並是諸天上帝。諸王國土，諸天神王，救病神人，俱得欣喜長福無量，以得安樂。臻崇壽筭，教法流傳，天花散亂。是時，大衆聞說此經，皆大歡喜，稽首作禮。奉辭而退，信受奉行。

太上元始天尊說寶月光皇后聖母孔雀明王尊經卷上終

回向，懺經，三皈依

皈命上卷經，護國救良民。普願諸有情，悉皈依道寶無上尊。

皈命中卷經，持誦感神明。普願世間人，悉皈依經寶無上尊。

皈依下卷經，鳳篆總靈文。普願受持人，悉皈依師寶無上尊。

人人得長壽，箇箇樂昇立。

願滅諸煩惱，消除永不生。

稽首皈依道，同此結良因。

共生極樂國，龍華會上人。

志心信禮，虛皇大道君，三教祖，

四生父，天人耶易，傳師無上尊，出教

度羣迷。無邊化，鬼神欽，龍虎伏，萬

德周法界，遍滿十方土。至道尊，混元

祖，經可捨，玄元無上尊，稽首降甘露。

若皈依，孔雀經，真教主，身業罪消除。

稽首皈依無極大道，爲上良因，志心稱

念，道經師寶天尊。衆和。不可思議功

德。

聖母孔雀明王尊經啓白儀

更生永命天尊。

衆和一聲：

大慈悲更生永命天尊。

開念：

鍾鼓呈祥爲註經，不敲自韻顯玄真。

吾今泄漏無他囑，從此更新孔雀文。

衆和一聲：

大慈悲更生永命天尊。

太上元始天尊說聖母寶月

光皇后孔雀明王尊經卷中

諱。

道言：爾時元始天尊再召諸天帝君、天王玉女、龍王、羅叉、龍女等衆，各各會集眷屬。諸大力神衆，無鞅飛天神王，都駕五色龍車。鸞嘯、鳳唱，獅子白鶴，孔雀淨泓。對對分班，羅列左右。聽法演教，救濟世人，拔諸苦難。隨方感應，普度無窮。男女歡樂，共享太平。稽首皈依，志心同伸讚禮。

今辰壇下，奉爲請恩。專爲某，看經功德。壽命百年，安樂延祥。消災延壽，降大吉祥。談採茶歌。

太皇黃曾大天王。太明玉完大天王。

清明何童大天王。玄胎平育大天王。

孔雀明王明王經，消災延壽保安寧。

元明文舉大天王。大極濛翳大天王。

赤明和陽大天王。上明七曜大天王。

孔雀明王明王經，消災延壽保安寧。

虛無越衡大天王。玄明恭華大天王。

曜明宗飄大天王。竺落皇笏大天王。

孔雀明王明王經，消災延壽保安寧。

虛明堂曜大天王。觀明端靖大天王。

玄明恭慶大天王。太換極瑤大天王。

孔雀明王明王經，消災延壽保安寧。

元載孔昇大天王。太安皇崖大天王。

顯定極風大天王。始皇孝芒大天王。

孔雀明王明王經，消災延壽保安寧。

太皇翁重大天王。無思江由大天王。

上樸阮樂大天王。無極曇擔大天王。

孔雀明王明王經，消災延壽保安寧。

皓庭霄度大天王。淵通元洞大天王。

太文妙成大天王。太素秀樂大天王。

孔雀明王明王經，消災延壽保安寧。

太虛無上大天王。太釋騰勝大天王。龍變梵度大天王。太極平育大天王。孔雀明王明王經，消災延壽保安寧。

衆誦。

三十二天天王。三十二帝天王。

諸天隱諱天王。

啓請四方三十五位天王，常加護佑，特爲某請恩保度，祈佑方來。爲我守護，念經功德。消災延壽，降大吉祥。

衆念不談。

侍香黃金玉女。分香增味玉女。

通明殿內玉女。太微天宮玉女。

玉清天宮玉女。大赤天宮玉女。

禹餘天宮玉女。勾陳天宮玉女。

紫微天宮玉女。后土皇宮玉女。

聖祖天宮玉女。清微天宮玉女。

九宸天宮玉女。東極天宮玉女。

南極天宮玉女。玉皇散花玉女。

西極黃華玉女。北極助聖玉女。

中黃侍素玉女。十方靈素玉女。

十方侍香玉女。玉光傳言玉女。

妙行夜光玉女。玉京靈妙玉女。

啓請天宮二十四位玉女，降赴經壇，常加護佑。特爲某請恩保度，祈福方來。爲我守護，誦經功德。消災延壽，降大吉祥。

談一定金。

章談進北羅叉女。堅敷塗宗羅叉女。

虛象玄華羅叉女。龍陽撫穿羅叉女。

微正霄艷羅叉女。淵大璇冲羅叉女。

三關三經羅叉女。大梵飛空羅叉女。

應舉羅血羅叉女。天輪慶度羅叉女。

神護經中羅叉女。真元斬精羅叉女。

四合昇遷羅叉女。遵騫雲窻羅叉女。

雲應騰天羅叉女。西方護國羅叉女。

剛澤微音羅叉女。陰溪布衣羅叉女。

貫元明素羅叉女。明道通神羅叉女。

啓請護教二十位解厄除災救難羅叉女，降赴經壇。特爲某請恩保庇，祈佑方來。爲我守護，談經功德。消災延壽，降大吉祥。

談一定金。

宸洞開微羅叉女。周化法應羅叉女。

澄輝羅臺羅叉女。平遐把虛羅叉女。

談成章偈羅叉女。結鸞臨育羅叉女。

洒雲散開羅叉女。陽九百六羅叉女。  
 泥芒隱階羅叉女。會而冥默羅叉女。  
 真空會虛羅叉女。堅王順道羅叉女。  
 誥命神咒羅叉女。龍梵洞變羅叉女。  
 純陽隱玄羅叉女。方本還炁羅叉女。  
 北方圓號羅叉女。告下騫林羅叉女。  
 降魔護教羅叉女。驅攝妖邪羅叉女。

談一定金。

相府高真羅叉女。神變惠光羅叉女。  
 解鍾靈相羅叉女。赤精純道羅叉女。  
 成號威神羅叉女。利雲萬壽羅叉女。  
 億會中丘羅叉女。鬱成瓊品羅叉女。  
 謠音慶流羅叉女。受位玉室羅叉女。  
 太憲通會羅叉女。玄章煥慈羅叉女。  
 綱輪旋周羅叉女。青天護魂羅叉女。  
 赤天養炁羅叉女。白天侍魄羅叉女。  
 黑帝通血羅叉女。黃帝中主羅叉女。  
 甲乙宮中羅叉女。丙丁宮中羅叉女。

啓請護道二十位消災度厄羅叉

女，降赴經筵。特爲某請恩保庇，祈佑  
 方來。爲我守護，念經功德。消災延  
 壽，降大吉祥。

談一定金。

庚辛宮中羅叉女。戊己宮中羅叉女。  
 中央宮中羅叉女。七傷八難羅叉女。  
 金靈布斗羅叉女。神仙解結羅叉女。  
 天宮散禍羅叉女。冤家債主羅叉女。  
 青玄度人羅叉女。冥府開途羅叉女。  
 追魂奮命羅叉女。過陰取魂羅叉女。  
 安魂定魄羅叉女。交還患體羅叉女。  
 服藥有感羅叉女。群魔束形羅叉女。  
 鬼精滅爽羅叉女。迴骸起死羅叉女。  
 白骨成人羅叉女。鬼妖滅爽羅叉女。

清江引。

啓請收邪二十位扶衰拔苦解冤羅  
 叉女，降赴經中。特爲某請恩保度，賜  
 福方來。爲我守護，看經弟子。消災  
 延壽，降大吉祥。

啓請扶桑宮龍女，煉晶宮龍女，

東海中龍女，南海中龍女。  
 禮謝西海中龍女。  
 啓請北海中龍女，  
 天點宮龍女，混霄宮龍女。  
 禮謝變瑜宮龍女。  
 啓請旋沙宮龍女，  
 素侍宮龍女，炎帝宮龍女。  
 禮謝幽微宮龍女。  
 啓請輝華宮龍女，  
 元靈宮龍女，滄浪宮龍女。  
 禮謝蓬萊宮龍女。  
 啓請金明宮龍女。  
 廣寒宮龍女，廣澄宮龍女。  
 禮謝水晶宮龍女。  
 啓請琉璃宮龍女，  
 神雲宮龍女，碧霄宮龍女。  
 禮謝福地宮龍女。  
 啓請百靈宮龍女，  
 神珠宮龍女，四瀆宮龍女。  
 禮謝寶月宮龍女。  
 啓請掃蕩三十一位却禍儲祥保命  
 龍女，降赴經筵。特爲某請恩保護，請  
 福方來。爲我守護，看經功德。消災

延壽，降大吉祥。

諱。

東方阿耨應耶女：

觀音魔耶女，明首魔耶女，  
菩曇魔耶女，阿奕魔耶女，  
流吟魔耶女，曲麗魔耶女，  
育臻魔耶女，大梵魔耶女，  
慶雲魔耶女，玉都魔耶女，  
上門魔耶女，上首魔耶女，  
流玄魔耶女，龍羅魔耶女，  
吁員魔耶女。

南方南閻魔耶女：

玉眸魔耶女，梵形魔耶女，  
九靈魔耶女，澤羅魔耶女，  
綠羅魔耶女，眇莽魔耶女，  
韶謠魔耶女，雲上魔耶女，  
飛生魔耶女，摩羅魔耶女，  
靈持魔耶女，攬姿魔耶女，  
馥朗魔耶女，神嬰魔耶女，  
那育魔耶女。

諱。

啓請東方南方殄邪破穢三十二位  
魔耶女衆，下赴經中。特爲某請恩保

佑，祈福方來。爲我守護，看經功德。  
消災延壽，降大吉祥。

諱。

西方刃利魔耶女：

婆泥魔耶女，宛藪魔耶女，  
太耶魔耶女，流羅魔耶女，  
景蔚魔耶女，易邈魔耶女，  
宛首魔耶女，阿藍魔耶女，  
華莫魔耶女，九開魔耶女，  
阿那魔耶女，无無魔耶女，  
浮羅魔耶女，玉誕魔耶女，  
百空魔耶女。

北方自育魔耶女：

道乾魔耶女，東覆魔耶女，  
上玄魔耶女，育邈魔耶女，  
眇烝魔耶女，大醜魔耶女，  
上天魔耶女，劫量魔耶女，  
瑛鮮魔耶女，浮黎魔耶女，  
保珍魔耶女，无品魔耶女，  
自真魔耶女，恢漠魔耶女，  
度人魔耶女。

衆諱。

啓請西方北方滅邪三十二位解冤

釋結魔耶女，下赴經筵。特爲某請恩  
保庇，請福方來。爲我守護，念經功  
德。消災延壽，降大吉祥。

爾時元始天尊再告左右侍真曰：  
吾今演說孔雀尊經，無不感應。此經  
尊妙，普度無窮。爲汝衆等，演說消愆  
地獄滅罪之因。時有救苦天尊，普來  
會集。設大慈悲，爲諸衆生消除地獄  
一切罪業，救拔沉淪。或有衆生，廣修  
善因，種種布施，先超九玄七祖，上登  
天堂，轉成人道，纔方救得患難。離苦  
超升，廣建功德，大啓福田。召諸天龍  
八部，地祇十代，四梵天王，阿修羅諸  
天帝王，閻羅天子，泰山府司命、司錄、  
司功、司殺，五道大神，獄主冥官典者，  
北陰酆都權衡曹僚、掾吏、鬼卒等衆，  
各各恭敬禮拜，稽首叩頭，上白天尊  
曰：緣以世間衆生，受諸果報，並是大  
魔管業罪障。若有閻浮國土，十惡五  
逆，不孝父母，破齋犯戒，烹宰猪羊、牛  
馬、六畜、飛禽、走獸屬，死後俱入九幽  
地獄。日夜受苦，無有解脫。若非廣  
修功德，設齋布施，積功拷掠，繫閉幽

牢，無不生天。

爾時天尊日夜想念衆生：汝當諦聽吾言。或一切罪人身歿，世間男子女人、父母眷屬身亡之後，宜建道場。行道散花，廣施資財。修過齋事，陰司較量。有功者準福消愆，無功者受諸罪報。萬兩黃金，將去不得。只用幾卷真經，無拘無束。黃金雖貴，不保前程。能誦此經，俱得解脫。此經雖微，能救死生。是時衆等稽首禮拜，惟願天尊演留十地王官、官分姓名，廣以示之。即說寶號曰：

帶小採茶歌。

啓請地府一宮，太素妙廣廣真君。

孔雀明王明王經，消災延壽保安寧。

啓請地府二宮，陰德定休休真君。

孔雀明王明王經，消災延壽保安寧。

啓請地府三宮，洞明普靜靜真君。

孔雀明王明王經，消災延壽保安寧。

啓請地府四宮，玄德五靈靈真君。

孔雀明王明王經，消災延壽保安寧。

啓請地府五宮，最勝耀靈靈真君。

孔雀明王明王經，消災延壽保安寧。

啓請地府六宮，寶宿昭成成真君。

孔雀明王明王經，消災延壽保安寧。

啓請地府七宮，等觀明理理真君。

孔雀明王明王經，消災延壽保安寧。

啓請地府八宮，無上正度度真君。

孔雀明王明王經，消災延壽保安寧。

啓請地府九宮，飛魔演慶慶真君。

孔雀明王明王經，消災延壽保安寧。

啓請地府十宮，五化威靈靈真君。

孔雀明王明王經，消災延壽保安寧。

衆諱。

東嶽泰山天齊仁聖大帝。

北陰酆都權衡大帝。

地府一十八重地獄冥官。

酆都二十四獄冥官主者。

地府三司助理上卿真君。

地府四溟上相太傅真君。

地府牛頭馬面獄卒神王。

地府無鞅大力魔王之衆。

地府較量罪福鬼官典者。

地府幽陰一切掾吏主宰。

衆諱。

爾時天尊爲地府拷掠等衆，普爲

人民死亡之後，沉淪地獄。陰司善會，

管得超生。自然無礙，地獄空閑。滅

除罪業，不經地獄。苦惱辛酸，俱無罣

礙。時有天尊，乃詔勅命，左司陽官，

右司陰官，較量功德。酆都二十四獄

拷官典者，放出受苦一切鬼魂，孤爽滯

魄，咸登火鍊之池。各執化形，丹界靈

符，及護更生。再得出世，得生人道。

皈依道釋二教，欽信三寶，忠孝國君。

更得逍遙自在，與道長存。

於是天尊普爲衆生、受苦罪人，盡

皆拔度，俱得超昇。汝等衆生，各各諦

聽。吾當與汝，宣說滅罪升仙呪曰：

酆都夜堅，忽吹光輝。照出幽魂，

乘飴香糜。靈符火煉，百骸自飛。

得見法會，仙妓知歸。

又誦偈曰：

萬劫難逢，仙緣可崇。開癖幽趣，

全假真風。濟惠無窮，念念生因。

駕景飛空，亡魂超度。九祖生天，

三代離苦。七祖昇遷，弟子人等。

合家康寧，求神得感。形源復生，

飲食悟味。消災免難，增延壽筭。

合室光榮，人眷安和。保佑安寧，星辰順度。福祿增延，五德天福。四曜增崇，太陰太陽。勝興福慶，二十八宿。長福消災，惡曜退位。福壽光榮，急告玄天。免離災迍，存亡兩利，禍去福臨。急急如律令。

爾時，元始天尊告太上老君曰：三界衆生，漂流苦海，無有解脫。汝豈受忍，宜須精勤。奉行秘旨，普皆救度。太上勅奉誥命，不敢藏情。若有衆生災厄疾病，當誦此經。稱念孔雀明王聖母天尊，天王龍王，玉女羅叉，龍女魔耶等衆。并請同念大慈大悲，大惠真人，救苦真人。即當離苦，長得解脫。永離縈纏，長生益壽。壽命延長，一切厄難皆當消滅。時有太上道君，而說偈曰：

大慈二真人，能救三界苦。  
放光照世間，地獄息停住。  
刀山高巍巍，鑊湯飛炎炎。  
志心念真人，罪魂解囚冤。  
疾病多苦厄，非災難可言。

痛臟傷五神，真人愍悲酸。  
清信善男女，皈道須志心。  
常念衆神人，離苦免憂沉。  
疾須清重厄，邪魔不敢侵。  
晝夜心不離，解脫全爾身。  
勇猛發回向，同歸七寶林。  
是故我皈依，一心皆恭敬。

於是尹喜真人啓白奏曰：如今下方，衆生男子女人，三世冤債，十種大罪，可離解散。或與維新，增延福壽。大慈大悲，可免纏害。禍其子孫，累及九祖。久沉長夜，普望赦宥解脫。男女輪轉人身，不斷根本，常居人道。天尊言：此經是三天聖語，諸真聖言。如是下界衆生，若有男子女人，在於大國中，多行惡事。不敬天地日月、國王水土、父母生身，呵風罵雨，作諸惡緣。上古之時，人民淳朴。心行正直，稟性溫和。不相嫉妬，作諸善念，廣行方便。得其壽長，俱得安然。今來末世人民，妄言僥倖，人心狡詐。不修善行，惟集兇惡。不奉大道，倚托邪神。作法咒詛，專害人命。是時真人，再拜

上告。  
道言：慈念蒼生，沉淪下鬼。魂被拷劫，魂魄無依。願解脫之法，使諸衆生，免遭枉橫。

道言：汝當諦聽，吾今所說者。又見中古之人，專行魔禱。便於天上地下，邪魔廟社之中，見刑害。其有姓名庚甲，私竊咒誓，以水噴洒，以脚踏踐，努目張口，種種形勢。專無道念，枉害良善。若自作，若教他作。若自受，若他返受。若有善男子女人，或被惡人咒詛魔禱，皆當香湯沐浴，崇建道場。請道迎真，皈命道像。大慈真人，孔雀明王，諸真聖衆。志心轉誦此《孔雀明王聖母尊經》，此經功德，不可思議。此經能解鐵圍。此經能救患病。此經能離惡人。此經能除一切惡魔。此經能解咒詛惡業。此經能辟一切邪道。此經能攘一切水火災難。此經能破諸大地獄。此經能護國土，一切刀兵。此經能滅虫蝗，保護善人。此經難言，說不盡述。此經在處，常有五方五帝，部領兵馬各百萬人守護。此經

能與弟子之虜，四向八方，上下中央，剪除不祥。魘穰木怪，普獲消穰。即說魘蠱咒曰：

大法堂堂，天圓地方。天有九柱，地有九梁。魘咒之人，自受其殃。六柱三梁，魘蠱消亡。三梁六柱，還其本主。六甲六乙，魘蠱迷亡。六丙六丁，魘蠱不形。六戊六己，魘蠱不起。六庚六辛，魘蠱不真。六壬六癸，魘蠱自睡。咒詛速解，冤業遠奔。敢有違令，攝赴雷獄。剜心取肺，血割身形。依吾咒詛，便得長生。急急如律令。

衆諱。

奉行三五將軍，八風使者，九州社令，有萬將軍力士，百萬千衆，追取魘蠱。五音使者，攝追魘蠱之人。三魂七魄，俱入禁獄，不得出離。咒詛惡人，精魂敗越，神志猖狂。頭戴火山，十分煎熬。萬劫受苦，不捨晝夜。若還依此孔雀明王經教，使得解釋和散，冤魂生天。吾今所說解冤咒詛，魘魅經法。若有善男子女人得聞此經，大

開方便。救治病難，度脫衆生。命得安穩，身強體健。福壽延長，永無灾障。冤家債主，速去消除。釋散蠱毒，驅除三屍，得道成真。是時太上老君即說咒曰：

我昔遊中國，位登無上天。今來入中國，教化諸衆生。九十有六種，其中各有緣。令其敬信者，展轉自相傳。精進心不退，得生無上天。有誦此經虜，斯人壽命延。百神來護衛，萬病悉皆痊。見世得然樂，身如金石堅。至真無上法，消灾福自然。若是依吾教，下邪化微塵。如是依經典，冤家自消散。奉真得長生，永世得安然。急急如律令。

諱。

法衆虔誠，志心讚念，滅魔靈章咒曰：

隨願隨願，樛蒙樛蒙。天輪天輪，法霖法霖。訣岑訣岑，法部多法部多。

修羅吉利，修羅吉利。轉轉吉利，成成吉利。昇昇吉利，巴元巴元。醜伯醜伯，丹留丹留。負天負天，擔石擔石。炯開炯開，陀羅陀羅。謨訶謨訶，元素刀利王。監醜豁落神，列目度皇王。西天刮羅神，龍願竺陀王。鬱臺多羅神，江音河伯王。山澤洞淵神，九素天魔。十天皇帝，太微五神。四瀆河源，明王天尊。急急如律令。

清江引。

大光明王尊

稽首大光明王尊 消灾保安

孔雀明王經

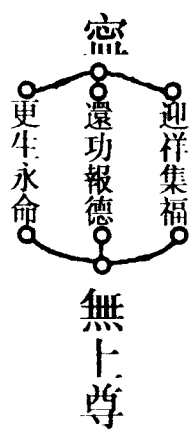

大光明王尊

稽首大光明王尊 消灾保安

孔雀明王經



大光明王尊

稽首大光明王尊 消灾保安

孔雀明王經

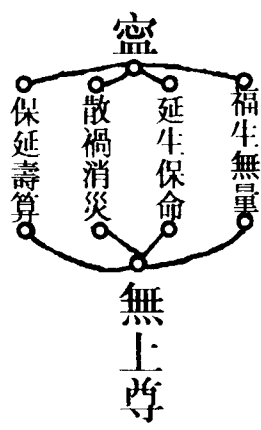

衆諱。



爾時太上老君，昔自元始說經以來，諸仙聖衆，救度羣生，使得安寧。却禍儲祥，祛除邪鬼。解釋咒詛，兇殃散滅。吉瑞來臻，扶持聖道，經教流傳。是時，大衆歡喜踴躍，不勝欣崇。隨願受持，稽首皈依，奉辭而退。

太上元始天尊說寶月光皇后聖母孔雀明王尊經卷中畢

### 三皈依

皈命孔雀經，護國保安寧。普願諸衆生，悉皈依清微無上尊。

皈命明王經，照徹十方人。普願有緣人，悉皈依禹餘無上尊。

皈命聖母經，龍章始結成。普願諸有情，悉皈依大赤無上尊。

人人得長壽，箇箇樂昇平。願滅諸煩惱，消除永不生。

稽首皈依道，同此結良因。共生極樂國，龍華會上人。

志心信禮，禹餘上清宮。香林苑，靈寶尊，說法也。天花墜，無上尊，普

度諸衆生。普天下，大千界，閻浮地，男女也。總皈依，除邪悉輔正。拔沉淪，救生死，妙得不思議。無上尊，成就一切願。若皈依，孔雀經，真教主，口業罪消除。

稽首皈依，無極大道。爲上良因，志心稱念，孔雀明王大天尊。衆和，不可思議功德。

太上元始天尊說孔雀經白文

知磬舉

長生保命天尊，

大慈悲長生保命天尊。

明念。

大哉玄妙洞靈章，萬劫修來孔雀王。

元始說經真教主，廣演妙法爲敷揚。

大慈悲長生保命天尊。

衆誦。

太上元始天尊寶寶月光皇后聖母孔雀明王尊經卷下

爾時，元始天尊在浮黎天中，放大光明。說無上至真妙法，敷演孔雀靈文。再召三界四府，五嶽四瀆，五湖四海，九江八河，十二河源，名山洞府，地府酆都，水國陽曹，憲府殭司，城隍社令，五斗星君，二十八宿，十一大曜，本命四柱，十方真仙，無鞅數衆，俱來稽首。聽說孔雀明王經教，度衆生世間

之苦。時有孔雀明王，駕孔雀部，領天王、羅叉、玉女、魔耶、龍王等衆前來，參遶道前。上告言：吾爲釋天教主，如來行相，道乃名爲寶月光皇后聖母。道釋兩門，並同一氣之源。累劫修來，得證正道。願世間衆生，或有一切男女，以生作死，已死作生。務要解釋三灾八願，度脫九厄之橫禍，增添福壽之延長。勾落死名，注上生籍，十種福田之簿，削落惡籍青篇，僉金簡不老之名。若或誦經之人，名標仙籍，永不輪迴，受諸快樂。欲要超度九玄七祖，出離苦難，徑上天堂，同登福果。如或敢有違慢經文，自有玄都科律譴責，爲灾受刑憲。

於是，孔雀明王稽首天尊，聽誦孔雀明王尊經，解釋潭洞龍王下赴經中。特與某願仗經功，無難消灾，常加護佑。惟願龍王，降大吉祥。

一定金。

東望扶桑大龍王。歲星木德大龍王。  
 太白青漢太龍王。高穹戊己大龍王。  
 芒角龍鳳大龍王。妙哉五炁大龍王。

仰望八表大龍王。神首黑道大龍王。  
 處暗陰德大龍王。受制元帝大龍王。  
 太陰玉緯大龍王。森角儲乘大龍王。  
 元魂煉晶大龍王。浮教迴避大龍王。  
 鹿幾隗音大龍王。碧提針還大龍王。  
 地傾黨負大龍王。藥草變瑜大龍王。  
 天默窺坡大龍王。上聞難避大龍王。  
 定傍野生大龍王。拯中昆消大龍王。

開念。

啓請消灾護佑二十二位鎮源星曜龍王，降赴經壇。特爲某請恩做度，祈福方來。爲我守護，念經功德。消灾延壽，降大吉祥。

曜展洞斗大龍王。寂無妙旋大龍王。  
 素衣度澤大龍王。皇達元靈大龍王。  
 東方青帝大龍王。東海廣日大龍王。  
 甲乙震宮大龍王。寅卯木宮大龍王。  
 重華國土大龍王。輝華宮中大龍王。  
 南方赤帝大龍王。南海普陀大龍王。  
 炎帝綿室大龍王。大霄溢隅大龍王。  
 歷遐薦位大龍王。周遍加圖大龍王。  
 枝蓬溪蓬大龍王。觚亶囂都大龍王。  
 戴智茶壇大龍王。井溪持薄大龍王。

開念。

啓請解毒二十位龍王，願降經壇。特爲某皈命孔雀明王經，願與某除灾。孔雀明王尊，特與某保安寧。  
 掌維追義大龍王。變光浪權大龍王。  
 變屢溢灘大龍王。幽微畢雷大龍王。  
 涓皇宴東大龍王。西方白帝大龍王。  
 西海廣金大龍王。栗鐸點棟大龍王。  
 會演珠裴大龍王。罩子雲軒大龍王。  
 業睹般基大龍王。青草湖波大龍王。  
 鄱陽湖水帝大龍王。  
 焦溪湖水帝大龍王。  
 小姑山水帝大龍王。  
 牛臺湖水帝大龍王。  
 萬靈源水帝大龍王。  
 湖江溪水帝大龍王。  
 西溪老潭大龍王。  
 楚江山水帝大龍王。  
 滄浪山天妃聖母大龍王。  
 解公洞水帝大龍王。  
 大姑山水帝大龍王。  
 漢江水帝大龍王。

開念。

啓請洞淵護經二十四位水帝龍王，願降經壇。特爲某皈命孔雀明王經，特與某解災迤。皈命孔雀明王尊，特與某保安寧。

武當山聖水大龍王。

襄江水帝大龍王。

漢中水帝大龍王。

五洲河水帝大龍王。

北方武陵水帝大龍王。

北方坎宮水帝大龍王。

津孩濛耳水帝大龍王。

翠宇九闌大龍王。蕭鈞連與大龍王。

龍汾神關大龍王。溝淪沉漠大龍王。

豁蠻祈通大龍王。玄寥亢息大龍王。

蟒修臺夕大龍王。無溪四明大龍王。

海島弱水大龍王。番壇時昊大龍王。

湯長敷昌大龍王。匪庸詩濟大龍王。

秘法訊宜大龍王。

開念。

啓請水澤護道二十水府龍王，願降經壇。特爲某名下請恩，保護消災。皈命孔雀明王經，特與某解災迤。孔雀明王尊，特與某保安寧。

廣帝理生大龍王。廣澤晉地大龍王。

廣源聖帝大龍王。廣浩取國大龍王。

廣福中堂大龍王。廣成大金大龍王。

廣明福國大龍王。廣武金德大龍王。

廣試真靈大龍王。廣遠水帝大龍王。

衛肇宋國大龍王。滄海金真大龍王。

蓬萊福地大龍王。玉京寶山大龍王。

峨嵋山福地大龍王。

揚子江水帝大龍王。

君山羣主大龍王。五臺金明大龍王。

孟河水帝大龍王。越河水帝大龍王。

開念。

啓請廣淵水帝，護壇二十位剛澤龍王，願降經筵。特爲某名下請恩，保佑平安。皈命孔雀明王經，特與某解災迤。孔雀明王尊，特與某保安寧。

西那國主大龍王。魏國中土大龍王。

周國中明大龍王。燕國中正大龍王。

鄭國中意大龍王。蜀國中金大龍王。

趙國中帝大龍王。吳國中計大龍王。

晉國中成大龍王。

大明國中平大龍王。

楚國中府大龍王。齊國中勝大龍王。

魯國中市大龍王。楚江水帝大龍王。

烏江水帝大龍王。松江水帝大龍王。

荆江水帝大龍王。長江水帝大龍王。

萌江水帝大龍王。平江水帝大龍王。

黃江水帝大龍王。呂良水帝大龍王。

孟津水帝大龍王。唐元水帝大龍王。

開念。

啓請淵澤二十四位消災解厄水帝龍王，降赴經筵，特爲某請恩保度，祈佑方來。皈命孔雀明王經，特與某解災迤。皈命孔雀明王尊，特與某保安寧。

宋國水帝大龍王。福國水帝大龍王。

淮河水帝大龍王。淮平溪水大龍王。

沙河水帝大龍王。湘江水帝大龍王。

魏河水帝大龍王。衡河水帝大龍王。

鏟河水帝大龍王。川江水帝大龍王。

鎮江水帝大龍王。擺河水帝大龍王。

越河水帝大龍王。沿江水帝大龍王。

各處海口水帝大龍王。

各處湖池大龍王。蔡湖水帝大龍王。

梁湖水帝大龍王。焦溪水帝大龍王。

五嶽五帝大龍王。四瀆水府大龍王。

山川得道大龍王。

天下名山得道大龍王。

天下洞府得道大龍王。

金龍四大龍王。五方五帝大龍王。

天下有名得道大龍王。

天下無名得道大龍王。

天下名山福地仙官。

天下洞天諸位仙官。

天下名山隱悟未有名得道仙官。

開念。

啓請得道應感二十五位龍王、福地洞天仙官，降赴經筵。特爲某請恩保護，祈佑方來。皈命孔雀明王經，特與某解災迺。皈命孔雀明王尊，願與某保安寧。

衆念奏樂。

稽首皈衣，重伸啓請，志心禮謝三

清上聖、十極高真。

普天星斗河漢羣真。

三官三省四聖上帝。

五老五師諸派師真。

前傳後教歷代宗師。

南北東西中五斗星君。

二十八宿十二宮分尊神。

九天曹元列班之衆。

值年太歲建生真人。

叨值流年諸宮星斗。

運限祿馬一切元辰。

孔雀明王聖母元君。

經中天王龍王一切之衆。

經中羅叉魔耶天仙。

經中玉女龍女一切之衆。

雷霆一府二院三司天將。

守壇護戒諸位神將。

法籙中官將天神官衆。

真官土地開化應供天神。

陽間祀典十廟神祇。

家奉三教香火之神。

司命土府禁忌六神。

城隍社令土地之神。

功曹土地里域正神。

三界四府萬靈無邊真宰。

虛空過往糾察神祇。

經筵會中無鞅之衆。

願消災障，願降吉祥。保佑某安

寧，保佑某安寧。

衆念。

曰：

爾時，妙行真人稽首拜告，而作頌

天真皇人，梵炁玄僚。天寶自然，

人各知音。主治世會，變化厄難。

誦求之者，禳除不祥。清淨道炁，

無不安寧。天官奉書，百靈敬章。

神殊寫造，服佩安康。施之於學，

大吉大祥。

於是，妙行真人稽首，說此咒能消

災厄。復有太極真人，出班朝禮，而作

頌曰：

碧雲喚神霄，虛梵豁落語。

層雲元始尊，九龍駕皇人。

接青輅靈光，集福真珠景。

開陽孛出書，寶經出聖篇。

福德由是經，移洞玄隱妙。

高嚴王皇母，寶月光之后。

廣發弘誓願，孔雀大佛母。

能救世間苦，男女尊奉者。

五嶽皆降福，四瀆遷福壽。

三官俱保舉，五斗赦罪愆。

十二宮神吉，二十八宿保平安。

凡在諸行事，志心禮元皇。

稽首皆恭敬，普護降吉祥。  
是時，普光真人再告，而作誦曰：

玉帝功德大，玄理極攸深。  
生於浩劫前，運化於古今。  
聖母說妙經，愍念諸有情。  
此經極妙法，功德中功德。  
名號最上聖，無此爲第一。  
大光明王尊，孔雀聖希有。  
能破衆惡魔，皆令心降伏。  
能滅極重罪，皆令得清淨。  
若人聞是經，或聞是帝名。  
稽首生恭敬，一切罪消滅。  
十惡四重罪，五逆害父母。  
信心志談演，隨聲盡消滅。  
保護人天衆，四相與五衰。  
三途極重罪，人間見厄難。  
凶年饑饉喪，毒藥及厭魅。  
刑獄與冤家，軍陣鬥戰苦。  
山林惡道中，虎豹豺狼等。  
江海毒龍類，迅雷風雨電。  
水火及盜賊，蠱毒所中心。  
失志發狂亂，蛇蝎毒惡虫。  
邪魔凶怪神，伺求人便者。

由是此真經，普皆自消滅。  
惡病久沉綿，夢寐亦不安。  
非理欲殘命，殄滅不爲殃。  
緣遇是經故，安隱得自在。  
所有希求願，財寶及富貴。  
以此經功德，如意皆稱遂。  
神威自在仙，衆德十一曜。  
三十三天主，二十八宿王。  
靈妃玉女等，天神及地祇。  
三界虛空神，江海諸龍王。  
水火及風神，宮殿與宅舍。  
山林樹木衆，溝渠井泉神。  
由是持經故，一切皆擁護。  
衣食常自然，子孫居富貴。  
出言人希聞，所至皆恭敬。  
若爲求男女，持誦真靈文。  
經勅下天曹，落籍天仙人。  
降生於其家，爲其作男女。  
顯貴人崇重，九祖盡昇仙。  
光大慶其門，延及父母親。  
吉祥常熾盛，灾障不能侵。  
是故我今說，大衆宜諦聽。  
慈悲度一切，皆令達上清。

聖母傳寶經，萬事得如心。  
一心皈命禮，福祿自然加。  
信人添長壽，家眷得榮華。  
凡在諸有情，經卷永亨嘉。

衆念。

是時，大衆稽首恭敬，感得聖言，  
能救衆生。於是天尊重宣寶笈梵音咒  
曰：

新作此。

洞岡洞岡，辟輪辟輪。太微太微，  
紫微紫微。元皇元皇，晃曜晃曜。  
景明景明，洪嘯洪嘯。單樞單樞，  
郁唎郁唎。魃鳩魃鳩，伏龍呼龍。  
亶靈亶靈，妙門妙輪。出纏出纏，  
離縛離縛。解結解結，希夷希夷。  
神通神通，尸羅尸羅。謨羅謨羅，  
吉唎吉唎。吒唎吒唎，六明十通。  
八十一王，二十四神。元命真人，  
一切真仙。普皆救護，信家人眷。  
誦經之後，萬罪消滅。萬冤解除，  
萬結斷釋。萬灾蕩散，萬病潛消。  
萬禍不臨，萬事吉祥。億曾萬祖，  
歷劫種親。一切冤債，冤仇咒詛。

塚訟復連，禍害子孫。隨此神咒，悉皆消滅。吉祥雲集，福壽康寧。祖宗更化，俱得超生。一切衆生，同登道果。志心皈命，永降吉祥。急急如律令。

清江引。

新作

大光明王尊

稽首大光明王尊 消災保安寧

孔雀明王經

大光明王尊

稽首大光明王尊 消災保安寧

孔雀明王經

衆誦。

道言：說經將畢，龍、鶴、天仙來

迎。前嘯九鳳齊唱，後吹八鸞同鳴。獅子白鶴，羅列左右。迎送天仗，回還金闕。孔雀明王及諸眷屬各還福國。地府幽王，各赴陰境。龍王龍女各歸

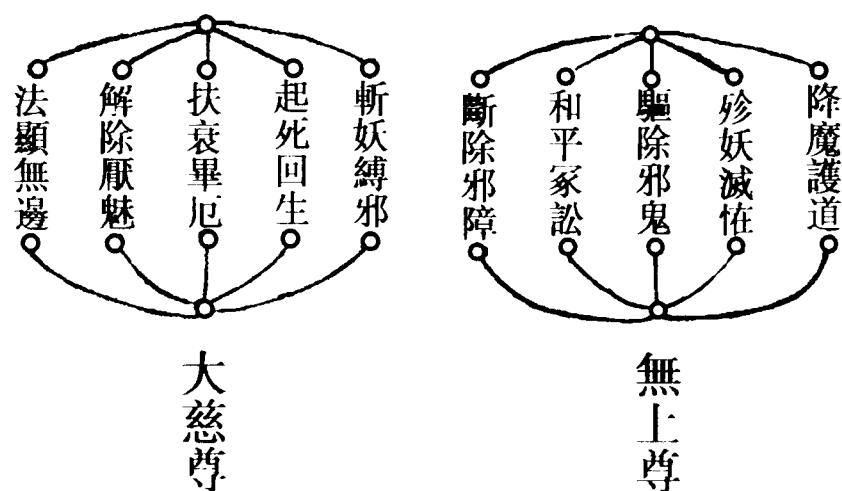

海藏。羅叉魔耶，隨處所居。陽曹雷帝，復還宮殿。師真演派，各還所治。守經護戒，家奉香火。土地城隍，各居堂宇。天龍八部、四大金剛，隨經所在。於是，大衆各各歡喜，稽首皈依，信受奉行。拜謝天顏，奉辭而退。

太上元始天尊說寶月光皇后聖母孔雀明王尊經卷下終

奏樂。

弟子虔將十供養，供養十方諸聖衆。

談十供養。

花：仙境百花奇，不用栽培。牡丹芍藥共茶糜，萬朵金蓮開爛熳。供養真儀，花奉獻。

花奉獻，奉獻聖前，齋主虔誠。花奉獻，奉獻上帝前。

燈：燈燭熒交光，照耀十方。諸天星像放毫光，受罪衆生俱解脫。朝禮虛皇，燈奉獻。

燈奉獻，奉獻聖前，弟子虔誠。燈奉獻，奉獻上帝前。

經：孔雀出仙經，濟死浮生。三萬六部妙靈文，惟願世人能解悟。皈向慈尊，經奉獻。

經奉獻，奉獻聖前，弟子虔誠。經奉獻，奉獻上帝前。

水：法水洒無邊，東井靈泉。九龍吐浴妙玄元，石景黃華常浣濯。洗滌身田，水奉獻。

水奉獻，奉獻聖前，弟子虔誠。水奉獻，奉獻上帝前。

茶：百雀吐靈芽，盞内生花。風清兩腋欲昇霞，能效盧仝嘗七碗。妙相仙家，茶奉獻。

茶奉獻，奉獻聖前，弟子虔誠。茶奉獻，奉獻上帝前。

酒：此酒世間無，味勝醍醐。神仙由自抱琴沽，惟願臨格獻聖上。醉往蓬壺，酒奉獻。

酒奉獻，奉獻聖前，弟子虔誠。酒奉獻，奉獻上帝前。

果：火棗及交梨，仙果希奇。石榴紅杏共鵝栗，王母蟠桃千歲果。奉獻真儀，果奉獻。

果奉獻，奉獻聖前，弟子虔誠。果奉獻，奉獻上帝前。

齋：營厨辨香齋，妙用奇哉。珍饈百味自天來，普獻聖真親納受。賜福消災，齋奉獻。

齋奉獻，奉獻聖前，弟子虔誠。齋奉獻，奉獻上帝前。

衣：蜀錦與吳綾，羅綺時新。銀紅紫綠色鮮明，織就千般龍鳳錦。奉獻三清，衣奉獻。

衣奉獻，奉獻聖前，弟子虔誠。衣奉獻，奉獻上帝前。

香：一炷道德香，遍滿十方。孔雀教主是師王，不捨經中弘誓願。覆護安康，香奉獻。

香奉獻，奉獻聖前，弟子虔誠。香奉獻，奉獻上帝前。

獻供已畢，誦三皈依回向。

三皈依回向

皈命極妙經，護國鎮天星。普願諸衆生，悉皈依，同會樂昇平。

皈命妙法經，法顯闡天神。普願世間靈，悉皈依，同會結良因。

皈命道德經，道中奧理深。普願念誦人，悉皈依，同會步玉京。

人人得長壽，箇箇樂昇平。

願滅諸煩惱，消除永不生。稽首皈依道，同此結良因。共生極樂國，龍華三會人。

志心信禮，太清師寶尊。永壽年，

太極宮，觀見世，諸衆生。無上尊，一

切墮地獄。入邪宗，生畜獸，失人身。

賴師慈，爲提携，大聖善通靈。化萬

民，修功果，懺滅多衆生。無上尊，萬

福自來臻。若皈依，孔雀經，真教主，

意業罪消除。

稽首皈依，無極大道。爲上良因，

志心稱念，消除災障天尊。不可思議

功德。

奏樂 化財 回示

舉念。

伏以道在聖傳，修在於己。凡有

所爲，皆從心起。懇禱虔誠，一切信

禮。向來壇中，演念聖母孔雀尊經幾

部，敬伸回向。

三清上聖。 玉帝玉尊。

聖父聖母。 三寶三界。

孔雀明王之主宰，淨泓法界之高真。

前傳後教之祖師，談經演法之天人。

南辰北極之星斗，東西中斗度星宮。二十八宿十二之宮神，

普天河漢之羣真。直年太歲之本命，

流年叨直之元辰。五岳四瀆之聖帝，

四海九江之龍神。羅叉龍女之魔耶，

天王玉女之龍君。家祀香火之土地，

司命土禁之龍神。城隍里社之祀典，

當境泰山之廟神。瘟司行化之火部，

地盤業主之明神。祭係有感之英烈，

冤家債主之禍神。結願冤仇之鬼衆，

身中作亂之禍神。是日在會之真仙，

道場應感之證盟。糾察護道天神衆，

殄妖滅怪衆雷兵。經筵侍聞諸天聖，

一切神仙護教主。

仗此經功，普伸芹奉。請恩專爲

某削除罪愆，增崇壽筭。伏願經力流

恩，帝心廣布。好生有感之誠，民心無

不之願。家邦常享於世域，是非人我

以和諧。凡在有情，均霑聖澤。稽首

皈依，無極大道。志心稱念，孔雀明王

大天尊。衆和：不可思議功德。

詳夫此經，原所處在武當太岳。

太和紫霄宮李提點，於捨身崖洞裏尋得度人經一部，計八十五卷，後載此道門孔雀經一部三卷。取出洞門，歸宮觀之，此乃道釋兩門之化也。凡夫不信，吾乃收貯在宮，不覺經中自蘊，不可隱匿，以此可傳於世。今將古本抄錄，散施十方。道士能識音談演念者，福有千鍾。上報君王，下資三宥。國泰民安，風調雨順。人人樂業，處處和平者。

大明萬曆三十五年歲次丁未上元吉日，正一嗣教凝誠至道闡玄弘教大真人，掌天下道教事張國祥，奉旨校梓。

聖母孔雀明王尊經

(王育成點校)



# 043 玄天上帝百字聖號

經名：玄天上帝百字聖號。撰人不詳，明張國祥校梓。底本出處：《萬曆續道藏》。

混元六天傳法教主脩真悟道濟度羣迷普為衆生消除災障八十二化三教祖師大慈大悲救苦救難三元都總管九天遊奕使左天罡北極右垣大將軍鎮天助順真武靈應福德衍慶仁慈正烈協運真君治世福神玉虛師相玄天上帝金闕化身蕩魔天尊。

## 仁宗皇帝御讚

鎮天真武，長生福神。萬物之祖，盛德可委。精貫玄天，靈光有煒。興益之宗，保合大同。香火瞻敬，五福攸從。

## 祈籤祝文

凡欲祈籤，必預誠心潔身。清晨

玄天上帝百字聖號

神爽之時，恭詣聖前，焚香祝告曰：

天蓬大元帥，天猷副元帥，翊聖保德真君，真武靈應大帝，北天大道四十九位靈應天尊，左右侍從官軍。殿庭香火，應感真靈。向伸啓告，俯垂鑒聽。某鄉貫某處居住某人，今為某事，祈求聖籤。伏望明彰報應，指示愚迷。所祈所願，大賜顯靈。下情無任，虔禱之至。

## 舉籤念曰：

天地神祇，萬物皆知。吾今下課，善惡扶持。凶應凶兆，吉應吉時。判斷生死，決定無疑。

## 玄天上帝聖降日

正月。初七日。二月。初八日。三月初三日。聖旦，初九日。四月初四日。五月初五日。六月初七日。七月初七日。八月初九日。九月初九日。南山巖宮五龍捧聖，白日飛昇。十月。二十日。十一月初七日。十二月初七日。閏月相同。

## 玄天上帝感應靈籤

第一籤 大吉 飛龍變化

聖意：飛龍變化喜逢時，此日昇騰果遂期。

謀望：求財多吉慶，求官進位更無疑。

此：冲霄志氣滿心胸，君子應非久困窮。

家宅：此行當際風雲會，萬人頭上逞英雄。

家宅：三陽交泰轉鴻鈞，瑞氣迎門萬事新。

婚姻：歲稔時豐財祿旺，又添人口喜相親。

婚姻：世間大禮是婚姻，天配如何悟世人。

人若自知天理合，何須着意問天神。

失物：偶失資財莫怨天，要知踪跡在南邊。

過時終有傳音信，莫把平人作盜冤。

官事：未發文書不用嗔，公廳雖直事難伸。

不如散却心頭火，免得將錢送別人。

行人：卦直飛龍莫問親，千山萬水幾艱辛。

直交明月團圓處，西出陽關見故人。

占病：焚香禱告意精專，惟在君心作福田。

壽筭天曹曾注定，何勞私下保安痊。

解曰：占家宅平安，病者立痊，六甲生

男，行人立至，官有理，失物可尋，婚

姻可成，出行吉利，求官必達，求財

大遂，田蠶大熟，六畜興旺，百事大

吉。

## 玄天上帝感應靈籤

第二籤 中下 虎出大林

聖意：虎出大林須動衆，衆人見了却憂疑。

雖然未必傷人命，亦主虛驚事可知。

謀望：不平天理強支持，妄作從來是禍基。

君子安貧終有道，莫教失計被人欺。

家宅：久淹陋室欲更新，爭奈伊家少福祿。

不憚虛驚憂怪夢，更防小口及陰人。

婚姻：乍時相見好容儀，誰料中間一半非。

不是婚姻休作對，何如撒手且回歸。

失物：只爲當初不小心，資財已失復何尋。

直教月盡寅申日，纔有傍人說信音。

官事：只好安居守運時，莫經官府受鞭笞。

勸君休管人閑事，惹得愁來悔後遲。

行人：鴈杳魚沉信息稀，空勞望斷白雲迷。

相逢若遇寅辰日，鵲噪簷前人馬歸。

占病：鬧中得病靜中安，莫作尋常一例看。

有願在心宜早賽，免教積熱變脾寒。

解曰：占身不宜出入，失物難尋，病者

作福，行人有信未至，求財遲，小口

有災，六甲難產，官事和勸，求官未

達，婚姻難合，六畜田蠶半熟。

玄天上帝感應靈籤

第三籤 大吉 否極泰來

聖意：否極從今喜泰來，龍泉磨拂舊塵埃。

莫信守己無他望，閉戶深居也獲財。

謀望：幾年踪跡在江湖，名利纔成出困途。

此日相逢官貴力，好看春色滿皇都。

家宅：莫憂家宅久淹連，天理於人豈有偏。

但肯從前更改過，管教財穀勝常年。

婚姻：有緣造物自安排，休嘆無緣事不諧。

此際好聽琴瑟韻，莫教夜雨滴空階。

失物：幾年沙裏去淘金，失却纔知枉費心。

目下欲尋難得見，直逢日後有知音。

官事：偶遭橫事迫軀身，冤枉如何訴得伸。

自有神明空裏祐，不教善者作囚人。

行人：歷涉江河幾萬重，家鄉回首白雲籠。

從來也有陰功護，人在春風和氣中。

占病：剛強狼戾惹兇災，譴責肌膚瘦似柴。

若合道心從革過，枯枝花葉一時開。

解曰：占家宅人口大利，病宜作福，官

事有理，求財遂意，六甲生男，求官

必達，行人即至，六畜興旺，田蠶大

熟，身體大吉，婚姻可成。

玄天上帝感應靈籤

第四籤 中下 勞心費力

聖意：勞心費力欲成功，待得花開一陣風。

須藉東君輕借力，望中別有一枝紅。

謀望：用盡機謀事不成，如今休要問前程。

直待金烏到坤震，自然榮顯利名興。

家宅：無由閑事費支持，枉用貪心不見機。

畜產損傷猶小失，更防人口有驚疑。

婚姻：婚姻到日不須尋，何必區區枉用心。

有意種花栽不活，等閑插柳却成林。

失物：喫辛受苦贖資財，誰想今朝灰受災。

得失富貧皆由命，如今不必亂疑猜。

官事：自古剛強解悟身，誰知有理反遭嗔。

如今未必官刑責，何不私和做好人。

行人：去時指望採黃金，回首家鄉路轉深。

今日早知人事別，當初何似莫貪心。

占病：但知動作是真奇，不想貪心惹禍基。

空使七情傷本體，早求善力保無疑。

解曰：占家宅人口有災，心失脫，求財

未遂，失物不見，即宜急尋，行人未

至，病者重，作福求官未達，六甲有

驚，田蠶半熟，六畜宜保，婚事不成，

官事和。

玄天上帝感應靈籤

第五籤 大吉 行船風順

聖意：行船風順去無疑，利涉江津正遇時。

萬里長程知可到，所謀遂意事如期。

謀望：欲求動止莫懷疑，名利求尋莫待遲。

但得便中須速去，休教蹉過運和時。

家宅：家門興旺福神多，人口無灾百事和。

春夏累沾些小悔，秋冬喜氣自然多。

婚姻：百歲婚姻一日成，今朝何事苦調停。

兩邊相許無餘事，便好承歡通娉婷。

失物：昨日扁舟過洞庭，知君心下不安寧。

相應失却凡間物，終有踪由莫用驚。

官事：理直何須問上真，縱經官府不遭嗔。

雖然目下多驚恐，保汝平安百事伸。

行人：歸期限促恨悠悠，爭奈淹留事未週。

若得福神添力祐，輕帆風送岸頭舟。

占病：誰覺灾來疾似風，盧醫扁鵲枉施功。

何知一願耐天地，再與添籌作老翁。

解曰：占家宅人口大吉，求財有喜，失

物可尋，病者漸退，行人將至，官事

有理，婚姻可成，田蠶六畜興旺，占

身作福吉，求官必達，六甲生男，百

事大吉。

### 玄天上帝感應靈籤

#### 第六籤 下下 鴛鴦分飛

聖意：鴛鴦阻隔兩分飛，謀望求財未得時。

守舊却宜休改革，如今進退尚遲疑。

謀望：名利從來不易求，忙忙世事水中鷗。

天公不欲人貪拓，枉使浮雲空白頭。

家宅：指望今年百事昌，誰知因小惹灾殃。

如今若得人財好，重告家神炷願香。

婚姻：不將年命合相同，勉強求成豈利通。

縱若有緣成一處，終須離別各西東。

失物：失却凡財問聖真，汝今莫把衆人嗔。

天曹料剩分毫定，衣食隨求不害身。

官事：休聽人唆入縣衙，兩邊徒爾結冤家。

不如撒手平和去，免得階前叫老爹。

行人：去時多有弟和兄，豈料中途失伴群。

阻滯未來終久到，何須每日倚柴門。

占病：妻占夫兮夫占妻，終朝必定守孤栖。

父兄伯叔占男子，患難雖沉尚可醫。

解曰：占家宅有口舌生灾，失物不見，

官事宜和，求財未遂，求官未達，病祭

家神，行人求至，六甲生女，田蠶半

熟，六畜保吉，占身遲滯，婚姻不成。

### 玄天上帝感應靈籤

#### 第七籤 中上 枯木逢春

聖意：枯木逢春色欲華，頓然枝盛長萌芽。

時人莫作爲柴砍，直待春深又吐華。

謀望：久在山中待好音，無人拔採說知情。

如今借得東風力，葉茂花繁覆地陰。

家宅：淹滯消除正可誇，福星一點照君家。

從今莫聽傍人說，樹正何愁日影斜。

婚姻：幾年九坐没人招，今日枯枝長嫩條。

自是婚姻千里合，無緣對面路迢遙。

失物：分明失物在東方，不解追尋室裏忙。

若還更遲三五日，他人落得嘴頭光。

官事：新事傷人舊事成，勸君休要逞高能。

平心自有憲臺上，此地從來不可登。

行人：音書許送到君家，爭奈人情事未諧。

直待三陽回馬後，忽然衣錦到門階。

占病：無灾不肯念彌陀，有病纔思舊願多。

若肯盡心從改過，不交善者見閻羅。

解曰：占家宅小口有灾，病者作福，占

身忌小人侵筭，失物急尋，求財未

遂，行人有信至，求官未達，田蠶半

熟，六甲生男，六畜保吉，婚姻可成。

### 玄天上帝感應靈籤

#### 第八籤 下下 漁舟上灘

聖意：因見漁舟上逆灘，漁舟泊此且盤桓。

前灘過了渾無事，更有後灘過更難。

謀望：命裏無時不必求，何須日夜泛魚舟。

紅鱗祇在秋波內，用盡心機不上鉤。

家宅：不能安分每貪圖，惹得家神禍事多。

春夏憂愁人口病，秋冬又忌損田禾。

婚姻：傍人只說兩相當，難測胸懷抱虎狼。

面好怎知心不好，不知獨枕卧藤床。

失物：皆因為小失驢牛，觸在心頭整日憂。

人眼不如天眼見，分明教汝莫貪求。

官事：得和闌處且和闌，到處人心有惡奸。

莫信酒中胡說易，豈知臺上對詞難。

行人：一心常卦兩頭憂，路阻關心不自由。

惆悵幾多冤恨事，更無消息到楊州。

占病：只因小事惱心懷，惹得憂疑怪病來。

急向靜中求福善，莫教加譴墮塵埃。

解曰：占家宅人口有災，自身防口舌，

病作福，失物不見，求財未遂，行人未

至，官事失理，求官未達，田蠶半熟，

六甲難產有虛驚，六畜宜，更動婚姻

難成。

玄天上帝感應靈籤

第九籤 中平 春蘭秋菊

聖意：蘭芳春景真堪愛，菊吐青香色又佳。

乾坤各自為情意，不解東風次第開。

謀望：昔曾許汝到春來，豈料營為意不諧。

且待菊梅開綻月，依然名利兩全哉。

家宅：指望家和萬事成，年來憂悶幾曾伸。

因和不把家神敬，門戶無人有嚮聲。

婚姻：婚若成時待月圓，不須心下意懸懸。

雖然好段姻緣事，爭奈他人尚未堅。

失物：自失如何怨老天，神公豈肯為財憐。

伊君要聽真消息，不在明年在後年。

官事：戒伊不用苦貪嗔，恐有文詞到訟聽。

凡事抽身歸去好，閉門靜坐作賢人。

行人：久去雖然音信稀，汝今何用意躊躕。

菊蘭自有開花日，各自根苗等待時。

占病：此處慊慊怨滿懷，未逢良藥事難諧。

平安等到三更後，禍去從交福降來。

解曰：占家宅防小口有災，陰人有災，

宜作福，失物難尋，病者作福，求財半

遂，行人有信，官事留連未達，六甲未

產，六畜旺相，婚姻可合遲。

玄天上帝感應靈籤

第十籤 下下 遊蜂作蜜

聖意：不論平地與山尖，無限風光總被占。

採得百花成蜜後，與誰辛苦與誰甜。

謀望：托人去幹心中事，早早回頭歸故鄉。

口好怎知心不好，癡心且去受灾殃。

家宅：今歲田蠶半吉祥，夏秋又忌損牛羊。

冬深人口宜襁保，更忌凶人夜入墻。

婚姻：野草閑花莫戀迷，一朝樂極便生悲。

收心且待婚姻事，莫惹傍人說是非。

失物：失去資財莫怨天，誰交賢者只貪眠。

情知已入他人手，不在蘆花淺水邊。

官事：世間難戒是貪嗔，因笑螳螂不見機。

只恐鳴蟬遭汝捕，不知黃雀後頭隨。

行人：艱難經涉萬重山，心事忙忙意未還。

又恐路途人毒害，幾多凶險在其間。

占病：惡病臨身沒奈何，看看沉重見閻羅。

如今若要凶星退，速請高僧理刹那。

解曰：占家宅防有災，占身平安，失物

不見，防口舌，求財耗散，行人未至，

病者主重宜作福，官事未了，求官未

達，六甲生女，婚姻不成，有口舌，田

蠶半熟。

玄天上帝感應靈籤

第十一籤 大吉 囚人出獄

聖意：囚人出獄爭訟了，却買甜瓜上酒樓。

遇見故人同暢飲，酒錢還了又相酬。

謀望：埋沉踪跡未亨通，今日承恩謝上穹。

改過前非行大道，自然財祿儘雍容。

家宅：馬旺人興百事宜，田蠶十倍在秋期。

但防陰小生災疾，見喜無憂不可欺。

婚姻：前世因緣會今生，莫爲資財起愛憎。

若有貴人提拔處，好攀月桂上雲層。

失物：莫賴平人暗裏賚，分明落在市橋西。

如今有靠神靈祐，失物還須不得齊。

官事：從來懼法怕官方，事到頭來險幾場。

自有高人親眼盼，不須惆悵慮心腸。

行人：幾年相別到門間，今日他鄉遇故知。

歸意急如江上浪，只爭來早與來遲。

占病：幾年纔脫是非門，豈料天災又染身。

若更不求神力祐，留連日久困塵埃。

解曰：占家宅添人口，占身無事，失物

可尋，病者服藥，求財大獲，行人立

至，官事有理，婚姻可成，求官得位，

六甲生男遲，田蠶大熟，六畜興旺，

凡事大吉。

### 玄天上帝感應靈籤

#### 第十二籤 下下 風捲楊花

聖意：楊花風捲無消息，却似襄王一夢中。

夜靜月明風細處，空飄零落惹芳叢。

謀望：不依時運強求財，心地高平汝自裁。

若要妄爲非禮事，不招禍至惹天災。

家宅：路險身衰暮夜歸，謹防目下鬧中非。

家中小口招災禍，六畜田蠶今歲虧。

婚姻：未有姻緣莫主張，兩邊年命少相當。

媒人本是瞞人漢，謀得成來不久常。

失物：原來不是自家財，何用叨叨着意猜。

不想破財又折本，總然尋得也招災。

官事：橫事無憂驀地來，心中愁悶幾時開。

如今不惹和爲貴，免得將錢到憲臺。

行人：魚沉鴈杳去無踪，困旅窮途阻不通。

萬里故鄉歸未得，陽關回首白雲濃。

占病：夢入幽冥路已賒，投神空自惹咨嗟。

落花有意隨流水，流水無情戀落花。

解曰：占家宅不利，陰人小口不測，有

灾病者凶，宜保福，求財無，行人未

至，官事和勸，求官未達，田蠶半熟，

六甲難產，婚姻不成，六畜宜保安。

### 玄天上帝感應靈籤

#### 第十三籤 大吉 開花結子

聖意：開花結子喜逢時，賴得春工造化機。

所望求謀皆遂意，永錦還鄉事可期。

謀望：玉體冰肌不肯移，真心惟有歲寒知。

如今喜得陽和至，花落依然果滿枝。

家宅：今年不似去年貧，財寶重添遇貴賓。

人口完成無賊盜，平安賽過九州人。

婚姻：女貌郎才世所稀，前緣脩定不須疑。

如今但得他人肯，便好將錢過定期。

失物：浮財失去問誰將，莫把平人要細祥。

汝正的然西向坐，原來此物在東方。

官事：少輩般唆事未盜，如今不用把心驚。

公廳自有真明鏡，曲直無灾免杖刑。

行人：行人心急意徘徊，阻路牽連尚未回。

寅卯待交辰巳日，依然平地一聲雷。

占病：天星不順致灾愆，有病占身不損年。

若得明師及謬語，不如祈福謝蒼天。

解曰：占家宅平穩，占身大利，失物可

尋，病者得痊，求官得位，行人便至，

官訟有理，求財遂意，六甲生男，田

蠶大熟，婚姻可成，添人進口，六畜

旺相。

### 玄天上帝感應靈籤

#### 第十四籤 中平 龍蛇混雜

聖意：龍蛇混雜最難分，未得風雷變化鱗。

一日昇騰歸北海，那時方得現龍神。

謀望：兩頭事意尚蹉跎，只好隨緣守分過。

但得時來不多久，眼前求得也消磨。

家宅：不崇香火不脩身，來問家間事未伸。

若要財興人口旺，除非安過舊家神。

婚姻：偷婚不與衆人知，失福違倫悔後遲。

若不被人強占害，也遭官府受鞭笞。

失物：失却浮財莫哭窮，要尋目下不能從。

直交風冷寒霜至，方見傍人說實踪。

官事：人鬼交橫事求和，難分曲直及奔波。

不如忍却心頭火，免得渾身受折磨。

行人：行人去後未還家，同伴臺連有怨嗟。

要見直逢壬癸日，故人方始出天涯。

占病：玉石難分假與真，陰陽冷熱未均宜。

早把心香焚一炷，免得陽間作陰人。

解曰：占家宅人口不寧，占身不宜出

行，失物難尋，病者星辰不順，田蠶

半收，求財未遂，行人未至，婚姻難

成，口舌官事失理，求官未達，六甲

憂疑，六畜更變。

### 玄天上帝感應靈籤

#### 第十五籤 上上 一輪明月

聖意：月滿今霄離海邊，時人感仰麗青天。

清光燦虜群星散，君子營謀便得官。

謀望：此去相逢貴客邀，莫嗟天外路迢遙。

平地任汝營求意，雲有天梯渡水橋。

家宅：保得身安莫問錢，好香焚炷謝蒼天。

田蠶六畜多興旺，管取今年勝舊年。

婚姻：前生註定是姻緣，女貌郎才並少年。

要肯堅心答天地，管交夫婦共團圓。

失物：失物踪由過北廂，如今休要亂胡詳。

來朝自有傍人見，便靠神明保吉祥。

官事：汝本聰明特達人，偶逢淹滯損精神。

雲收雨散中霄靜，現出蟾光四海明。

行人：去時曾約便相逢，今日音書又不通。

阻滯潦留三五日，管交財阜樂時豐。

占病：中心有事意難為，如若為之君子知。

自是善財難割捨，捨之禍去福來隨。

解曰：占家宅平穩，占身大吉，失物不

失，病者不妨，作福保吉，求財遂意，

行人立至，官事有理，求官必達，六

甲生男，婚姻就成，田蠶六畜興旺，

凡事大吉。

### 玄天上帝感應靈籤

#### 第十六籤 下下 濁油點燈

聖意：濁油點燈燈易滅，纔挑得起又衰微。

長心挑盡空勞力，何不抽身早去歸。

謀望：履危渡水兩艱難，萬計千謀名利慳。

守分安貧宜忍耐，忙忙勞碌不如閑。

家宅：只因不肯敬神明，惹得家中事不寧。

今歲欲除災與禍，除非重整奮家神。

婚姻：纔方說起便搜搜，即是姻緣不到頭。

如今略得言相許，又恐他人闇裏謀。

失物：乍失資財莫便嗔，寬懷休要怨他人。

歸來且把心頭付，破了浮財免害身。

官事：萬事無過一認真，何須苦苦說艱辛。

不如急早回頭去，到彼須防鬼弄人。

行人：身衰力弱路難行，咫尺家鄉萬里程。

宜向道中求善福，免交風雨送秋聲。

占病：憂危莫枉費資財，流水無情去不回。

半點殘燈光欲盡，更遭一陣猛風來。

解曰：占家宅不寧，占身宜守舊，失物

不見，官事失理，病者凶，求財未遂，

婚姻不成，六甲生男有憂，六畜有

損，行人防盜，凡事不利。

### 玄天上帝感應靈籤

#### 第十七籤 中平 當憂不憂

聖意：當初得意翻成失，今日憂危事不危。

若遇貴人相引接，千年枯木再生枝。

謀望：貪多偏惹禍臨身，名利從來未是真。

但得優游家道樂，知他誰是百年人。

家宅：莫將怪夢作閑愁，休聽邪師禍不招。

自是行藏天理合，豈因危小病難消。

婚姻：不須勉強為資金，姻運來時那用尋。

卒急要成非好事，知人知面不知心。  
失物：祇因賴散不收藏，失去之時便有藏。  
用意早尋容易見，更遲三日往西方。  
官事：燒香禱告意精神，若問官災事不成。  
自有貴人提舉力，虎頭蛇尾不須驚。  
行人：不用人前問信音，行人在外有歸心。  
雖然錢物無多少，但得平安直萬金。  
占病：災來不是自家招，何用將錢向鬼燒。  
但要平心答天地，依然平穩過寒潮。  
解曰：占家宅陰人小口有災，占病不  
妨，求財半遂，行人未至，占身守舊，  
求官必達，官事援慢吉，六甲生男，  
田蠶大熟，婚姻遲吉。

### 玄天上帝感應靈籤

#### 第十八籤 下下 籠開鶴去

聖意：養汝原來歲月深，籠開不見意沉吟。  
相應只在秋江上，明月蘆花何處尋。  
謀望：本來無分作仙翁，為愛飛禽使罩籠。  
不合脫身天外去，方知貪欲盡成空。  
家宅：舊年不利損多般，今歲緣何又不安。  
畜產田蠶無一倍，更憂火盜事相干。  
婚姻：姻緣心許不知非，怎好貪歡逐汝歸。  
仁看始知林裡鴈，五更天曉各分飛。

失物：閑時不把壁籬脩，失却浮財更惹憂。  
財物已落空消化，如今那去討踪由。  
官事：三司臺上始知非，囹圄圍中悔後遲。  
若得皇恩天赦到，開牢放出罪人歸。  
行人：利名蹭蹬意徘徊，身阻他鄉未便歸。  
望斷長江無信息，却知鮑老送嬰孩。  
占病：天星不順病難安，每日懨懨改舊顏。  
服藥求神無應效，許來心願不如遲。  
解曰：占家宅不安，占身失脫，失物不  
見，陰小生災，求財無，行人未至，六  
甲生男，官事失理，求官未達，出行  
不利，田蠶半熟，六畜損失，病者星  
辰不順，久愿未還。

### 玄天上帝感應靈籤

#### 第十九籤 大吉 雲行雨施

聖意：雲行雨施春正深，謀望求財總遂心。  
爭訟見官多有理，貴人喜慶自相尋。  
謀望：時逢暖律景和平，謀望求財總遂心。  
若要營為當此際，脫身易服取功名。  
家宅：春耕夏種又秋收，人事平安不用憂。  
早去脫身須謹慎，隄防小輩弄無由。  
婚姻：歸家便把鸞房整，好聽鳴琴有鳳聲。  
天付姻緣更和合，伊今不必問前程。

失物：勸君更改不依從，失去求神問吉凶。  
子午方頭人旺虜，好交仔細問來踪。  
官事：莫信人來話短長，雖然失理也高強。  
若逢官貴微加力，如日光明大吉祥。  
行人：久住他鄉未到家，偶然流落在天涯。  
一朝待遇龍行雨，枯木依然滿樹花。  
占病：來如風雨去微塵，病者懨懨尚未醒。  
好把心頭願早賽，免交疾病苦纏身。  
解曰：占家宅防失脫，占身吉，失物急  
尋，行人有信，求財遂意，官事有理，  
婚姻可成，六甲生男，六畜興旺，田  
蠶大吉。

### 玄天上帝感應靈籤

#### 第二十籤 下下 有舟無楫

聖意：有舟無楫難撐載，更被漂流向海中。  
嗟嘆世人應不足，悞人如此走西東。  
謀望：千謀萬計事難成，枉走關山萬里程。  
孰若收心且盜耐，不然事主反憂驚。  
家宅：去年指望今年好，今歲緣何又不寧。  
祇為舊勿多怪異，却教疑忌損人情。  
婚姻：許了因何又不同，祇應年命不相同。  
莫教勉強心無定，又恐相逢是夢中。  
失物：閑時不肯細隄防，失去如何空自忙。

山澗有踪尋不見，莫思音信在誰傍。  
官事：官事從來好勸開，錢慳理直不須來。

莫交成事難回避，只恐淹留到憲臺。  
行人：損體傷身只為財，他鄉羈絆未回來。

行人在路防官事，家下仍憂火盜災。  
占病：破舟過海又遭風，失楫逢危在險中。

問卜求醫都是妄，不如急景扣陰功。  
解曰：占家宅人口有災，占身有口舌，

失物不見，病者難痊凶，行人未至，官  
事宜和，求官未達，婚姻反悔，六甲生  
女，田蠶半收，六畜有災。

玄天上帝感應靈籤

第二十一籤 大吉 鯤化為鵬

聖意：鯤化為鵬海浪翻，陰陽交泰太平間。  
庶人驀有凌雲志，平地雷聲啓蟄還。

謀望：幾年流在波濤內，未得風雷志氣高。  
今日脫身纔變化，應知萬里任遊遨。

家宅：預宜更改舊門庭，馬旺人興百事靈。  
不但田蠶收十倍，更於四處任經營。

婚姻：幼男小女兩相宜，配合婚姻似火催。  
此際好求鸞鳳偶，遷延蹉過悔來遲。

失物：東北方頭水路行，踪由尋見物還生。  
莫交怠慢多疑慮，財散人離有改更。

官事：初然心事尚孤疑，到底淵清見石堤。  
終有貴人添氣力，不交羅網罩鯨魚。

占病：七情傷體惹災來，皺却雙眉悶不開。  
作福禱神求保護，免教人眷起悲哀。

解曰：占家宅進人口，占身大吉宜更  
改，病者保福安痊，求財遂意，行人  
立至，官事有理，求官必達，婚姻可

成，六甲生男，田蠶大熟，六畜興旺，  
凡事大吉。

玄天上帝感應靈籤

第二十二籤 上上 鳳凰出林

聖意：鳳凰飛出林間去，展翅飛來異衆禽。  
一但身榮朝上闕，日方欽羨盡聞名。

謀望：幾年靜坐守閑居，景物蕭條家道虛。  
此去時通開泰運，不求名利自尋伊。

家宅：好整新居換舊巢，遠離群小免相嘲。  
時和無事平為福，歲稔何能落下稍。

婚姻：百年夫婦似鳴琴，靜中好聽鳳鸞鳴。  
休教良姻佳期路，等到天寒失雁群。

失物：只因自己欠遮圍，失去何如得自歸。  
便要經官方得見，不教久後受人虧。

官事：本為毛羽惜朱衣，悞入深林被鵲欺。  
今日奮身騰碧漢，從他鼠鵲哂何時。

行人：去人歸後促行裝，離了他鄉在路傍。  
牛馬下旬音信到，平安無事不須忙。

占病：數載淹留運未通，灾星正照汝家門。  
誰知却有穹蒼助，保汝痊安謝上穹。

解曰：占家宅人口平安，占身宜作福，  
官事有理，求官必達，求財半遂，婚姻

難成，田蠶大熟，六甲生男，病者得  
痊，六畜興旺。

玄天上帝感應靈籤

第二十三籤 下下 花開遭雨

聖意：種得桃株滿院東，花開遭雨又遭風。  
當初指望收桃喫，到了如今只是空。

謀望：幾載蟾宮折桂枝，未逢時節使空回。  
何期等到花開日，又被連天大雨催。

家宅：舊居不利向新搬，不肯搬移不得安。  
萬事本家人力薄，春心又忌小人干。

婚姻：因觀面好不知心，枉屬良媒費萬金。  
祇為眼前歡共樂，寧知禍起在娼淫。

失物：何用叨叨着意猜，情知不是自家財。  
須憑天理求安樂，非義從來是禍胎。

官事：橫事臨門豈可逃，隄防小口笑中刀。  
遷延不肯平和了，終久纏身到憲牢。

行人：關山迢遞路艱難，去了行人尚未還。



好向神天脩善福，免教身入鬼門關。  
占病：真病從來無藥方，莫教沉重却荒忙。  
伊人不告神天祐，老者淹留少者亡。  
解曰：占家宅陰人小口有灾，占身防  
口舌，失物不見，病者作福，求財未  
遂，行人未至，官事失理，求官未達，  
婚姻不成，田蠶半熟，六畜有損，行  
人不利，六甲生男。

玄天上帝感應靈籤

第二十四籤 大吉 明月當空

聖意：明月當空虜虜輝，朗然照耀破昏迷。  
所謀顯達家門吉，此日榮華正及時。  
謀望：心欲清閑事未閑，失時無處把身安。  
如今却得青雲路，不用天梯步廣寒。  
家宅：汝家無事不須疑，夜夢如何有準期。  
人眷安然無別慮，隄防暗裏小人欺。  
婚姻：婚姻本是合團圓，不必荒忙心下懸。  
自是有緣相會日，管教男女共完全。  
失物：如今已到別人邊，莫把平人作盜冤。  
踪跡有方終久出，雖然得見也難全。  
官事：龍虎相投事有佳，一輪明月照天涯。  
已分玉石何須慮，不必君心亂如麻。  
行人：相望行人在目前，如何歸興許遷延。

要知何日音書到，明月團圓人自圓。  
占病：從來禍福兩無門，總是人招不必論。  
正好當天投首謝，莫教夜月照孤魂。  
解曰：占家宅失脫，占身宜靜守舊吉，  
失物不見，病者作福，求財獲，行人信  
至，官事有理，求官必達，六甲生男，  
婚姻吉遲，六畜田蠶大熟，凡事大吉。

玄天上帝感應靈籤

第二十五籤 下中 求謀未遂

聖意：求謀未遂如君意，欲望青雲路轉賒。  
且宜守舊方為吉，他時必定見榮華。  
謀望：運未亨通莫強求，眼前求得也成憂。  
不如守舊依稀過，欲得榮華在後秋。  
家宅：是非重疊起虛驚，畜產衰微百怪興。  
若要榮為不如意，隄防寇盜入門庭。  
婚姻：此親雖好汝無緣，休要耽迷惹禍愆。  
改革待伊緣分到，不拘遲晚但心堅。  
失物：遍尋踪跡少人知，不若回身且待遲。  
等到月殘申酉日，要知失物在斯時。  
官事：若求動用不須來，守分依稀可免灾。  
官事宜和方是吉，兩家纔免掛心懷。  
行人：去年平穩不須疑，只為財中所見遲。  
若問歸期何日到，虎頭蛇尾報君知。

占病：自古人生七十稀，為圖名利染灾危。  
榮枯脩短皆前定，保得身全也損皮。  
解曰：占家宅有失脫，人口生灾，占身  
守舊，病者重，失物不見，求財未遂，  
官事和勸，求官未達，婚姻不成，田  
蠶半熟，六畜損失，六甲生女，行人  
未至。

玄天上帝感應靈籤

第二十六籤 大吉 安居興旺

聖意：安居興旺進錢財，天上生雲地震雷。  
祿位高遷尤顯達，榮華富貴入門來。  
謀望：運至何須出遠邦，自然財寶聚伊傍。  
利名豈在隨人欲，却笑浮生空自忙。  
家宅：敬神如在福人歡，宅舍光明百事安。  
不但田蠶俱得旺，仍於火盜不相干。  
婚姻：撞着姻緣那用媒，有心何必急相催。  
皆非今日能相見，五百年前結會來。  
失物：東西小路舊人家，失去踪由在彼遮。  
死物仍然生活物，不須怨恨惹咨嗟。  
官事：貴人相應事無干，和氣融融共一團。  
汝事抽身歸去好，任他狡猾百千端。  
行人：駿馬長途緊着鞭，三朝兩日便朝元。  
京華作箇逍遙客，一紙音書下九天。

占病：凶星已退病將痊，盡是先亡作禍愆。

一炷信香通表過，忽然久病脫身田。

解曰：占家宅防小人相弄，占身無事，

失物要見，求財更變，行人便至，官事

得理，求官必達，占病不妨，六甲生

男，婚姻可成，田蠶大熟，六畜興旺，

凡事大吉。

玄天上帝感應靈籤

第二十七籤 下下 家舍惶惶

聖意：家宅惶惶主不盜，蓋因先祖作災迤。

且宜作福求禳度，更謝家間奉祀神。

謀望：枉使貪心惑執迷，不依安分強施為。

一朝起禍蕭牆內，拿得鷹來鵲已飛。

家宅：不祥夜夢作虛驚，雞犬無端作怪聲。

非是家神專降禍，祇因不祀舊亡靈。

婚姻：古來嫁娶擇三堂，卒急求成豈善良。

若不三思無主意，後來難悔受灾殃。

失物：家神不旺惹非災，失去如何是汝財。

不想自家時運拙，何須心下亂疑猜。

官事：事須有理見官遲，若不私和有是非。

事到公廳難解脫，文詞反覆更難為。

行人：去後三般不自由，門庭消索冷如秋。

行人一去無音信，且到春來莫要憂。

占病：命蹇時乖是虜非，何須臨難告神祇。

不如早賽心頭願，莫負當初起許時。

解曰：占家宅自身防口舌，失物不見，

病者沉重，求財無，官事失理，求官未

達，行人未至，六甲生女有災，婚姻不

成，田蠶六畜有挽防盜。

玄天上帝感應靈籤

第二十八籤 上上 貴人接引

聖意：貴人接引喜更新，口舌官災遠戶庭。

病者從今身體健，求財謀望總亨通。

謀望：積善之家慶有餘，吉人自有福星隨。

求謀必定從天理，任是凶危也蕩除。

家宅：莫因歲事起疑心，縱有浮雲無人陰。

不但人財兩興旺，更於火盜不相侵。

婚姻：良朋相對說知音，月郎星輝酒味醇。

此際好聽琴瑟韻，休教蹉過到來春。

失物：東北方頭古路通，逢人更好問知風。

君今休要辭勞苦，仔細眼尋未落空。

官事：不用投詞事已開，一團和氣入門來。

見官終是蒙官力，何必憂疑慮遠災。

行人：若問行人幾日歸，更待三三五五期。

若遇貴人扶力氣，不須惆悵慮災危。

占病：作善脩因宿事緣，君家陰德答蒼天。

天醫自有靈丹藥，些小淹留病得痊。

解曰：占家宅人口吉，自身安，失物不

失，行人半路，公訟平安，求財必遂，

六甲生男，婚姻和合，求官必達，病

者痊愈，田蠶大熟，六畜添進。

玄天上帝感應靈籤

第二十九籤 大吉 陰陽道合

聖意：陰陽道合事亨通，還如人在月中行。

琴瑟調和門戶吉，富貴榮華百事亨。

謀望：十年勤苦在燈窗，驀地番身入選場。

喜得當朝用賢士，如今天府姓名香。

家宅：敬神自是答天心，神喜人歡禍不侵。

歲小淹留無罣礙，田蠶十倍在秋深。

婚姻：赤繩縛足記前緣，不用求謀事已成。

明月夜深絲竹下，靜中好聽鳳凰聲。

失物：失物雖然路已賒，未沉深處沒烟涯。

急尋自有神明在，不怕千重籬壁遮。

官事：汝是人中最吉人，胡為胡作損精神。

陽德不如陰德好，徒教到底不沾身。

行人：關山疊疊路崎嶇，客旅憂心掛兩偶。

今日憂危都散盡，忽然歸興到門間。

占病：天災數定不由人，何用叨叨瀆鬼神。

自是災星當滿日，依然體旺久精神。

解曰：占家宅人口平安，失物急尋，病者保襮不妨，先凶後吉，行人至，求財半遂，求官必達，官事不成，婚姻成，六甲生男，田蠶六畜旺相。

### 玄天上帝感應靈籤

#### 第三十籤 下下 月被雲遮

聖意：花正吐時遭夜雨，月當明處被雲遮。寄言桃李休相笑，一日雲開自有時。謀望：世間誰及汝聰明，爭奈時乖事未成。且在燈窗成舊業，待交秋后問功名。家宅：有心齋戒不宜開，恐惹非災橫禍來。歸去依然脩正果，免教人眷起悲哀。婚姻：已前姻偶本來緣，却被傍人說亂言。今日欲求難得就，不如歸去待遲延。失物：有心人算沒心人，失却資財却問神。踪跡有時終久在，不須發惡惹人嗔。官事：本來無事惹非災，只爲他人做出來。若到公廳難理直，不如私下勸和開。行人：人去他鄉未到家，兩頭心緒亂如麻。誰交雲散蟾光現，方見人財免嘆嗟。占病：病已臨身脫則難，求醫無效減容顏。須知舊願宜先賽，可免身淹枕席間。解曰：占家宅只宜守舊謹慎，失物，防

口舌，病者作福，求財未遂，行人未至，官事失理，婚姻難成，六甲生女，求官未達，田蠶半熟，六畜損失，走失難尋。

### 玄天上帝感應靈籤

#### 第三十一籤 中平 心事冲冲

聖意：心事冲冲常不一，坐得身安又不安。所作所爲全未遂，却如明月被雲攔。謀望：自家心下意荒荒，爭奈他人未忙。財物如山皆分定，勸君守舊待時光。家宅：伊家何事起悲哀，南北方頭犯上來。酬謝福神更改吉，不然安得皺眉開。婚姻：花言巧語豈真情，浪蝶狂風未可親。不信但看園裏物，一番風雨便生心。失物：失去如今徒自忙，等閑不肯細隄防。要知踪跡歸何處，直待中旬夜月光。官事：事到心頭割似刀，不如忍耐莫強操。任他車馬團團轉，局勢雖贏着不高。行人：欲問行人尚未還，歸期重隔幾重山。榮鞭羸馬登程去，只爲絲絲有貴攀。占病：家宅無神鬼祟多，病人恍惚意蹉跎。如今若要身安健，除是將財捨剎那。解曰：占家宅人口平安，失物不見，病

者保襮，求財未遂，行人未至，官事留連，求官未達，婚姻難合，六甲難產，田蠶半收，六畜保吉。

### 玄天上帝感應靈籤

#### 第三十二籤 下下 衆星侵月

聖意：衆星侵月事須防，小口灾臨主禍殃。病者脩襮能減半，志心祈福謝穹蒼。謀望：古來名利與兵機，謀者雖多得者稀。不若收心且忍耐，必然失計被人欺。家宅：陰眷頻灾事若何，祇因家宅鬼神多。如今若要平安日，除是尋僧禮達摩。婚姻：本來姻偶得團圓，爭奈傍人起禍端。若要事成宜早速，不然遲慢守孤寒。失物：分明失物在東方，知者雖多不肯談。若是錢財難得見，已分骨肉又酸鹹。官事：小輩無端弄是非，却教有理反成虧。如今急早平和了，莫待牽連入獄圍。行人：去時急速轉時遲，何事遷延到此時。爭奈途中身有阻，早求洪福保灾危。占病：星辰不順禍臨身，莫待淹留變骨癥。早脩襮灾可及脫，免教人眷舉悲哀。解曰：占家宅人口不吉，占身防口舌，失物不見，占病沉重，求財未遂，行人

未至，官事失理，求官未達，六甲不吉，婚姻大破，田蠶半收，六畜損失，人口作福保襮。

玄天上帝感應靈籤

第三十三籤 大吉 龍劍出匣

聖意：新磨龍劍快鋒芒，動起冲牛孰敢當。

又向携持今在手，英雄猛烈倍尋常。

謀望：未逢雷煥送歸淵，百煉千磨受苦煎。

此志化龍知有日，崢嶸頭角上青天。

家宅：華居新改業初收，又值春期事滿疇。

耕種定收十倍旺，更爲官貴事和周。

婚姻：自古婚姻豈偶然，有緣萬里也通傳。

如今正好脩姻契，莫把琵琶送別船。

失物：暫時失去莫驚憂，急急歸家計後求。

西北方頭去路處，有人對面說踪由。

官事：別人起事偶干伊，何用懷疑別是非。

自有高人說公道，不教善者受刑虧。

行人：劍出銅函快似鋒，行人已在半途中。

若逢子午歸期到，休慮關山幾萬重。

占病：皮膚消瘦骨還堅，每日慊慊未得痊。

但要存心報忠孝，何憂小病損天年。

解曰：占家宅人口平安，占身先有口

舌，失物急尋，以後心見，求財遂意。

行人便至，官事有理，求官必達，婚姻可成，六甲生男，田蠶大熟，六畜興旺，病保襮。

玄天上帝感應靈籤

第三十四籤 下下 病龍行雨

聖意：病龍行雨怕虹霓，有病占身事不宜。

變化昇騰須有日，但宜守舊待明時。

謀望：未動春雷勢力衰，安然平地起風雷。

饒君空有拿雲手，弄巧番成拙事來。

家宅：怪夢頻頻心下憂，緣何啾唧損驢牛。

但知自己惟心欲，不念亡先隋九幽。

婚姻：姻緣一事在秋天，莫信傍人弄倒顛。

要折野花將自看，休教認作並頭蓮。

失物：户乏門衰禍事臨，資財失去便難尋。

要知踪跡歸何處，只在山前及樹林。

官事：官事從和便好休，莫教自己作牢囚。

勸君且把心量度，虧你些見有甚差。

行人：去時曾約便回還，等到如今夜月殘。

途路有灾宜作福，保安纔出萬重山。

占病：事情傷體有灾來，崇禍臨門遣不開。

要好求神還舊願，免教人眷起悲哀。

解曰：占家宅人口有灾，失物難尋，病

者保福，舊願未還，求財微利，行人

未至，官事留連，六甲難產，田蠶半熟，求官未達，婚不成，六畜有灾。

玄天上帝感應靈籤

第三十五籤 大吉 鶴鳴九霄

聖意：鶴鳴霄漢氣冲天，九萬程途咫尺間。

官位日昇財祿進，安居吉慶度時年。

謀望：幾年松下惜翎毛，不肯低頭謁富豪。

今日奮身騰碧漢，纔知志氣比天高。

家宅：簷前喜鵲噪聲頻，報汝今年百事靈。

不但田蠶收十倍，更於門戶發光明。

婚姻：松間仙鶴本來孤，月裏嫦娥豈有夫。

夫子欲求鴛偶事，待看春色滿皇都。

失物：何期一失路迢迢，死活如今尚未消。

再告神天陰保佑，能知踪跡在階橋。

官事：叮嚀囑咐不須憂，訟至公廳不自由。

幸有高人親着力，更無名字到皇州。

行人：遙想家書抵萬金，今朝報汝放寬心。

程途須遠家鄉近，門外馬嘶人自臨。

占病：灾來本是去西天，汝有陰功尚可延。

不怕方隅神殺重，如今只要願心堅。

解曰：占家宅人口吉利，自身無事，失

物可尋，求財遂，病者恍惚重，行人

立至，官事有理，求官得位，婚姻遲。

六甲生男，田蠶大熟，六畜興旺。

玄天上帝感應靈籤

第三十六籤 上上 魚翻桃浪

聖意：魚翻桃浪當三月，此時方喜變龍身。  
 求官得位須前定，百事無憂喜慶新。  
 謀望：先將一本報君知，秋到經營遂意遲。  
 若遇三陽開泰日，須知名利正當時。  
 家宅：瑞氣迎門百事新，相逢貴客自相親。  
 秋冬若有淹留滯，春夏人財總遂心。  
 婚姻：天配姻緣合兩頭，那堪相許又相謀。  
 水清看見魚遊戲，好把絲綸下釣鉤。  
 失物：略知踪跡又潛藏，休賴平人未見贓。  
 失物要知何日得，且看辰巳卯寅當。  
 官事：笑聚山林凶惡稠，良善何必苦煎憂。  
 主人大笑出門去，不用干戈盜賊休。  
 行人：不記當初要脫身，如今求我問行人。  
 行人若要歸來日，再待牛羊逐鼠辰。  
 占病：旦夕安危吉有之，莫憂久病費支持。  
 設吞藥餌恐傷命，不若收心且待遲。  
 解曰：占家宅人口平安，占身吉慶，失物不失，病者自安，官事有理，求財遂意，行人有信，求官必達，六甲生男，田蠶大熟，六畜興旺大吉，婚姻

和合。

玄天上帝感應靈籤

第三十七籤 下下 渡水無船

聖意：渡水無船豈可過，波濤汹浪勢嵯峨。  
 出入不宜須守舊，進之不得退無他。  
 謀望：天理於人豈在忙，見他富貴便心荒。  
 君今若要求名利，且去烏江問霸王。  
 家宅：無事何須出外遊，恐招火盜反為憂。  
 今春切忌灾人口，要得平安只待秋。  
 婚姻：眼下心思欲便成，豈知年命不相登。  
 如今若要尋人口，且待黃河九渡澄。  
 失物：失物分明在岸邊，要尋只為汝無緣。  
 歸家自把心量度，敢是時乖莫怨天。  
 官事：莫將文字入官凶，恐被牽連到獄中。  
 不若抽身歸去好，任他風雨遍西東。  
 行人：慢勞回首望青天，去客淹留在路邊。  
 咫尺有如千里遠，音稀信杳苦相煎。  
 占病：有方無藥病難安，問卜求神說禍端。  
 及早歸家脩善福，莫教加證變脾寒。  
 解曰：占家宅人口不利，自身守舊謹慎，失物不見，病者纏綿作福，求財未遂，行人未至，官事不利，求官未達，婚姻不成，六甲有灾，田蠶半熟，

六畜損失。

玄天上帝感應靈籤

第三十八籤 大吉 紅日當天

聖意：紅日當天照萬方，無幽不燭遍餘光。  
 君子進身須顯達，榮華富貴又安康。  
 謀望：天理人心兩不違，自然合道脫昏迷。  
 太平更感神明佑，南北東西任所為。  
 家宅：君家陰德合天門，歲小淹留禍不侵。  
 六畜人財且休問，平安無事值千金。  
 婚姻：鴛鴦飛入鳳凰窠，莫教傍人背後唆。  
 自是有緣天配合，不看年命也諧和。  
 失物：失物如今未落空，休將閑氣惱心中。  
 急尋直向南頭去，自有傍人說實踪。  
 官事：自古才高氣亦高，何須分訴口叨叨。  
 前頭自有高人力，不枉工夫走一遭。  
 行人：舊約雖違莫怨嗟，行人已自離天涯。  
 如今不必倚門望，巳午逢羊便到家。  
 占病：小病纏身莫謾看，恐加潮熱變脾寒。  
 如今正是灾星照，不肯脩禳難保安。  
 解曰：占家宅人口昌隆，失物得見，占病作福不防，求財大遂，官事有理，行人立至，婚姻可成，六甲生男，田蠶大熟，六畜興旺，君子加官進職。

玄天上帝感應靈籤

第三十九籤 下下 入山迷路

聖意：忽入深山去路迷，不如歸去決狐疑。  
 進退出行俱不利，切須防慎暗中欺。  
 謀望：走遍天涯事未成，纔成又着一場驚。  
 不如守舊隨緣過，春到人間枯木榮。  
 家宅：畜產衰羸人眷尪，無端怪夢亂昏黃。  
 汝今日待秋成後，好把門庭向日更。  
 婚姻：昨種芝蘭豈便芳，誰知嫩草不經霜。  
 日今若得成婚眷，入舍還憂不久長。  
 失物：汝憂失去問知風，只是難尋未落空。  
 退步寬心終得見，不然惹起鬧轟轟。  
 官事：有理番成失理虧，吁嗟好事到頭非。  
 托人勸解方為吉，免得牽連到獄闈。  
 行人：若問行人尚未還，忙忙回首已鄉關。  
 行非恩戀歸來晚，只為絲絲事掛攀。  
 占病：悞求藥餌罔求神，疾病懨懨未脫身。  
 斗下有功灾可度，便教久病頓然輕。  
 解曰：占家宅防失脫，自身防口舌，陰  
 人小口有灾，失物不見，占病保福，  
 求財夫遂，行人未至，官事不利，求  
 官未達，婚姻難成，六甲生女虛驚，  
 田蠶半收，六畜損失。

玄天上帝感應靈籤

第四十籤 大吉 鴻鵠摩天

聖意：鴻鵠摩天勢自然，未逢時至致灾愆。  
 此日升騰還自在，翱翔直上九重天。  
 謀望：時逢暖律景和平，謀望求財總遂心。  
 若要營為當此際，管教奮發取功名。  
 家宅：無移無定怪無凶，莫把閑愁掛腹中。  
 自有福神陰力佑，秋冬財喜兩三重。  
 婚姻：前生原是汝家人，今世相逢又做親。  
 争奈目今時未至，且宜寬慢待人成。  
 失物：失去資財却自忙，只因不肯細隄防。  
 如今失却無回路，終有傍人說信方。  
 官事：吾今報汝不須憂，官事雖凶未到頭。  
 但得貴人問口笑，不教賢者寫供由。  
 行人：幾度陽關去問津，未知音信寄何人。  
 如今不必登樓望，久客歸期在酉辰。  
 占病：未遇良醫病不除，家財消乏莫嗟吁。  
 但要五湖明月在，不愁無處獲金珠。  
 解曰：占家宅自身出入吉利，失物難  
 尋，終久見，病者服藥，求財遂意，行  
 人立至，官事有理，求官必達，六甲  
 生男，田蠶大熟，六畜旺相，婚姻成  
 遲。

玄天上帝感應靈籤

第四十一籤 下下 落花流水

聖意：落花流水兩無情，家宅憂疑主不寧。  
 小口陰人招疾厄，切須急禱告神明。  
 謀望：當時有意逐東流，欲往蓬萊謁十州。  
 不肯回頭歸舊業，却教埋没入荒坵。  
 家宅：鬼怪無端遶戶庭，嚮聲怪夢使人驚。  
 要知因甚人財蹇，只為門前路不平。  
 婚姻：休想斯人到汝家，莫教執味起咨嗟。  
 落花有意隨流水，流水無情戀落花。  
 失物：家人報汝有憂驚，夢裏耽迷不自醒。  
 已失且宜底着忍，休教冒認失人情。  
 官事：暗室虧心天地知，何須臨事告神祇。  
 有理未成宜退步，恐遭刑憲悔來遲。  
 行人：非是某人不戀家，只因阻隔在天涯。  
 敬尋無路終朝望，十二巫山鎖暮霞。  
 占病：運蹇時乖不自由，灾來只為苦貪求。  
 月過十五光明少，人到終年萬事休。  
 解曰：占家宅自身不利，失物不見，行  
 人未至，占病作福，六甲生女有驚，  
 田蠶不收，六畜損失，凡事不利。  
 玄天上帝感應靈籤  
 第四十二籤 大吉 遊魚戲水

聖意：遊魚戲水出波間，跳躍優游豈等閑。

喜遇泰來通萬事，更無險難向於前。

謀望：地冷天寒水凍冰，安心守志樂清貧。

如今喜遇陽和至，四海遨遊任往行。

家宅：今年春夏事如何，人口無憂畜產多。

秋末冬初歲小悔，更宜祈福保平和。

婚姻：天與姻緣兩利宜，那堪相許莫相違。

他時共得成連理，似水如魚豈暫離。

失物：失去何須心下忙，只因無事少隄防。

要知踪跡歸何處，祇在溪邊水岸傍。

官事：小人捏怪起無端，良善荒荒心膽寒。

天理豈容人事變，不教直者受欺瞞。

行人：困旅窮途羈絆間，去時容易轉時難。

伊今要問歸期日，直待魚龍出淺灘。

占病：天星不順被灾愆，何用臨危告聖賢。

但要汝心存善念，能教百病自然痊。

解曰：占家宅人口平安，自身出入吉利，求財得遂，行人欲至，求官得位，官事得理，婚姻和合，六甲生男，田

蠶大熟，六畜興旺，凡事大吉。

玄天上帝感應靈籤

第四十二籤 上吉 日出扶桑

聖意：日出扶桑萬里明，貴人喜氣自亨通。

求財謀望稱心意，若問求官定有名。

謀望：幾番辛苦起二更，只為平生利與名。

喜得太陽東海出，光明無處不亨通。

家宅：福星高照汝家門，些小憂危不必論。

人口田蠶思欲穩，神前多把好香焚。

婚姻：如今喜得自投機，正好成婚過禮儀。

兩下相求無別慮，休題年長與年抵。

失物：東西古路舊林前，失去踪由在裏邊。

死物依然生活物，不須怨悵把人冤。

官事：是非無故陷平人，何用憂心怯杖刑。

自有貴人來喝散，終無囚獄不須驚。

行人：故人久去在天涯，萬水千山未到家。

今日鴈傳音信至，平安報到免咨嗟。

占病：平安無事不燒香，直待臨危告上蒼。

汝病欲求痊可日，除非捨去世間贓。

解曰：占家宅人口平安，自身有喜，失物不失，病者不妨，求財大利，行人有信，官事有理，求官得位，婚姻可成，六甲生男，田蠶大熟，六畜興旺。

玄天上帝感應靈籤

第四十四籤 中下 烏雲遍月

聖意：烏雲遍月恰朦朧，暗裏門庭事未中。

只宜守舊方為吉，直待雲開萬事通。

謀望：本是聰明豁達人，恰如明月被烏雲。

等閑借得東風力，吹散浮雲月再明。

家宅：戶冷門衰百怪生，人離財散夢魂驚。

如今若問平安日，除是脩心學道經。

婚姻：本來婚媿要團圓，爭奈傍人亂鬧喧。

早定不如遲定好，靈教達者受孤眠。

失物：莫將小事惡心中，神怒人嫌難見踪。

且去南方尋舊跡，如今不必亂搥胸。

官事：休爭閑氣起官灾，到彼應無乾淨來。

孰若平和回首去，不然牽絆入牢圍。

行人：音書未許寄來頻，豈料中途鴈失群。

等到鷄鳴犬吠日，行人方脫萬重雲。

占病：禍福無門自惹來，七情深染便生灾。

如今若要心安樂，廣布陰功捨施財。

解曰：占家宅人口不安，自身防小口，失物不見，占病宜作福，求財未遂，行人未至，官事失理宜和，求官未達，婚姻難成，六甲生女，田蠶半收，六畜損失。

玄天上帝感應靈籤

第四十五籤 中平 風雷鼓舞

聖意：風雷鼓舞播乾坤，萬物萌芽此日新。

君子求謀皆遂意，庶人迪吉顯家門。

謀望：秋後春前欲利名，機關用盡事難成。

君能守得東風至，蟄奮升騰枯木榮。

家宅：勤脩香火福神歡，瘟疾無侵邪不干。

春夏累逢唇吻事，秋冬方喜進平安。

婚姻：天婚本是宿時緣，休聽傍人胡亂傳。

怠慢遷延三五日，琵琶抱入別人船。

失物：自從失去不知風，問卜求神盡是空。

惟有本心陰德重，如今踪跡在西東。

官事：初然聲勢好驚人，良善荒荒意不空。

若得洞庭歸去後，風和浪靜放船行。

行人：傍人傳說不相同，去後音書不見踪。

幸是 본家陰隲重，分明人在泰和中。

占病：心煩骨熱更皮寒，咒咀冤家起禍端。

早向神天求謝過，能令百病自然安。

解曰：占家宅人口平安，自身無事，失

物可尋，病者自痊，求財遂意，行人

便至，官事有理，貴人扶持，求官顯

達，六甲生男，田蠶大熟。婚姻忽

成，百事大吉。

玄天上帝感應靈籤

第四十六籤 下下 騰蛇入夢

聖意：騰蛇入夢主憂疑，防慎家門有賊欺。

將來革過方為吉，進退如今未遇時。

謀望：心南意北枉清排，悔氣如今尚未開。

名利欲求非此日，寬心守舊待時來。

家宅：六畜有時作怪聲，無端惡夢又驚人。

要知因甚人多事，只為人求少福神。

婚姻：眷屬無緣豈易逢，也應說過兩三重。

縱然勉強成親後，只恐相逢是夢中。

失物：夢中曾報有驚疑，不覺隄防引盜窺。

已失要尋難得見，若經官府反招非。

官事：人鬼交橫事未諧，如今急急早安排。

見官不如私和好，贏得之時也損財。

行人：坐想行思去路賒，重山阻隔未還家。

如今要見親人面，直待蟾光轉海涯。

占病：苦病纏身不可當，投醫無效好難量。

欲得不如南柯夢，你是脩身作善良。

解曰：占家宅不盜，自身防口舌，失物

難尋，病者保福，六甲生女虛驚，求

財未遂，官事失理，求官未達，婚姻

不成，行人未至，田蠶半收，六畜損

失。

玄天上帝感應靈籤

第四十七籤 中平 密雲不雨

聖意：密雲不雨尚濛蒼，却主憂疑亦不妨。

更有小人來害己，家門暗昧事須防。

謀望：否泰相兼理自然，莫憂運用久淹連。

有時借得春風力，吹散浮雲見碧天。

家宅：門庭暗昧鬼邪多，人眷驚憂怎奈何。

要得平安須祭祖，將心更改念彌陀。

婚姻：婚姻前定莫強為，縱若強為久後非。

此處不留須別處，何勞着意惹耽迷。

失物：堪笑浮生空自忙，不知天網暗中張。

榮枯得失皆前定，自古浮生不久長。

官事：官事悠悠不肯休，叮嚀囑汝不須憂。

若逢龍虎交逢日，不用干戈也自休。

行人：遠望行人信息稀，不知凶吉致狐疑。

如今若問真消息，蛇馬逢牛是到期。

占病：偶然無事忽遭愆，定是亡人要紙錢。

有願在心宜早賽，莫教淹滯在床眠。

解曰：占家宅人口有小灾不盜，自身

防口舌，占失物不，行人未至，病者

作福，求財未遂，官事留連，求官未

達，婚姻不成，六甲生女，田蠶半收。

玄天上帝感應靈籤

第四十八籤 大吉 寶劍新磨

聖意：寶劍新磨益見光，東西照耀倍尋常。

從前自有根基在，潤色增明聲播揚。

謀望：百煉千磨過此身，幾年靜裡困埃塵。



如今借得良工力，官貴相逢喜見新。

家宅：凶災已過福神來，莫慮家貧不發財。

此去管教人畜旺，秋冬加倍百和諧。

婚姻：重整羅衣越樣新，汝思堪作自家人。

豈知久後人心別，只恐菱花再染塵。

失物：橫禍飛來要破財，如今休把衆人猜。

有踪終是難全得，損折歲見可免災。

官事：自古饒人不是癡，事須有理也須遲。

公廳自有真明鏡，急速難分黑白時。

行人：每遇音書未見真，空勞密意禱天神。

要知去客平安事，直待龍蛇到始明。

占病：天譴凡人怎得知，偶遭磨障費支持。

如今急早求禳保，莫待臨時悔後遲。

解曰：占家宅人口有小災不妨，失物

可尋，自身更改吉，行人未至有信，

病者保禳，求財遂意，官事宜和，求

官必達，婚姻再合，六甲生男，田蠶

大熟，六畜興旺。

### 玄天上帝感應靈籤

#### 第四十九籤 下下 羣鴉集噪

聖意：群鴉集噪未爲奇，防慎陰人口舌欺。

退後之時方可免，不然事緒主憂疑。

謀望：休望羊羔美酒斟，魚書鴈信兩沉沉。

鵲巢已被烏鴉占，萬計于謀枉費心。

家宅：口舌無端騫地來，只因家宅有疑猜。

歸來急早求神福，免教人口受天災。

婚姻：休信傍人說得狂，蓮花那比菊花香。

好生回步重開眼，莫把烏鴉作鳳凰。

失物：自己當時不小心，如今失却便難尋。

休教惹得傍人鬧，受辱遭殃豈可禁。

官事：喧嘩閑事鬧烘烘，久後憂疑主見凶。

來到公廳分曲直，一場驚險遍虛空。

行人：終籤不利卜行人，客路忙忙未轉身。

中道有憂災禍擾，早求洪福叩龍神。

占病：災病纏綿未得全，虔誠求福告神天。

操心不改遭魔障，若得痊時也損錢。

解曰：占家宅陰人小口有災，自身有

口舌，失物不見，病者不安宜作福，

行人未至，求官未達，求財未遂，官

事虛驚，婚姻不成，六甲生女，六畜

田蠶有損失。

大明萬曆三十五年歲次丁未上元

吉旦，正一嗣教凝誠志道闡玄弘教大

真人掌天下道教事張國祥，奉旨校梓。

玄天上帝百字聖號

(王育成點校)

# 044 玄天上帝說報父母恩重經

經名：玄天上帝說報父母恩重經。撰人不詳。二經同卷。底本出處：《正統道藏》洞神部本文類。

妙緣無修，妙行無積。從修有修，修緣證妙。從積有積，積行通妙。妙本從無，修積自有。廣演妙緣，顯言勸修。烜赫妙行，示相有積。妙緣妙行，既通修積。若世衆生，一念一動，緣行俱在。迷惑本來，毀無失有。如人父母，誕生男女。始相不見，託相爲有。有中有相，相化萬狀。艱難苦惱，憂慮悲戚，悉從相起。我既託相，日惱父母。令我父母，日夕悲酸。我相既有，父相母相，日漸衰朽。緣我相故，令我父母，始相沉埋。父母男女，輪轉無

已。是此有相，同歸苦惱。我從今日，從我相中，悉滅貪嗔，悉破嶮峻。持念平等，用報始相。使我始相，大得快樂，無諸苦惱。世世生生，託相全具，不致衰朽，然後滅除。始相令無，相著將此，無著同滅。始相我相，始相悉歸。無著相既，無著不見。不有不起，不爲無礙。無障無閉，無塞自然，去累不墮苦海。普願飲信，日持奉行。

## 玄帝報恩聖號

志心皈命禮，玄元應化，武曲分真，垂念我等衆生有相，託生父母，懷耽十月，乳哺三年，辛苦百千，殷勤寸念，令我父母，日漸衰朽。我今持念平等，悉滅嶮峻貪嗔，禮帝爲師，祈恩報本。願我見在父母，福壽增延，過去父母，早得超生。大聖大慈大仁大孝八十二化報恩教主佑聖真武治世福神玉虛師相玄天上帝金闕化身天尊。

昔泰清大帝，第八十二次化身，托聖父淨樂國王，聖母妙祥天主，降生爲太子。纔七歲，即離親去國，潛身入太和山中修道。歷四十二年，功成

冲舉，位鎮北方，爲玄天上帝。感父母生恩之重，故說此經。若有善信男女，體玄天聖訓。以孝道存心，持齋三年，禮念聖號一萬八千遍。以按道經一藏篇目之數，以答父母三年乳哺之恩。有志之士，又能尋詳經義，精進道功。雖億劫四重之恩，皆可以報。而九幽三途之苦，亦可濟矣。豈但報父母之恩而已哉。傳曰：仙經萬卷，忠孝爲先。又曰：一子學道，則九祖生天。其斯之謂歟。玄門嗣教沒儀趙宜真書。

玄天上帝說報父母恩重經

(王育成點校)

# 045 玄天上帝啓聖錄

經名：玄天上帝啓聖錄。撰人不詳。八卷。底本出處：《正統道藏》洞神部記傳類。

## 目錄<sup>①</sup>

### 卷一

金闕化身	王宮誕聖	經書默會
辭親慕道	元君授道	天帝錫劍
澗阻群臣	童真內鍊	悟杵成針
折梅寄糊	蓬萊仙侶	紫霄圓道
五龍捧聖	三天詔命	白日上昇
玉陛朝參	真慶仙都	玉清演法
朝覲天顏	降魔洞陰	分判人鬼
凱還清都	復位坎宮	玉京較功
瓊臺受冊	天宮家慶	紫霄禹迹
甘霖應禱	五龍唐興	武當發願
谷岳修果		

### 卷二

歸天降日	供聖重時	參定避忌
進到儀式	洞天雲蓋	宮殿金裙
馬前戲躍	地面迎蟠	聖像先鋒
靈閣真瑞	五人現相	二士化光
唐憲寶像	朱氏金甌	

### 卷三

阜背顯聖	淨巾結緣	宋朝一統
寶運重新	天罡帶箭	河魁擎鞘
蜀王歸順	藩鎮通和	瓢傾三萬
壺俵一京	雪晴濟路	風浪救岳
聖箭垂粉	神槍竹刃	神獸驅電
毒蜂靄雲		

### 卷四

神將教法	符吏借兵	書顯魏家
玃落王宅	柯誠識奸	洞真認厭
聖幘化婦	神靈分形	寇船退散
劫院就擒	捨身求雨	附語祈晴
孫隱遣蝗	守卿攘蟲	

### 卷五

消穰火德	折應計都	天降粟麥
田生萑苳	鄭箭滅龜	裴劍驅虎
當殿試法	聚廳禁妖	妖惑柴邈

### 卷六

魅纏安仁	陸傅招誣	王虎中計
陳妻附魂	王氏懷鬼	
奏錄延壽	施經救災	靈功呪水
真法浸錢	鎮河興福	現海救危
何詮遇會	吳氏緣合	進明顯聖
鄒宿契靈	天錫青棗	神化紅纓
荆王雙美	焦氏一嗣	

### 卷七

小童應夢	高聖降凡	七從借名
二真顯化	索錢二萬	翻鈔四千
水雲護笈	風霧卸函	籤詞應驗
相術指迷	胡清棄業	仲和辭吏
良嗣感祥		

### 卷八

元晏悟化	王袞烙鼈	華氏殺魚
朱氏舍利	梁公冠簪	天地垂鑒
神靈奏舉	聖井辨異	焦湖報惡
虛財化礫	假燭燒塵	叙功賜銜

① 此目錄係整理者補。

## 玄天上帝啓聖錄卷之一

### 金闕化身

按《三寶大有金書》云：一炁分形，靈虛生，五劫之宗。三清出，號神景，化九光之始。太初溟滓，玄極冥蒙。中有虛皇，分置五劫，曰龍漢，曰赤明，曰上皇，曰延康，曰開皇。當斯時也，天光未分，清濁未判，則知三炁爲天地之尊，九炁爲萬真之本。是故元始象先天，開明三景，造立天根。五文開廓，普植神靈。太極一判，天地始明。東分青九，南受丹三。西成白七，北歸玄五。中生黃一，號爲五老，即玄黃植象之根也。五老各布始炁，化成四靈，以定四隅。周環六合，兩儀運乎其中。推成萬物，以此考源，明玄帝果先天始炁，五靈玄老，太陰天一之化。按混洞赤文所載，玄帝乃先天始炁，太極別體。上三皇時，下降爲太始真人。中三皇時，下降爲太初真人。下三皇時，下降爲太素真人。黃帝時，下降符

太陽之精，託胎於淨樂國王善勝皇后，孕秀一十四月，則太上八十二化也。淨樂國，乃奎婁之下，海外之國，上應龍變梵度天也。

### 王宮誕聖

是時，正當上天開皇，初劫下世，歲建甲辰三月戊辰初三日，甲寅庚午時，玄帝產母左脇當生之時，瑞雲覆國，天花散漫，異香芬然，身寶光燄，充滿王國，地土皆變金玉，瑞應之祥，莫能備載。

### 經書默會

玄帝生而神靈，舉錯隱顯。聰以知遠，明能察微。年及七歲，經書一覽。仰觀俯視，靡所不通。潛心念道，志契太虛。願事上帝，普福兆民。

### 辭親慕道

玄帝長而勇猛，不統王位，惟務修行。輔助玉帝，誓斷天下妖魔，救護群品。日夜於王宮發此誓願，父王不能抑志。年十五，辭父母而尋幽谷，內鍊元真。

### 元君授道

玄帝念道專一，遂感玉清聖祖紫

元君，傳授無極上道。元君告玄帝曰：子可越海，東游歷，於翼軫之下，有山自乾兌起跡，盤旋五萬里，水出震宮。自有太極，便生是山。上應顯定，極風太安。皇崖二天，有七十二峰，三十六巖也，子可入是山，擇衆峰之中，沖高紫霄者居之。當契太和昇舉之後，五百歲，當上天。龍漢二劫中，披髮跣足，躡坎離之真精，歸根復位。上爲三界輔臣，下作十方大聖，方得顯名億劫，與天地日月齊并，是其果滿也。告畢，元君昇雲而去。

### 天帝錫劍

玄帝乃如師言，越海東游。又感豐乾大天帝，授以寶劍。天帝告曰：此劍，名曰北方黑馳裘角斷魔雄劍，長七尺二寸，應七十二候。撫三輔，應三台。重二十四斤，應二十四炁。闊四寸八分，應四時八節。子可佩此，居山修鍊，降伏邪道，收斬妖魔。告畢，天帝昇雲而去。玄帝受訖，歷翼軫之下，果見是山，山藏水沒，皆符師言。於是入山渡澗，擇地，隱居內修。

其山在均州之南三舍，先名太和，一名仙室，一名大嶽也。玄帝昇真之後，謂曰：非玄武不足以當之。故更名曰：武當。嵩高之儲，副五嶽之流輩也。周迴八百里，七十二峰，三十六巖，二十四洞，五臺五井，三潭三泉，四石三天門，三洞天一福地。風穴雷洞，藥圃丹爐。霄館龍

宮，慶雲彩霧。幽蘭清蕙，葛乳天花。石露金銀之星，樹有松蘿之秀。騫林葉尤能愈疾，靈壽杖可以扶衰。神獸呈祥，仙禽奏樂。御寶宸翰，護教鎮山。黑虎巡廊，烏鴉報曉。艾名千歲，廣施博濟之功。松號萬年，彰美報恩之德。茂林脩竹，人傑地靈。得道神仙，不可勝計。圍山聖跡，莫能備陳。斂萬古之烟霞，歸一原之造化也。

### 澗阻群臣

父王思慕太子，不能棄捨，令大臣領兵五百衆，根尋太子回朝。探逐所往，渡澗入山。遇澗水忽漲，不能前進。八次渡遇水泛，第九次，方得渡。

至紫霄巖面，見太子，啓傳王命。自是部衆，足忽僵仆，不能舉。相謂曰：太子願力，所至如是。回國且遙，乃同聲告曰：願從太子學道。語畢，跬步如故，於是俱隱山中。帝昇真之後，皆證仙道。今武當有五百靈官者，是也。澗名九渡阻，其意焉。

### 童真內鍊

玄帝登山，首於太子巖棲隱。帝修真時，有靈鴉報曉，黑虎衛巖，每食必餌之。至今，二物通靈，皆證大神，時隱時見。烏鴉喙赤，見之者昌。黑虎驅奸，逆之者殃。

按《總真集》云：武當黑虎大神，乃北方天一之所化。護教守山之靈，正直威顯，變化不一。或託相為人，金甲阜袍，若將軍之狀。或現真相，玄鬚黑色，如獅子之形。或大如鰲，或小如豹，或雪裏而現其跡，或泥中而顯其蹤。見之者不祥，夢之者獲慶。夜巡廊廡，靈跡昭垂，不善之人，立為屏斥。《丹經》云：虎向水中生，是也。有祕法傳之於世行焉。

今天一真慶官嘉慶閣下，有黑虎巖，靈鳥者，乘北方之黑色，為武當之靈神，預報吉凶，驗其慈厲，靡不應者。旦則群噪，為之報曉。然物我相忘，略不驚避。晨夕，二供飛翔，伺食內，一紅喙者，或隱或現，見之者，為嘉瑞云爾。

### 悟杵成針

玄帝修鍊，未契玄元。一日，欲出山，行至一澗。忽見一老媪，操鐵杵磨石上。帝揖媪曰：磨杵何為？媪曰：為針耳。帝曰：不亦難乎？媪曰：功至自成。帝悟其言，即返巖而精修至道。老媪者，乃聖師紫元君，感而化焉。澗曰磨針，因斯而名。雲麓仙人磨針澗詩曰：淬礪功多羸者精，聖師邀請上天京。我心匪石堅於石，小器成而大道成。

### 折梅寄糊

玄帝自悟磨針之語，復還所隱。於途折梅枝，寄於糊樹上，仰天誓曰：予若道成，花開果結。後如其言，今樹尚存，名曰糊梅者，乃糊木梅實，桃核

杏形，味酸而甜，能愈諸疾，然亦罕得之。以驗豐歉，豐年結實，荒歲則無。下有仙翁司之，敬禮可得。玉谿真人詩曰：高真學道隱山時，親折梅枝寄糊枝。行滿功成應沖舉，花開子結識先知。仙翁護境百邪遠，聖果標名萬古垂。服餌延齡除痼疾，志誠拜受福相隨。

### 蓬萊仙侶

玄帝歸巖修鍊之時，嘗有九美人，相貌端嚴，儀矩殊異，往來帝所，惑試帝心。帝默識之，必聖人也，故加敬禮。女仙乃謂帝曰：予輩蓬萊仙侶，特來試之。功行著已，宜加精進，尅日沖舉。語畢，跨鶴而昇。今稱蓬萊九師，是也。仙侶之巖，由此而名焉。

### 紫霄圓道

玄帝在山，往來觀覽，見七十二峰之中，有一峰，上聳紫霄，下有一巖，當陽虛寂。於是採師之誠，目山曰太和山峰，曰紫霄峰巖，曰紫霄巖。據此居焉，即成道之所，今天一真慶宮是也。

聖訓云：吾山不及諸山富，諸山不

及吾山清。吾山冬寒而不寒，夏熱而不熱。三世為人，方到吾山。五世為人，方住吾地。七世為人，方葬吾境。吾山寂寂草萋萋，只聞鍾鼓不聞鷄。汝若有緣居此地，吾令六甲斬三尸。七十二峰接天青，二十四澗水長鳴。三十六巖多隱士，葬在吾山骨也清。又云：南有降魔北金鎖，膽必驚兮登必阻。劫終劫始剪妖精，留得佳名垂萬古。呂純陽真人詩曰：混沌初分有此巖，此巖高聳太和山。面朝大頂峰千丈，背湧甘泉水一灣。石縷狀成飛鳳勢，巖龕縮就碧螺鬟。靈源仙澗三方繞，古檜蒼松四面環。雨滴瓊珠敲石棧，風吹玉笛響松關。角鷄報曉東方見，晚鶴歸來北斗彎。谷口仙禽常喚語，山巔神獸任躋攀。箇中自是乾坤大，就裏元來日月閑。自古玄真修道處，至今蹤跡在人間。不知多少神仙侶，為愛名山去復還。有碑存焉。

### 五龍捧聖

玄帝在巖，潛虛玄一。默會萬真，四十二年矣，大得上道。於黃帝五十七年歲次，庚子九月丙戌初九日丙寅清晨，忽有祥雲，天花自空而下，彌滿山谷，四方各三百里。林巒震響，自作步虛仙樂之音。是時，帝身長九尺，面如滿月，龍眉鳳目，紺髮美髯，顏如冰清。頭頂九炁玉冠，身披松蘿之服，跣足拱手，立于紫霄峰上。須臾，五炁龍君捧擁，駕雲而昇，至大頂天柱峰乃止。時有五真，偕群仙降于帝前，導從甚盛，非凡見聞。

### 三天詔命

是時，玄帝稽首，祇奉迎拜。五真曰：予奉三清玉帝詔命，以子功滿道備，昇舉金闕。子之聖父聖母，已昇九霄矣。帝俯伏恭諾，五真乃宣詔曰：學仙聖童，淨樂國子。惟卿玄元之化，天一之尊。不言而教，莫知其神。渺渺劫初，綿綿若存。虚心實腹，和光同塵。鑿開造化，樸散胚腓。六百萬歲，八十二身。曲全枉直，窪盈弊新。生

陰育陽，起死成人。其功不恃，其德乃真。今宜再顯，高輔三清。上罰逆象，下滅妖氛。掌握圖籙，攝制魔蹤。帝真靈會，驅神駕龍。甲庚之將，贊衛爾勳。周環六合，普福兆民。道參天地，萬真所推。可特拜太玄元帥，領元和遷校府公事。賜九德偃月金晨玉冠，瓊華玉簪，碧瑤寶圭，素綃飛雲金霞之帔，紫綃龍袞丹霞羽襪絳綵之裙，七寶銖衣，元光朱履，飛紅雲舄，佩太玄元帥玉冊乾元寶印。南北二斗，三台龍劍，飛雲玉輅。丹輿綠輦，羽蓋瓊輪。九色之節，十絕靈幡。前嘯九鳳，後吹八鸞。天丁玉女，億乘萬騎。上赴九清，詔至奉行。天真皇人譔。

### 白日上昇

玄帝拜受天詔，易服訖，五真曰：予乃九天五老天君，准上帝命，與子啓途。至午時，帝乘丹輿綠輦，羽蓋瓊輪，馭九色玄龍，揚十絕靈幡。前後鸞歌鳳唱，嘯歌噫噫，飛鳴應節，朗耀雲衢。玉女散花，金童揚煙，浮空上昇。

### 玉陛朝參

玄帝飛昇至金闕，朝參玉陛。上帝告曰：卿往鎮北方，統攝玄武之位，以斷天下邪魔。時帝白上帝曰：臣宿緣慶幸，得睹天顏。功行卑微，奚堪重任。上帝告曰：卿道參天地，萬真所推，幸勿謙辭。帝奉玉旨，謝恩而退，乃居天一真慶宮，如詔命。

### 真慶仙都

玄帝所居之宮，則曰天一真慶宮，在紫微北上，太素秀樂禁上天，太虛無上常融天，二天之間。宮殿巍峨，皆自然妙炁所結。琳琅玉樹，靈風自鳴，皆合宮商之韻。紅光紫雲，常覆其上，此處則玉虛無色界也。

### 玉清演法

按《元洞玉曆》記云：至五帝，世當上天龍漢二劫下世，洪水方息，人民始耕。殷紂主世，淫心失道。矯侮上天。生民方足衣食，心無正道，日造罪愆，惡毒自橫，致六天魔王引諸鬼衆，傷害衆生。毒氣盤結，上衝太空。是時，元始天尊與諸天上帝，說法於玉清

聖境八景天宮。天門震闢，下見惡氣，彌塞天光。於是，妙行真人叩誠求請，願救群黎。天尊告曰：汝之懇請，不亦善乎。非勇果材，安能制斷。惟北方位，天奧之區，其方有神，名號真武。玄天之性，以正摧邪，降伏妖魔，歸於正道。妙行真人上白天尊曰：緣何得此威神下降凡世，收除魔鬼，救度群生，免遭橫死，日有所益。伏願大慈，允臣所請。於是，天尊命玉皇上帝，降詔紫微，陽以周武伐紂，平治社稷。陰以玄帝收魔，間分人鬼。

### 朝覲天顏

爾時，元始天尊凭几玄駐，須臾之際，紫金之光，自衆光出。碧霞凝縷，文著召真。五氣相迎，洞照無間。衆瞻光相，凝睇之間，玄帝已至，長跪天尊前曰：臣已奉玉帝勅命，位鎮北方。今日何緣，特蒙召命，得睹慈顏。天尊告曰：吾於大會說法，忽有下方黑毒怨氣，衝上天界，大衆咸驚。汝宜往彼，收斷妖魔，拔濟魂爽。

### 降魔洞陰

上賜玄帝，披髮跣足，金甲玄袍，阜纛玄旗。帝敬奉教勅，部領六丁六甲，五雷神兵，巨虬師子，毒龍猛獸，下降凡界，與六天魔王，戰於洞陰之野。是時，魔王以坎離二氣，化蒼龜巨蛇。變現方成，帝以神威，攝於足下。

記云：潼川府中江縣，古名玄武縣，有一山，名武曲山。乃昔玄帝追魔至此山，攝水火二真於足下，因此而名，至今居民呼之。山有觀，乃宋大觀間，徽宗御賜真靈觀額，以表玄帝降伏天關地軸之福地也。觀前江中之石，山中之草木，俱有龜蛇之形。人病，煮水飲之，即愈。今益州之龜城，梓州之蛇城，尚記當時之遺跡也。

### 分判人鬼

玄帝到下界，七日之中，天下妖魔，盡皆收斂。人鬼分離，冤魂解散，逝魄超昇。鎖鬼衆於酆都大洞之中，人民始安，陰陽交泰，國土清平。

### 凱還清都

玄帝與諸神將，凱還清都上元天宮，朝見天尊曰：昨奉教命，往下界收斬妖魔，仗慈尊力，乃於七日內，天下邪鬼，並皆清蕩。天尊告曰：汝等諸神，得無勞乎。卿在太初先天之前，本北方五靈元老，太陰天一始炁之化，乃萬象之根。今經二千五百年，合還本方，歸根復位。於是元始乃命玉皇上帝，宣降玉冊，拜玄帝北極鎮天，真武遊奕三界都督，判佑勝府之職。是以玉帝尊奉元始教命，即降聖旨，下金闕翰林玉華院，撰成玉冊，則金闕侍經司玄學士，大丹真人文也。冊曰：惟卿混黃炁之瑞，道備九陽之尊。德隆仙品，威貫神真。出號三千五百春秋，功齊四十二劫。甲子校遷，民庶無失毫分。茲以數運大劫，邪正混同，感生六天魔王，傷害九地黎庶。儻非真力，何得清寧。三清是賴，九聖得依。再扶道法之隆，又復邪魔之正。降水火二精於掌握，攝甲庚兩將於紀綱。因茲神化，萬彙咸榮。功高衆聖，難盡褒

崇。當容返本還源，理許歸根復位。若不徽稱，焉可顯德。璽書錫降，厥勿謙辭。可特拜鎮天玄武大將軍，三元都總管，九天遊奕使，北極左天罡，三界大都督，神仙鬼神公事，判玄都佑勝府事，依前太玄元帥，判元和遷校府事，冊到奉行。

### 復位坎宮

上帝命玄帝曰：卿可當披髮跣足，躡踏龜蛇，建阜纛玄旗，躬披鎧甲，位鎮坎宮，天稱元帥，世號福神。每月下降，操扶社稷，普福生靈，億劫不怠，輝光日新。而帝欽奉詔已，而嘆曰：昔吾爲人時，入太和山鍊道，蒙本師紫元君所誡云：昇舉之後五百歲，當披髮跣足，躡坎離，真精歸根復位。上爲輔臣，下作大聖，方得顯名億劫，與天地日月齊并。今日果符師語，復位坎宮，豈不快哉。自斯，玄帝千變萬化，爲主教宗師。分身降世，濟物度人，無邊無量。洞天福地，無不顯靈。感應事跡，簡冊難窮。或宗李而爲姓，或繼郭而爲姓，或從裴而爲姓，累代欽崇，



至于今日。普天衆生，感帝恩者，高厚如天地之廣，豈筆舌究其津極者哉。而帝位居金闕之貴，總統樞機，陶鑄群品。佐天罡大聖真君，調理四時，運推陰陽，造化萬物，莫極崇高矣。况帝以道德開化，天地湛然，默有成功之理。無一時不念衆生，無一刻不憐下土。每知劫數，必先以開濟之誠，上奏金闕，丐減分數。至於蠻夷猾夏，易教改名，亦行教化，可謂大慈大悲，普救無上法王也。

### 玉京較功

昔在上天，真化三年五月初五日，元始上帝，上清上帝，太清上帝，在玄都玉京山九霄梵炁之上，玉清聖境清微天中玉宸殿內大會，九霄上帝，十極高真，三界萬靈，皆集是殿，考較諸劫功過。是時，無上至尊昊天玉皇上帝，總領紫微上宮天皇大帝，紫微中宮北極大帝，后土皇地祇，三十二天帝君，三官四聖，日帝月皇，五星四曜，森羅萬象，地水群真，各各嚴肅，上朝三清，並至玉宸殿，整班朝禮。是時，元始上

帝登命九天司馬侍仙玉郎，開玄精玉笈大丹碧匣，出萬天素威功過玉曆，乃勅金闕侍中司馬大神韓君丈人，司命可韓真君，司錄定名玉曆真君，司功九天採訪真君，司過九天儲福真君，開曆考較諸天真宰，自昇真得道，位居金闕以來，功過大小。所考五老，十一曜，二十八宿，五方五斗星君，各主司化陰陽經緯，自太古至今，功高一千萬劫，並齊無上天尊之位。中考三官四聖，自太虛開化，神一挺生，所有保天佑地之功，已當五十萬劫，當亞天帝之位。由是諸天推舉，三界所尊，元始頒降玉曆，下示金闕三省，推考聖功，果與三十二天帝君功德並隆，是以昊天至尊，將三官四聖，並拜帝真之號。於上天真化四年正月初一日，金闕三省降詔中天高上玄都紫微宮，宣詔三官四聖，並赴三天門下，館于玉閣。乃命金闕左侍翰林清玄學士司文真君，金闕右侍翰林寶章學士司經真君，鎖玉華院，撰製玉冊。至是月十五日上元節，進封三官四聖帝號，冊以玉板，刻之金

書，以雲錦寶囊盛之，瓊玉匣之，金龍鑰之。玄帝玉冊曰：維無上大羅天，真化四年正月十五日上元節，金闕玉宸，三省謹言。皇皇大道，赫赫至真。太景開判，玄元化生。妙蘊樞機，萬天尊仰。則爲聖明主務，其休隆廣焉，敢不崇欽。惟太玄元帥，鎮天玄武大將軍，三元都總管，九天遊奕使，左天罡北極，右員三界大都督，領元和遷校府公事，判玄都佑勝府事，太上紫皇天一真君，靈通太妙，上開混沌之玄。道備鬱明，下統虛危之宿。撫成地紀，實育天元。持造化於四時，推紀綱於八節。分身下降，普福乾坤。功齊五十萬劫，德並三十二天。九霄上賴於真威，十極仰依於神化。有大利施之於下民，積聖德編之於玉曆。按遵簡錄，當亞帝真。不有徽崇，何以明德。謹遣金真紫陽大夫，金闕侍中素靈殿大學士，主管三天金闕門下，直日儲靈典奏事，含光上德仙軒轅執本，齎捧玉冊金書，上尊號，特拜玉虛師相玄天上帝，領九天採訪使。夫道生一炁，威化三才。

結真于九極之華，晨麗於六天之秀。幽微煒燁，洞杳飛芒。功高難極，合示嘉尊。想惟覽觀，幸勿謙辭。惟當上輔大道，劫劫長存。下佑兆民，綿綿水祉。龍文昭降，永秘玄都。謹言。

### 瓊臺受冊

是時，玄帝與上元天官，中元地官，下元水官，天蓬元帥，天猷元帥，翊聖真君，以上元日，並受帝號。於七寶瓊臺之上，昊天至尊親行典儀，與凡世帝王拜大將，開國承家之儀頗同。上賜帝瓊旌寶節，九龍玉輦。其冠，則通天十二旒。其服玄袞，上施日月山龍，物象皆與世間天子者同。圭以玄玉，履以紅舄。于今群真，朝禮昊天至尊，則四聖爲都班之首。

### 天宮家慶

玄帝拜玉虛師相玄天上帝號之後，崇封聖父曰淨樂天君明真大帝。聖母曰善勝天后瓊真上仙。下蔭天關曰太玄火精含陰將軍赤靈尊神。地軸曰太玄水精育陽將軍黑靈尊神。並居天一真慶宮，因茲，三界仰稱曰玄帝

也。

### 紫霄禹迹

按九丘經緯天地曆云：禹平水土之後，分治九州，拜立五嶽，定封四瀆範圍，坤厚名山大川，悉以神靈主之。乃考翼軫之下，有山名曰太和，七十二峰，凌聳九霄，氣吞太華，應七十二候。上古所傳，云是玄武得道飛昇之地。觀是山也，雄麗當陽，九宮皆備，非玄武當之，孰可享邪。遂更太和之名，曰武當山。建宮曰紫霄宮，專爲崇奉玄帝香火之所。自後，神仙卜棲者，衆矣。

### 甘霖應禱

記云：大唐貞觀間，歲值苦旱。朝廷下詔有司，禱于天下名山大川。是時，武當軍節度使姚簡，奉命躬詣武當紫霄宮，齊醮致禱。建壇之夕，有五儒士，丰貌殊異，敬來謁簡。延坐久之，從容語簡曰：予五君，非凡之儒，乃五氣龍君也。准玄帝勅命，守護此山，非一日矣。爲子正直寡慾，祈禱精嚴，故來相訪。少頃，雲氣迷目，甘雨

霈然，遂失五君所在矣。

### 五龍唐興

是時，枯槁復甦，歉回爲稔。人皆享昇平之樂，免溝壑之患。姚簡其茲靈異奏聞，太宗降旨，就武當山建五龍觀，以表其聖跡。自此，姚簡必慕至道，志樂清虛，拳拳不怠，遂起掛冠之想，乃挈家隱居武當，恪事玄帝香火。繼蒙授記，命充本山之神，血食均陽，今名爲威烈王是也。臣每參玉曆，得覽玄源。久謂玄帝事跡，出於太古，圖記湮蕪，世傳訛舛，未究宗因。念欲編撰實錄，降付名山。緣以時未際會，少阻殷勤。玄帝自宋啓運以來，下世福佐社稷，今將四甲子矣。行化國內分野，別建紫虛靈壇，普度群品。而臣又得參侍靈軒，日親宸陛，特因暇日，考續三洞玉書，校成實錄，不敢以鄙語雕誣繪素大德，蓋撫諸實也。謹須示中上，庶幾萬世之下，以永其傳，則仰知玄天上帝，本乎空洞之先，大道之祖，豈可與其餘神聖同倫而語哉。亦足以發明武當之源，豈不暢美者乎。時在

上天延康七劫，無上大羅天開化十三年，下世宋上元甲子，太歲甲辰，淳熙十一年正月辛卯朔十五日乙巳。太真西王左上卿，上清天機都承旨神應元惠真君，飛霞靈光真人，中黃先生，臣董素皇謹撰。

### 武當發願

南陽武當山，真武初學業，遇豐乾大天帝君，賜劍名曰：北方黑馳裘角斷魔雄劍，長七尺二寸，應七十二候。撫三輔，應三台，降伏不祥之事。重二十四斤，應二十四氣，斬邪歸正，不侵邪見之道。橫闊四寸八分，應四時八節。常在人間定除災禍，因得從吏天罡河魁，於疆仙山降伏天下水火二精，青龜赤蛇。一切妖魔，與爲患於世者，盡皆潛伏。真武往問老君曰：蒙囑付於武當山，若能降伏世間一切妖魔了當，即與授記，成其真正之道。臣今降水火妖精，歸於足下，但係種種群魔，皆已潛伏，告師授記。老君曰：汝來授記，還修得甚果。老君以一手指天，一手指地，乃天地尚存，人間妖魔，何

得潛伏。候取得閻羅王同來，方可授記。閻羅王若來見吾，即是無地獄人也。無善無惡，無天無地，得同汝一處授記，乃爲無上真正道果。汝且更修其果，爲衆生斷除邪道，增益功行。真武從此復降武當山，寄凡修行一十二年。忽一日，受玉皇金籙，差充北極佑勝院，都判人間善惡公事，提點生死罪錄，乃授消災降福神將，每月定一日下降，及庚申甲子日，亦如之。有發願文云：衆生善惡，與我齊身。我登證果，亦同其因。

### 谷岳修果

隨朝有南康，軍廬山太清天慶觀。光德元年三月三日，江西路安撫使張祐之，入山遊翫。有洞名曰谷岳，張祐之領從人入洞，方行二十餘步，覺身心迷惑，遂出洞門。據左右報，有軍虞候何詮入洞，不見蹤由。約二時以來，何詮從洞中出，其遂因依。詮入洞，行二十餘步，聞洞中有人勘筭文字，遂隨語聲處，尋路行半里，見一宮殿虛聳，上有三位燕會，下有判官符吏數百人，將

簿書點筭人間善惡之事。詮子細觀望，見有龜蛇在前戲躍，知是北方真武。見主席是王者冠服，對坐是女，真乃鳳冠霞履，真武位在其側，詮潛入從官隊仗，求問所因。符吏曰：洞是谷岳，天名瑤玉。今日是真武降生之辰，每年至此日，蒙北極給假，於丑時辭北方，至寅時屆東方，面禮本師太上老君。就羅浮天宮，請侍父母，於卯時，從申西方下界遊奕，察其善惡，與父母修人天天道之果。此日若察錄得造惡之人，罪重如須彌山者，皆獲真武洎承父母布施慈悲之賜，咸蒙解釋。世人

有知今日之因，若清淨戒心，醮獻詞章，懇求恩福，最爲大矣。詮欲子細視之，不覺如夢寐驚覺，立身在谷岳洞門石臺下。張祐之備錄聞奏，從此方知，三月三日是真武降生之辰，爲民消災降福。奉聖旨下南康軍，委官往廬山天慶觀，建立真武并父母降真寶殿，及給公據揀放何詮。

玄天上帝啓聖錄卷之一

## 玄天上帝啓聖錄卷之二

### 歸天降日

唐則天朝，有門下侍郎裴濤，劄子奏聞：臣濤昨蒙差，充西郊縣令。忽夜夢見太上老君下降，入於卧所，告云：唐朝將有邪禍妖臣，鬥亂國政，不能剪除，是謂大患。有北方神將，名曰真武，合注下界，修第四次天行因果，合當在濤家寄胎降世。其妻乃生男仲方，近國家收戮西蕃趙弘二千邪寇，生擒回國。并驗本朝奸佞賀全龍五百妖童，與民間斬滅邪禍，救護不少。今爲臣男仲方，曾受神應將軍。於是傳播天下，漏泄天機。一日臣與妻語論次，其男於座前放開兩手，有朱砂肉跡篆字，臣將辯認，其左手心真字，右手心武字。繼捻雙拳，更不放開，乃取香湯沐浴，更換淨衣，告辭父母而去。如要相見，祇於每月一次。下降時，普爲天下修善之人消解罪惡。臣告仲方，今既捨父歸天，未審後來每月下降，在於

甚日，今從何往。仲方曰：復歸北闕，若要知吾下降日分，正月七日，二月八日，三月九日，四月四日，五月五日，六月七日，七月七日，八月十三日，九月九日，十月二十一日，十一月七日，十二月二十七日，是吾下降日也。去從地去，來從天來。言訖，握手於膝，坐於卧牀而去。臣合聞奏，伏候進止。奉聖旨，特賜道教威儀法事，差使押香，前去裴濤家。祝獻奠使方到，不見仲方肉身，但見空中祥雲，垂下仙仗，昇一銅棺盛貯。音樂嘹亮，散花滿空，引聲向武當山路，冉冉而去。自唐則天時，授得逐月下降日分，方始奉行供養，贈爲武當山傳道真武靈應真君。

### 供聖重時

閩州進士陳喻言，少年三解不第。偶會益州青城山鐵柱觀道士焦之微，言陳君空懷文學，皆是業緣，不曾於陰曹注受。豈不聞今世例，多崇信真武，若依此奉修，必獲福貴。喻言曰：今若發心供養，莫已遲否。焦之微云：若虔志精恪，不論年深日近。從此，每

遇月與日重時，但如法供養。喻言急以淨帛，畫真武聖真一軸，於本家供養，戒心受持。時遇五月五日天毒節辰，喻言思惟焦之微曾言，遇月與日重時供養者。此心無遲，夜至戌時，置香燭案於門首，露天朝北，禮一百拜，燒獻紙幣。次朝，喻言與妻劉氏言：夜來我得一夢，甚異，夢見身著紫袍，腰繫金帶，手握天下人姓名簿籍，恐今次科場，必不失矣。喻言因而促裝西上，一涉十年，不知消息。妻劉氏經州陳狀，沿牒到京尋討。尚未行遣，忽有走吏齎到皮筒一角，上稱家書，附達閩州盤神巷，供養真武陳判官宅。走吏纔出衙門，便不見。試差人，將皮筒往盤神巷，尋陳判官宅分。付其盤神巷，祇有陳喻言秀才，自入京應舉，十年不歸，焉得有陳判官名目。是時，知閩州錢延年，詳劉氏狀，稱夫主陳喻言秀才，上京取解不歸，遂喚到劉氏，取問因由。召集衆官，并喚劉氏親屬男女等，焚香將皮筒開拆披讀，委是陳諭言墨跡，述自離家入京，羞辱不第，如神

鬼迷惑，誤入西京栢梁山天壽洞，遇青衣童子二人，齎到玉皇金籙，引喻言去見北極帝君，差充真武佑勝院副注生善惡壽命長短判官，賜紫衣金帶，交割天下世人姓名案卷。蒙真武授記云：

汝尚有凡胎，功行未滿。又差爲北元七君下，權掌校量諸天宮分神仙，差遣一次，却歸佑勝院。喻言因此忘歸，無音信回鄉。因隨茲主遊奕下降，見閩州有怨氣衝天，蒙真武詳驗，却是喻言妻兒銜怨，爲不知存亡之故。喻言乃哀訴，蒙真武垂慈，許令親錄心意，家書一角，差直日遊神，化凡齎赴閩州，通官投放，責令妻守志，仍舊業產，存濟男女，切須崇敬本家真武香火，不可欺心昧聖。吾雖有報國之志，緣累舉不第。今係天曹主執，常懷保護國朝，安民利物，亦當陰有所助。恐汝等思念，故遣此親墨爲報。本州奏朝廷，續有回降，下閩州看詳：陳喻言雖人間顯祿無分，却於天界官職有緣，而懷報國安民之志切。知己受真武部屬，又緣真武朕素所崇敬，天下受恩，宜賜法

醮一會七晝夜，就玉津園備設，報謝真武。仍下閩州支錢三百貫，給付陳判官妻兒，充作功德，報恩使用，并就近便宮觀，置佑勝判官陳府君祠堂。

### 參定避忌

中書門下三司禮部，同奉聖旨，遍行根討，真武前後於國於民，或因供養，或自然得遇靈驗事實，共成奏章，總爲一百四件事，各有門例切緣。今來內庭創換殿閣，立于五方五門，名額相異。今參定真武家政殿中正大門，以玄都大滌爲額。左掖上門係東道，以福清玄真爲額。下門係南道，以翼勝龍遊爲額。右掖上門係西道，以玉慈金壽爲額。下門係北道，以長生廣化爲額。中門分管啓聖護國，求謝感應奏章三十一件。東門分管啓聖行軍，祈感助戰奏章一十三件。西門分管啓聖祈請晴雨，顯化奏章一十六件。南門分管啓聖行慈救民，疾病應驗奏章二十七件。北門分管啓聖救報水火災疫，應時奏章一十七件。及有龜蛇顯現事跡，並附五門科目，於後門記

蓋，以真武殿閣未圓，未敢徑行撰呈，聽候圓備，上祀日，一就取進止勳賜，并今後每遇逐月下降節朔，以常式供養避忌等。凡有乞字賊字，合於本殿數目文籍，不可稱用。夏果除李子，冬避石榴。香信不得夾燒麝香。非品官之家，願乘例供養者，聽尋具劄子奏聞，奉聖旨依準。

### 進到儀式

伏惟上界真武真君，於今治世，助國安民。欲報恩德，已於內庭建立寶應閣，及括摘到前後感應事跡，共計一百四件，合隨勳贈入閣，次第關送史館，編修刪定傳錄，依逐處申奏，科目照應。合要閣下，逐月下降節朔，供養儀式。今據住持泰山玉清昭應宮青城洞，上清法師張子高，進到式文，真武真君，每年定於六庚申，六甲子，三元五臘，及逐月一日下降，常行欲求保叙事意供養者，並於是日天弗明時，取井花水一盂，用楊柳枝一枝浸之，明燈或淨蠟燭一檠，棗湯淨茶各一盞，箋沉乳檀任便一炷，不得用印濕和等香慮有

麝觸。時果素食，供養內果子，夏不用李子，乃是真君去冠除履之忌物。冬避石榴，因未成道時，斬天下作禍鬼王爲魔法，失向羅浮山，不見父母之物。茅香一穗，供養至人定時。戊亥間，再焚香一炷，全金錢一陌，謂之五百貫。黑雲馬一匹，不用彩畫，爲恐犯牛膠。隨意願疏一通，外用圓封，庶人不得稱臣。內用羅綵散花，仍備金錢一葉，謂之五貫。符馬一匹，先次露天燒獻。今日直符神吏，憑傳上件數目，并錢馬等，謹詣天門，直趨真武遊奕聖前，通放燒化紙錢，不得用油紙燼點火，如此，則不屬天曹地府陰陽百司收領。化爲蠟錢，係東嶽有司，名枉積收繫，壘成蠟錢山，見有司錄記照證，宜依此式施行。中書點對進呈，宜入寶應閣，准此。仍賜在朝崇信真武宗室，文武臣僚等受持，依承供養。

### 洞天雲蓋

龍圖閣直學士呂大防，因奉使西蕃，經林中川，忽遭風雷驟雨，狂瀾怒濤，滿川暗黑，大防恐。此處有兩國祀

典神壇靈跡，屬戶乃稱正北方有山，曰青羅洞天，係大宋地分。其山常有光明，時復亦有風霧雨雹。兩界民戶去此伐薪，隔山聞得神人語言。登陟四望，髣髴瑞雲蓋罩，隱約見一人，披髮金甲皂袍，身長三十餘丈，坐於大盤石，前有龜蛇，後立阜旗，前列旌幢華蓋，知是真武下降。今日奉使過此，又是上元日，想衝遇真武下降，致被雲雨遮隔。大防尋候風雨停息，備香前往青羅山，遙對真武到處，焚香禱祈，願入國無虞，早承回路，仍求坏玃獲吉。前去，既見蕃王李成鄴，爲安和樊江上產二千疆封。當初，蕃中將胡素寨界，至割換不寧，已曾通和。後知西蕃遣使，復要取奪緣樊江上產二千地界。本朝已曾將聚居鄉民，爲植利之處，慮蕃中先有奉使過界，以此係呂大防奉使入國。其蕃王李成鄴，與宋通和，已依來旨，更不相違。次因張延祖與諸蕃官送呂大防，約行十五里，五色散花滿空飄墜。曾用物向上盛之，俱成甘露。及取嘗之，如酥酷而香。良久，化

紅光漸散。呂大防再至青羅山，禮謝真武，其處山花彫殘，枝條上非時盡開，遍於林野。曾令採摘，入手還謝。人防回朝，面奏前項，往回於青羅山，遇真武陰相。特旨下左右街道，錄選道士，遣使同至青羅山致謝，投放金龍玉簡，乃立爲真武降真靈跡之處。

### 宮殿金裙

至和二年五月五日，建御願專誠法醮道場，禁斷屠宰，寬宥刑獄，四十九日聖駕越內寢，戒避服飾。日夕醮會，至八月初三日，前殿滿空頓起風霧，群僚侍駕親視，現一渾金甲裙，遍滿大殿。漸收雲彩，又露一足，望西北角而去。至初八日，解散道場。自真武現足降靈，聖意欽崇，欲將家堂玄真殿立身，真武刪移出內，別創報恩。資殿禮部，點對神威，高廣兼係先皇特賜。家堂之位，天下官觀難爲當受體，知亳州有太清靈都觀，是太上老君降誕之處。老君，則真武承道之師，除此地，他處不便。三司具奏，奉聖旨選日，臣僚陪御香，送玄真殿立身。

真武出內，及委官護送太清靈都觀，權受供養。仍下本州，相度別造殿宇。後亳州申奏，靈都觀於十月一日，殿前檜栢衰槁，枝條皆結葉穗，並如春苗，見今採摘，封合進上，奉聖旨送入景靈宮三殿供養。旬日間，聖體似覺違攝。是夜，夢見黃衣武士云：是靈都觀符吏，蒙真武差來，報帝曆數之兆。因何殊無延展之心，已曾有槁木發穗之報。次日臣僚龐籍等，共奏此事。正當聖躬違和，宜加攝理，永延天祿，亦在禳祈之誠。行下諸路州軍，發遣道師赴京，有東嶽吳正言持法，殊無真驗。再宣南嶽王伯初，奏錄北極紫微大帝，保扶聖位。尋同三司禮部進呈，奉聖旨，依仁宗朝皇祐年中五月五日，奉駕赴景靈宮行禮。忽駕起回大內，令臣僚配享，禮畢朝賀。蒙皇帝諭回駕之因，既臨景靈宮，朕舉目，忽見北方天門開，現紅光數道，內有金甲裙瑯拖一足，滿空悠悠，向前而過，知是北方真武。又有一青衣童子，引手指朕。駕回方歸禁掖，聞化成宮降慶，即荆國長

公主是也。令於內庭別立真武祠堂，爲保扶香火之所。後三日夜，中庭又見元指回駕童子，再來告言：伏因皇帝駕出景靈宮，化成宮已生公主，其公主生時，主於父宮，臨背子息之位，上天令避其時，乃是真武特加保護，不受一切驚危。今蒙真君令報陛下，其女降世祇一紀，合歸天宮，後果十三歲而卒。當時，仁廟爲獲此預事，施內藏財寶，立現足碑題，新建景靈宮迎真閣一座，彩塑真武全身，充國家嘉典，贈爲真武下降垂福濟善通明恩澤。以每年發放看香燈童行一名。

#### 馬前戲躍

至和中，臣僚富弼等上言：伏爲先祖太宗皇帝時，建北極四聖觀於京城。忽一夜，於寢室睹一聖使，頂冠佩服端簡，乃曰：北極紫微大帝殿前第四被將，承建立宮觀，欽崇吾等香火，故來告謝。帝曰：四聖例受朕之諦信，何獨君來謝。真武云：天蓬、天猷、黑殺，俱在雲空謝君，其三神將常騎龍虎，鬼兵群雜，恐驚聖駕，唯吾獨

現。朝辭而去，帝睡起，遂一記錄。次日，駕赴四聖觀。自後，就內庭，建造真武家神堂一所，額爲玄真殿，經今五十餘年。蓋天帥真武，即凡降世，佐助狄青行軍，剪除西蕃李繼遷、趙元昊兵寇二百萬，南蠻儂智高山虜十萬。況狄青有神賜面衣，遂若真武之貌，前後勝敵，盡屬真武附助。因詢歷聞奏，遂賜狄青以下免罪，許令赴嘉德廣鎮殿。真武現，一行共二十八人，各帶銅黃面具，被髮，紅綵裹額，身掛介冑，著昏黑背子，跣足，手執衙刀，跨馬擺列。公卿而下，少辨真僞，惟宰相韓琦并御覽於馬上，一人光煒悠悠，馬前有青龜赤蛇，戲躍在地，移刻不見。退後，狄青易服色朝謝。奉聖旨，令問狄青，適在甚位。立馬奏云：在右廂第十人，已副聖情，見現光相之位。因此致齋建醮，願請真武降現。取至和二年五月五日，起建壇醮道場。其日，家神堂有一赤蛇，長二尺四寸，時出堂門蟠躍，殿使用盤合收盛進，上復送還殿。當時，如電閃爍，其殿鳴響，或變黑霧，祇

聞暴雷一聲，其蛇不見。

### 地面迎蟠

東京四聖觀，本是國家天元祖氏之宅，自太祖策寶郊祀，捨爲四聖護國建隆觀。後因駕赴特祭天蓬、天猷、黑殺、真武時，有龜蛇出於畫壁之下地面，迎蟠在前，其處有一小穴，二物皆蟠伏，認如土巢。因而特賜玉磕石盤，入其穴爲窠室，於地臬口，開立玉堰門洞。至太宗皇帝及真廟，一朝其龜蛇，亦曾於玉磕門內出現，各應美事。康定年中三月二十七日奉駕入四聖觀，又睹龜蛇出來，迎躍接駕。蒙賜香求退，來去約半時辰。忽帥臣夏竦等申奏，已伐趙元昊歸蕃，備稱指使狄青之功。其龜蛇停伏，如審聽之狀。帝覽表畢，便各回入玉磕穴中不出。奉勅再賜恩澤一道，添置本殿香火。

### 聖像先鋒

天禧年內，西鄙奉使何隨入國，進奉象馬金甌。爲昨來與本朝兩軍未決剋伏間，忽有術士誤入營寨，貨賣傷筋折骨風藥，四向軍寨買藥。皆遍三日，

喫藥者三萬餘衆，盡皆手足軟弱，倒卧不起。又探得帥將岑元宥行營，正乏糧草，亦有道士貨藥，人馬服之，三日不饑。蕃中播云：宋朝多感召北極真武真君保護。今本蕃又詳真武本傳，既屬太清金闕真人，化身爲北極天將，行恩普及天下，宋朝得獲恩福，本蕃却受殃禍，爲蕃中不曾傳得真武聖像，并供養法式。謹遣使臣奏請，望賜真武聖相，一行侍從，并供養格式，降付本蕃，依稟供養，自後通和，誓無侵掠。門下看詳，國家社稷天神，難議盡行傳賜。尋令翰院依家神殿式，彩畫立身真武一軸，內不得畫龜蛇，并錄應干下降供具法式，回答來使。其蕃王李氏，不明內少龜蛇，此二物最爲真聖之先鋒將，謂已獲全寶，宣詔供養，一依宋朝體式崇敬，不事征伐。每三年一次，遣使進奉，皆真聖應化之恩也。

### 靈閣真瑞

端明殿學士，知陝州充本路兵馬都鈐轄錢延年，奉稱本府天慶觀，有道士千衆，厨供約近一千五百餘人，每日

收聚真武聖閣靈籤，開殿香錢，相兼支用。其閣是開寶年中，太祖皇帝爲屈潼關詔令使陶珪，因獲是觀靈壇天文，下河東未勝，承天花遶黃河堤岸，夜迎二十萬馬步軍兵入府。從此，知真武救駕，遂建報恩護聖之閣。近來香火寂寥，厨庫荒涼，無人興營諸殿并真武靈閣。取問住持道士劉印真，據稱，昨自太宗皇帝大駕，因取河東回國，爲太祖恩賜遺誥，御書加贈真武，於下降日特添祭其齋醮，令於軍資庫賜給，施錢一百二十貫。後至真宗皇帝時，爲西蕃不寧，沿邊支備急用，從此將添賜停，倚是致道衆起離雲遊，自然無人到殿抽籤，所以堂厨不給。忽數日前，有龜蛇出現於真武閣下，盤旋臺座之間，時出時入。識者云：此乃真瑞，擬慮國家有文字到觀。延年爲聞太祖皇帝留心重道，未及三紀，頓成廢棄。欲不避降責，奏請興續。未曾表奏，忽有御劄到府，委長吏勘會天慶觀。見今實跡爲昭應宮，近有慶誕，偶睹金冠紫服真人告言曰：臣陝州天慶觀勾當，主



者爲見本觀道衆飄乏，全乏供給，緣陛下殊不以先朝置立爲念，幸與早復存濟。乃辭而去，可體訪詣實回申。延年已先知其事由，具狀保明聞奏，奉聖旨，先依太祖朝元賜，遂件恩給。仍召集本額道衆歸觀焚修，并建醮三晝夜，普答真靈，及真武福神慈悲，教主廣大恩威。

### 五人現相

益州孫亨甫，攻畫水墨真武諸相，可謂絕筆。忽有雲遊道士五人，來見亨甫云：在華山雲臺觀住，聞足下名，欲求真武一軸，須候我自帶本來。亨甫曰：本家畫此功德，天下傳名，何用別本。道士曰：爾畫得第一，到了未曾得遇真本者。且留錢在此買絹，後月初七日取本來畫。道士從西而去，至期，五人復來，即無卷軸，却云：請備筆硯，就裏面無人見處看本而畫。亨甫邀入，請本下筆，却教亨甫背身看之，不覺如火光運轉，忽然通明，五人各變相於雲端內，有一身紅光籠罩，披頭跣足，全帶金甲械胄，著昏皂袍，手

執條鞭，騎青鬃白馬，面部純秀，眼長眉豎，鼻聳耳朝，口方頤臍。前有龜蛇，後有貂脚皂旗，認是真武遊奕真相。又一人捧旗，一人擎劍，皆冠服，顏貌麤陋，如武士，名天罡河魁。又一人青衣瑯帶，掌事童女。一人緋衣巾帶，抱籍判官。此五人真相既現於虛空，忽然不見。亨甫記筆，祇畫得一軸。裝背了畢，上有金色圓光，自然隱現，面相不常。亨甫驚惶，自以私家難留，齎呈州府。時知州蘇易簡，錄其詞，封其畫，差指使劉通，同亨甫赴京進奉。蒙宣公卿看驗，委寶。除已留納爲鎮國遇聖名畫，充御殿香火家寶外，其孫亨甫，特賜三班奉職，聽從舉注施行。

### 二士化光

京東路青州鎮海軍，祖來雖有宮觀，未有北極真武殿。因節度使張操出海，青州乃召內道職諭曰：北極管注人間壽夭，富貴貧賤。真武是北極神將，逐月下降，察人善惡，以定罪福。凡有祈求，無不倚賴。而民間不爲建

殿，何也。張操發心，自爲勸緣，欲就天慶觀，建此二殿，首得其疏題注，捨錢五百貫。次及官員士庶，樂然捨施。興工塑造，不日而成。奈青州爲無粧塑之人。張操一日焚香，對天禱祝，願得名手，圓備功德。不旬日間，有二人來攬塑二殿聖像，稱是吳人。月餘，皆已具備。張操見衆官等前來瞻仰，除聖相部從皆已圓備，祇有真武未開光明。匠者二人，欲各開一日，分左右。方用筆填出睛瞳，祇見威容凜烈，喜色異常，於兩目開迸出金光一道，二士遂於光中，隨化不見，以顯真武垂慈，親降塵凡，圓備二殿功德。張操率官屬士庶，就北極真武二殿廷醮設齋，報謝上真降臨之恩。從此，香火興盛。後來，青州遍行眼疾，張操令道職湯鑿，先當殿呪水，散施洗滌，俱瘥。張操備述保奏，蒙遣使降香建醮，及賜嘉應殿爲額，令立碑記。

### 唐憲寶像

宣州市戶，唐忠、唐愈、唐憲、唐愿，兄弟同居。忠愿充州衙幹當，愈攻

行醫，憲守閑在家。自祖父在日，相續供養真武一堂。父亡，兄弟皆疏慢，惟唐憲心向香火，將妻粧奩典賣，添備下降香火紙馬等用。豈期兄弟嫌妬，稱憲端坐無功，全房喫用衆兄弟衣食，更以神道爲由，破用錢物入己。憲云：既欲分張，任便揀選所有之物，唐憲祇願於衆，求此祖上侍奉真武一堂，受持供養。其忠、愈、願無心供養，樂然允從。忠、愈、願私營錢物，各自富庶。惟憲祇留住屋，其餘產業，盡賣與人，開一小雜當鋪，隨緣遣日。偶值雨雪，有一貧漢背縮布袋，手擎銅鈿坐身真武一尊，脚踏龜蛇，極是工巧，要當錢一貫。憲請以錢三貫就贖，亦便相允。其時，憑僧用祥作見人，謝臻充保，劉坦寫約。交錢去後，貧人却轉告憲，留下二貫七百文，少時來取。憲將功德頓在家堂供養，遇下降日，再用香水洗淨，漸覺色變沉重，手擡不起。用淨帛揩拭，出於明處細視，見其貌相微有爍爍圓光晃耀，認來，却是真金像，手約重五十餘兩，元賣人又不來取錢。不

期兄弟三人意生欺妬，同狀經州，論憲於未分已前，藏隱大家金鑄真武五十餘兩，分後方始將出供養。州府遂勾唐憲，齎所隱金像出頭。據唐憲供吐，元買到貧漢功德。及勾到保見人，并索元賣文字，分明顯是唐忠等妄狀，各行科決，忠等因此，家業淪落，日逐來憲家行兇作鬧。與妻隔夜拜辭金像，明早潛將投納州庫。後因監司剗刷上供錢帛，因見官庫內有金像真武一身，微發祥光，顯屬異寶，遂申奏朝廷。後降指揮，仰宣州起發入京進奉，奉聖旨取入內庭，充鎮國寶像仰於本州夏稅頭子錢內，支五百貫文付唐憲，充還金直，唐憲因茲大富，子孫昌盛。其唐忠等三人，各家飯食不給，皆先死亡，子孫零替，盡是憲置宅存養。宣州太極觀，係唐憲一力捨錢建造。

### 朱氏金輓

隰州陸諒，嗜酒好殺，恣餐鰻鱓。其妻朱氏，力戒不改，自將粧奩潛託父母家，命工彩畫真武一軸，請道士錢應方，轉經安奉，并受持下降法式。應方

曰：供養福神，第一，須是虔誠發心，不可等閑，每月下降日，燒獻金錢雲馬，或有餘力，請道誦經。第二，不得於酒後歸家，高聲觸瀆。第三，大忌啗食犬、鼈、鰻、鱓、蒜、韭等物。第四，憐貧、恤老，孝育骨肉，事涉公私，心莫欺諂。第五，語言文字忌諱，切在回避，始終至誠，勿令慢易。一心五事，保合吉祥。疑惑之間，求之必應。門招龍神衛護，家協福祿滋昌。如或懈慢，折人壽祿，作事不利，子嗣不昌，官事重擾。謹之，謹之。朱氏敬心受持，陸諒不以爲意，雖不買鰻鱓歸家，却在外烹啗，口帶葷穢。朱氏雖遭魔障，供養愈恪。經十五年，陸諒染患，纏綿一歲，生業漸破，視其卧牀席上，惟見一兩堆活物，狀如小蛇蟠繞。又發腦髓，裂開臭爛，湧出膿血，皆長三寸，狀如鰻鱓鮮活肉段。盛聚出入，相次命終，男女未婚嫁。朱氏在家，堅心欽崇，真武香火，略無怠倦。雖生計蕭條，僅存日給。忽於本家客堂上，露一片花輓，朱氏將謂街砌輓石，不以爲事。是夜有

光，朱氏遂取看，其石太重，與男同扛歸來，揩拭青苔，乃是黃金，極有紫磨光彩。朱氏驚訝，不敢收藏，遂用綿帛包裹，來投知州秘監蔣庭堅，云：自夫亡，孤孀貧窘，不知此金從何而來。庭堅亦知因供養真武，天賜其金。當時，秤有一十四斤，朱氏堅意不肯，將歸到官司。引用遺拾寶藏條貫，欲均分一半入官。尋勾到金銀匠，方用砧鎚打鑿，忽現無限小赤蛇，并碧龜圍繞砧墩。又一蛇稍大，蟠在金片上，良久不見。及挈其金看時，猶有一蛇，如絲線，隱隱在金面內。州司詳此應驗，理合給還朱氏。爲本人情願不留，一任官司收納，知州蔣庭堅，通判田達，同狀保明，并匣封上件金片，進奏赴闕。

因看詳隰州陸諒，無明宰殺，業報疾患，警示於人。其妻誠心好善，真武應化，特賜黃金，其金顯是天賜，不雜支用。遂送入作坊，盡將打造真武一堂聖像，遣使齎送武當山上清玉仙觀，授金字御書看管，每年恩澤度牒一道，充焚修香火。其朱氏，特給度牒一道，下

隰州支錢絹，各二百貫匹爲酬。朱氏所得錢物，半將板印真武出相戒殺圖，俵施上報國恩，及薦亡夫陸諒。其男女婚嫁，仍舊開張絲綿鋪，復獲興盛。朱氏年八十九，偶一日沐浴，易新衣，口誦真武尊號，無疾而終。

### 玄天上帝啓聖錄卷之二

## 玄天上帝啓聖錄卷之三

### 阜背顯聖

揚州江都縣白砂村吳元嗣，家豪積善。每秋冬間，用師巫燒獻三界醮紙，內用鵝鴨血肉活命雜供祭祀。有泰州天慶觀道士唐慶餘到來，抄注齋糧，偶見本家賽願，稱云：何得天曹衆聖與中下界神道，用物命交雜供養，莫非觸犯諸天，如何獲福。元嗣問曰：天曹如何供養，願賜指教。慶餘錄出儀式，祇用明香燈燭、酒果淨茶、素麪飲饌、柳枝法水、五綵散花、金紙雲馬，楷書奏狀，令備一席，外方裏圓，不得夾帶中下界神位。若能七年依此醮祭，看有何應驗。元嗣次年，改除中下界神道，憑師巫賽願外，其天曹，請法籙道士醮賽。將及數年，忽於醮日，有二十餘人遊化求齋。元嗣留齋畢，因問從甚處來，作何營業。內一人答云：我等住無間天，來從無間路來，本業無間所營，去從無間道去。今日特

知此處有祈天之會，故來赴其醮獻。言訖，二十餘人，盡化爲雲霧不見。內一位椅背上，留下花紋金縷皂紗短袖背子一領，極有奇異，已悉天真降臨，留此天衣，顯其聖驗。遂用繡綵帕，裹藏匣內，永爲家傳供養。纔遇逐月真武下降日，其衣隱隱有光芒，元嗣子孫皆壽。後揚州依稟朝旨，括貴老人，召赴聖節宴席。惟元嗣家子孫壽年八九十百歲以上，兄弟八人內，吳琬壽過一百，步履康健，視聽不衰。州府問勞，據稱翁父元嗣在日，義聚不分，及醮祭因依。及齋到真武阜背爲驗時，太傅陳叔平守揚州，備錄申奏。續蒙指揮，特賜吳琬立爲義門，除授本州攝長吏，恩澤於大門，置義順土臺二所，立華表鶴柱，旌表門閭。并收真武遺跡衣袍，乃是鎮家顯聖之物，不得損毀。

### 淨巾結緣

西京善濟禪院，有徒弟僧蘊方，自幼年參禮住持僧。用勤爲師，累因勾當緣事，欲來披剃，阻節不圓。忽有人貨術蘊方，求一卦斷云：不四十歲，須

得披緇。蘊方後爲院門點差，緣化衆僧夏浴手巾四百條。偶到西溝曲阜山下，於澗邊，見青衣童子臨水濯足。蘊方近前，又却俱走。蘊方隨後赴之，前者一林，華葉茂盛，見無數六道群魔，坐圍四向，其童子立處，却是人間供養。真武真君活身，坐於石上，檢校善惡解怨執對，送東嶽轉生。蘊方不敢近前，方欲回轉，被適見童子相召云：真君喚蘊方。既面拜真君，蒙問抄注手巾，收上疏目，恐爾難尋吾之住所，令童子將隨身淨巾一條與蘊方，略充結緣。言：祇不得亂與諸色人，稱是見吾於此所得。若泄天機，必招瘡痍立報。蘊方拜謝，將淨巾歸院納上，祇稱於曲阜山，不識姓名人家，求化得來。用懃接看，其中長八尺，非凡俗布，入手如純纓，遇冷處覺熱，暖處却涼，絲紋無接經惹眼，反覆有金光異香。用懃帶去謁昭文館大學士，知西京留臺司李中孚商量，進奏進奉。續承詔書來，宣僧用懃童行，蘊方赴闕。以致臨殿根問，稱其中，除聖府天仙可

有外，諸國龍宮海藏皆無。差寶藏庫官牙看驗，並謂上天虬龍，白鳳纓鬢，玉機天女手工之寶，何緣凡世有此。臣僚上言，若欲本人指說，願先賜披剃。蘊方爲僧，必須肯通。奉聖旨，依其蘊方。爲受恩，推諱不能，即依前據實面奏。尚未句終，不覺口墜聲咽，語漸瘡痍，其報果是立應。除留元物賜赴內道場供養，宜令僧用懃看待蘊方，祇就在京，與賜住院。

### 宋朝一統

宋朝建，降立極。後因瀛州高陽關，承真武惠錢五萬餘貫，應付賞給太祖。掛念于此，又詳瀛州蕃客，託伊壽先姓名，兄弟七人，壽先則是蕃界廟額。七人乃是七辰降靈，惟有姓伊一字未曉。於是即便下瀛州，選地創，蓋北極七元四聖祠殿，裝畫天曹畢，遣近臣齋御香祭獻。忽一日辰時，百官陪駕升端明殿，方欲平章諸道王侯未納疆土爲慮，是時，不覺雲霧風雹，群臣各棄避，獨有宰相趙普與聖駕，被童子二人引召至本內孝成殿。太祖駕坐良

久，於殿前雲空間，睹一神明，戴星冠，披銷金瑠綬，執簡躬揖太祖，啓曰：洪基鼎祚運新昌，堯舜須依人歎將。莫似后奢纔得位，逆姦依玷亂施張。吾係天都北極真武靈應真君，蒙加賜祠殿於瀛州，又承遣使醮謝。今者遊奕過次，所以因來報謝。聞有天下霸業侯王，尚或守據一方，未懷臣順。近曾親見上帝批鑿，並合歸宋朝爲一統，永昌萬世帝王之業。除淮漢已取復外，餘處注定年限，各有先後，不踰一紀，以河東爲首，次至南唐、西蜀、廣東、福建，然後兩浙，合依次收之。真武告辭，復歸天闕。太祖遂與趙普還，見左右侍衛，守護端明殿以俟，遊從宸衷喜慰。擇日，就內殿建醮，仰答靈貺。自後，一一果如聖訓。

### 寶運重新

淮東揚州進士傅鴻，一生戒行，供養真武三十餘年。所作所爲，常行方便，人人稱譽。賢士大夫，俱以歌詩文墨贈鴻，門前轎馬如市。傅鴻思之，如此應物，甚妨道業，乃棄家雲遊，至陝

西終南山，上清太平宮，求一庵寮出家。知宮張守真，見鴻形貌清古，遂留於本觀，爲修真上士，別治一室延之。在觀三年，修奉上真，香火虔敬恭恪。忽夜

道衆停息寢睡，張守真潛往，叩鴻本寮，聞鴻睡中，似與人語。忽有火光一道，從鴻寮內迸出，守真異之。明早會鴻試問，夜來火光情由。鴻曰：今當限至，不任申延。遂至沐浴易衣，昇道堂，聽受真武真君託身降言：今爲吾傳報宋朝天子，云三月桃花景色天，萬般真瑞一時妍。金枝寶運重新令，仲節當迎赤脚仙。真語云：祇言此二十八字，吾去矣。傅鴻一如睡醒，莫測其意。次日傅鴻潛自遁去，不知蹤由。張守真既得真君降言，不敢沉隱，遂往陝西，經略安撫司，面稟使相張希古，憑委具表奏聞。時皇帝御覽，驚喜交集。後果於庚戌年辛巳月辛丑日，明德宮降慶太子，即仁廟是也。嚮玉城天主赤脚大仙下降，已應真武降言。預報勝因，奉聖旨下鳳翔府，搜尋傅鴻，不知去。後續奉聖旨，就上清太平

宮，重建真武寶閣，及立傅鴻祠堂，贈號勝因真人。并給賜銀絹各一百匹兩，酬賜本人家屬。

### 天罡帶箭

明道中貝州，王則反逆。據樞密院選委，保信軍節度使尚書兵部侍郎文彥博，前去招捉。今承相帥回奏：王則叛寇，盡已誅滅，非臣功力。臣自到梅州，見南城門路東，有一華表，柱題圓通，觀額內是真武殿，遂赴殿備香，願垂聖助。尋到貝州，近城二十里，先令將佐問罪其三則。對敵時，第四將凌聳出軍迎敵，趕王則復入貝州，閉門不出。試待打城搜擒，緣是本朝州土，不欲遽壞，更且守候。計二十日，忽見貝州城上，迅發暴風，亂飛砂雹，如弓弩發箭。時見寇軍從空中墜下城脚，微死微活。不覺城門大開，大軍競入，除留居民外，遇有器甲兵仗者，盡行誅戮。王則就擒馬前，尸首異處。遂委官權行知監，臣獲勝回。復往圓通觀，謁謝真武，備醮報賽。細觀真武左畔，立塑一從官員，被械胄，名

曰天罡神將，左臂上帶箭一隻，入深三寸，有王則軍號。纔除其箭，隨有膿血流出。尋和香泥，修葺箭瘡。并收元箭一隻，見到候進上，送三司禮部看詳。差使齋御香前去祭奠，乃賜修蓋殿宇。候畢，別降御銜醮謝。其貝州承斯保護重恩，特改爲恩州。

### 河魁擎鞘

南康軍廬山太清觀，有隋朝張祐之奏請，建真武并神父聖母降真殿。自後，顯應甚多。是時，烈祖會群臣，欲求福建歸明。群臣奏云：福建地剛、人狡，除是動兵取之。烈祖從此統兵征伐。人馬屈塗，忽狂風黑霧，有毒蛇、猛獸攔道路，兵仗不能前進。烈祖乃焚香禱空，忽於雲霧中，立一神人，鞠躬至前曰：臣是福州閩山仙源觀土地，蒙本觀真武，點來界首迎接，爲知大王舉兵，欲取福建。緣福建世業未終，已自注定庚午歲，合徑歸儼極，不當大王收取。特將此意迎諫，大王人馬度山、越水，戈刃之下，死傷性命。良久，神人不見，風霧頓息。烈祖因此

回軍，至廬山降真殿祭獻。見右立一從官，手擎劍鞘者，烈祖指問，道衆奏曰：是河魁也。烈祖歎曰：祇此便是在路中現者神人，相貌一同。後來烈祖歸國上清宮，依廬山太清觀式樣，蓋造真武、神父、聖母三真寶殿，令本官修奉香火。福建探知，李王兵馬將至本界，因何回轉，尚慮李王設伏。遣使赴南唐審問，烈祖於回文內，具述中路逢一神人，言是仙源宮土地，蒙真武差來，迎報福建世業未竭，自注下庚午年，合歸儼極，不當南唐取之。感此神言，更不進兵。其馬氏已知仙源宮委是通靈，保護國界，却爲來書，云已注庚午歲，合歸儼極，因此懷疑，集諸局商議，若謂歲次庚午，尚有年深，未委儼極，因依合屬，何所之兆，竟不測其理。擇日集百官，往閩山仙源宮，禱于真武，願降靈應，欲聞庚午歸儼極之意。果荷聖恩響應，已知儼極是周後興運，天水之姓，一統天下，列國皆納土。其龍興殿，名儼極故也。福王馬氏遂與南唐講和，無復相侵。

### 蜀王歸順

磁州崇明觀，真武顯聖，遍及真定等二十餘年，皆獲聖賜，斛斗共一十五萬餘石，出糶救饑。除磁州收到價錢，支付崇明觀修造訖，餘諸州價錢，亦及萬數。別無支費，奏取旨施行。續降指揮，下河北轉運司，起發上件粟麥價錢，就京城創四聖觀，賜額爲四聖紫極觀，特設普天大醮，并降赦恩，上達四聖，通凡降鑒。朝廷因用兵取蜀未決，忽夜有狂風一陣，過於殿庭。時太祖皇帝，於燈燭之下，見一黃衣武士，告謂是北極四聖殿下直日符吏，言西川若非四聖降靈，卒未有意歸順。今已獻上地欸圖經，付使相侯元質等訖，相將回京進呈，不消聖慮。臣奉真武差報陛下，天蓬天猷黑殺既見蜀王歸順，已回雲馭。惟有真武，恐西事別有悔意，今在雲空守候，陛下急差官兵前去迎接，立便委諸司庫兵，交割蜀地疆界。言訖，符吏不見。次日早朝，果有急報，蜀王歸順。由是，太祖繼於四聖觀設醮報謝。

### 藩鎮通和

河北雄州，有推場要切關口，除屯馬步軍二十萬外，有敢勇白身指使二千。內有張琪，居常供養真武，得悟遁甲行軍之事。康定年中，北鄙淺蕃胡知從等，侵雄州推場。時王勳爲經略安撫使，乃令敢勇前去抵敵，果獲勝捷。張琪取覆，今夜主有蕃兵復來侵犯，云有異風起，順壬癸，立應其兆，兼防火災。有司差兵將守護，果至二更，蕃兵數萬犯界濠。張琪解下遁甲秘文，上告真武神靈，作法隱形。於推場，致遭捉獲，知遠蒙恩放歸。當時入場，却覺頭熱身寒，被宋朝家神真武真君，降聖護持。本蕃亦曾供養，爲觸犯不靈。今西梁城已是招伏通和，更無作亂之意，再犯神怒。所獻地里，願求授真武，分降入蕃，依例供養。奉聖旨，令四聖觀編錄真武下降，一切供養儀範回答。及下雄州，交割所進地里入籍，拘收其胡知從、知遠，至今通和，兵革永息，以致雄州減退三分兵級支賜。皆國家感召神靈顯相，宜速遣使

命，往西北方名山洞天，修建金錄齋醮，庶表宸衷，願回聖鑒。

### 瓢傾三萬

徐州陳昭倚，任明州通判時，因遊天童山，見鑄真武一身，用硃綠裝填，立山路塵穢處，一龜四足皆折，過者不顧。昭倚備錢募匠，接續聖相，添修龜足，蓋造殿屋一間。昭倚得替，在西門湖塘，見道人從水面來，叩船求相見。昭倚失於出遲，却回身而去，云：特來報謝成立我身之恩。昭倚追思，是真武降靈，爲修天童山石像報應耳。乃畫真武一軸供養，官至太常少卿，守徐州。偶患脚尋醫，寄居滕縣。忽蒙朝廷察訪，疾愈，差充秦鳳路運副。昭倚知西鄙，以計運爲重憂，將帶真武隨身供養。時經略總管岑元宥，因乏糧給，欲責運司。忽有道流，在軍營賣食藥。軍人恐是西蕃細作，面見場內。良久，有人稱東庫火發，即滅。相持至曉，北蕃折兵一萬餘衆，張琪親擒到蕃將胡知遠，招認是北蕃西梁土主，節度使胡知從親弟，與兄知從，分割一千二百

里，接連雄州界，其兄爲屬北蕃。人俱在雄州推場，賣買課利，競歸大朝，有此心忿。凡二年，聚兵欲壞推場，不得其便。知遠獻計，動十萬兵，至夜搶劫。緣知遠入場放火時，覺頭如斧斫，身似水淋，祇見雲中鬼神撮其火焰，半揚半滅，散於空中。又見一神將，披髮仗劍，喝令不得走。知遠走出前，被大蛇攔截，後遇一龜銜定，被張琪捉下，若得一命回蕃，限一月日，與兄知從，同齎誓書來降。王勳會集衆官面議，遂放胡知遠歸蕃。保明申奏，蒙降指揮，謹就在京四聖觀設醮一會。仍於雄州推場，建造報恩真武殿，令選道士焚修，許令刊碑，爲記其敢勇。張琪特授右班殿直，雄州據北蕃。西梁城節度使胡知從，遣趙繼明入國進奏。雄州差官，就界接伴，續具劄，差使星夜准聞准中書看詳。胡知從是分土淺蕃，節鎮諸侯，近因動兵來劫推場，若非敢勇張琪精通遁甲，告現真武福神，生擒胡知遠，却放歸蕃，尅伏甘降。今再有使臣，祇令就雄州，接待審問申

奏。經略王勔，遂引趙繼明入城，稱欲割獻粟地一百四十里，有六百戶植利，并進表一通。近因搶劫推，帥首却稱是陳昭倚親隨人，姓裴，傳得此方，曾救天下無限餓人。爲見招討，正此噴責本官，又恐糧草應副失時，故來貨散靈丹，定不誤事。岑元宥試分數服，與傷中臨死人喫，皆云胸腹飽滿。其流取一瓢子，付無宥告云：我亦有此藥一囊，欲往西陣李大王處貨賣。岑元宥驚異，將此藥瓢子傾俵，其藥約三萬有餘，俵足人馬，兼瓢子底有觀紙一片，題字云：是太常少卿陳昭倚家神，裴真人救願之法，士馬服此，三日不食，省免糧草。次又西蕃李大王來問，稱令奸人來賣接骨風藥，數萬人服之，皆如癱疾倒卧，不敢約戰，情願回蕃。元宥安坐獲勝，并寫紙昭應，曾於唐則天時，生裴侍郎家，留此姓氏。今岑元宥幾通聞奏，蒙三司參詳，除將校依次給賞，其陳昭倚陞禮部侍郎，所有岑元宥收到藥瓢子、紙上文墨，收寄天章閣，宜詔天下。天慶觀普設醮錄七晝

夜，及係真武觀宇，許支官錢修葺。

### 壺俵一京

東京紫極四聖觀，童行洪知辯，捨俗出家，逐日掃併三門殿廊。夜間打鋪，宿於廊下。緣四聖畫於紫極殿兩軒四壁，除本觀常行香火外，知辯逐日自打化錢，收買箋檀，焚誦供養，二十年不輟。至和二年，京城雨雪。夜深，忽見門下有貨藥道人，用蒲袋枕頭，卧於濕地。知辯恐風雪相逼，遂喚他起，引入鋪席內同睡。至曉，道士辭去，知辯告曰：纔食後，便困倦人，說是脾疾，願求一二服。蒙將壺蘆子搖動，裏有藥數丸，連壺蘆付與知辯，令候子時，用淨水面北，念金闕真人七遍，吞下一丸，餘留備急救人。道士出門不見。知辯當夜喫一服，更不思飲食。在京，皆云知辯遇仙絕粒。以致親王宰執臣僚，委證詣實，遂達聖聰，蒙委開封府及御史臺，撫問元遇情由，內有金闕真人之語。詳解，即真武本師，太上老君之號。時京城軍民，久遭雨雪，多患瘟疫，知辯遂將壺蘆內藥丸施散，

祇圖略救數人，其壺蘆直至傾俵一京，約四萬餘人，其藥尚未盡，而患者安全。臺奏請，其洪知辯，特賜度牒披戴。及於本觀建真武大醮大齋，用報降遇之恩。

### 雪晴濟路

雄州防禦使殿前諸軍檢校副虞候戴夔，奉差部兵十萬往安南。方到邕州，值大雪，停住半月，糧草不給，凍死不少。有隨軍指使方琮告曰：隆冬，道路積雪六尺，般運阻絕，欲救人馬性命，除是告祝真武福神，冀獲晴霽。方琮今帶得畫像在此。戴夔便備辦供養，面對真武幀像，發露誠禱。纔燒奏紙，不移時間，即獲晴霽，雲收日照，道路通濟。即屆安南，仍獲全勝。奉聖旨，宜就新建真武寶應閣，啓建法醮七晝夜答謝。

### 風浪救岳

天聖二年十二月，萊州梅江巡檢龍夢錫，擅帶弓甲，巡捉私鹽。與兵級同情，規取泔海居民財物入己。夢錫既聞彰露，差官追勘，却同諸軍謀叛，



帶領家屬入海，劫掠商船，殺傷人命，搔擾鎮市，聚集海寇數百人，委是難收。尋據逐司具狀告急，蒙朝廷差登州都巡檢陸奉，選精能水軍一千人收戮。後來陸奉被龔夢錫擁向海洋深際閭山下，經五日糧盡，無由出得閭山崑。陸奉思惟，本家侍奉真武香火，所求必應。是夜情急，不覺失聲叫云：真武救應數句。衆軍夜坐船中，半夜忽覺潮水泛漲，風浪翻湧，聞得龔夢錫海口人船，叫噉殺聲，霧暗遮隔陸奉軍船。至曉，見仰浮死屍，俱在陸奉船前，及有破壞戰船，灌溺沉於淺沙，認來，即龔夢錫并家口，皆死在船。有二十來人得命者，用繩索執縛陸奉。令水手斫到首級，回青州經略安撫司，將生縛軍寇勘問，是夜黑雲之中，神將鬼兵毒蛇猛獸，蔽於虛空，不可名狀。是時，州府默審聖道降靈，乃關報合屬照會。蒙經略安撫梁賈錄奏，奉聖旨，陸奉轉除崇儀使。仍下萊州，於梅江海口巡檢司建殿，奉安真武聖像，并左右神將天兵，以助戰報恩廟爲額。

### 聖箭垂粉

天禧中，兵部侍郎充瀛州高陽關兵馬都總管知瀛州房之才，狀奏蒙差到任，經三月，有淺蕃萍蕪寨主魯繼成等二千餘人，於元年八月十六日夜，擅侵疆界，搶劫去青木堡糧草四千餘石，本關遂差第四將鄒淑及指使劉翊，將兵二千，去蕃界取問。次日，有蕃兵一萬衆，來有一將云：燕廉信爲北燕王聶胡祈，因青木堡每年收軍糧草豆千餘萬，點差將兵二萬來奪。夜到萍蕪寨，其寨主魯繼成獻計，圖青木堡不作準備，於十六日夜，越界搶奪軍糧。鄒淑謂曰：大燕天子已和睦，其北燕王聶胡祈，以下敢擅用兵侵奪，今不欲申奏朝廷，便請遣使入燕國，發遣所劫糧草，交還青木堡。其燕廉信不允，遂致戰敵，蕃兵大敗。聶胡祈乃帥兵二十餘萬，隨後將瀛州西北兩門，近濠半里圍合，六日不退。至第七日，時當九月九日，不覺刮地狂風，煙雨迷亂，祇聞蕃兵噉聲，拽隊奔走。差兵追逐，據鄒淑等於草徑中，收得傷中蕃人數名。

房之才聚問內一人云：未審城內有何神道，祇見西北兩門振地狂風，吹起沙塵，遮撲眼目，但見箭翎如雨驟之聲，有無數蟒蛇趕咬人馬。聶胡祈於馬上，叫得字一聲，收軍便走。某等各中蛇咬箭傷，走趁不前，今被收捉。當時看驗逐人所傷，并是蛇齒咬損，并中箭瘡，亦無出入紋路，顯是神靈。旬日間，據界濠巡檢押到蕃校二人，封合皮筒文字，上寫指定大朝瀛州高陽關都總管房侍郎開拆，却稱今後不敢擅發兵馬。聶胡祈於右眼暗一箭，及取落箭鋒，於手中化爲灰粉。如壁畫者及風塵內變現毒蛇神鬼，趕敗蕃兵二十餘萬，不知本關供養何神，如此靈驗。今封去神箭一隻，諸將定驗名祠，回報責要，祈求保安眼目。房之才將箭細看，委是粉壁者。遍往宮觀寺院及廟宇，並無此壁畫。後往州南新創壽先廟內，正壁畫北極紫微大帝，兩畔畫四聖，皆掛金甲立身，各帶箭篋，至真武箭篋當中，闕畫箭一隻，繼將蕃中送到者，灰壁畫色比對一同。房之才

焚香，復將壁箭親手逐廊階上箭篋闕處，轉依畫壁如故，但有絲痕微露爲驗。本司已具緣由，遣使回蕃，奏取照會。朝廷遣降御香，往瀛州壽先廟建醮。仍告命天下宮觀，如無真武殿，即仰建立，及下高陽關推賞。

### 神槍竹刃

知賓州蘇咸，投遺表，論柱州安撫司不發救兵來拒蠻寇，致守臣身死。其蘇咸死後，有監稅王褒被差巡城。半夜，越墻濠私遁，值雷雨，走入林中，被數神人擒捉，問：何人潛竄。應曰：賓州監稅王褒畏懼，而逃其主者。乃喝王褒曰：太平時貪利祿，濫受國家。當其急難，畏避奔走。合與一死。緣一城人民，不忍枉遭屠戮，目即未有救兵，今特借汝槍一條，步兵五十人，乘今夜雷雨之勢，趕去蠻寇。王褒曰：自來不學武，况蠻虜數千赤脚兇惡之徒，五十餘卒，何以當之。亦不明是甚方聖賢，願垂指示。神中部從云：汝但執其槍，領五十衆，急速用事。若得此功，他日榮顯。欲國家知

委，但云北方三元遊奕大將軍也。王褒暗中受槍，領兵出林，隨後電光相逐。到蠻子寨，祇聞霹靂一聲，震驚蠻衆，闔寨競相鬥敵。至曉，蠻隊已臨海口，離賓州城二百五十餘里。當夜，天兵到時，蠻寇大半先乘筏過海逃遁，惟陰兵趕散，不留一寇。賓州一城，生靈不遭塗炭。時軍將知得因依，具奏朝廷，檢會蘇咸遺表，量與恩例。其王褒，係真武威德教令，護國救民，可加授崇儀使，并交點本人所遇神槍看驗，即是蠻隊中所用火鋼竹刃，以顯福神於倉卒間，有奪勝之權宜。令賓州建立報恩護國觀，修奉真武香火，歲度焚修道士一人，用答陰相。

### 神獸驅電

天祐元年二月一日，興元府觀察留後錢公偃奏稱，蒙樞密院選差充鄜延路安撫招討使，退除西蕃趙天祐兵革，遂依稟交割兵馬四萬餘衆，却抵西域三十萬衆。校其勢力，顯有優劣，實抱憂懼，不免告急於朝廷，亦慮事有迂迴之故。時有隨軍虞候袁政，素習北

斗玄剛法，奉侍一北極遊奕真武將軍，誠心習行二十餘年，願於元帥帳前鋪設供養。錢公偃即自虔誠，撰奏詞錄，具述西域因依，欲仗陰助。是夜，袁政將背掛真武供養，至三更行法燒化，并醮獻北極四聖元辰諸司訖。次日，趙天祐以十萬兵，索令調戰，方遣指使孫億出馬，與西將交槍，繼發兵大戰。到二更以來，兩向有萬道火光迸爍，軍陣逼逐干戈，西蕃人馬，各各槍旗斷折，弓弩落弦，金鼓錯亂，走如奔鹿。諸軍乘勢趕進。似覺天明，乃見隨軍第六將錢從吉，挾到蕃帥趙天祐首級。諸兵將皆言，夜來陣上，見無數魚腮鳥嘴醜惡異相，披頭跣足，或驅風電，或趕蛇獸，是以接勢剪伐，蕃軍卧尸數萬。惟有一道火光，驅逐一馬騎，落路而走。錢從吉認是趙天祐，乃得首級。且以四萬人馬，往敵二十萬衆。若非虞候袁政獻陳道法，任以至誠，蒙真武降臨兵陣，現火光萬道，露神獸萬形，大敗蕃衆，仍獲渠魁。如此顯應，三司禮部，定到虞候袁政，出給公據放，今

逐便又奉聖旨賜酬，獎錢五百貫。就在京上清靈應宮，建道場一月，仍設普天醮。其錢公偃轉一官，除宣徽院使。

### 毒蜂靄雲

西京崇福宮，有北極紫微閣。唐則天時，建倣倣天宮，有二勝四將之院，有前後帝代御書。每年係故老重臣監提，并使命管掌，非同常處。近爲右角一簷傾塌，漸傷聖像。尋報判府侍郎富弼，偕諸官來驗，見一椽斜墜，損真武右肩，不敢擅修，合具申取旨。却有內侍岑靜，奉勅齋香，誥獻崇福宮諸殿，委提轄及判府等，計驗北極紫微閣真武福神身相，有無動損。近爲皇帝於寢室，見神人紫綬金帶，端笏纓，稱：臣是西京崇福宮北極紫微閣傳奏土地，今爲本殿真武靈應真君，因與皇帝助戰西蕃趙元昊，化黑蜂遍滿軍前，特助元帥龐籍獲勝。爲施神功護國，右臂傷中，不可盡言。臣若不奏聞，陛下無緣得知。言訖辭去。時安西士馬雖未回朝，知府富弼其前項付岑靜回奏，奉聖旨差殿使，及八作坊工匠，并

賜金字牌一面，限一年，重新修蓋。兵部尚書門下平章事龐籍劄子稱，面奉委差安西征討趙元昊，方大軍臨三鳳川，與趙元昊親戰，經三時辰，忽有黑黃土蜂起，如雲靄遍及郊原，競趨西兵，見蕃衆傷中，倒卧萬數，遂掠數人驗視，並非器刃所傷，或祇面目三五點黯損，據云痛切心髓。蓋是宋朝有無礙智力神道，顯聖化爲毒蜂，甚於矢石。先是趙元昊被螫，頭如中一大斧，負痛敗歸。造甘伏文字過界時，元帥龐籍接受元昊，實封奏表，降納地圖。親齋回朝，面賀進呈。奉聖旨，送中書看詳，取會到崇福宮，土地來現預報勝因。除都統龐籍別行勳贈外，就四聖觀修建道場，保國護民聖醮三晝夜，答真武征西助國之恩。

### 玄天上帝啓聖錄卷之三

## 玄天上帝啓聖錄卷之四

### 神將教法

乾興二年正月，據忠州團練使充黔州兵馬鈐轄張孝寧狀奏，近爲南戎谿洞蠻子龍氏，群集萬衆，盡習標槍，實難准敵。蒙樞密院差充此任，於安撫司抽軍五千，及指使三人。孝寧因見故父宣徽文，立供養真武一堂在家，凡事求籤乃行，件件靈感。孝寧倣父供養，專誠不違。昨爲朝廷放試武學，預曾夜夢，受真武殿下河魁神將，親教槍法弓馬事藝，頓然神悟。至殿前呈試，於二百人中，唯孝寧第一，當授三班殿侍出身，是真武保護至此。孝寧軍隊，約行一百餘里，遇夜路，次護國觀。有一小殿，香燈微明，見牌是真武之殿。孝寧焚香，求一籤，大吉。暗對真武發願，此去若得一陣滅除蠻寇，當以本身官資，兌換恩賜，報斯靈貺。越明，孝寧領兵前行，以五千雄郎步軍臨蠻界，乃逢龍氏萬餘人，孝寧併輸三

陣。至夜，立寨於秦風山，漢伏波將軍馬援廟。尚聞蠻兵追逐，方二更時，相望百步間，忽風雨四起，兵馬噉殺。是時，孝寧頓兵伏波廟不動，聞噉聲漸遠。至曉，領兵再往迎敵，見前路傷中蠻子，尸首相枕。直向蠻界九陽谿去，探知蠻子龍氏，有赤脚寇一萬二千，今無二千回，各傷中鬼箭，龍氏亦折右臂，見歸深洞。人人皆言，大朝有神聖鬼兵護助，舉聲叫云：自此降伏，更不敢作亂。後來取問，得龍氏定伏情狀，申奏朝廷看詳。宜賜修蓋護國觀真武諸殿，以三年給度牒，披戴焚修。每年賜二百貫，充常住用。其張孝寧，除授瀛州防禦使。

### 符吏借兵

內殿承制盧守聰，因往河北三關邊廷察探契丹動靜，於黃河岸西，遇二人，各齎實封文字一角。守聰問之，言：我二人，今日巡察世間，因到定州，衝見北極真武靈應真君隊仗，云：北蕃戎卒，漸加萬數。為宋朝兵馬稍少，難為拒敵。緣下降時，不曾將帶天

兵力士隨行，今差某二人齎馳文字，限剎那間，往東嶽計會炳靈公，急關借鬼兵神將一萬眾，定壬子月戊子日丙子時，布設一陣，欲助南朝殺蕃，肅寧邊境。二符吏言訖，便過河。守聰回國面奏，權令有司附口記錄。後刑部侍郎充三關都總管富弼回朝參賀，奏稱：北蕃契丹，今皆滅戮，更無舉戰意。曾擒到燕國黎王趙愨，供下尅伏文狀，却放回蕃。取問獲勝時日，係歲庚午壬子月戊子日丙子時，與內臣盧守聰預奏同辭。除兵將等酬轉賞給外，持行德音，赦天下罪。仍於定州，建聖祐觀一所，告成日，別降御銜詞表答謝。

### 書顯魏家

中書門下樞密院三司禮部同承尚書兵部侍郎，參知政事，充定州侍衛兵馬都招討兼經略安撫使王著，劄子契勘，雍熙三年七月，百萬蕃兵已近界河，因部軍上將觀察使潘仁美，與老臣太尉揚繼業，不相和睦，並為帥出軍，一陣趕趁蕃兵六十餘萬，直入北幽狼

山，被潘仁美潛收軍回寨，獨遺繼業軍馬深入。契丹添兵，擁入虎口堡，繼業失陣身死。次男延朗，赴闕理雪。除已差官監伴潘仁美候勅外，據東頭供奉官楊延朗，經登聞鼓院，抱冤投狀稱，潘仁美與朝廷奸臣結連，私有文字往返，教令北蕃違逆先皇囑付，謀殺父命。奉聖旨，令左右監察司，限三日探察，管要顯露，并委全臺用心根究。三日將滿，兩班文武盡知秘書監丞王允從，本是蕃人，疑其機構，却為寵用，不見彰露，難以收捉。時監察御史魏懷信，慮有罪責，遂言與相府王宗旦等。本家崇敬北極真武，至靈至感，欲屈衆班屈本家，對真武聖前，啓露上件國奸，速來顯露。群公同到魏懷信家，恭俟真聖垂決。忽於廳前現一蒼頭，遽然聲喏：某是北燕屬戶小兒，為見王允從本販貨蕃，客寄居補州，却稱舉人。後來，將似此十人為家童，入京賣書，得遇金龍節，就試英明科及第，今為秘書監丞內教博士。其人乃是蕃中細作，見在宋朝，結黨年深，藏機隱行。

今將北燕往來書啓共十通告首，願奏皇帝，望賜恩酬。蒼頭移步，忽然不見。是時，相府王宗旦等，方顯王允從奸逆，抽書十紙進呈。即差人擒到王允從，當殿取問，並皆招伏，祇不認有蒼頭曾盜蕃書。尋與允從點對北蕃文字，十通內，一紙云：駕不得離京，兵不得離邊。此語意未詳何謂，繼送允從下御史臺，訊勘處死，封首級，送還北蕃。其楊延朗，除授內殿崇班，充梁門寨都巡檢。及勘到潘仁美情犯，係是先朝外祖舊臣，聖旨剝麻，降授太原監酒。今看詳楊繼業，委是先皇腹心忠傑，不幸遭奸臣謀陷，朝野痛傷，特贈推忠協政定亂定國功臣。河東節度使就梁門寨，建忠輔禪院，焚修祠堂，可大赦天下。三司禮部看詳，報謝真貺，奉聖旨，特賜法醮七晝夜。赴魏懷信家庭真武聖前建設。其魏懷信，除授朝奉郎，改差知隰州。

### 玟落王宅

太子贊善王侗，爲桂州經略安撫司機宜，因將官梁穆，以廨園所生果菜

抑配軍人，與虎翼指揮頭袁昇等同情，將還價直爲名，尅衆軍賞給，請受入己，致衆咸怨。遇夜，搶劫甲仗，走入驢耳山。聞奏朝廷，蒙指揮先委機宜司，體量梁穆情欵，飛申經略司，追攝根歷申奏。其梁穆推避不出，所是驢耳山軍徒有言，祇恨兵官梁穆。今朝廷差官，齎到官爵謚書錦襖赦文恩詔，今爲梁穆不出，恐別生不虞，展轉負累。夜聞本家堂內錚然有聲，王侗驚起，持燈巡照，却於中門拾得杯玟一付，乃是本州漢陽觀鑛題字號。王侗次朝，親到觀中，將與道衆看，却云：何得落在大夫宅中，此杯玟是本觀真武殿內用者。王侗定省思，惟必是真武響報於侗，遂詣殿虔禱，用其杯玟，奏述上件因依，先願聖力，遣令平定。擲三兆，並無間阻。王侗頂謝出殿，盤旋之間，遽報梁穆廨宇中，全家慟哭。審問其梁穆，忽似衝惡，口吐黯血，倒地氣絕身死。王侗既聞王事，更不令人知覺。選差得力軍級，急赴梁穆廨宇，將帶血尸首抬昇出來，王侗自爲招

軍使命，詐稱朝旨，出城來迎上件。二軍使命，特扛昇梁穆死尸，招召軍衆看認，明言蒙賜藥酒，已不召爲汝等，故汝等莫忘天子重恩。今讎官既死，承族追官軍首袁振，便隨王侗訓召，餘人盡皆跪受，赦罪原，免罪愆。次受詔詞謚書等第恩賞，披掛錦襖，復歸桂州，科局如舊。遂蒙經略安撫使邵謚保奏，其桂州漢陽觀，奉聖旨賜錢，重修賜額。爲報應護國殿王侗，除授朝奉郎，差知軍州。

### 柯誠識奸

在京有神猛指揮柯誠，因患雙目，不任教閱，減閣請受。曾至渭河，候夜投水，不期臨危得遇神人，就水際叫住，施藥就水調洗，便得光明全復。從此，雙目辨識外奸邪詐不正之道。後因得夢，方知是真武化身來救服患。次被西蕃李克淵，曾發細作趙可大，爲賣畫棗，推廣角車子入慶州，逐日看認城池圍脚，歸房用白礬水抄畫地圖，被柯誠眼認破，捉到慶州。一向抵諱，及搜出所畫地圖，又作白紙。柯誠用水

蘸出，勘問招伏，取斬。柯誠酬轉十將，替滿歸京。又值錢去盈權判南省，抽差柯誠充京城捉事。因魏王宅被人改形，裝作行火使者，入醮會上，拶出硫黃火術，驚嚇宗室親宮，強盜去渾銀酒器六百兩，并御賜金香毬約一百兩。見奉勅，限堆塚賞錢，及右班殿直誥牒一道，招人首捉。柯誠既蒙旨，令緝捕。歸家焚香，禱告真武福神，願收捕前項奸盜。方祈告了當，出門，如得人引路，直行到蔡河灣西真寂院前，有數人賭博。柯誠前看，內一人身畔，有稜道銀子露出於胸懷。柯誠指定，搜出數件銀器，照證解赴南省鞫勘，元是鄧州配軍周詮。已依法行遣外，申奏朝廷。蒙聖旨，其柯誠，除授右班殿直，及支賞錢。仍降指揮，於玉津園，修建報恩大醮。并於四聖觀，遣官降香，釋其禮儀獻謝。

### 洞真認厭

在京上清延福宮，天禧中，有雲遊道士羅洞真，寄掛三年不語。因隨道錄入內持課，保扶文母皇太后劉氏店

疾，對聖駕驀語云：觀見宮庭有赤氣，臨於宮閣正西面東之位，主有厭魅呪詛發毒之兆。若於此方位，認有如赤，蒸裂破處，開掘七尺，須有名目陰人厭禳之法於其下。緣文母為受此毒，致日發寒熱。時宣諭宰執大臣參詳，賜令羅洞真入內認踏。至正西方，有宮號禧聖閣，是先太祖皇帝花藥妃子之室，已空靜年深。至第四幃幃，據羅洞真於此，令人掘深七尺，下有石花方磚一片，背面用膠生硃寫呪詛術文，及太祖年月日時，又用羅帛包成人物，逐色不祥之類，被羅洞真取東南方桃木為劍，編鎮左手，草繩縛繫，釘於北方鬼門空野之處，以火燒過。自後，太后疾減。因晝睡夢，見七人披頭赤體，身掛金紙，來告太后：念某七人是受法土魂，昨被婦人花藥行奸，欲虧害太祖世祚，作天魔七返還尸術，用某七般呪詛之物，埋在御榻地底七尺。無何，太祖立極，感動天地，五嶽萬靈扶助。其花藥却遭滅除，以致厭呪之物，在地不能出脫，遂成影魂。因繫著太祖，纏綿不

豫。今日蒙道士羅洞真，與某等解釋出土，雖得離太后聖體，奈無所歸，除得羅道師為某等持行北極真武靈應法錄，令消散，却歸本物，各求往生。太后依此，再宣羅洞真，入內行法，奏告真武，救此七般魂形託化。後經三日，七人又於夢裏來告：已蒙真武授記，各得歸真本託生，故來告辭而去。尋特面奏皇帝，奉聖旨，就延福宮，啓建三壇法醮三晝夜，及贈羅洞真紫衣師號，并延福宮住持焚修，聽候宣喚。

### 聖幘化婦

潁州西安縣，因勘劫盜黃狗三等因，探知朱守成家，極有金銀財帛。其家口少，先來近處陸二公家停下。於慶曆七年四月十一、十二、十三夜，黃狗三各持火罐器仗，往朱守成門首，狂風大雨，群犬號吠，疑怯遂回。於十四夜又去，遂越牆入朱守成圍內，方欲穿典第二重門壁，其門自開，忽有二十餘人，披甲執刀持棒，出來趕捉。黃狗三等，先次搬出牆外急走，被一人隨後趕，狗三心急，更不回顧，覆手用槍尖

擱殺半路中。到得陸二公家，數內不見陳伴兒，却誤殺死在路上。耆社申官，備賞錢召捉間，却有陳伴兒妻經官告首，夫主因與黃狗三同作盜，被徒衆祇將夫主陳伴兒擱殺。其黃狗三一行九人，見今窩藏在陸二公夾壁內。尋

差巡尉，火急密往收捉，並全陳伴兒妻，當時不知去處。據黃狗三供，通誤殺陳伴兒，本是山東齊州人，即無妻屬。及朱守成供稱，四月十一至十三夜，本家即無風雨，亦無犬聲。十四夜，雖聞大路有被殺人，今雖知是陳伴兒，其夜亦不知黃狗三等越牆入，第二重門，即無兄弟兒孫人力火客，私置甲仗披掛出去趕捉，兼守成裏外祇有家累七口。知州韓績詳審事情，涉於疑惑。再問朱守成，家有甚靈祠，致此陰助，又此婦人首獲黃狗三等。據守成言，家間祇有一堂真武真君，三代相續，香火不闕。韓績遂令取到聖幘，與衆官展看。其畫有直符神將，共十六人，皆披甲執仗，并婦人一人，稱是元捨此畫弟子。韓績因曉悟，將黃狗三

等斷訖，備錄申奏。蒙中書看詳，朱守成係村落下民，尚有供養仁心，受福保安，不遭劫盜，況國家香火，崇信禮典，遍滿天下。祇如告獲衆盜，不累官司捕緝，豈非護國之功。宜遣使，特令潁州所有真武宮觀，修建齋醮禱謝。

### 神靈分形

梓州有師巫魯遷，三代附神祇，事奉一堂真武真君香火。尋常占事求籤，詳斷來意，皆驗。本州有三人，各是開典鋪力戶，第一馮重大，第二高邵郎，第三游行兒。歷生結託在外，將經商爲名，却同行竊盜，不曾敗露，亦無人知。內馮重大，忽一日，備香紙來魯遷家，禱真武求籤，但潛聲懇祝，一併二日。如此，第三日又來，魯遷逼問來意，重大發惡，用脚踏倒香案，打壞供具而去。後三人又往外，半年復歸。有夔州不相識數公人，夜至魯遷家，相見皆認遷謂面知，云遷曾到夔州，告首本州遭劫奪人家，稱是梓州馮重大、高邵郎、游行兒。爲夔州當下不見魯遷，致特差人來問，要知三人住處，即去收

捕。遷曰：遷祇奉事真武，在家卜籤卦，何曾出到夔州首人公事。然此有馮重大等三人，並是得辦之家，何曾作盜。公人既見此說，且歸旅店。次早，再欲見魯遷，不覺面前却是魯遷，相引行至龍興寺前，路間，見馮重大等三人，在彼看醫馬蹄，被魯遷牽手，令公人捉下。其公人，急令二人往魯遷家，遷在家尚睡未起。公人押歸夔州，下院根勘。旬日中，又是梓州魯遷揭得賞榜，係涪州收捉殺蠻主郭助教，亦是馮重大等，今有首狀照證。及喚問魯遷，又忽不見。憑此勘馮重大等，件件招伏，已該法外凌遲。案後，計筭諸處賞錢，共有二千貫文，其魯遷是告首之人，得錢七分，合牒梓州，發遣前來，請領後准回文委證。魯遷素不離家出外，亦不知告首馮重大等打劫因依，及供公人前次來問事由，並無干涉。時知夔州張世明，詳酌事理，恐梓州魯遷自身，或本家積善行德，爲正應之人，感攝神靈，分形託化，爲官救民，獲此兇惡。欲將賞錢給之，具實保明申奏。

續准回降，據數項賞錢，盡數支與魯遷，仍量給米麪酒帛等。本人請得錢物，盡捨入本州元聖觀，建造北極四聖殿，仰報聖恩。魯遷年九十九歲，無疾而終。

### 寇船退散

東上閣門使，眉州防禦使，新差京兆府兵馬鈐轄謝柔立，自天禧年中，差西域路頓勾當，於黃河岸，際遇真武真君飛渡黃河，謂柔立言：西蕃奉使李希孟入國，切宜緝捉能畫者，即是奸人。柔立稟命，果至東京，捉獲傳畫慈孝寺皇后御容一行。蕃使敗露，尋送大理寺，已行賜罪訖。柔立蒙朝廷推賞，轉職，逐日於家堂香火報謝。每夜二更，備香露天，朝北禮拜，將及一年。忽蒙朝廷詔，充交趾回禮副使，同國使吏部侍郎燕宿渡海。未及中路，名白林山，於午時間，遇寇船四十餘隻，叫噉施閱槍弩，意欲劫奪財貨。為防送不備器械，是時，謝柔立於水際，奠酒拋紙懸空，泣告真武降靈。海寇頭領，稱是陳廣秀才，方擎槍欲害柔立，忽發

一箭，中陳廣前心落海，鈎搭上船，斫其首級，懸竿令衆。却見群寇五百餘人，競船相附，發怒欲來酬殺。其寇船方努力搖上，被抵頭風吹退，如此相拒三晝夜，忽望見交趾國不遠。已臨女仙城界，有人來迎接，衆寇退散。燕宿與柔立等，賴蒙真武，救護回國。以上件感應面奏，特奉聖旨，就王津園，賜設黃籙大醮道場七晝夜。散日，差近侍遍詣名山洞天，再建道場，投放龍簡，虔謝恩德。

### 劫院就擒

登州辛山白雲資慶禪院，有維那僧曉初，不惟奉佛，而留心道教，常於寮舍靜處，供養真武，專誠勤恪。其院臨近海島，有邵武軍周應等百餘人，於海道強劫殺人放火，所屬州縣，堆塚賞錢，召人收捕。日久，徒黨轉多，難以除尅。一日，周應等欲入本院劫奪。其夜，曉初夢見院門土地來報，將有驚劫，被真武指揮令放黑風，吹逆舟船，來之未及，可速報官，不得遲也。曉初趁夜發人，告報巡檢，即時兵甲到院，

四散埋伏。果於次日，周應等數百人，執槍杖入院，祇云借此一宿。主事出迎，周應等共到法堂點茶。院門已將關閉，曉初哀告，許下錢物。至曉臨行，當得獻納。周應曰：何須候曉，急令般出。應驀然驚懼云：何故眼前亂花，頭如火燒，四肢不舉。續後，西辛山巡檢裘臯一行人馬，擁出擒捉，並不走透一人。解押入登州禁。奏已各行遣外，所有賞錢，七分合給僧曉初，三分支與巡檢兵級。據曉初狀稱，所獲海寇，非院門功勞，因真武降靈，使令衆寇手足不遂，各就擒縛。願朝廷報答真武。州司備奏，尋降旨，其辛山白雲資慶，雖是釋教禪院，特賜真武殿一所，并賜御書《太上真武經》一卷，永充奉安香火。仍賜曉初紫衣，并真應大師，充焚修本殿，掌管御經，仍給七分賞錢，添造寶殿。

### 捨身求雨

壽州安豐縣王文慶，有一女子，小字招弟，從十三歲不喫腥魚活物，好親道德。因遇一化緣女道流，叩門勸招



弟，令受持北極真武靈應真君。招弟告云：爲有上下，恐無力可供聖像，但只求得真武經一卷，日夜念熟，行坐藏於胸懷，逐日遙望，想存真像，燒香稱誦。年至二十，其性巧麗聰敏，富貴之家欲求爲親，並爲允意，唯口不住稱念本師真武。一日，忽聞父叔兄弟聚話，嗟嘆云：去年大旱，諸鄉缺食，今田苗正要水漿，上天不降甘雨，民間又將失望。雖本村真孚巖有龍潭，官吏到來取水，略無應驗。是時，招弟聞此，自露天剪髮，發心取七月十五日，焚香捨身，爲天下遭旱處，保求雨澤，願祈豐稔。骨屬勸之不從，遂就家前起立柴塔。是時，四方觀者，圍繞讚歎。招弟形容永不改，止如常，告辭父母衆人，留偈云：來時尋度，去即舊路。三春花艷，開謝無固。偈畢，嘻笑入於火中，既透發於柴棚中心，有青光一道，直衝天門。良久，驟雨傾降，其火有如油蠟澆灌，光艷轉盛。雨過燒畢，又降大雨，凡兩日一夜，應河渠田苗，盡皆霑足。至晴，王氏泊鄉衆來取骨灰，並

無纖毫塵迹，却於柴灰中，拾得欄子一條，雙帶結定，在生受持真武經一卷，儼然如故。方知其尸火解，惟留經卷衣服，以表誠心。因其雨水通濟靈感，所致州縣，前來喚王文慶，齎火內焚燒不壞真武經一卷看驗，詣實施行。次却准省符照會天下應缺雨處，已於七月十五日至十六日，天降甘澤周足，及勘會本州境界，有青光一道衝天，係是何處，是何祥瑞。州司具奏，准中書省詳，宜下壽州，以官錢就天慶觀，建立小閣一所，收王招弟遺迹，真武經一卷，用綵匣盛藏，永充供養，立碑爲記。仍封王招弟爲濟澤聖姑，置祠香火。

#### 附語祈晴

果州有失明人陳希，於少廣山，夜遇一真武傳訣，逐日專奉。後覺出言如附神語，爲人求保事叙，皆合來意。四遠響馳，人所施惠，多不戀己，用爲功果。咸平年中，夏接秋序，久雨傷禾，州縣祈禳，皆無感應。衆狀舉陳希，供養真武，祈求有靈。知郡黃宸，遂令陳希赴廳。陳希却告黃宸，須得

親製祝辭，迎請陳希家真武寶座至州衙，選道士七人，啓立清淨道場，禁屠減刑，逐日放土庶燒香，瞻禱祈晴道場。已對三日，陳希對知通官衆，附傳聖語：蒙真武降言，果州爲天曹注定六十日雨，減除禾顆，十分不收。今更有二十餘日，連雨未息。今既要求晴，奉天皇勅旨，消滅元注日分，至明日巳時，雨脚漸從正北而收，午時，天色晴明，禾株茂盛，必獲成熟。其陳希精神復回，適來降靈所說之事，皆不知之。明早大雨如傾，巳時便晴，於正北方，雲靄頓收。本州復留真武，展三日道場，備香花道具，迎送真武歸陳希家。又於本堂啓建道場答謝。至冬間，果州五縣，並無檢放苗數。後轉運司體問因依，奏聞朝廷。續降回命下果州，宜令置立照應記錄，於州衙大廳，永遠爲驗。陳希除本州支與酒麪綵帛外，特賜靜應居士爲號。

#### 孫隱遣蝗

朝奉郎尚書，刑部郎中，知嘉州楊扈劄子：伏見峨嵋縣令孫隱，縣治公

勤，有數術，救濟灾苦。第一，考鄉村蟲蝗傷害早禾，峨嵋縣雖有飛蝗，不傷禾穗，祇因孫隱付下呪水，分俵逐鄉人，用柳枝散灑，其蝗盡化為飛蟻，投水而變。至秋收，不失分毫。檢放峨嵋山，遞年有虎狼傷人，孫隱發黃紙符牒一封，給付峨嵋山諸管繫神司，自後絕蹤。第二，考本路轉運使陶汾，經歷偶風涎氣中，孫隱將棗湯調藥灌之，乃安。第三，考知州楊扈有新婦寶氏，臨產驚危，孫隱付到生硃符一道，燒灰用水調下，即獲平安。緣孫隱任滿，本州百姓涕泣，舉留再任，特召孫隱審問，何術以成異功。孫隱乃云：先父太監

孫宗道，曾隨先皇太宗帝駕取河東，夜在錦柄川，遇真武真君，傳授九件符籙呪水科目。先父雖不行用，隱從受恩，一向供養真武，欲誓行符呪水救人。皆承真武扶助，豈孫隱之能。楊扈具劄保奏，運使陶汾續有奏聞，朝廷看詳，未言餘事，祇將消遣蝗蟲，鎮伏虎豹，乃是靈法護為褒顯。其孫隱，係蔭賜恩，本無出身，令特轉授光祿寺丞，

再就峨嵋縣一任。其嘉州，有真武慈濟觀，是知州楊扈，運使陶汾，及市戶報恩創立。

### 守卿禳蟲

福州百姓林守卿，寶元年中，因為海商至漳州海口遇風潮，其船看即沉溺，不覺船頭空中現一神人，叫言：守卿，今後休更販海，今救爾一船驚危。他日來閩山天慶觀，尋南廊任道士相見。言訖，化白光不見。其風濤頓息，舟楫輕穩，回歸福州。遂入閩山天慶觀南廊，詢問，即無任道士房。據一老道士云：任字即人，著王南廊有真武真君，舊係人王護國殿。守卿方悟，詣殿禮謝，因求極好沉香，雕裝金縷真武一堂，終身供養。匠者方取沉香，方圓可一尺三寸，試欲斧鑿，忽迸數道祥光，漸漸光明不斷。其功德完備，守卿共約捨錢萬餘貫，於州境及閩山宮觀寺院，普設大齋，重新修蓋天慶觀，并人王護國真武殿奉安慶懺，更不令子孫販海經商。當年，福州春夏大旱，蟲蝗飛集，侵害禾苗，遍祈無應，直至七

八月間，蟲蝗不息。州府訪聞林守卿家，真武祈求有感，率州官來迎請真武，就州廳，逐日三時行道，執禮虔懇。纔經三日，蟲蝗自抱樹條而死。四村人連枝折來呈驗。逐日甘澤漸降，遂至冬收所傷禾，尚救一半。州府慶謝真武，啓大法醮畢，准前威儀，送歸守卿家堂。其知州陳辭欽，六錄林守卿泛海蒙救，雕造聖像，紅光顯現，及祈求雨澤，消禳蟲灾，於是七州十九縣，普護救濟。保明詣實奏聞，續准指揮，其林守卿所置真武，仰本州依價給換入京。守卿從此進獻赴闕，朝廷相驗，係沉香寶座，工巧外，應現祥光，及降福靈感，實為奇異，奉聖旨，留納為鎮國珍寶，入內殿供養。林守卿特賜三班借職，後來官至右侍禁，年九十六，無疾而終。

玄天上帝啓聖錄卷之四

## 玄天上帝啓聖錄卷之五

### 消穰火德

咸平二年，司天臺奏定，九月初三日，火星合躔婁宿，正照齊國鄆州分野，大生火災。行下本州，預宜禳謝。緣鄆州係京東西路屯兵津要，從四月間，告示宮觀禳火，道場設醮祈禱。時市南李惟信，充斗子牙人，每夜三更，潛於橋道要會之處，燒香設拜一夜。偶值都監任從遠出巡，作犯夜收，解鄆州。據稱，在外爲不肖，犯夜。自正月初七日夜，因知一事，遂燒夜香。乃問何事？惟信曰：昨發心，將一年解得牙錢，醮獻天曹，答謝衣食來處，作散席齋會。忽有雲遊道士，衣冠不整，風韻飄逸，手挈圖畫一軸，入來求齋。是絹畫真武像，惟信欲求供養，其道士便允，祇取價錢兩貫，乃就齋食。至中半，忽一聲風鳴，不見其人，但於坐卓上，收得活龜一枚，如桃核大。惟信明知遭遇聖真顯化，降授香火，兼得小龜

靈異，因寶惜供養。今年正月初七夜，方備下降紙禮，燒獻真武。又見數年前賣畫軸，遺下小龜道士入門，惟信便拜，欲問姓氏，不說，祇稱貧道能攻曆數，算得上界火星至，九月初三日，正照齊地鄆州，主火災，燒至萬家。如得一家姓萬，不拘屋宇大小，全門什物財寶，不得移動分文，先與抄錄見數，至九月初三日天明，用一火，命男子頭分卍髻，身著緋衣，手携火把，從正南方繞屋三匝，以火燒之，至後，更無火災。候畢，即衆備上件屋宇，種種等物，酬還姓萬之人，方可消穰。貧道出門，化白光不見。惟信雖得聖降報說，不敢申訴，惟夜後，從市中要處，禮祝火星，願免其災。今有隨身香火爐照證。州府據牙人供狀看詳，與近降朝旨一同，遂差公吏緝問姓萬人家，將家產什物抄札見數。責下衆戶，候火過，填備文狀在案。放李惟信歸家，焚香保護。既時日至，裝一著緋衣童子，將市西府橋萬明一家焚燒，被南風吹駕，燄起勢猛，火分二邊，人心驚駭，不覺青天驟

雨一陣，火勢因息，不經一時，燒過萬家。李惟信家真武座下，不見小龜。是時，趁風雨化去。鄆州承此靈驗，已行遣。次又准中書劄子，爲司天臺照見，九月初三日，火德已臨鄆州，主於寅時，燒除萬家。取問，曾不侵動官物庫仗等。時兵部侍郎參知政事吳敏古，判鄆州，開拆保奏，續降指揮看詳。李惟信遇真武，救災以顯宿德，宜賜法酒百瓶，絹百匹，米十石，麩十石，錢百貫，仰於本州公使庫支請。并有萬明先，肯全家代燒，尅時消穰，亦給酒米例物，急令填造屋宇，財物償還，不得遲滯。其有國家州郡，承此真武及南方火德尊星，慈悲顯濟，謹就在京玉津園，建道場七晝夜，設醮一千二百分位答謝。

### 折應計都

至和三年八月初一日夜，有黃氣出南方，三夜而沒。據司天臺朝奉郎夏詢等劄子，伏觀黃氣，現於正南，屬吳國分野，其氣一名天門黃道，二名土央，三名計都，現於磨蝎宮天門。黃

道，主次年國有內憂，應在陰宮一人。以土央爲墳墓之象，計都是九天禍宿。非時汎宮出現，主一方軍民，至冬後疾患，人死四分。猶得此星，於磨蝎宮，躔犯亢宿，又是解灾福德之曜，伏望朝廷早賜謙禳。時臣僚參詳，事屬未來，合預防之。謹就玉津園，建內道場一月。應名山大川，並遣降御香，投放龍簡，建道場法醮，各七晝夜。仍頒行德音，減除罪囚。又於大內熙聖殿，別致黃籙道場四十九晝夜，每日聖駕躬幸，禱祝計都星君，及東方亢宿，并家堂真武福神，保求休證道場。日限將畢，忽日正午時，驟起風陣，汎湧黃沙，籠罩目前，空中一金甲神人，現於庭際，稱臣是監西天門葛將軍，與北方真武，同管陽間，奏注善惡。近見南方天門，黃道開現，乃是計都星君當游九天。七百二十年一大周宮，到此遇本運，爲中方土央相衝，作黃氣三日，躔亢宿，磨蝎方退，主陽間內憂，從屬豬陰人國長而起，不半年間，荆湖、江浙、福建、廣南、淮漢路，人死四分，墳墓遍道。可

應其氣，灾雖未到，奈帝德感驗，建醮投龍等事，猶未全禳，惟德音一行，減放囚獄，承此種種功勳，感動諸天，蒙真武憑此朝奏北極，北極朝奏玉皇，特蒙勅命，天皇親往校察，計都星君已爲官家禳解，定下二十九歲，命屬豬陰人一名，新年正月初旬當死，宜往正南方二十七里外，衝黃道。日立墳墓，當爲內憂，救南國諸州四分軍民死亡，爲陛下折應計都之限，至時，切不得發哀，爲此人命限已滿，元注壽數。今受真武囑付，特來代報官家知悉，却返天門。至次年正月初三日，貴妃張氏棄世。貴妃年二十九歲，正月十九日亥時生，命宮屬豬。候黃道利日，於正南二十七里，立墳墓。自後，更無灾憂，緣此應驗，並賴真武降靈，保助天下。感其恩宥，及西天門葛將軍等神降報，宜付有司，賜在京諸宮觀，各令建設羅天大醮三晝夜，報答聖恩。

### 天降粟麥

河北兩路，自真定諸州縣於建隆立軍後，一載皆旱，稻粟麥豆，顆粒不

收，軍民饑疫，流移轉死。時磁州，於七月初間，據四門監守軍兵互報，今有商用車乘駝馬，般販到席子粟麥等，各稱投官倉寄貨。太守差官，逐門接引其客。續承都監張靜等公狀，備說四門，有席袋二千粟麥，並無主者。看守居民，盡言見西門來者，卸下席子，垛疊了當，各牽駕車馬，向崇明觀右門入去。餘三處，無人知其去蹤，但見席角上纏黃紙馬。知磁州陳庸，通判莫千之等，至西門崇明觀，集道衆取問客人姓名，道衆對曰：觀門荒弊，即無車從入到本觀。庸等問曰：此觀甚代建立，多少殿宇。據稱始自前唐，因天曹甘真君謫凡，教化青提道士，修學之處。後爲甘真君白日上昇，青提亦化去，方賜爲觀。內有三清殿，北極七元殿，甘真君殿，真武靈應殿，共四所殿。除真武殿常積到下降日，軍民施利，逐旋修營外，餘皆摧損。庸等差撥軍脚，般運席子，寄著州倉。四門粟麥，共計一萬斛。磁州民間，正乏賑濟，不期有此斛物，若從天降，未敢擅糶，須奏朝

廷中書門下，受磁州申奏。又據本路真定等二十餘州申到，亦有粟麥到州，與磁州無異，却稱元從磁州販到。今將逐州數目攢合，共計粟麥一十五萬餘石。先下諸州，疾速賤價出糶。仍勘會今來進到金錢雲馬，顯是世間燒獻，真武下降，紙馬分明。遂遣御藥齋香祝版，前來磁州，同知通判等，就崇明觀齋醮。仍於內庭，建報恩真武御容殿，乃下河北轉運司，將元糶到聖降粟麥價錢，重修一路州軍真武宮觀，仍改崇明觀爲護國聖濟觀，特賜真武殿爲靈應，并金字御書。所是內庭，修建真武御容家堂，亦贈北方鎮國玄都殿額，用表聖恩。

### 田生萑茨

梓州梓潼山上清紫極觀，是西晉葉華真人修鍊，遇太上老君來教淨樂國王太子金闕先生成道之處。淨樂太子金闕先生者，即真武是也。觀內有北極紫微殿，是葉華真人未上昇時，親爲真武緣化建造。皇祐元年，梓州饑疫，死傷十至七八。忽有一村莊老兒，

推車賣蒸萑茨，居民競來收買，喫者，終日不饑。往來貨賣，經月餘，人祇見從良苑門入，復從舊路去。吏部侍郎張昇，爲梓州刺史，差人潛地踏逐出入歸處，據回報，但見近梓潼山紫極觀前，自然有黑霧遮接下見。次日，更不出來，却有人相傳，從良苑門外紫極觀前，計十五里路，傍田地盡生萑茨，應一州饑民，無不掘喫，救過六十來日，已接新糧粟豆之類入市，其田土萑茨，頓絕苗顆。張昇遂備香幣，特詣紫極觀朝謁。因入紫微殿右廂，乃見青草狼藉，接繞真武之堂，乃令侍吏於臺座側，取其草看，盡是萑茨根苗。再令人取，却化爲紙灰飛散，祇有初收得連苗兩顆，遂用香合封盛，備述因依，赴京進奏。准中書回降，進到真武救民應化萑茨，已奉聖旨，賜入四聖觀，宜下梓州，於街市要會處，期集道衆，建攔街天曹大醮道場七晝夜，普設大齋。仍詣紫極觀真武殿，別修醮祭，并賜殿牌，以教化救民爲額。

### 鄭箭滅龜

北京大名府，天聖二年八月十四日，黃河堧口壩埽頓破，堧水打壞，軍民卒難。救埽時，提轄官通判華惇臣等，前去相驗，堧壩基址巖穴下，有一黑殼大龜，兩目俱紅，若或浮起，其浪湍急，壩索衝斷。遂具中留守司。後因宰相衛公韓琦，守鎮北京，隨行有指使鄭圭巡轄，因到堧口，其龜復出爲患。鄭圭往看，委是水怪，情知容易除滅，圭備朝服弓箭，焚香禱告天曹，一箭果中其龜，仰落巖下，波浪不起。兵夫修埽完備。至天聖三年正月三日，鄭圭風涎候起，卒死於廨宇。經兩日，還魂往見留守衛公云：圭被鬼使二人前來，云：閻羅王急喚鄭圭，不合射殺黃河堧口五百年龜精。今負冤來訴，急要證對。及檢交籍，鄭圭壽祿未盡，又令二鬼押去。過一山下，見立一阜旗，隊仗紛紜，圭問：此是何處？鬼卒曰：是下界風吓囉山，常有天真到此，校量三界事務。圭遙望隊仗間，見石上坐者，乃是陽間供養真武。圭趨進

唱喏，真武降言：汝陽間人，安得到此。鬼使具述事因。真武云：韋閻羅行事躁急，不詳真偽。其龜是西蕃夢雲城苑州土地，昔被先朝師父陳忠元破苑州，城隍驅牒，其神蒙天符，遣往鄆都，爲黃河第四燥砂土地，屬北蕃卓州。因在彼，則別無供養，遂化爲妖龜，隨水而上，至大宋界北京黃河第七燥，翻壩埭，損壞軍民，計一萬來口。天道不容，合爲鄭圭一箭射死。況地府未憑天文制勅施行，令符吏懷吾足前小龜，同鄭圭及二鬼卒，返見韋閻羅。若鬼妖亂有抵對，即令符吏放出小龜，仍告於地府，其鄭圭壽祿未終，兼圭主人，宰相衛公韓琦，乃是紫府真人，見判北京，他日寶登，慮爲不便。言訖，圭拜辭，即隨符吏鬼使至陰府，果見鐵籠罩其大龜，左肋帶一箭，呻吟銜冤。二鬼使具言真武教旨。是時，閻王既聞，即下殿仰空頂戴，遂急令檢到制勅，指實虛牽情罪，合加所犯，墮於江海，爲推潮運砂，四足無名水獸，無形餓鬼。其妖龜猶作人言，要與鄭

圭執對。符吏於懷中取出小龜，放金色光一道，置於妖龜之前，妖龜被光芒爍射爲一塊，更不轉動，被聖龜挾散於虛空中，化爲微塵。鄭圭因此還魂。韓衛公爲避紫府真人之號，以致兵馬鈐轄王琮，通判華惇臣等，同狀保奏。續降朝旨，下北京於黃河燥口，置立護國真武殿，建醮立碑。仍與鄭圭陞轉一資，及賜衛公韓琦寶登堂額，仍許隨行所至名館。

### 裴劍驅虎

汾州橫山，嘉祐年中，忽有一虎，早暮當路傷人。纔聞官司及獵戶打捕，則變爲五七隻，遞相抵拒。況是河東入京要路，爲害及大。因三水知縣楊宗道，挈家赴任，道出橫山，被咬去一女。申州及提轉司，牒差地分巡檢等，與人防護，添立賞錢，召人獵捕。時有雲遊道士，姓裴，狀稱能斷此虎。本州依申裴道士去，稱七日又來，稱此虎非是真獸，乃漢時趙國諸侯，張毅一家七口，負楚兵殺戮於此山。採樵人見之，不認，乃將七副死尸收聚一處，

埋在橫山神廟後深僻處，不曾有人踏踐，因此遂成精靈。又因天赦日承，得瑤池玉液甘露入腹，致變化爲猛虎，要食人血肉。欲邀使旆出城看斷此妖虎時，知州李庠運，副邵唐提刑孫康應，抽帶兵甲，前往橫山坡嶺。道士獨自深入，忽天色昏暮，風煙四起，髣髴於雲端露現裴道士，披髮執劍，叫云：李庠等不得驚恐，已驅出妖虎七隻。庠等即時頂拜，知是真武，曾於唐則天時，降應裴侍郎家誕生，留此姓氏。其妖虎七隻，如被繩縛，俱蟠伏於地，哮吼數聲而死。空中復有七人，拜躍告報諸官，毅等乃漢朝張毅家屬，遭楚兵殺戮，久爲精獸，多傷人畜，合當碎除。今蒙真武，將毅等從前爲虎傷人性命之罪，求天赦解之，留此七虎身皮，賞謝諸官。毅等已承天恩，牒去東嶽，判注生道。乃裴道士，亦於雲中隱化。指揮獵戶，開剥虎皮納官。汾州同提轉司，具奏朝廷，准中書指揮，宜就橫山，特建真武祠堂，選道士三人焚修，州司月給錢米，要鎮伏此地，令香火不

絕，仍立碑記。

### 當殿試法

唐則天時，殿前提點使南安軍觀察使賀全龍，訓幼童五百，習狐女邪法，稱是北方七元神衆下降，爲全龍驅使，累於殿前用法，喝起妖童，乘雲下雨雹，放狂風。則天信寵之，朝臣多被全龍妄奏，失寵祿者甚衆。時西蕃侵叛，趙弘爲首。纔軍陣相抵，見彼雲生空中，頓發火電，或見龍虎群醜異狀，趕逐兵馬。中外奏請賀全龍，用天元家童正法，可用即付印，授全龍帥兵二千，至境與趙弘一陣，折天兵二千，行法家童五百，並皆傷中，手足不完。賀全龍回程，面奏則天請罪，蒙賜免過。續有告急，趙弘兵漸犯界。則天憂慮深切，忽門下侍郎裴濤奏曰：臣有男仲方，十六歲，自三歲，出言成章。於九歲，夜遇天神，教授弓馬。臣將一家賤累，甘保本男，將五百步兵，前去勦戮妖寇趙弘。遂審問仲方，正賜太常寺祝，仍借授光祿丞，統兵前去。仲方直指趙弘陣所，祇用劍光裊定妖兵數

千，獲趙弘於馬下。仲方並不殺戮，引

帶回國，奏曰：趙弘妖術，今被臣略施小法，已擒本人見到。則天退左右，謂仲方曰：顯卿身是北極真武，寄凡顯聖也，未審殿前賀全龍，受七元正法，所用如何。仲方曰：賀全龍訓家童，習玄綱狐女妖法，用呪語使家童，各於脚底，以生硃寫其邪文，遂至超騰雲漢，傾降雨雹。其法猶不如趙弘，爲朝廷寵信，以致諫諍臣僚，無辜貶逐。若不禁遏，浸成大逆。臣願與全龍赴殿階，各進一法，少釋陛下疑惑之意。尋賜賀全龍同裴仲方，當殿試法。其全龍，乃驅妖童五百，勇進馳騁，兩班文武，莫不觀鑒。然後，仲方用淨水一噴，其妖童五百，於空中斂跡，皆搐入仲方隨身劍鞘內。全龍無所措手，於殿前叫云：告留全龍殘喘。則天急起焚香，語仲方曰：念全龍是國母之親幸，免殺戮。仲方遂放賀全龍一命，其五百妖童，於劍鞘中發真火，焚爲灰燼。仲方奏告，所有前後黜責臣僚，仍舊復官。特賜仲方神應將軍，所收趙

弘等，仲方亦奏請放還西域。

### 聚廳禁妖

太平興國四年，武安軍節度使尚書左僕射石光嗣，移鎮洪州，因聞本地性好邪法妖術，雖曾禁約，終不能絕。切知俠道山祖聖觀，有持法戒潔之士，請到羅浮洞法師凌居邈來問，因知洪衡潭鼎鄂一帶供養者，盡是南神。分差官員，搜捉到習左道邪術，馬用成等一百十六人，當廳聚官取問。據馬用成執覆，本非齊學左道，因爲江南荆湖水水接連，蠻貊常被七十二候傷魂神殺，行熱疫，令人作事淹滯不利，惟信左道法術，施刀刃油火金剛法事驅鎮，稍愈。石光嗣令逐人齋出行術刀棒油鐺火熬等物，並行毀，納責狀疏放。至當年七月，洪州果有傷魂爲禍，居民皆患狂熱，食瓦屑磁石之類，或緣懸屋梁，或上掛林木，或赴水入溝，口稱穢言。光嗣召法師凌居邈，普施符水，救治患人，盡皆較損。又慮後來狂患再作，乃鏤板印真武靈應聖號牌子一萬餘道，俵散與人供養，遇每月下降日，

誦《真武妙經》。積有歲月，竟絕其災。從此，去邪歸正。石光嗣申奏：洪州自南唐以前，雖有宮觀，而真武殿宇香火，至今未有。三司禮部詳定，合下洪州，於天慶觀舊來真武殿去處，專委守臣，如法蓋造。仍賜御書殿牌，以護國感應爲額。石光嗣後往俠道山，謁法師凌居邈，受持真武法式。遂求致政歸趙州治，幽居簡塵，崇奉真聖香火，壽至九十九歲，無疾而終。

### 妖惑柴邈

眉州防禦使柴遜，有弟柴邈，年三十一歲，爲右侍，禁婚娶。潞王宅觀察女，夫婦不睦，別置寢房。其柴邈，忽得患尪羸，醫卜皆云邪氣入心。纔見妻入房供應湯藥，便生憎怨。偶一夜，兄遜潛往看覷，聞邈房內，似有婦人笑語之聲，遂令家人守候，天明入邈房，開帳看，俱無形影，情知弟邈，顯被妖孽迷惑。再三詢問，然後云：二年前，到聖水觀，爲見西廊有梁昭王堂殿，壁上畫執笛神女一人，容格媚態，曾用手摸其面手，笑謂同行人曰：待尋求恁

地一人爲偏室。此亦作戲，何期此夜來謂邈曰：你與我手眼來去爲定。因茲，契合一處。至今，每夜二更初來，五更初去。見有此人，襪帶上香囊一箇，表照。將出驗認，委是異物，親屬收之。繼來聖水觀梁昭王堂，尋見其壁，委有執笛彩女，容貌絕色，襪抹一角，彩畫消落，尋將上件香囊，縫脉相合。柴遜具析情由，從登聞鼓院，經由中書，得達聖聰，奉聖旨，送開封府施行。蒙府司行牒下聖水觀，令燒與本觀土地，驅遣其祟，爲患如故。再行請

到都道錄錢君平，用法造符籙文牒，并金錢雲馬，同龍圖閣學士知開封府包拯，親至聖水觀，禱告真武，將符牒望北燒之。當夜，柴邈房中不聞有人語笑聲。經半月，其聖水觀，每一更時，人聞西角，如牢獄行杖拷囚，有婦人聲叫，徹響于外。忽夜於柴遜門首大哭，而喚柴邈言：被爾誤我一身，因真武受詞，搜捉我去勘問，送京都土地，經半月凌拷，喫盡無限痛楚。今蒙真武慈悲，免我鐵杖之罪，押往陰山，爲無

辜女鬼，三百劫限滿，却還陽間，神中受生。今來報爾知委。柴邈從此平復。府尹包拯具述，面奉聖旨，宣柴邈，引見據奏：臣願受差遣，積蓄俸料，普設羅天大醮，上酬真宰。除依奏外，賜玉津園內，修建法醮，普設大齋，答謝真武護國救民之恩。

### 魅纏安仁

復州觀察使孫漸，有男安仁，年十七，賜三班借職，授鳳州龍門鎮監稅兼巡檢。到任半年，形神昏耗，語言顛錯，公務乖疏，致被州府差官替罷。尋醫歸家，其患不退。父漸夜聞安仁房內，婦人言笑不已，方知是妖怪魅惑。明早，敦逼詢問，不免說出。安仁被鳳州龍門鎮侯家山土地湘花女相纏，每至三更時即來，直候日出時，化爲塵影潛藏。父漸聞此，面奏御前，奉宣差翰林書禁全科師巫，行持法事，凡經半月，不能驅除。再入奏進，還其科，遂至宰執公卿奏議，孫漸家庭不曾供養鎮宅神祇，却有他州山邪爲禍。當發心，速往道觀中，求懇真武救護。孫漸



依稟聖旨，親自寫疏，詣四聖觀，許願

虔懇，仍借真武聖幘，歸家供養。將滿

七日，一夜更初，祇聞安仁房內，雙聲

動泣。至曉，安仁如大醉方蘇，言語全

不顛錯。安仁稱：自赴龍門任，巡轄

馬鋪，夜宿侯家山驛。是夜三更，不覺

卧牀前燈火再明，帳前見一美女，冠衣

異俗，斂袂低聲云：奴非鬼怪，不須驚

怕，與安仁是宿緣，合注定於此相候。

奴是湘浦龍君之女，因爲思凡，蒙東嶽

降謫爲管山土地，人皆呼爲湘花神女，

有半仙之分。從此相慕，豈忍相拆。

今來，爲君父母請到真武降宅，有無限

天丁力士，日遊神道，隨從泐宅搜檢，

如若遭檢錄，必受鐵杖驅斷，永罰爲下

鬼，不能得處塵寰，從此棄別，歸侯家

山。臨行灑淚，就髻取下碌玉小梳一

隻，令安仁藏於髮髻，候奴再會，欲此

照證。尋令取看，委非凡物。乃齎玉

梳呈奏，賜入內庫神器局收掌。又奏，

願就于四聖觀設羅天大醮，并設大齋

報恩。宰執等謂孫漸曰：當時未信，

今乃果應，委知供養真武之家，靈應不

可思議。

### 陸傅招誣

朝奉郎尚書司勳員外郎，差充廣

東提刑裴宗元，因經韶州花蘭山，得患

如痞疾，夜無停睡，言語失次。將理醫

藥，莫測其疾。有一官員云：向聞提

刑到花蘭山來，竊知此處，並是屈死冤

魂滯魄結聚於此山，鐵風洞五道判官

拘管，在彼不少。却有城下事神人獨

孤立，能持法調治，不免喚至。獨孤立

纔入提刑司第二重門，便云：見一着

綠衫官人，抱屈銜冤，守索提刑性命。

衆官道：是甚神道。見此情由，獨孤

立又云：竊念立本是儒生，昨遇真武

真君，憫立寒賤，心慕道緣，不虧孝義，

化爲賣藥道人，爲立用藥點眼，兼得文

字一紙，却是驅禁之術。從此，用藥救

人，無不靈驗。獨孤立前設香案，以時

花淨水妙香，供養真武，結下壇戒，用

黃羅一丈二尺，以生硃書篆上清符籙，

望北呪勅焚香，隨紙燒化。割下劍器，

上掛五方符吏，六丁直壇法帶，四十九

事地輪，四十九椀燈。檢校司判官筆

硯等呪，誦楊枝淨水，啓請真武降靈，

叱遣直符，齎持表信，昇天通報。持法

既了，囑付提刑宅眷，如遇真武降臨，

不得驚恐。至第三日，忽遇聖降，從裏

面撮出妮子，來真武案前，附語云：是

棣州司法陸傅，因爲裴宗元是本州通

判，緣與先父少卿有隙，却將傅報讎計

會。祇應弟子裝誣，於國忌日，行藥有

濫，攝傅下獄，非理鞫勘，令招承違逆

罪犯，凌逼負屈身死。傅爲本壽未滿，

合牒花蘭山鐵風洞收管，無由冤訴。

何期裴宗元來遊此山，遇傅冤魂，遂纏

繞至今。祇緣裴宗元祿壽方盛，未獲

便害其命。今值真武福神降宅，搜追

邪疾，憫傅枉亡，更不遣去鐵風洞，就

此用法水洗滌冤魂，仰承真武授記，令

陸傅面東，朝禮本師金闕玄元帝師太

上老君畢，再託蔭於富貴之家，爲男兒

身，亦服官職。仍遣符吏齎持符命，前

去花蘭山鐵風洞，計會所屬勾鑿枉死

鬼名，自後更無執對。所附妮子即覺，

裴宗元當即平復。將家中金銀錢物，

就廣州天慶觀，修懺罪謝恩醮七晝夜，

并齋宮觀道士，及謝獨孤立。保明申奏朝廷，續降聖旨，獨孤立可賜本州助教。裴宗元從此修奉香火，終身不替。

### 王虎中計

朝請大夫兵部郎中，知潞州，充兵馬都總管錢延年劄子：伏爲潞州通判職方郎中姚孜，不時在假，或時發狂，若與人交爭，鼻口出血，日夜不睡。至平復審問，又自不知，但云如被執縛於林野之間，有人理會性命。事三年，醫者皆調理不退。後因轉運使陳寃，說及東京五嶽觀道士宋之才，用符法呪水治之。宋之才見充右街道錄，入內備宣召，難以擅請，不免具錄姚孜事由，申奏朝廷，蒙宣借宋之才法師，到潞州姚孜宅。遂令宅內設香案，先燒符牒，遣功曹符吏，齋入天門，報覆真武，願賜威光，下赴祈禱之處。然後將帶到真武幀像，鋪設淨水法物供養。正值五月五日，焚香守備真武降臨。令一書吏，用紙筆伺候，附口寫錄。約是酉時，見姚孜披髮，從卧房大叫一聲，奔走出來，香案下跪膝通傳云：本

舒州桐城縣主簿王虎，慶曆初年，姚孜爲太湖令，因受差，同往大雲倉，般量上供米麥。姚孜却受專監金銀，計囑虛拾，欠折正數小麥八十石。時王虎不知，祇隨情於赤曆日，同簽押，申本州并轉運司訖。後來，姚孜先知事發，從太湖差人來送書，并人事黑漆琴光鐵橐六隻，遂問來人索書，却稱渡江遭浪損壞，及將信物看驗，委是水浸浪迹。其書浸壞，不任開覽。來人告覆，且留下橐子，客急回太湖，別換書來，請領回文。虎不知是計，從此留下。自後，不見換書人到，驀被壽州勘院准勅，前來追攝，入獄鞫勘，與姚孜等對認。同情受過大雲倉般量專監金銀，遂往王虎家，取到姚孜人事橐子六隻，洗刷辨認，一隻是金，五隻是銀。王虎在獄，方知陰中姚孜之計，無由分辨，因而氣塞衝心，不明身死，被姚孜推逃，亡王虎承當，却全出姚孜，罪犯陽間。祇謂王虎身亡，照證無憑。奈爲東嶽陰府祿壽簿上不注，王虎枉死，不當收管，祇在塵劫，無由解脫。三年

前，於潞州夾岸，遇見冤家姚孜，相纏至今，須要同往東嶽執對。幸遇真武今日下降，已荷授記，爲虎解脫冤魂，得與姚孜相離。蒙給賜照證文字，往陰府注生，從今更無讎執。姚孜良久甦醒，延年等具奏朝廷，姚孜遂罷官，歸湖州，捨錢二千貫，入舒州靈仙觀，添蓋真武閣。

### 陳妻附魂

淳化二年六月二十一日，東頭供奉官閣門祇候秦中立，受差秦鳳路提點軍器。秦中立一生侍奉真武不違，寅夕香火。中立既受差遣，將絹彩畫真武，幀軸隨身，到京兆府參見。判府陳儼言：有子景仁，見年二十四歲，曾婚張氏。方一年，張氏染瘵疾死，景仁傳染其患，時似顛狂，或喜或悲，自歌自語。有時，聞得與其妻往來房內，鬼哭神言，敲打驚響。遍求醫禁，略無效驗。中立曰：今日歸驛，當爲齋心，明晨來看。中立夜就館驛，焚香，掛隨身真武供養，先具誠懇奏知。次日天明，中立遂親手擎幀，步趨入府堂，將真武

幀像，就陳景仁房室前，淨設供養，令陳儼合家虔誠捻香祈禱。然後，中立手携香爐，入房看覷，問景仁年幾生月，受病時日，因依，錄奏狀一通。當日，於真武前，用符吏紙馬燒奏。至第四日，中立在館舍內，夜至四更，聞人叩門云：念奴是京城故侍郎張昇孫女，因嫁陳景仁爲妻，未滿一年，染却勞氣，沉頓著牀，被醫人將作血隔調理，誤投湯藥，枉壞性命。因此，孤魂不收，遊颺塵中，日夜銜冤。忽因景仁前三月間，出城遊獵，得與附託魂魄在身，免在荒野，遭界分土地驅逐。今閣使帶真武入宅，對定景仁房供養，奴被聖威逼逐，無處潛藏。蒙真武慈德，差使丁神搜奴魂魄，面見尊神，憫奴冤枉，賜以楊枝淨水洗滌身魂，仍得授記，解釋冤債，更不歷轉陰司。今得託生，鼎來羅宗傅太尉家，依前爲女身，特來報謝而去。中立逐一記錄，往見陳儼，其陳景仁遂已痊愈如故。陳儼表奏事因，甘退三資本職，并男景仁覃恩誥勅，保明舉轉秦中立出官，除授東

上閣門使雄州防禦使，及男景仁，本授太廟室長，並不追降。陳儼施財五千貫，蓋造上清紫極宮真武立身功德殿。奏請勅額，續奉聖旨，特賜通靈普慈之殿爲額。

### 王氏懷鬼

舒州金部員外郎王堯年，有女年三十一歲，肚懷鬼胎二年，求醫，皆莫能治。不惟父母憂慮，其女常自疑惑，欲往後園自縊，空中聞人叫云：不得亂棄性命，是汝五百年宿債，何不去告宅神。女子回顧，又無一人，遂歸家說與母。所謂宅神者，本家祇有真武，別無聖像。乃請靈仙觀法師陳居巽，就家堂結持壇戒，遣發符使，特詣天曹，懇求聖降，願爲王氏消除宿業，免其胎腹。合家虔誠，守候法師報應。時十月二十一日午時，忽有椀口大小紅光暈，遍散屋外，盤旋壇前，遂降附王氏，而言：前生曾與藥婆貨毒藥，與人打取胎孕，內有貴命寄胎，遭其所毒，又復沉墜，卒無出期。此罪當永劫罰爲恒沙毒蛇。汝緣有此一世人身，又遇

負殺冤家在於腹中，飲食血肉，脹塞心胸，欲害其命。因後園取死之際，遇吾隊仗。今有香火感吾下降，吾當爲汝永除此冤，更無執對。於今夜二更一點，就汝卧牀前，地點輪燈，七七四十九椀，替代一身，用名香淨水紙馬供養。至四更盡，就彼呼女子小字，年月日時，連替代金紙，燒與前生冤魂，其胎不過月日，自然消散。居巽禮謝，紅光漸散，乃知真武回馭。堯年燒奏了畢，立下疏契，候女子胎患消散，願將此宅并後園，捨爲真武降聖行宮。其女果應月日平安。於外，有人傳播王金部女子遇真武救濟，其身必貴。堯年見授襄州通判，遷改新宅。纔辦承舒州太守謝方平，爲次男景祥議親，遂納禮成結。堯年面將宅并園，興蓋殿宇，計會舒州及監司等處，保奏朝廷，頒賜名額。准中書劄子，取問王堯年，所捨園宅爲宮，一力難圓，又奉聖旨，國爲添造三清寶殿，并北極七元殿。仍賜降真慈救觀爲額。

玄天上帝啓聖錄卷之五

## 玄天上帝啓聖錄卷之六

### 奏錄延壽

仁宗皇帝於至和二年，染患不豫，據三司禮部，校定到南嶽嵩陽觀法師王伯初劄子，欲上奏北極，審其壽曆，須是遇庚申日，皇帝御札奏章。於是夜戌時，躬親祈懇於星斗之下。來早，伯初必知奏章細因。後至庚申日，皇帝令宮儀副紙筆，代寫奏錄。至戌時，露天燒化。次早，宣問伯初，却云：夜來不曾有奏錄到天界，恐皇帝不曾親札，奏章不專，以致難達天闕。乃用舊意，至誠御札奏錄，於是夜，懇禱燒奏。次早，伯初纔宣喚，便稱慶賀，臣已見夜來章奏，傳到北極中天大帝殿下披閱，見送真武佑聖院保明，更俟七日，終獲是驗。伯初親見奏章，紙共七幅，從頭暗念，並無一字異同，聖意喜悅。至七日，伯初復見，屏退左右，奏皇帝：臣適在牛女宮衝接聖仗，已蒙真武保明仁德，合展聖壽一紀之數。回

至西天門，見葛將軍伸重，望皇帝不可忘之。緣此聖候平復，賜王伯初充在京兩街都道錄，住持五嶽觀，賜紫乾元洞神法師。因而，聖意思慕真武垂恩，顯應事迹非常，再行催促監當官，疾速建換內庭家堂殿閣。仍令三司禮部，關報合屬去處，搜尋真武事迹保奏，檢類施行。所有延壽感應事，兼西天門葛將軍，係皇帝留恩之故，今就真武殿右畔，亦蓋報恩殿，焚修香火。

### 施經救災

南京應天府，有上清鴻福宮，係太祖興隆建極，報天啓聖功德第一處。兼大中祥符中，真宗東封，曾宿是宮，夜遇北方真武降現，云爲官家護駕。蒙真宗特賜真武立身金相寶閣，及賜御書金字牌。至和中冬月，軍民瘟疫，於鴻福宮興建道場，未獲感應，人皆惶惑。忽夜真武託夢，與住持道士任亢之云：吾觀南京冬疫，宜令印造《太上說真武妙經》，沿門施與患人，供養受持。任亢之既受聖夢，即以散之，患者並安。適值朝廷有征南事，抽差兵馬，

人數無闕。其留守司參政諫議大夫沈立，具奏朝廷，准中書劄降看詳，鴻福宮於前朝，因顯聖，建真武寶閣。自今，此冬疫託夢，令施經，救軍民大災，及得應副南事。今再賜本閣三年恩澤一道，與道士任亢之，充管香火道童披戴。及委南京提點，或宮殿損漏，即行修整。

### 靈功呪水

淮陽軍司法陳拱臣，未仕時，收得一龜，其龜殼版青翠，上披金色綠毛，眼紅尾長，如小盞大。養之五七年，至拱臣登第，其龜忽長盆器大，好食棗子。以竹籬盛之，偶夜月明，家人戲取其龜，却變縮身殼，約如碗，足與一赤斑小蛇蟠繞爲戲。時拱臣思惟，龜蛇二物，所謂天關地軸，屬真武福神之下。至次日，看其龜，如故長大，却不見蛇，數夜如此。拱臣命工，銷畫真武聖像，設大缸淨水，盛貯此龜供養。後赴信陽，監修築土墻，部轄人夫二千。值冬月雨雪，役夫大半染患倒卧。一日，拱臣不覺因思似夢，而見本家大龜

告云：數年承收養敬信，今爲聖上來喚，即當昇天。却知司法在此，負憂人夫病患，故來報謝。請司法備淨水一甌，以楊枝對北面天念呪，呪云：天罡天魁，立驅電霧。施我陰功，狂灾速去。一氣念三遍，用此水灑其患者，必獲安健，他日當承恩。龜乃辭去。拱臣依此呪水，灑其患者。不移時間，皆得汗蘇醒。其大龜於拱臣得夢日，化爲一陣黑風不見。其信陽監城墻修築既畢，軍夫不失性命，其功皆承真武龜蛇應合降靈。轉運使費瓌，具錄聞奏。續降回旨，許於信陽監刊石碑，及置真武殿，修奉香火。陳拱臣特除授衛尉寺丞，轉承奉郎。

### 真法浸錢

鳳翔府有豪民鍾守安，全家貪財好殺，凡事欺曲。惟玄孫進明，自恨難以諫之。適值七月十五日，僧舍作盂蘭盆會，見鋪設地獄幀像，惡相因緣，從此悔悟，待誦經典，將本房錢物布施與人。忽一日，見一道士，求化自在心錢，形貌古怪，遂召於市肆喫茶，問

曰：本係何氏，貫居甚里。道士曰：姓裴名郭，生居武當。今到鳳翔，未曾遇合一人。進明曰：願求一訣，可救迷網。道士於地上拾得一錢，付進明曰：牢收，牢收。道士望西而去。進明得此一錢，認是乾重之文，遂收結在身。自後，又遇一人，手擎檀香雕裝真武貨賣，進明用錢七貫文贖下。却爲本家翁父不喜神佛，將就天慶觀道士陸元質房，寄附供養，逐日早晚，親到添換香火。將及十年，自覺祈禱靈驗。進明一夜，狀如沉醉，倒卧於本房。明見向者付一錢道士喚云：汝收吾一錢在身，可將救取幾人屈死性命。以水浸之，見我即施，必有所應。進明至曉方蘇，遂往見道士孫筠之，問真武所出姓氏。孫君曰：真武出身於淨樂國郭氏，授業於太上老君，修道在武當山。至唐則天時，降生裴侍郎家，斷滅妖童。進明聞此，方悟得遇真武顯化。遂聽探街坊，見有患熱渴瘟疫，狂躁投井赴河者，遂將此錢往天慶觀，取淨水浸之，焚香於真武前禱祝，願降靈氣真

法，入水施人。方禱祝次，其聖相忽起圓光，如火焰燦，一室之中，金光罩耀。遂將此淨水，沿門散施，患人皆安。是時，傳達郡人，盡來瞻禮進明。終爲伯叔兄弟嫌妬，多要窘拾。進明潛取元寄真武，欲往外處雲遊。取真武不動，漸次加添，及百餘人抬，昇不離案卓。不期有國使到府，准中書劄子，據司天台奏：近有五色祥光出現，上至天門，合在鳳翔府界，有異寶功德尊像。委知通以下，遍行搜求。府司詳度，祇有鍾進明供養真武靈異。差官往取，又只用一兩人，連卓座起離。進明從本府開具發遣來使，管押赴朝廷進奉。所進上檀香雕鑿小身真武，上殿開封，忽迸數道光芒。聖駕離座，焚香瞻敬，權送上清延福宮供養。候三司定到事目，別作施行。

### 鎮河興福

內殿崇班入內侍省任悅，奉勅充秦鳳路軍騎安撫官。過潞州渡黃河，於半津遇風霧昏暗，隨侍吏云：此是黃河第一崖門要固燥口北岸，是潞

州天慶觀分到香火一殿，名護國真武院，凡經過，先拋獻紙馬。任悅禱祝靈空，過河別具數目，還賽發意。纔畢，雲彩風色，豁然平定。任悅與一行人，俱見一神人，現於虛空，認其形相，乃在京四聖觀塑畫福神真武也。任悅就舟便拜，起受真武降言，如俗交語，乃云：此一殿，係唐太宗因功臣魏徵，撰其砥柱銘建立。至今爲其處，乃是阨口第一險惡疆界，從此，分吾在此爲國家保鎮山河。今殿宇隳損，蓋有年矣。時復下降，按伏龍蜃，無存泊處。吾若不來，水燥必壞，爲國之害不細。切宜記錄，不得漏泄機密，除奏達聖聰外，別與談議，立生瘖瘂果報。言訖不見。任悅回朝面奏緣由，聖意猶未信。任悅不合再舉陳於上前，當殿語聲不出，繼遭瘖瘂之報。因而諦信，除賜任悅就注在京監宮，宜令有司立便檢會大唐實錄，照應選差殿使，前去同潞州守臣，重建殿宇，御賜鎮安興福爲額，永作香火祀典。

### 現海救危

信州龍虎山福聖太極觀，是漢張天師傳代法錄靈壇第四洞天。昨因遺火焚燒，經七年逐旋添造，惟北極一殿廣大，未有擅施。忽一日，泉州客人到觀設齋，計料北極殿材植等數，欲一力全造。本觀問及設齋造殿之意，據稱：前宰相陳侍中知廣州，泛海歸泉州時，高琬隨行，其船將近鄉界，忽逆風漂蕩。侍中乃焚香禱告虛空，願求救護。風濤頓息，前望懸空，一鬚頭道者，告言：侍中到此，驚危甚矣，特爲使轉其風，不至漂溺。今送侍中一行骨肉早回泉州。侍中焚香拜謝，敢問甚處聖賢，特現救護，誓當銘心篆骨，香火仰報。答曰：信州龍虎山太極觀，火焚北極殿宇，已及七年，未得成就。吾係天帥委來，尋有緣者。今日幸救侍中，更不憑疏目，侍中便可發心。遂於雲中不見，逡巡之間，人船已抵泉州界。舉家思惟，鬚頭聖相，必是真武真君，顯現救護，求造其殿。即遣高琬前來驗實。高琬復回，呈計料等

事，前後三年，起發材植造殿，塑裝了畢。前宰相陳之純，遂具劄奏聞，望賜恩額，以救危顯聖爲名。奉聖旨，除依所請，仍賜度牒十道，銀五百兩，添助修造，並給助本觀常住。并侍中慶懺寶殿，普設大醮大齋，仰報真武垂現救護之恩。

### 何詮遇會

隋有虔州廂軍何詮，因隨安撫使張祐之往南康，遊廬山太清觀谷巖洞，遇真武生辰，會父母於瑤玉天。嘗蒙申奏，揀放逐便，何詮從此，用帛彩畫真武一幀供養。合藥貨賣，逾五七年，凡有病者，服之皆愈。從茲，聚蓄資財，及二千餘貫。忽告其妻，兒年幼，身卑賤，彫面作軍，請天祿三十年，不曾負國背公，幸有宿緣，得遇真武生辰聖會，致蒙國家放令逐便。今生計豐饒，有錢二千餘貫，今欲留一千貫，付汝日給，并出貨元藥外，一千貫載往廬山天慶觀，建造法堂七間。將畢，忽有朝廷使臣陳伯虎降香，投放金龍。殿中侍御史晏良弼，同南康軍刺史到洞，

因見何詮捨錢建造法堂，咸皆歡羨。伯虎謂良弼曰：有如此事，何緣得達朝廷。少頃，忽有一白鹿，於法堂後走上山林。良弼令人趁蹤入林尋覓，左右報言：林中白鹿不見，却有一庵，內有軍人在此眠睡，聞人入林，驚起出林而去。道衆云：此是何詮，應現白鹿也。後使命還朝面奏，奉聖旨，令檢會到昨來江西安撫使張祐之，奏何詮遇真武生辰因依。看詳，特贈何詮道號居士，仍置影堂，鑄立碑記，并立谷巖洞瑶玉天爲瑶玉洞天。何詮壽八十三，於堂後山庵內善終。道衆就山燒化，聚灰骨爲胎，就裝塑身供養。未及半年，准國命加贈何詮居士爲應夢虛寂先生，未知朝廷有何聖驗，致此封號。

### 吳氏緣合

汀州武平縣令杜珪，因失目，歸家就醫，凡六年。珪取建州吳育侍中長女。其妻自二十七歲產難中，得道士周明晏符籙，救護平安。從此，發心供養真武，及持齋戒，看閱道經。見夫雙

目全失，遂每夜人靜時，置備名香淨水，露天朝啓北方，禮七七拜，願真武垂慈，救珪眼患。可及二年，時值三月三日，夜至三更，睡中見一黃衣道士，謂曰：心堅不如身淨，意重不如緣合。七日內，有人來醫杜珪眼，候平復如故，却來雲蒼相見，與我師還却眼債。言訖不見。後滿七日，吳氏於門前，見一道人，扇上寫雲蒼道人攻醫眼患。吳氏召之，遂看夫眼，用二針於眼兩角，并留一藥，日進三服，水調，服盡見功。道人更不受錢，出門不知所之。遂依此服盡其藥。一夜，杜珪夢見雙目被一小龜沿上面來用口舐其眼，珪用手拂之，驚覺雙目俱明。乃思，醫藥并小龜，顯承真武降靈，垂救眼患。後聞妻父吳育，判太原府，因携妻至彼。一日，出西城郊外，因至天柱觀，其山名雲蒼。步入其山，見一殿裝塑神像，被人刮除眼目，審問，知是真武聖像。吳氏驚悟前者雲蒼相見，還我師眼債之說。逐一言與父，育乃自備錢裝修，將杜珪前因患眼罷官，後遇真武應化

醫救情由，保明申奏，保舉注差。續降指揮，吳育裝修雲蒼山塑像，了畢，申聞別議。勳贈其杜珪，可轉授揚州觀察判官。

### 進明顯聖

中書門下三司禮部定到鳳翔府鍾進明，曾因擇善檀香雕鑿真武，寄留天慶觀道士陸元質房供養，早晚親去，香火不缺，得遇真武，教令呪水救人疾病。金光煥赫，上應天漢，致司天臺上言，其光現於秦分，今鳳翔府，主有古異功德聖像。差人取問，今是鳳翔府發遣到真武臺座，奉聖旨，送上清延福宮供養外，賜鍾進明除授三班借職，即於本家，遙具禮儀，朝謝訖，不三日，染患身死。既而鄉社所謂，進明死後，聖跡顯發，祈請有驗。後翰林學士刑部侍郎孫誠之，奉使西蕃，於鳳翔府，路逢一道士，布袍草履，前迎誠之曰：侍郎命祿不當此，權去時，須有驚憂，迴而必夭。誠之曰：汝是何人，故知預事。道士曰：我本鳳翔百姓鍾進明，今爲鳳翔府三羅山瓊壺洞主，監管玉

峰龍潭，今乃成半仙列矣。適見侍郎頂上有黑氣，間有白氣，大為不祥，必主前路驚憂，回國身夭。誠之再問：有斯災禍，如何消禳。進明曰：至危難處，但念我本師真武靈應真君尊號，終獲感護。然雖救得離蕃，恐歸國終有災。言訖，忽然不見。誠之入蕃，受蕃王李希靜燕會，因舉題日月出東還沒西七字短令，無對，致李希靜欲令囚之。乃於恐懼中，默念真武靈應真君數聲。有一官人力諫，希靜漸息怒意，復令放還。誠之辭蕃歸京，未入界，先被隨行察事使臣具奏。忽有使臣齎勅前來交割，孫誠之一行從人，及蕃王回禮表荅等責降，為使入蕃辱國，特賜藥酒，聽勅命，甘死無詞。忽有使臣齎白

劄來，特賜孫誠之免死，降盡前官，責授遠惡小郡，監臨差使。緣皇帝因覽鍾進明顯應，皆獲真武慈德，委令半仙護國救民，不違真武救護，故放孫誠之死罪。下鳳翔府建鍾進明祠堂，為本人帶三班借職，身死顯聖，元遇真武授記，是謂本師弟子，其祠合以二殿先，

後真武。許依卿原裝塑進明，即以白衣儀相，表半仙之位。仍贈善導安寂仙君，及賜二輔報慈廟為額。令本府撰立碑記，永示不朽。

### 鄒宿契靈

慶曆二年三月初五日，中書門下，據鄭州保奏，本州監酒內殿崇班鄒宿，在任公正，惟祇供養真武，侍奉精恪。既不曾以諂曲欺誑之事祈求，又不曾於諸事背義，貪殘恣殺物命。凡州民有水旱災疫，先於諸處神祠無應，若鄒宿齋戒於本家真武前祈禱，皆獲靈驗。人皆謂鄒宿曾悟聖教，密契神靈，故鄭州陰受其賜。忽一日，鄭州於日午間，天降風雹，烟雲四起，於北門裏，黑霧盤旋，降下無蓋銅棺一具，空中但聞音樂嘹亮。自知通以下，至於百姓，盡皆易衣入棺，並不容在內。其後監酒鄒宿穿執而來，方入其棺，忽聞振響一聲，遂降其蓋，輕舉而上，仙詔鶴唳，瑞氣天香，靄而不散，其棺冉冉向正北而去。次據白蓮山延壽院僧智仁等狀申，昨晚山上，五色祥雲籠罩，聞有樂

聲，異香芬馥，天花如雨墜。而復收霧，垂甘露，約至更盡方息。今早集僧衆，上看其山中，元有一峰，號鷓巢，兩畔有石巖，相離十五餘步，今却相合。於正北石巖接縫間，留一小石門，方圓四尺，望見裏面有一銅棺。山之上下朽木，並發芳條，一時變為茂林，雜花競開，鳥獸飛鳴，如罩護狀，未委事由。州司參詳，已得昨晚天降銅棺，迎去鄒宿因依，集當職官吏及道僧，前去看驗，委實。保奏，續有回降下鄭州：緣鄒宿近出神，到內殿朝辭云：臣蒙天符，差充北極壽限曹副判官勾當，每年一次，當隨真武下降人間，計筭世人善惡，校量壽限，皆承真武保合授記。臣恩受皇帝祿賜，特來報謝。今勘會鄒宿有無子孫，承紹恩澤一道，遷注供侍骨肉。如無，即厚給錢帛養贍外，仰就白蓮山建造鄒宿祠堂，以神應府君廟為額，永為祈請靈跡之處。

### 天錫青棗

饒州樂平縣，有江州團練判官朱牧，並無男女。牧自父亢臨終時，謂



云：今後莫忘真武聖堂香火，凡遇每月下降，至誠供養。如遇三月初三，五月初五，七月初七，九月初九，此四日，每備供養三分，精虔祭獻。牧自先父囑付，不曾有違。一次，適遇七月七日聖降之辰，是夜，燒獻畢，約三更以來，妻氏夢一黃衣道士，以石櫟盛青棗一枚，勸喫。既喫，覺滿口異香，道士云：此乃天錫仙人之棗。自後有胎，生下一男，風骨俊秀。五歲，記誦聰敏。七歲，天才通悟。名應四方，可應神童。乃應母氏之夢，名曰天錫。朝廷究察得知，臣僚亦有保舉，遽蒙借授大理評事，借緋，携子天錫上殿，說書史，並不誤，講論傳記，如流對御題答。賜天錫特授假承務郎，及賜買書錢一百貫，更歸修讀，候至十六歲赴闕，別聽指揮。并父朱牧，先借官職，更不追還，并賜朱天錫褒諭文典。

### 神化紅纓

信州弋陽縣，開絲綿鋪陸中道妻阿張，年四十四不產。中道忽告曰：竊知時人多供養北方真武，凡百祈求，

無不感驗。遂贖得川畫真武，歸家供養。張氏曉夕哀禱，雖祁寒極暑，未嘗暫忘，如是六年。遇一夜，中道與妻，同得一夢，與丫鬟仙童爭拋綵毬，擲上空中，夫妻仰視，不覺飛一紅纓，入於張氏口中咽下，因此有妊。經十三箇月，生一女。至十三歲，非常端正，但未曾言，人皆謂之啞女。弋陽縣承受信州公文，為淮中書劄子，指揮司天臺奏，近有明星，現東南陳國分野，正當弋陽縣地里，招陰貴神仙託凡異相。委知佐根問，申據本縣契勘，祇有陸中道家十三歲啞女，必是異人。尋喚到陸中道，供祈因依，申州本州保奏朝廷。時啞女聞此，忽然言語，索香湯沐浴，換衣坐於淨牀，告父母云：念兒本係天化宮雙女宿下，善才掌籍天童天女第一名，謂之綠霞瓊女，每七周年一次輪降，充北極佑勝院副判司，隨所差巡遊。祇備等昨為父母日夜泣告天曹求嗣，動感真武，將因緣簿披檢，母氏宿本不注胎息，蒙真武將父母在世修奉香火功，先為保明，上奏三天，然後

點兒化為紅纓，入母之腹，為女一紀餘年，解免母氏勤求之意。兒降胎時，曾蒙真武囑付，處世不得出聲。雖在父母左右，未嘗言語。今既限滿，又見國家文字根括，事泄天機，慮兒不便，告別而逝。中道與妻，遂命工用灰漆封布如塑像，於真武側，逐日香火，修持功德，設齋答謝真武恩慈。續後，朝廷賜到衣帛，官支糧食，以表降生神聖祥瑞例物。候本人語言，仰逐時劄錄申州，再具託化情由回申。又淮中書劄子，徑下弋陽縣，仰將陸中道家啞女託化全身，於縣城官地埋墳，建亭屋遮蓋，別立祠堂，塑啞女素衣神仙一身，贈寂照孝女為額，委本縣立碑記。

### 荆王雙美

唐廣明皇后功德玄都觀，年深隳壞，道衆累疏募緣，無一抄注，自歎如何有此阻障。有道士王淨淵云：本觀有真武像，因何未蒙降鑒。淨淵忽夜夢人挑到金錢入觀，堆塚於真武殿前交檢，即五百貫，用馬乘載上天。不旬日，忽有在京燕王位內宮令官孫惟彥

等，赴真武殿鋪設，稱爲燕荆王獻紙一陌，雲馬一匹，沉香一炷，奏狀一封。

爲本宮儀國夫人臨產憂危時，有一道士齋疏，來問大王抄題重修西應鎮道觀。荆王不采，云：爲夫人產憂。其道士却言，有一法，即令便產，子母雙美。荆王聞之大喜，云：果有靈驗，其觀宇，獨捨鼎新建造。道士將硃砂書黃紙符一道，燒灰水調，令夫人服之。移郊間，誕下一男。荆王題疏，道士辭謝出門，遂尋不見。夫人云：纔服符水，眼前有符吏判官交衛，暗中被一披髮金甲仗劍神人一喝，其子隨聲而下。又自聞得報言：此子從西應鎮玄都觀中來，急往彼處，保扶荆王。因獻錢馬等，并驗本觀墮損，還有道士入京抄題否。道衆云：不曾有人入京抄注。荆王遂齋表奏聞，發遣金銀錢帛，前去重新修蓋，及准聖旨，頒賜度牒一百道，添助修造工匠。畢日，設醮慶懺，夫人自備奩具貨賣，買金裝，貼本觀三清聖像，并真武真像，及用絹彩畫真武一千軸，散入諸宮親王，闔朝文武公卿之

家，受持供養。其觀蒙聖恩。改賜崇靈應聖之觀，仍立碑記。

### 焦氏一嗣

武安軍觀察使殿前太尉王植妻壽昌郡君焦氏，一生不產，爲性樂善慕道，專勤香火。忽一日，因往後園，視花果內有石榴樹一枝朽死，自然生煙火於上。焦氏驚忙救之，其火乃滅。於樹前，却現一神人，圓光赫赫，披頭仗劍，腳踏龜蛇，認是真武真君，焦氏便拜：今日幸遇上真，伏望慈悲救度。真君問曰：汝有緣見吾，今心意有何所欲。焦氏曰：願求嗣息。真君曰：汝候三月三日，來宣化門外祚真觀，與汝一嗣，必得後貴。焦氏方再拜時，忽已不見。歸來言與王植，至三月三日，往祚真觀。是日，啓建真武生日齋會，士女駢集。忽有一鬚頭奴子，方六七歲，拽定焦氏及王植覓錢物。焦氏細看，異貌殊俗，撫問，云：俱無父母，亦無親屬，年來多在四向宮觀宿食。焦氏從此携歸養育，自然聰敏。至八歲，王植作親子奏恩，蒙上宣問：卿常云

無子，今何有親生之男。王植不免奏前項所遇真武賜子因依。動御驚嗟，久之，又問年月，不知所生。將當年於祚真觀，收得是三月初三日巳時爲憑，奉聖旨，送司天臺，定其貴賤。據定到王植八歲，命合五星并室，主有武學，邊功十六，上值淵渠水，從正北而發祿，必有權勢。因此，蒙御賜王淵爲名，可授右侍禁校尉，內殿崇班出身。仍許定第三越國長公主爲親，候十六歲，別賜納禮成結。王淵至十四歲，又蒙恩加賜閣門祇候，隨父朝見，臨殿試，中武舉。義策，當賜陪禮。十六歲，納禮冊寶，成國親，授賓州防禦使駙馬都尉。奏取聖旨，用俸錢并奩具等，於祚真觀，建真武寶閣，仍奏請勅額。

玄天上帝啓聖錄卷之六

## 玄天上帝啓聖錄卷之七

### 小童應夢

越州會稽山東，有陽明洞天，自文穆王錢氏建立龍瑞宮，年深荒廢。內有真武殿，最爲朽墮。淳化元年二月一日夜，文懿皇后玉華宮應夢，見鬚頭小童，身披皁袍，來見皇后云：我是越州龍瑞宮道童，爲本宮貧乏，無衣可衣，無屋可存身，遭暴露，惟皇后可以救之，他日必來報恩。化爲光明不見。明日，具述奏聞。時遣使齋香，往龍瑞宮察訪。內臣閻守道回奏：本宮建自唐末，經今年深全損，一殿真武部從，被雨淋日曝，推倒在地。因省悟前夕之夢，是真武顯應，來求后宮修整宮殿，重興香火之意。已奏取聖旨，允許皇后發心，將糶具奩寶，兌換度牒紫衣及金銀等，差內臣同委越，年限一年，重建殿宇，及聖像裝彩。完備訖，忽爲皇后染患，翻胃四十來日，醫理未退。忽一日，冥然而卧，出入息微細，相次

氣回，遂無嘔逆之狀，自然平復。乃曰：適見真武從雲中來，謝龍瑞宮並已完葺，皇后命雖未夭，病亦久矣。遂令童子，取到一淨瓶一淨盃，於瓶內，傾出五方甘露玉液於盃中，勸令飲之。遂覺醍醐灌心，胸膈清涼，厥疾頓除。試開眼，又如昨夢不見，祇覺口內異香，四肢輕爽，起居如常，以顯靈感。國家再致謚言，重加勳醮，用答神貺。

### 高聖降凡

益州成都府青城大羅山上清玉華宮，係國家名山洞天崇福第四處。每年有金籙玉符，真境道君上昇遺文，歲賜恩澤一十二道。明道中五月五日，成都府藥市成集，至初六日，須有十方雲水道人，競來本宮，赴初七日真武昇天齋會，常有神仙降臨，度人顯化，白日上昇。時有一道士，裙裾下拖一龜尾，人謂精怪，皆禪避之。俄見此人，與本州兵馬都監寇通男克明，上在高峰之上，衆疑被此精怪疑惑，領兵衆趕奪，其道士化白光不見，克明不覺墜下。因此，矢心斷絕飲食，又不言話。

其父寇通，移任元梁城寨主，因循七年，克明同家屬寄居興元府。至慶曆三年五月五日，天未明時，克明違家，潛迹不見，却在益州玉華宮，復與舊年帶尾道士同行。本宮請二人赴齋，至食遍，祇見克明，不見同行道士，衆皆驚愕。食至第九味，有一大龜，忽然在克明座下，乃乘克明離座，直上空虛，祥雲四合，克明坐龜上昇。其父通，又於元梁寨，見男克明來辭：今已授下北極七元勘壽司判官，蒙我師真武，令大龜乘載朝天矣。後成都府申奏：今年藥市上昇人姓名，准回降指揮，取問克明有何功業。據寇通具狀稱，祇有此男，元將錢帛於經過道人處買得爲子，逐日好修養，看老子《道德經》，愛燒夜香，朝禮北極，常持誦本師真武尊號，不食禁忌之物，多持齋戒，不行纖毫欺曲之事。又准中書劄子，指揮看詳，四方異地，常有如斯高聖應迹降凡，度人上昇。合下成都府，建立祠殿。令道士焚修，立碑爲記。特封靈顯真君，并用靈顯祠爲額。及契勘克

明祖父鄉貫，係屬西京乾濠鎮，仍就本鎮，亦立祠堂。

### 七從借名

尚書刑部郎中，知瀛州事高陽關都總管陳疇，劄奏：自前朝興元四年五月內，却有北蕃郎官伊壽先兄弟七人，執到兩界，公憑車載，氈帛香貨五萬餘貫，來投推貨務出賣，欲將賣錢權寄官庫，候歸蕃計會後，次貨物到來，般取前去。可及一十五年，並無消息。後因太祖登極，郊天恰限，瀛州缺賞給五萬餘貫，無計借貸。不期本人前來陳狀，願將其錢，與官中支遣賞給。從此，瀛州委憑借支，已得均足。時高陽關刺史鄭度，遂喚伊壽先等七人，取問因依。所寄此錢，即非壽先等財物，係興元年中，太祖仕於世宗時，曾為帥守瀛州，忽過太白星，化為白衣道士，勸諫太祖，集道德仁行，向去貴顯非常矣。太祖乃曰：天曹有何靈應，助身貴顯。道士云：沿邊有逆虜叛臣，故朝廷委託收戮。今奸叛潛息，皆是北極真武暗中護助。言訖，其道士化白

光歸天。時太祖就瀛州設大醮七晝夜，燒獻天曹諸位紙幣外，燒金紙五萬貫有餘。却為天曹點對，此項金紙五萬餘貫，不當受領，遂付北極行遣。係佑勝院真武，牒七元北斗七辰掌計。其伊壽先七人，即是七辰下七從。大宋啓運立極，蒙真武面奏三天，詳將元不受醮錢，還新宋充登極沿邊賞給，因差七辰，借北蕃廟名為伊壽先，將錢化買氈寶等物，約五萬貫，寄州納還。此去蕃界百里，有廟名壽先廟，係四聖祠，影其真武部下，有七從官，各緋抹額，著黃袍，手執青魚，腰繫白瑯，脚踏皂靴，謂五方五色，七元七辰，充真武管掌天下善惡公事，即是壽先等七人之形相也。取問訖，壽先等當廳前，如驟風一陣，不見。時知通等結罪保奏，續降指揮，先將其錢充支賞給外，候別行勘會施行。

### 二真顯化

觀文殿學士，新差知真定府，充河北西路兵馬鈐轄兼經略安撫使石光祖，因受差，路次澶州界，夜宿圓通寺。

聞寺中有一道者，本是鄧州武當縣人，姓郭。自到寺十五年，未嘗與人言語，祇四季布種新奇蔬菜，供備齋厨。光祖同知事僧，夜到其寮，乃出迎接。歸寮坐，道者忽開言，告光祖曰：觀文莫赴真定之任，緣期限已至，見面部氣色，祇數日事。寺僧聞之驚疑。至來早，其道者不見蹤由，所有菜子，亦自變為常種者。因而，光祖不赴真定，就此上表，求致仕歸趙州。遂於此日辰時，忽索湯澡浴，仍換朝服，卧於淨舍而終。澶州太守發奏未到闕，而光祖從空化形，先至崇政殿下，見皇帝奏稱：臣至澶州圓通寺，得遇舊日同行郭真人，隱身為種菜道者，十五年於此候臣，今當去矣。臣光祖，乃是北極真武真君下，副參謀中元真人。今郭真人，乃是北極檢校使，其人當墜二七之年。臣本謫六十年，遇甲子復歸元首。臣若不來辭謝皇帝三十餘年重祿優恩，於後恐難面聖。兼臣有子庭之，雖受官在身，恐愚駘未任事，伏望聖慈憫念。拜辭而隱。相次中書進呈澶州所

奏，頗合適來現化，事意分明。仍贈太子少師，并就澶州圓通寺，立其顯化石郭二真人殿宇。奉聖旨，改圓通寺爲勅賜隱真承天觀，仍立碑記。

### 索錢二萬

衡州衡山南嶽嵩陽觀，係唐賢柳宗元，施財建立真武殿閣一所，工巧高聳，本路第一。自住持吳筠以後，本閣收到，遂日看經開殿施利錢二萬餘貫，日漸聚積。前任發運副使錢操，擘畫申奏，權借真武閣收到施利錢二萬貫，分往潭澧等州，充上供糴本錢。操經五年，再行發運事。忽有道士投狀，稱是南嶽嵩陽觀徒弟，爲真武閣損漏，欲重新修造，告索前來借錢二萬貫。操云：此是國家借用，何緣要素投狀復還。况嵩陽觀真武閣，本是基址弘壯，驀於近日，自然斜側，亦無徒弟往運司陳狀，理索其錢。操從此染患，遍身白癩，疼痛呻吟，遂退官半年。忽夜夢見南嶽道士吳筠，帶領神人，趕索二萬貫借錢。操方省悟，將產業出賣，盡數支還元錢，願求保安身位。纔起此心，癩

病漸除，亦不夢人索錢。不逾月，安愈。親往嵩陽觀禮謁真武，未幾錢入觀，其閣尚猶斜側，至送入本觀了當，一夜風雨，大雷一振，其閣聳直如故。錢操復官爲翰林，面奏上項感應事迹。奉聖旨，賜南嶽嵩陽觀加贈真武閣勅額，靈驗金字牌等。如後積聚錢物，官司不得借兌。

### 翻鈔四千

饒州鄱陽縣明化宮道士黃宗古，因隨師朱世元往洪州俠道山，從此覺悟，潛走西川，雲遊八年。至大中祥符五年十月內，爲明化宮遺火，焚燒罄盡，祇有東廊一小殿見存，乃是真武殿，並無煙焰侵迹。忽准本州關報，仰收官錢四千貫文，抵擬支還明化宮。黃宗古係在京先納寄庫鈔子錢，椿造明化宮使用，既承指揮，勾集明化宮道士朱世元等取問，稱本宮雖有徒弟黃宗古，雲遊八年，不知存亡，那得預知本宮遺火，因何有錢在官，難便信憑。不逾旬日，黃宗古親執饒州翻換便錢公憑歸來，并更有金銀祠部約一千餘

貫，謂師主曰：昨棄師雲遊，入梓巖山，逢一道人，邀宗古到草庵中對話。貧道有願在心，終未能了，聽吾囑付，吾知饒州鄱陽縣明化宮，至祥符五年十月內，爲火德星君躔入陳國分野，正照饒州一郡縣鎮，同時合遭火災。蒙真武面奏北帝及火星曰：饒州地善人慈，今當火運，伏望聖慈哀憐減降。今觀近郭鄱陽縣，有明化宮內，三清大殿後壁，畫饒州諸縣境邑地里圖，若將明化宮不害道衆焚毀，祈當一郡火災，必須應禳得過。火星聞此，不敢拒違，自問真武曰：此處曾有真君香火殿宇無？答曰：有。因而歎念真君乃金闕上清老君弟子，應屬森羅天主，候明化宮降火日，當爲存留本殿也。至時，道行奔走避免。竊恐無人興續宮庭，可請宗古去汴河一帶緣化，真至東京聚蓄錢物，歸鄉修蓋。吾乃鄱陽故人，候歸明化，却得相見，遂遣宗古離庵，行數步回視，更不見庵，亦無人跡。宗古恍然如雲霧間出得梓巖，復到泗州汴口。從此，將隨身西山十二真君籤一

百二十道，手携真武影幘，發心起賣籤卦，每一籤四文。道術盛行，逐日般費之外，常有五七百金。所得籤錢，逐處買金銀，寄附。前後經六年，約聚錢及五千餘貫，寄留五嶽觀。忽一日，路逢饒州商販之人來報，宗古稱明化宮遭火燒盡，所以將上件錢物，就在京納於官庫，出給鈔子憑據，候歸饒州鄱陽縣支會。及至歸鄉，其宮果遭火災，惟留真武一殿。宗古又自細認本殿立身真武面部，與在梓巖山相遇道人無異。道士朱世元等，遂赴鄱陽縣，請領元寄納鈔子錢，及將到祠部之類出賣，不逾五年，鼎新復建明化宮一所。了畢，據黃宗古從始至末，其前項緣由，經饒州陳請，別行記錄。其時，知饒州謝懋等，特具保明，申奏朝廷。後承回降，改明化宮爲寧安宮。其道士黃宗古，號通祥大師。賜紫并舊存真武殿，加賜護國二字。

### 水雲護笈

單州求食婦人楊素真，因在京，散祿右職袁清往來其家，見伊別無親屬，

却有奩具等物，遂誘引離鄉，泛舟孟陽湖，夜宿葦岸。袁清飲醉素真，推墜深潭，謂伊必已沉死，急喚梢公等人，言縣君因醉渴，叩船取水，失身墜落。却令移蹤撩救，虛發哭聲。速要回州，作功德追薦。既到濮州，將素真奩物，約千餘貫典賣，互用在此，居房半載。忽於街市，見一布衣婦人，念經求化。袁清見之，將謂是楊素真魂魄，嚙口不能言。當時，素真叫報廂巡，解送州府，下所司根勘。據袁清招伏，因問素真如何得命，次到濮州。稱自祖任班行，不幸父母亡歿，因居單州，流落風塵。雖身係娼婦，而心實慕善，常時供養真武，逐日看誦道經。後於天慶觀，求施金書小字《真武妙經》一卷，用綵帛袋子，帶在髻根頭縵內，不曾離棄。是夜，被袁清推落急水中，但覺如雲霧，身泛虛空，頭頂上，似有鬼神光輪旋轉，叫云：護持寶笈。至天明，神鬼散去，不覺身在湖岸草徑，全身濕透，惟所繫金書經符不濕。在近人家，憐憫素真，喚引歸家，整救蘇醒。詢其所

在，却是孟州界分。從此，賣衣裝，換布素，誦道經，求日給。因經歷河陽濮州，不期遇此冤家，若當其行意之際，無髻內之經，即永沉水底，作無主屈死孤魂，有何出期。今濮州看詳袁清情法二重，具奏朝廷，准中書批狀，其袁清不許用官引赦，依法施行。素真請得餘剩物件，兌買祠部，改名仲嚴，投禮慈慶宮女道士湯普通，出家披戴。從此，發心出街緣化，建造三清七元二殿，及創真武寶閣。天宮慈化轉輪法藏依金書，救得自身，《真武經》本子，印施五千卷。又蒙宰相向公具奏，奉聖旨，楊仲嚴特賜紫服，并賜慈慶大師號，仍改賜宮額爲護聖宮。

### 風霧卸函

駕部郎中王袞，致仕歸宿州，因悟殺生，發心寫道經一藏。募到陳方等十四人，逐日對真武像前，各令精潔端楷，不誤一字。內有周惟吉，敏捷稍倍，寫於餘人。驀然，惟吉右手患風，筋脉拘急，用筆不前，其經卷不住裝寫，漸得成辦。陳方等十三人寫下經

卷，各曾對校，唯周惟吉一十七函，爲王袞憑託，本人更不勘讀，一例裝入函，當來發心，捨入太清延福宮。緣本宮係內道場，合先奏聞，蒙聖旨差到內侍任奇等，監送延福宮。爲未有正藏，權寄真武殿安著。纔開殿門，忽有黑霧遮障，狂風旋轉，良久，風霧雖息，用案排疊經函，忽有全函卸落，累次裝疊不住。王袞遂將卸下經軸，看覷，俱是周惟吉所寫。王袞驀聞人在身畔言，云盡是作僞貪工，漏落因緣，功德不備。又無人在左右，祇有泥塑直符背立。王袞自知非理，遂借真本勘對，脫落稍多，就覓書生填寫補換，再排入殿內。其周惟吉所患，右手瘡腫，膿蛆滴瀝。緣市求丐稱云：因與王郎中寫藏經，欺曲瞞隱，誤賺因緣，見獲果報。時內侍任奇等知得因依，入內面奏，奉聖旨，就延福宮建造藏殿，安著王袞所進道經。

### 籤詞應驗

雍熙中，越州大禹廟祝詞令官楊昉，一生供養真武，常爲州民燒獻香

紙，保求事，無不應。時戶部侍郎陳疇守越州，忽蒙急詔赴闕。陳疇疑懼，未決吉凶。乃喚陰陽人占問。從人取覆，有楊昉，事奉真武，詳解籤詞，最可准託。尋往乾明觀真武觀，抽得黃真君第四籤。楊昉消詳云：此籤主一百二十日內惡死，切不可向東北鬼門上受權勢，及爲旌騎統領行軍。陳疇大怒，將楊昉枷禁，候一百二十日有纖粟

災禍，情願將一官，奏換楊昉恩澤。若限外無事，即仰本州勘招，擅興扇惑，前後取財入己論贓，依法編配。其後，限過已久，越州准勅，疏放楊昉，授本州助教，准前充禹廟祠令。其陳疇到闕，授鄆州安撫，兼本路兵馬鈐轄，收齊州虎頭山何清等逆黨。疇受勅，未去間，思惟楊昉斷籤，雖未全應，似乎有驗。緣鄆州正是東北鬼門，又充本路鈐轄，亦是統攝兵馬旌騎之意。因朝辭，面奏前項因依，遂徑往虎頭山，收何清等。却於前路遇夜，遭何清等迎敵，軍隊衝散，疇夜黑乘馬奔走，被馬蹶蹄，墜於深濠，自知其身，如被垂

髮神人連馬提起在岸，復尋元路，就佐官軍馬。次日，整頓前進，遂斬戮何清等逆黨。却回京師，不赴鄆州差遣。從此，驚恐失心，染患尋醫。再進劄子，舉奏楊昉元定危難，全賴真武救護。以此保奏，賜楊昉前項恩澤。仍令越州，就郭立真武殿宇。陳疇自備俸錢，就乾明觀修齋設醮，報謝真聖。

### 相術指迷

宿州致仕駕部郎中王袞，再蒙詔充國子司業，遂於家堂，回奏真武，求籤得吉，乃進程。忽於汴河塘岸，遇一道士，祇揖稱攻神相。王袞邀上船，獻茶，乃問：高隱何地道士？云：是華山雲臺觀徒弟，姓裴。王袞以一百二十金，欲求一相。裴道士云：氣色喜盛，須遷編撰。袞曰：見受司業，亦係國家制撰。又問官職位壽所至。道士便起上岸，回首云：但記，在後不可受史閣之職，與庚辛方爲事。若受之，主死於餓雪，骸骨不收。道士向東而去，更不受資。王袞不以爲事。後因西域不寧，時全臺保舉王袞，可充奉使。其

王衮，元授駕部守司業，今權御史大夫，充天章閣待制，衮甚有喜色，忘却道士之言。迤邐至西鄙，蕃君李萬全宴會間，出言相諷，累遭玷辱。將及出界回國，慮負辱責，却說誘從人，潛馬走入羊山，連被雪壓向巖穴中，旬日不食。忽見裴道士再來曰：吾非凡人，乃汝供養真武也。汝若依吾指教，莫授御史大夫天章閣之職，則事亦可免。庚辛，則西蕃方所，雪中當餓死，正是今日，爲之奈何，吾且去矣。衮悔已不及，遂死於羊山，骨殖拋棄。從人忘命歸國，有司取問，進呈契勘，王衮本非奉使，不功乃屬前定。若真武相術明指迷，徑自不知避，故喪其命。其生前權借授御史大夫，充天章閣待制，今來更不追還，贈同正賜，并依品官例支賜，招魂禮葬。

### 胡清棄業

東京咸平縣胡清，賣熟食爲業。

因五月五日燂殺鷄鵝，偶然刀在手中寸折，物命不死，刀反傷手，湯湧出鑊。胡清自知殺害禽畜非理，因此棄業，欲

走上京，別求營生。在路值夜，又遭大雨，入一古廟，避雨止宿。約三更以來，見一披髮仗劍金甲神人，叫起胡清：還知有無數物類冤魂，隨汝左右，今不敢入此門來。汝後尚有三十年天祿，切自愛護。言訖，踏龜蛇，向空而昇。清遂驚起，覺天朗月明，回看廟中，並無塑像并畫相，祇有一碑額，名鎮國真武之祠。及到京師月餘，裹足罄盡，思惟在路廟中，真武喝言，向去三十年天祿。此意除是充軍。於是就驍勇習武藝，不過二年，遇國家殿試，呈過弓馬鎗棒等，種種絕倫，於一千人中，蒙御筆點爲第一。先賜三班殿侍出身，又宣臨殿，降問有何異術，并何處習武藝，如此精熟。胡清具奏遇神人露現，喝報今日之事，一一應驗。從此，又加轉三班奉職，久任邊庭，轉至作坊使，曾任潤州都大巡檢。胡清終身侍奉真聖香火。

### 仲和辭吏

天聖八年，京西許州吏人楊仲和，差往蔡州，勘鞫枉法，斷朱惜姐臀杖十

三。後承勘官通判徐沂理會，課績轉官，未該酬獎。在許州天慶觀設醮，保助轉官，請道士裴君叟，拜奏青詞君。叟手擎青詞，拜伏案左，約二時方興。與徐沂云：謹齋詞文，詣玉皇金闕投進，方到三天門下，遇見北極紫微大帝，領佑勝院善惡副判真武靈應真君奏事，見君叟來投徐沂青詞，蒙真武賜言曰：徐沂勘蔡州錢舉等，藏匿家財二十餘萬，計囑官司枉法，勒有分親弟爲外姓，被楊仲和將干證人朱惜姐，故入杖罪，爲有此負屈，所以陰空不令從許，見今定楊仲和等罪惡，欲呈奏玉皇，令君叟就此投下青詞，急回。自後，徐沂任滿離去，楊仲和從此辭棄吏門歸家，誓修善事，解脫罪惡。因贖得真武聖幘，三時香火長齋，稱念真武尊號，逐日接待僧道及孤貧。或有人家死亡，無力津送，仲和即典賣物件，出錢津送。自此，家道淪落，妻孥死亡。又將幼子賣與李員外家，得錢六千，亦施與人，州郭有居士之稱。經二十年，皆藉親知照顧，遂居僻巷，一心供養真



武。忽遇一貧道人相過曰：汝本吏人，罪惡如故，何得悔悟，棄家守貧，奉聖無怠。觀汝悔心，必感天宥。貧道有一冊文字，借汝傳之此術，可以資身。囑付畢，道人忽不見。仲和開視，乃西山十二真君籤。仲和遂置竹籤一百二十，竹筒盛之真武像前。不及旬日，民俗翕然來占，靈驗如神。如求一籤，必當三五十金，或留一百文相酬。至於州官，俱來求問。忽有本州新任司戶李成道，尋訪楊仲和，稱是所生父七八歲時，賣與鄰家李輔之。十三上，受所養父祖李中立侍郎奏蔭恩澤。十九上，銓試，注授本州司戶。因知骨肉並死，獨有親父楊仲和，所以令人尋認，皆稱近亦亡歿，所有衣物，除葬送支用外，盡抄割入官。李成道聞此涕泣，遂於寺觀修建功德，薦悼一日。李成道黃昏獨坐書院中，見一老人道裝，立於空中，謂曰：吾即汝所生父楊仲和矣，汝身受貴，汝宜忠正。吾因悔過，皈依上真，得真聖傳授西山十二真君籤，拯濟衰朽。今已壽終，蒙東嶽照

牒稱諭，仲和身心正直，授麻溪注祿判官。又蒙真武授記，候此差遣了當，許爲七元勾當。吾祇有一事，未滿心願，吾生前供養真武幀像，并籤供具什物沒官，見在軍資庫塵垢之處，可收取上件聖像等物歸家，志誠供養，必助汝善果。言訖，潛隱不見。後官司估賣其物，成道贖得，於廨宇逐日供養。忽一日，朝廷遣內臣袁良弼，因皇后久患心氣，齋香往武勝軍仙圖山，投獻金龍玉簡法醮，經由許州，同知州羅宗孟，因見衙庭西南，有紅光罩蓋屋宇，令人探問，稱是司戶廳有官員士庶燒香，瞻看一舊畫真武像，并籤一筒，紅光罩定不散。時羅宗孟同袁良弼往看，良弼試將投龍聖意祈籤，抽得鍾真君第十大吉籤。良弼親錄奏聞。緣文母太后已得夢，漸安。據錄進靈籤，却與應夢同意。行下許州取會後，李成道被本路提刑余斌，用威勢迫脅，求真武幀像，并具事什物。纔到斌家，畫絹片片零落，化爲蝴蝶，飛向空中。所有竹籤一筒，先蒙朝廷索去，今大內寶應閣下者

是也。其成道奉聖旨，許還本姓楊，轉授光祿寺主簿。仍贈楊仲和爲悟本府君。楊成道纔得轉官，亦死。今許州見存楊府君父子祠堂，祈求有感。

#### 良嗣感祥

荆南府左班殿直孫良嗣，一生供養真武，委有精虔，常獲神貺。因觀俗塵，多殺物命，每自思惟，皆是輪回，何忍爲之。常出市肆，見人携賣有命之物，便須買歸，或飛禽用籠罩，或魚鼈用水器聚養，至天明，人未起，取出拋放。經十五年，良嗣自然達理悟性，凡所作爲，並有奇感，人皆號曰孫先生。忽一日，無病而卒，卜葬荆積山南。開墳，有衆鳥銜泥。裝壘土塋，地穴出水池，化生魚鼈，地生芝蓋。下槨時，有五色祥雲，罩映四向。荆南府應係官庶僧道，盡集墳所，以香花幡蓋，螺鈸法事。祖獻時，知府諫議大夫章庭老，亦崇道奉真，步至墳前，有一小竅，現出龜蛇，盤旋喜躍。乃知孫先生終歸北極真武之佐矣。應現靈物，移時自然不見。州府地境，既有異人感諸佳

祥，理當具奏朝廷。續准中書劄子，令於孫先生墳所，造廟刊碑，記其聖應行狀，贈孫府君廟爲額。

玄天上帝啓聖錄卷之七

玄天上帝啓聖錄卷之八

元晏悟化

潭州年例，衆戶率錢，起置三月三日、四月八日、六月六日、八月十八日，放生社會。康定元年三月三日，伏值真武生辰，預先收買飛禽水族等活命，籠器盛貯，於祥福宮至日，遍市迎引，臨大江讚詠，放生其飛沉之物，或向空復墜，或水面仰浮。社衆用人撩拾，逐一取看，爲飛禽者，或被膠網粘罩，弓彈獵射，各有傷折。爲水族者，被罾釣張取，籃羅採捕，鱗甲頭尾，皆有破損。衆皆慘然。候齋罷，散分靜僻郊野，且得城市之人眼不見矣。社衆回宮赴齋，宮主道士周元晏，升堂講演真武經一遍。時會中，忽有雲遊道士，請問周元晏曰：幸對□方海衆，在此證明，願垂開示此會因緣，使□人有所解悟。元晏云：潭州一歲，有此四會。今日此會，乃是真武靈應真君生辰。外有四月八日，是釋迦佛生日。六月六日，

即東嶽泰山掌命府君生日。至八月十八日，乃是四海九江龍君神母慶會東海，校量水族之辰。並收買禽魚活命等物，出籠入水，名放生會。學人進曰：非名放生，則是故殺，誑殺，昧殺，貪殺。元晏曰：何謂也？答曰：既不殺，其今日放者，皆不飛不躍，何也？飛禽本生於林野，魚鼈蜆蛤，皆產於江湖，二等乾濕性命，與人無異。除當死，償人厨食湯火之債，自有受者。還知因有此會，致令物命屈死者多，故使愚下之輩，不避罪業，祇圖眼前財利，百般計校，日夜打捕。守待積聚，饑餓迫切，萬無十生，十無一活。設有存者，皆傷中之物，是爲故、誑、貪、昧等殺。遞年如此，實是造業，何謂化生。况真武乃高天北極正直治世福神，豈受人間私殺爲獻。元晏無對，遂下座，揖留其道士，欲詢姓名，不覺隱去，更無蹤由。當時，却見所收放不去禽魚等物，就籠器中，各變白光，向空而去。社衆咸睹，知是真武垂慈，愍惻生命，親自降靈，廣施教化，誠其殺害。

潭州從此罷放生，改爲施貧會。時知州陳襄申奏，承朝旨，將此事爲驗，送有司，刪制放生爲殺害無益誠文，印賜臣僚及宮觀寺舍，遵依奉行。

### 王袞烙鼈

宿州有比部員外郎王袞，受太平州蕪湖知縣，賦性剛執，貪嗜滋味，常將活鼈用火烙，生取其肉，却入磁器烹饌。有男長修，累次與母親勸告誠食，終不允從。忽值二月三日，縣坊興集放生迎引社會，往朝元觀獻紙。王長修往看，問觀主道士承子堅曰：多見放生社會，就四月八日，於寺院興集。何爲三月三日，却來道觀集會？承子堅云：三月三日，乃真武降生之日，普通善識，於是日，如法供養，俱放鯉魚鱉鰓之類，此是真武大避之物。緣鯉魚屬北方癸化，至夜，朝北頂盤七點。鱉如神龜，鰓類聖蛇，放此三物，表無殘害之心，各要懺罪消災，求恩護福。長修聞此，歸說與母，轉告其父。袞一向執迷，不從諫勸。長修潛於承道士處，轉求真武畫像，及傳下降避諱等

式，歸家與母親妻兒，別置一室供養。漸至年深，王袞轉駕部郎中，充邢州巡轄，獨往赴任。將至中路，於馬前見一道人曰：公莫是駕部郎中王袞，前赴邢州，此去正是郎中負命之處。袞欲再問，道人潛身不見。袞屈邢州，思慕魚鼈供厨。緣邢州不產此物，遂至決責從人，無明杖楚。自後染患，漸至經纏，醫理不差。忽夜叫，言被無數帶殼水旌銜冤纏繞索命，咽喉喘躁，四肢痛楚，坐卧不得，死生無門。因此，痛悔中不覺右手五指上，如被物咬，疼不可忍。忽失聲叫真武真君一聲，覺氣壅喉胸，遍身極冷，漸有喘息，良久氣和。乃云：袞爲性剛執，自小好食火烙鱉肉，不依妻兒勸誠，供養真武。後受此差，至中路遇道人言，前去是負命之處。袞愚頑不悟，遂遭此疾，痛楚難忍。又覺於迷亂中，急連稱叫真君求救。忽覺其身在一山上，見真武真君前，列數行負火刃鱉類，銜冤索命。真武遂指袞曰：汝恣殺物命，以充口腹，冤家業鬼相隨，無由解脫，汝被天地水

三官下降察知，罪犯損折二十年壽祿，合於邢州身死。緣汝有妻兒剋苦齋心，事吾香火。晨夕發願懺悔，祇爲汝殺害啗食之故。已爲申上三官，令特與汝解釋。所殺物命，一一令託化轉生水府，永無執對。仍與汝奏錄，重注壽祿如故。袞蒙真武授記，病苦頓消。因緣奏聞朝廷，陳請致仕。誓誠葷殺，修奉香火，看誦《真武妙經》十萬遍，并寫《道藏》經典，捨入東京太清延福宮。

### 華氏殺魚

興化軍程嗣昌，少爲商賈，性剛氣傲，不崇三寶，不親鄉友，衆皆嫌惡。嗣昌賣買，不使輕重斗秤，不虧他人價直，不曾用心秤量人物，不慕烹炮，少食活物。偶客於密州板橋郊西鎮，此地多食鸚鵡、鴿鳩、喜鵲，每日街市煨剥無數。因出郊遊行，見人或擊鷹鷂，或挾弓彈，或張網羅，不忍觀之。回歸城中，夜靜露天，於星斗之下，發心蔬食。命工刊板，印施戒殺圖一千本。適值十月上七，真武下降，乘此聖力，普願人心回改。有稅務攔頭彭景，最

是好喫酒肉之人，亦受一本，歸家讀向妻子華三娘，却生嗔怒，用手碎墮，棄於穢濁之中。次日，華氏買一黑魚，方用砧刀，如被人把定雙手。其魚跳起，尾稍刺入眼中，如中一刀，滴血在地，化爲蟲蟻，沿上牀席，啞啞華氏面上。鎮市傳播，祇因不敬誠殺圖文，立受惡報。忽一日，彭景酒醉，於市中見嗣

昌，便出言毀罵，稱板橋自來無人誠殺，亦自安樂。你是興化客人，亂施文字，壞却我妻一目。用手拖拽嗣昌，意欲作鬧。嗣昌脫走，歸房思悔。時監鎮向執，與巡檢宣旦聚廳，見嗣昌脚懸地面三寸許，浮空行，立於廳前，附神而語：吾是真武真君。向執等備香設拜，遽蒙降言：吾見此地居民，累劫好食飛禽，業障深重。有興化程嗣昌，印施誠殺圖，是爲最上善行。祇今華三娘不能信受，因殺黑魚，反害其目。不獨此人受報，凡好食生命，不悟因業等人，難免殃咎。嗣昌恍惚化去，不見形影。方行詳究，忽據鎮廂申報，客人程嗣昌無病身死。監鎮等聞之驚歎。華

三娘患眼在牀，纏綿半載，方得命絕。向執與宣旦，得替歸京，將此因緣，鏤板印施，勸誠殺生。仍終身崇敬真武香火，致上達聖聰，蒙宣向執臨見，逐一聞奏。奉聖旨，贈送有司照應，曾謚真武靈驗云：三元一神，通應十門。煒赫光祥，咸真滅殞。

### 朱氏舍利

袁州有左班殿直充筠州監稅朱良恭，到任一年身死，家貧無兒，祇有一女，同母挈喪還家。不逾年，母亦死。其家祖來供養真武，其女朱氏，爲鄰里求親，並不以爲意。鄰里等人，却誹謗，毀其不正之事。朱氏遂於真武前發誓，至死不嫁人，願得一患在身，爲殘疾之人，方絕外求。年四十，忽雙目失明，亦不召醫，從此無人求親。天聖六年九月九日身死。既無親屬，官司須當檢視。袁州據司理趙平取覆，其朱氏屍首，不容檢驗，前有烏龜，後有赤蛇，沿身遮護。時知州何珪，通判王堯臣，親見此異事，遂召僧道祈告，欲退龜蛇，即爲殯葬，其龜蛇驀然不見。

差四鄰買棺盛貯。尋問侍妮陳菊香，據說因被人求親，逼抑不允，將事誹謗，以致發誓，不願事人。逐日禱告，真武降靈，爲兒照察。在失雙目，不久，無疾而死。肉體顏色，與生無異。臨終時，祇言將我屍，就壬癸方火化。何珪契勘，九月九日，正是真武下降之辰，朱氏偶然而死，有龜蛇衛身，稱化於壬癸方，切令依從焚化。纔發火，其朱氏化身於雲端，告衆云：兒今不入六道，轉生於沂州劉籍家，不二十年，但記有劉生，名播天下。見有非毀兒身不正之事，任一火焚之，乃可辨認。告辭而去。火過骨，有五色堅固舍利，光明粲然。衆皆求請供養。向者，亂生誹謗等輩，並口患癰痔，膿血臭穢。各詣真武殿，哀告懺罪，漸獲安愈。袁州人家，遞相戒忌非飾口過，受持真武香火。太守具奏朝廷，承回降下沂州，勘會屯田員外郎劉籍妻，九月九日丑時，委生一男，事無虛冒。准中書指揮本州支官錢，就天慶觀真武殿建醮。并就元北方化處，權立照應，準備向去

檢認異迹施行。

### 梁公冠簪

磁州有倚郭清泉女冠道宮，戒行清修。磁人敬仰，與天慶觀相通。磁人凡有醮筵法事，看誦經卷，俱請清泉宮女冠。爲天慶觀道士妬嫉，買囑群小，逐日攔截宮門，纔見有人入宮請召修設，遂來攪擾，兼起謗言。因此，漸次無人來請召修設。有女冠梁寂真，年十七歲，曾授北極法籙，持課靈感。遂早夜發香，對真武像前哀訴，伏願速彰報應。尋有刑部員外郎黃勉，新知磁州赴任，將近城，夜宿平原鎮驛，夢見一人，紫袍金帶，稱吾是清泉宮北極殿掌籍判官，爲見磁州知通佐官，皆不歷事，惟務欺曲。且如清泉宮，見被天慶觀道士妬毀，阻絕檀信。如明公到任，須治此枉屈。黃勉驚覺，記錄。到任兩月餘，偶過清泉宮，入謁北極殿，細認著紫判官顏貌，似前夢中之人。黃勉歸衙，遂指揮軍巡等，言與清泉宮事件，限半月，要見公事。將及限滿，有村落社衆六十餘人，年例來清泉宮，

建保田蠶法醮。其夜，復有浮浪之人，結集成群，趕逐社衆，被軍巡捉到莊花三等十四人，押下訊問。及勾到天慶觀道士陳有章二十六人勘招，州司量與科斷。惟首惡陳有章并莊花三，並與編配奏裁。黃勉又夢前日判官，告說爲天慶觀，亦是奉安北極四聖香火，若將有章決配，有玷吾教，不須申奏朝廷。黃勉遂令結案，疏放陳有章，其莊花三，編管別州。不久，梁寂真染患瘡痍，臭穢身死，葬于東門外官地。經半年，因通判蘇應之出城，相度窰務，聞臭穢襲人，其地皆稱，清泉宮葬梁寂真在此。蘇應之立追清泉宮主首姚寂冲等，移往僻處藏殯。便令開土，但棺蓋浮懸一道，不見屍首，祇有冠簪一條，及赤蛇碧龜在內，所是臭穢，變爲異香。應之焚香拜謝，遂取龜蛇，齎見黃勉。因詳梁公在生，崇修真武香火，故得尸解之道，獲顯龜蛇異事。宜送清泉宮真武殿供養，三次送入殿，三次相纏出門，臬外張口，有傷人之意。黃勉即焚香禱祝，莫是別要添置香火，待奏

朝廷，別立殿宇。其龜蛇即迴旋入殿，一陣風起，龜蛇不見。本州開析保奏，續降指揮，令守臣支上供錢，如法建造真武殿。并立梁寂真祠堂，贈通應妙化仙師。自後，本宮興隆，教法大振。

### 天地垂鑒

廣南賓州衙宇，有伏屍精怪，前後官員，不肯注授，非自身染患，則兒女死亡。雍熙中，有禮賓副使楊從信，一生慕道，書符篆籙，爲人救治疾疫，侍奉北極四聖香火，各有感應。纔到任三日，屬官來問：可就延福禪院寢膳，緣州衙多有不祥，切恐深夜驚動從者。從信既感真靈護身，祇於州衙卧處，備新果茶酒淨水等，取隨身真武供養。至夜，戌末亥初，用黃絹一丈二尺，用辰砂書篆六丁神將追魂籙一道，奏告真武。禱祝畢，隨紙錢燒去供養。經七晝夜，州衙安然，皆無驚怖。至第十日，從信亦無響報。再懇真武，願速報應。當夜二更，聞窗壁震動，如風雨聲，燈燭皆滅，或見電光閃爍，良久平定。五更二點，從信聽得有人敲房門，

從信起身潛窺，見供養真武燈火如初，於案前一艷粧婦人，叩窗叫言：念兒是周朝張忱侍郎之女，聘與賓州刺史姚文吉，此人寵信偏婢范香春，同謀將兒用練帶勒殺，就本房掘地坑埋。不久，姚文吉等，去提領修築潼關，爲事不端，遂被群馬踐向山坡，寸骨不收。

今兒身沉墮於此，魂魄常守其尸，不得解脱。今因禮賓禱祝真武，差六丁神將同城隍土地，搜捉兒去，押送風吓囉山，展轉沉爲下鬼。兒告言冤屈事理，蒙真武慈憫，特與授記，得超人天。切念兒尸尚在東房南邊壁下，約深六尺，若得出離，便得超生。今來懇告，爲兒作主。從信候早，令人鍬掘，果有全副骸骨，取出用楸木盛貯，於延福禪院殯寄，州衙從此安靜。從信因勸諭世人，親敬上真香火，以求保護之福。且謂善惡無門，惟人所召。若平等無欺，天地垂鑒。況有妖魔，敢爲禍患。凡爲人，但心慕大道，敬奉天地，動止之間，神明衛護，何懼邪祟。惟供養真武，即獲正道，永鎮群魔，迎納嘉祥，門庭清

靜。於是賓民悉皆承稟，無不虔恭。後從信歸京，差充皇城內巡檢，兼兌宮令官。偶陪御祀祀家神，因奏此，奉聖旨，送有司勘會，賓州舊無宮觀，宜令轉運司相度，限五年，建宮觀二所，選道士焚修，官給錢糧供贍。特賜福聖，并乾熙觀爲額。

### 神靈奏舉

東京咸平縣戶部侍郎裴宗敏，有三子，彥先、彥修、彥和，俱受父蔭。彥先謹愿敬奉道法，其彥修、彥和，操心欺曲，豈顧天地。當入京注差，又應舉，惟彥先往崇福觀真武殿，焚香求告，願保扶諸弟，同預科撰。抽得黃真君第四籤，詳其籤意，乃兄弟憂戚之兆。遂言與二弟，各宜謹守。而彥修、彥和，反致嫌責云：我等之命，何爲取信於泥裝塑畫。後各就試，彥修、彥和不中，惟彥先獲薦及第，授大理評事，守明州推官。彥修注賓州，遷江縣尉。彥和授金州監酒。彥修、彥和，從此嫉妬。見兄應中高科，皆怨天地無平等主文，不擇藝能，心憤憤。自兄赴任明

州，不惟廢罷香火，後二弟亦各赴任，臨行，又將家堂供養三清諸天星幀等，焚棄而去。彥修赴遷江縣尉，到任兩月，因巡捕海寇孟軍三等，被伊捉去，不殺，割下舌尖放還。彥和赴金州監酒，二年，虧欠課利四分，蒙按察奏劾，委官攝勘，詐稱患死。兄彥先，於明州具狀，遞申朝廷，願納官罷任，贖弟過愆。續蒙回降，候任滿，別聽指揮。彥先莅事公正，吏民贊揚，知通及提轉等司，皆同罪保舉。又蒙中書指揮，候裴彥先得替到京，令有司引見，莫測聖意。及至朝見，奉問裴彥先始末，有何內學。奏云：臣自祖以來，崇敬神天，香火不絕，別無內學。聖旨云：因去歲九月九日夜寐，忽夢家政堂福神真君顯助，保舉卿之名字，言卿有柱國之功，常懷忠孝。又稱你有二弟，雖爲命官，此乃敗國亡家之人，不宜委任天籍，注定合勾鑿姓名，不延壽祿，以顯彥先行與道合，上應神靈，下至朝臣，例皆奏舉。其彥修、彥和，行迹不善，神祇降災。爲善爲惡，無非顯報，使人

畏之誠之。裴彥先當殿轉授太子中允，賜緋，知洪州豫章縣事。

### 聖井辨異

懷州開膳脂鋪謝景元、景修兄弟，兄好遊冶，弟慕崇信本家自祖有家堂真武，凡事祈求，無不感應。景元耽酒呼博，家計漸壞。乃思景修常言，家堂真武靈驗，因懇告云：今欲與人賭錢，保當贏他人財物，須得吉玦。累次信用，贏得一二百貫。後復懇求，吉兆而去，輒輸一百餘千。發怒歸來，將真武堂盡皆拆棄。景修再自修完。後景元賭博日輸，種種不利，轉生怨恨。一日，景修上京販賣，其兄毀拆聖堂，其本像用刀碎劈，棄向井中。景元三日後，忽患遍身瘡癩，膿血滴瀝，死活不能。景修在京，夢一小童，披髮跣足，渾身俱黃，頭戴石盤枷，大哭告云：手足皆傷，疼痛不任。近看，却是數塊損碎黑木頭。遂驚覺起來，自省家堂真武，必遭毀壞。遂歸懷州，見家堂委遭毀壞，兄病惡瘡在牀。雇匠者修蓋，及下井取真武木片，轉成全身。不期此

井，汲上水漿，色如琥珀，別有一般香異，傳聞州府。時知州史館馬荀，聞此奇異，是日，率州官來景修家，令人汲水辨認，見香異非常。及具述景元受報，見患惡瘡。馬荀令汲一盞井水，與景修喫。纔飲水罷，雲霧四合，見景修空中立身，彩雲遮擁，仙鶴前引，揖謝馬荀及辭衆云：今朝見金闕，白日上昇。馬荀備奏，准御札，令懷州別造官屋，兌換謝景修，連井屋基破，以省錢修蓋謝景修真人上昇觀一所，及蓋殿宇奉安聖井，不許汲水。或遇民間疾患，許汲救治，特賜聖水觀額。每歲撥恩澤披戴。焚修道童二人，仍賜莊田房廓錢，充常住所。有兄嫂一房，盡歸景元存養。自後，家業熾盛，一子及第，後代異事也。

### 焦湖報惡

淮西巢州居民，不論貧富，競好啗鼈，不顧腥厭，觸犯天曹。日月昏暈，星宿無光。乃有九天採訪使者，檢察上奏，遂感玉皇，勅命北極紫微大帝，及天地水三官嶽神取問，巢人罪業已

積，得何所報。北極奏云：此地歷劫貪殺，四足水族，冤魂相執，既合償還，須連地址除滅，俱令解脫。玉皇告北極曰：衆生惡積，信不可容，合傾城蕩爲大洲，方得清淨。於是，北帝宣告真武曰：汝爲三界遊奕，察人善惡，奏注福罪，豈不知巢州積劫以來，好殺鼈鼈，此乃厭觸，上犯玉帝勝遊，罪惡不該赦宥。令此一州，溺爲水瀆，汝宜謹之，急速奉行。真武奏北帝曰：巢民雖有重業，未必俱是殺害水族之人，若槩行傾陷，終負冤枉。容臣會問，等第而行。真武遂令從官天罡神將，化爲大鼈，浮遊巢溪，漲塞市橋。時州官遣吏爲轄，就水宰肉，分俵郡官。其次，巢州皆得肉啗。於是，天罡回報真武，巢州城土，委合化爲大水。雖變爲大魚，死浮要處，全不擇腥濁，悉皆分食。真武歎曰：此地衆生，罪業彌深，不可救度。真武自化雲遊道士，降下巢州，求化淨水。前後經遊七日，民間遍行，悉皆腥厭碗器，無一淨處。行至小巷，獨有一家，見一老嫗，復前求水。嫗以

椀盛水與喫。乃問婆婆何姓，作甚生業。婆曰：姓焦，本爲吳人，寄居此二十餘年，賣粉食爲活。家有一男一媳婦，共三口。道士問曰：汝家水椀，因甚不腥？婆曰：自到巢州，爲見人兇地惡，家家好殺水族，不知罪福。老婆戒殺食素，其水并椀，皆得清淨。道士告曰：吾非凡人，乃天神也。念汝有善業，故來化妝。不久，巢州有洪水，汝急携子走避。未委汝身，要何果報，吾有三事，汝當選取一願。一欲子孫爲官食祿。二欲便獲富有榮華。三欲永受香火欽崇。任取一意。婆拜曰：何敢過求富貴，若得久遠，一炷香火不絕，祇此是願。真君曰：汝今每日早晚，上州衙門側，看石碑下一石龜，若見龜眼俱赤，急携子及婦，出南門去，逢見聖女山即住。真君言訖，化白光不見。焦婆從此，逐日上州衙門看石龜眼，將及月餘，人謂焦婆風狂，被人戲謔，用朱色抹其龜眼，皆紅。焦婆觀見石龜眼赤，領男并婦，走出南門，奔馳十里，有山名聖女。焦婆上山，回顧

巢州，逡巡洪水四合，浩渺無際。忽於雲中，見一神人，披髮跣足，著昏黑袍，形相與求水道士無異，叫云：焦婆，其水屬汝所管，祇此得香煙不絕。囑付隱隱而去。焦婆令其子緝草爲舍，自忘寢食。晋朝聞水陷巢州，差官訪問，四遠莫知所因。遙望聖女山，獨有一家。官吏上山，來見焦婆，詢問因由，具奏。先賜供給焦婆口食，仰鄰郡逐時送給。不久，焦婆并男、婦，相繼身死。朝廷立廟，封爲靈顯聖母，及命其水，從聖母本姓，謂之焦湖。四通船舫，至今祭奠祈禱，無不靈驗。今屬淮西路無爲軍巢縣，四接廬、壽、舒、和等州通運。參詳報應，善惡甚明。巢州周回二百餘里，爲洪水所陷，改巢源爲焦湖，中存聖女山。特封焦婆，號靈顯聖母。後爲風浪四起，漂溺舟船。官民祇以恩願，祈請聖母而已，其風濤兇猛轉惡。有行醫老母，在西晋城進狀，稱是焦湖植利之家，爲見焦湖風浪傷溺人船，官司惟禱於聖母，殊不知，聖母本塵俗人祇，因戒殺蔬食，遇真武，

獻水清淨，發聖爲巢水土地。蒙國家改名焦湖，封號靈顯，承此天地之恩，尚未能報，何爲却興風浪爲害。蓋是舊日巢民報償，水族冤魂相執，卒無解脫，所以造作毒風惡浪，競傷人船，遞相報對。如要消伏，除是真武，可以救此。言訖，忽然不見。晋朝看詳投狀：老母乃是焦湖土地，靈顯聖母化身。報說，當急速依應行遣，尋差使命，并道士，同往靈顯廟，啓建道場，獻御香，奏懇真武，祈請風浪不生，往來寧靜。道場經一月，焦湖風浪頓息。使命欲回，忽於雲霧中，現一符吏曰：臣是中界直符，受真武將軍差，報官家，焦湖波濤，是巢州殺害龜鼈酬償，冤執不能解脫，致興妖禍。今朝廷禱祈平安，已蒙真武面奏北極，因朝三清，得玉皇勅旨，并降吉祥甘露，已將焦湖惡報冤鬼，與水族等，解結洗滌，並送東嶽泰山府及地府冥司，係名收錄，量度輕重，報盡受生，焦湖今得平息。直符遂退。時晋朝再遣使降香建醮，於聖女山，報謝天地，仍就山建真



武殿，勅賜爲額，并加贈靈顯順聖之號。

### 虛財化礫

韶州明陽宮有洞天，名青羅福地，昔神仙張嶽修真之處。遞年於五月五日正午時，有雜色飛鳥，俱來洞前飛舞嬉噪，人謂衆禽隨鸞鳳來儀。因作散禽齋會，陪率錢物，置備紙馬，以此名曰，懺獻諸天星宿。燒過紙贈，積聚天曹，無名收寄，致蒙北極紫微大帝問殿前四聖神將。時真武出班奏曰：此非天曹合收，係韶州明陽宮詭詐，規取稱有鸞鳳來儀，誑達天曹。又蒙帝問：若明陽宮五月五日，奏獻不實，因何是日諸禽飛聚。真武復奏曰：此日午時，係臣下降到彼，諸禽競來，受臣法氣，解結披毛宿緣重業，所以舞躍嬉噪而去。帝曰：天曹將無名紙馬收受，將作何用？真武奏云：可行下東嶽，椿留支用，來年必無人燒獻。其明陽宮，次年復會，四遠人民，盡至洞前聚集。過申酉，無一翅來。忽有一鬚頭道人，用手指定宮門，默然而立。繼令

人召到，却言：今歲飛禽不集社會，永爲罷去。仍告與前項因依，教本宮向去五月五日午時，就洞前焚香，求禱真武真君，解穰累年虛名，率財冒達天曹罪。若不信，三年內，看有報。道人起身入青羅洞，更不見出宮門。不信，次年又率集其會，群飛又不至。及三年，是日因化紙，狂風吹起紙火，從庫堂沿燒，約一時間，宮庭化爲瓦礫之地。韶州收錄住持道士張安象，勘招前項故違聖諭，致遭天火，具奏取裁。准中書指揮，五月五日早朝，據司天臺奏，觀見天行飛火，合燒韶州背逆正道宮觀。及有內臣凌招慶，附神降言：真武亦報火燒明陽宮，爲從邪惑衆，率財非用，積犯天曹，化諭不改。今奏到事理，合其應驗。所是明陽宮，更不立額，祇建真武殿并小道院，別選羽士十人焚修。張安象特免決，還俗疏放。合行關告諸路道俗，今後稟信天地，無令有背正真之道。

### 假燭燒塵

南安軍開隆觀，元是太上無極淨

虛天主祖氏宅基，緣南安居居民惟崇真武，每至下降，盡來燒獻香紙燈燭等。觀前有一雜貨鋪，本觀凡有會設合用物件，皆於此鋪收買，惟用蠟燭尤多，却將臭穢牛脂觸朱破布，僞作真淨蠟燭出賣，不惟煙氣薰觸上聖，兼祭賽求福，反求穢瀆。被星辰天真及嶽瀆神明，奏達三清玉皇暨天皇，北極令下天曹諸司檢攢。忽一日，看真武殿香火行者，夢一神人，報云：觀前賣蠟燭者，曾三世爲人，世世惡業。今姓黃名禹，猶賣穢脂假燭，觸犯天曹，罪惡貫盈，永失六道，合爲微塵。今係佑聖院真武管察善惡，既受天符，以報黃禹之罪。明日，當自知之。行者驚起，告於道衆，言猶未畢，黃禹店前，有一老兒，商量買燭十條，要獻天曹，須是真燭可矣。黃禹怒云：我二十餘年賣此燭，盡獻天曹，何故云假。令先買一條，取火點看。不覺驟風，起吹火焰，沿燒屋宇，老兒亦自不見。其黃禹因貪救物，致令火逼，燒爲灰塵。經一時刻，獨燒此家，不留分文。至火滅，店內有一大

柱，不曾濫火，正面如斧劈一片，上有天書隱記。士人道流，俱來驗讀，並知是真武真君聖迹。官司令人用紙筆抄錄，纔了，其柱又從裏面火出燒盡。其意，與觀中行者昨夜之夢相似，通露罪惡，詳此情由，速招果報。南安軍太守，不敢隱蔽，尋錄一宗事情，申奏朝廷，蒙看詳批降：人之處世，善惡由心。善事如江海潮波，來無形影，去無根源。惡有速報，如天地產物，是處皆應，可不謹之。宜下南安軍，依此立石碑於觀門，以顯真武垂報無差。仍布告中外，以戒永世。

叙功賜銜

勅寶應閣，惟神陰相。克示顯靈，宜可叙功。特賜真武，永充定國無礙慈悲家政殿，授上銜玄初鼎運上清三元都部署九天遊奕大將軍，左天罡北極，右垣鎮天，真武靈應真君。奉先正化寂照圓明莊嚴寶淨齊天護國安民長生感應福神，智德孝睿文武定亂聖功慈慧天侯。水之精，贈同德佐理至應大道顯明武濟陰盛翊聖，左正侍雲騎

護國保寧輔肅玄初太一天大將軍。火之精，贈同德佑理至惠誠重感慈普濟陽辯武聖，右正侍雲騎護國保靜輔肅守玄太一天大將軍。封贈如前。奉御製讚入閣，謚爲策寶。

萬物之祖，盛德可委。精貫玄天，靈光有煒。興益之宗，保合大同。香火瞻敬，五福攸從。

玄天上帝啓聖錄卷之八

（陳秀峰點校）

# 046 玄天上帝啓聖靈異錄

經名：玄天上帝啓聖靈異錄。  
元徐世隆等撰。一卷。底本出處：《正統道藏》洞神部記傳類。

## 元創建真武廟靈異記

翰林侍講學士兼戶

部侍郎徐世隆撰

皇帝踐祚之十年，莫新大邑於燕，落成有日矣。是歲冬十二月庚寅，有神蛇見於城西高粱河水中，其色青，首耀金彩，觀者驚異。槃香延召，蜿蜒就享而去。翼日辛卯，復有靈龜出遊，背紋金錯，祥光絢爛，回旋者久之。夫隆冬閉藏之候也，龜蛇潛蟄之類也，出以是時，其爲神物也，昭昭矣。既而，事傳禁掖皇后，遣中使詢於衆，咸以爲玄武神應。於是，有旨以明年二月甲戌，即所現之地構祠焉，昭靈貺也。謹按

文耀鉤云：北宮黑帝，其精玄武，寔北方之神也。我國家肇基朔方，盛德在水，今天子觀四方之極，建邦設都，屬水行方盛之月，而神適降，所以延洪休昌景命，開萬世太平之業者，此其兆歟。嗚呼，廟既新矣，神其莅止。自茲已往，俾雨暘時若，年穀屢豐，躋民仁壽之域，寔我聖后輔佐聖天子，敬恭神明之意也。世隆承乏文職，獲睹茲瑞，敢跡其實，爲之記云。

至元七年二月 日。

## 元創建昭應宮碑

吏部尚書臣徐世隆奉勅撰

國家肇基朔方，以神武定天下，列聖相承。際每之外，罔不臣妾。主上誕膺天命，嗣守大統，稽考典章，用潤色鴻業，建宗廟，修禮樂，立官制，文物煥然爲之一新。惟是宮殿未備，群臣請定都於燕。上可其奏，乃以至元三年，新都于故城之北。越六年十二月庚寅，城之西，高粱河之南金水中，有蛇出焉，長尺餘，首耀金彩，背負青章。見者異之，咸奉香迎拜，蛇馴而近人，

引頸顧眄，蜿蜒入盤嗅香，久之而去。明日，復有神龜，玄文綠質，游泳岸曲，若出而效靈者。衆以爲龜蛇天地之關軸，當隆冬閉藏之候，鱗介所蟄，今迭出互見，必有由而然。太府監玉牒尺不花，被中官命監工役西郊，適睹此事，遂入奏聞皇后，使訪問博物大臣，以玄武神見爲對。遂出內帑物，俾即其所見之地構祠焉。特遣玉牒尺不花庀原缺葺役，以行工部尚書段天祐，鳩工砥師，復繪圖以進。皇帝若曰：神聖能陰庇吾民，可不吉蠲祀享，以答靈貺乎。乃詔大其棟宇而爲之。宮既成，賜名曰昭應。仍勅詞臣文于石，臣世隆謹按漢張衡《思玄賦》云：玄武縮于殼中，騰蛇蜿而自糾。蓋蛇龍類陽也，上應乎乾綱。龜玄物，陰也，下應乎坤軸。惟陰陽交和，而神應斯至。今主上聖德，神功格于上下。沉幾開闔，旋乾轉坤，其厲精爲治，綜核名實，有漢宣帝之則焉。其創制立法，移風易俗，有魏孝文之度焉。至若愛民如子，禮賢如賓，舍己從人，以辭色假借

臣下導之，使言則唐之文皇，不啻過也。加以敬戴不怠，肅恭神明，是宜上帝降靈，以彰明德而昌景運，不其偉歟。臣世隆敢百拜稽首而獻銘，銘曰：玄武維星，黑帝之精。其來有徵，其占有成。其符，龍德之馨。

皇帝曰：嘻，神格是歆，神保是承，匪宮匪庭，曷以將時享之。誠迺隆其棟，迺高其楹，門寢靖深，神之攸寧。于以奠水德之靈，其水惟金，其島惟瓊，神臨其間，壯帝之京。以永天子，萬年之禎。

至元七年九月 日。

### 元創建昭應宮碑

翰林學士知制誥兼修

國史臣王密奉 勅撰

聖人有天下，莫不以神道設教。皇帝龍飛尊禮，百神咸秩。無文皇后，躬親內政，德協宸極。凡所以幽贊神明，興崇祀典者，實勤備焉。謹按有司所具事蹟，維至元六年，都邑肇新，中宮諭旨太府，監度西郊高梁河鄉隙地，以居新附之民，廬舍既營，市肆亦列。

乃以季冬十有九日庚寅，致祭于金水之神。時方盛冬，蟄蟲坯戶，動物踟躕，俄有祥光燿耀，附水西來，迎而視之，有蛇其長尺許，背青章而首金色。衆見其靈異，駭而聚觀。太府監玉牒尺不花，乃率其屬，焚香羅拜，承之以盤，蛇蜿蜒來登，延頸四顧，若歆若享，移晷而去。明日，復有神龜浮于波面，背負玄文，金碧粲錯，回旋泛泳，引首向岸者久之。觀者咨嗟歎息，以爲昔所未見。玉牒尺不花，以其事奏聞皇后，乃遣問諸博物大臣，其對以爲龜蛇黑帝之精，季冬水王之月，以是月而有是祥，其玄武之靈驗歟。國家肇基朔方，奄有四海，今京邑告成，而是瑞來格，神理不言，應以象類，蓋昭昭矣。於是皇后分禁中供用之物，命太府監玉牒尺不花，即於所見之地，興建廟貌，以奉香火。仍命行工部尚書段天祐一同商度，給其工役。落成之日，賜其額曰昭應宮。重門宏敞，闕殿深嚴，翬飛璇題，金彩溢日，遂爲京畿偉觀。昔周室方興，大任大姒，以思齊之德，流

肅雍之化。時有騶虞麟趾之瑞，形于篇什，播之詠歌。今皇后德侔任姒，化並西周，是宜神龜靈虺，見瑞呈祥，與騶虞麟趾之應，蓋異世而同符矣。噫，明者見微而知著，睹物而論理，皇后懿鑒淵衷，沉幾先物，出捐金帛，修崇宮室，非資燕暇之安，非以奉遊觀之樂，蓋將昭揚神庥，紹隆景運，輔成聖天子神道設教之意耳。臣磐既書其事于后，拜手稽首，繫以銘辭，銘曰：德有感，神無方。靈何符，彰聖皇。彰維何，冬季月。蛇蜿蜒，龜奮蟄。哲人占，黑帝精。皇祚安，天下平。宮于河，后有旨。萬斯年，福天子。天子聖，后相之。嘻萬方，徵訓詞。

至元七年九月 日。

### 元賜武當山大天一真慶萬壽宮碑

翰林學士知制誥兼修

國史臣程鉅夫奉勅撰

皇慶元年春三月，京師不雨，徧走群望不雨，詔武當道士張守清，禱而雨。明年春不雨，禱而雨。夏又不雨，又禱又雨。既霑既渥，仍大有秋雨。

宮大悅。初均房之間，有山曰太和，又曰仙室，以玄武神居之，名武當。踞地八百里，峰七十有二，最高曰紫霄之峰，峰之最勝者，曰南巖。前有洞天二，曰太安皇崖之天，曰顯定極風之天，上出浮雲，下臨絕澗，猿啼鳥嘯，豺虎所家，人可投足者，僅尋文許。道家言，龍漢之年，虛危之精降而爲人，修道此山，道成，乘龍天飛，是爲玄武之神。至唐貞觀益顯，天下尊祀。宋理宗時，詔道士劉真人作宮南巖。不克，漢東異人魯大有隱居是，日草衣菲食，四十餘年，救災捍患，預知禍福，時人神之。天兵被襄漢去，渡河訪道全真，西絕汧隴，北踰陰山，至元十二年歸，與道士汪真常等，修復五龍紫霄壇宇，獨結茅南巖，或請作宮庭，曰：非爾所及也，其人將至矣。二十一年秋九月，師自峽州來，年三十有一，願爲弟子。大有欣然曰：吾待子久矣。即授道要。明年春正月，大有仙去。師躬執畊，墾山鑿谷，種粟爲食。維帥其徒，翦薈翳，驅鳥獸通道，東自山趾絞

口，七十里至紫霄宮，五里至南巖。南巖北下，三十里至五龍宮，又四十里抵山趾蒿口。歲三月三日，相傳神始降之辰，士女會者數萬，金帛之施，雲委川赴。乃構虛夷峻，捷木穹谷。刊在窮厓，即巖爲宮。廣殿大庭，高堂飛閣。庖庫寮次，既嚴且備。炫晃丹碧，繆轆雲漢。像設端偉，鐘鼓壯亮。引以石徑，蔭以杉松。積工累資巨萬，計歷二十餘載乃成。墾田數百頃，養衆萬指。至大三年，今上皇帝，儀天興聖。慈仁昭懿壽元皇太后，聞師道行，遣使命建金錄醮，徵至闕，及禱雨輒應。賜宮額曰天一真慶萬壽宮。提點甲乙住持。制加神父啓元隆慶天君明真大帝，神母慈寧玉德天后瓊真上仙，賜師號體玄妙應大和真人。延祐改元春二月，大司徒臣羅源，奉皇太后旨命，乘駟奉香幣，還山致祭。冬十月，集賢大學士臣陳顥，請加賜宮額，曰大一真慶萬壽宮。命翰林學士承旨，臣劉賡書之。申命翰林承旨，臣鉅夫撰碑文，集賢學士臣孟頫書丹，中書省參知

政事臣世延篆額。臣鉅夫竊惟聖天子原清靜之本，躬垂拱化，父天母地，懷柔百神，陶成萬類，子育兆姓，宵衣旰食，期底于治，可謂至德也。已師以雲栖霞舉之侶，而能振道濯德，焦心苦志，奮樹堂壇，以承天休，亦可謂豪傑之士矣。師闔疏果毅，方嚴質茂，雖大祠祭，不待沐浴更衣，所感必應。雖身被顯寵，如始入山，其有道者耶。若神之德，廣大混茫，變化無方，謂則宿所，鍾詎不信然。臣鉅夫謹拜手稽首，而獻詩曰：

翼軫之墟均房間，白雲峨峨武當山。根盤千里阻且艱，七十二峰羅煙鬟。帝遣玄武驅神姦，被髮長劍衣氈氈。穹龜脩蛇猛且間，乘雲而來御風還。跋余望之杳莫攀，真人學道鑄堅頑。飛上千仞誅榛菅，斡旋天樞啓天關。瓊樓珠宮翠迴環，霞披霧映黃金鑲。湛恩大號帝所頒，神來居之珮珊珊。寒松蕭颯水潺湲，飛香滿空馥蕙蘭。願神永永哀民艱，汛掃穢濁無恫瘝。我皇萬歲御九寰，興聖怡愉長朱顏。

延祐二年三月 日。

元加封詔

上天眷命，皇帝聖旨：朕聞越有貴神，是為玄帝。發祥大國，學道名山。位鎮北方，開皇家之景運。威加海內，殄庶域之妖氛。既昭服於純釐，宜推尊於聖父。元包有極，所以融一炁之胚胎。慶衍真源，所以綏萬年之祉祿。庸加美號，用答殊休。聖父淨樂天君明真大帝，可加封啓元隆慶天君明真大帝。主者施行。

延祐元年九月 日。

上天眷命，皇帝聖旨：昔有上仙降生，玄帝一炁，難名其妙用，萬方咸仰其英威。睟宇天臨，顧洋洋而如在。祥光日耀，信赫赫以長存。昌期既協於剖符，大號宜加於鏤牒。著母儀之特盛，配父道之常尊，聖躬有賴於擁全。慈仁允洽帝祚，益期於昌熾福祿來。仍聖母善勝天后瓊真上仙，可加封慈寧玉德天后瓊真上仙。主者施行。

延祐元年九月 日。

上天眷命，皇帝聖旨：武當福地，

久屬職方。靈應玄天，宜崇封典。瞻言真武，昔護先朝。定都人馬之宮，嘗見龜蛇之瑞。雖昭應已修於明祀，而仙源未表於徽稱。爰命奉常議，行褒禮，謂元者善之長。聖德合於一元，聖則化而神。元功同於三聖，拯濟民生而仁周。宇宙廓清，世運而威。暢風霆，訂鴻名而既嘉，宣寵光而何忝於戲。天道主宰謂之帝，四字庸鎮於山川。帝室眷命受於天，萬年永安乎宗社。思皇多祉，祐我無疆。特加號曰玄天元聖仁威上帝。主者施行。

大德八年三月 日。

上天眷命，皇帝聖旨：建用皇極，以協雨暘。敬重明神而消旱暵，感通一理也。惟爾水神，原於道家之說，於昭地軸之名，克相予守土之臣。傷農閔雨，使年穀以順成。厥靈赫然於戲，靡神不舉。用追跡於先王，依人而行，尚睠懷於下土。可封靈濟將軍。主者施行。

泰定二年十二月 日。

上天眷命，皇帝聖旨：咸秩無文，

異於灾旱。寰轍有規，一典也。惟爾火神，原於道家之說。式著天關之名，克相予守土之臣。傷農閔雨，使年穀以順成。厥靈赫然於戲，二氣良能以至誠而有感。百神受職，宜定功以行封。可封靈耀將軍。主者施行。

泰定二年十二月 日。

上天眷命，皇帝聖旨：朕嘉修真之流，貴得道之士。形神俱妙，僻處山林。精氣純全，能興雷雨。信若人之高躅，實斯世之罕聞。欲示褒揚，其頒渙汗凝真靈妙保和法師，武當山天真慶萬壽宮住持宮事張守清，為老子學，奉玄帝祠，登萬仞之層巔，構千間之大廈。功用雖成於使鬼，行能自足以服人。龜蛇常交媾以現形，狼虎隨奔騰而斂跡。素心既固，玄化彌彰。爭稽首於講筵，幾四千輩。不及脅於卧席，垂三十年。近臣有稱讚之言，太后有徵求之命。屢逢亢旱，方虞率土之灾。申禱上玄，並獲甘霖之喜。功已霑於庶物，身宜佩於殊榮。加賁冠

簪增輝，岳壑於戲鎮安。侯服真慶，爲南紀之靈祠。輔翼我家，玄武主北方之王氣。唯竭心思而致禱，庶幾福錄以來。崇欽哉，維時服我明訓。可賜體玄妙應太和真人，宜令張守清准此。

延祐元年十月 日。

### 啓聖嘉慶圖序

玄天以水德鎮北方，有國家者，實嘉賴之。而飈旂所臨，武當爲最。顯其翊運之功，育物之德，昭乎古今，迨非啓聖諸記所能歷數也。逮于皇元，肇基朔方。德運同符，天人胥契。故於尅定，立功之始窮。冬沍寒之時，而示現金水。誕開禎祥，其兆靈邦家，類匪前聞所得同也，而未有以傳。山之真慶宮提點張洞淵，因金水新事，發啓聖舊，編集而爲嘉慶圖。圖釋以文，得梓浸以行世，將以上揚鴻業，光昭神庥。雖圖不盡事，事不盡傳，而得著夫天運攸歸之符，方配玄天於無疆，則此圖之傳，非獨爲斯道幸也。

時皇慶壬子夏，五嗣天師張與材，書于大都之崇真方丈。

玄武著靈尚矣，武當山乃昔修鍊上升之地，故昭灼顯異，他祀莫並也。聖朝混一區宇，至元間，龜蛇冬見於高梁河，遂即其地作大昭應宮，以表其異。今張洞淵，原神所由，爲嘉慶圖，以信後傳遠。夫神與人相依而行，人非神，何以尊。神非人，何以發揚顯休。大暴於天下，則是圖也，豈徒然哉。

延祐改元夏，五玄教嗣師吳金節頓首書。

天一真慶宮，元和遷校府，此二宮府，本出清微法中，雷因黃君，傳之於混隱真人南君，張洞淵於清微法有所受，故取以名其宮。復取啓聖記中數十圖，加之聖朝高梁河，示現龜蛇之瑞繼其後，因曰嘉慶圖。當代天師暨諸公叙之詳矣，奚待余言之贅哉。且高真在天，惟輔有德。當世祖皇帝混一區，夏以仁守位，四夷八荒，罔不臣服。生靈兆庶，罔不謳吟。是以嘉祥日至，靈瑞雲集，天人相與，真萬世一時之會也。洞淵發明斯瑞，使天下共知，以傳

不朽，是可尚也，故爲之書。

時皇慶改元立秋日，翰林學士承旨，資善大夫知制誥，兼修國史張仲壽書。

《易》曰：天一生水，地六成之。夫一者，數之始也。水者，萬物成形之始也。生數奇，成數偶，於位爲北方。北者，背也。北方象人背，故北極出天最高。又北之爲文，從人相，背陽，至冬至而止，又自冬至而復生。於卦爲坎，水之爲文，象形爲坎卦，東西分流於乾坤之四德。曰貞貞者，正固也。二義在天斗，牛女虛危，室壁七宿，列於北方，成形爲玄武。玄武者，龜蛇也。青龍白虎朱雀，皆一物，而玄武獨二物。不謂之龜蛇，而謂之玄武者，玄之爲色，赤而黑，龜蛇則然。有鱗甲，武之象也，玄武之神始降。宋真宗時，爲祠遍天下，皇元之興，實始於北方。北方之氣將王，故北方之神先降。事爲之兆，天既告之矣，武當山在西南方，巍然高且大，玄武神依焉。黑衣被髮，仗劍踐龜蛇，人往往見之，至今常

然。天一真慶宮主張君洞淵，篤於信道，強立不撓。皇太后聞而召之。會京師旱，自去年九月不雨，至于三月。天子以爲憂，皇太后使人持香，從張君禱焉，先雨。張君爲之日時，已而，果然雨數日乃止，遠近皆霑足。皇太后厚賜之，盡散與其衆，不以一錢私己。其行若是，真所謂絕無而僅有者哉，是宜神之相之也。張君持所刊嘉慶圖，徵余爲序，余爲誦所聞而書之。

皇慶元年夏四月廿二日，集賢侍講學士中奉大夫趙孟頫序。

一者，天之清氣，水之生數。老子曰：道生一。真慶宮以天一名，道原之所自出也。紫霄天柱，巖巖峻極，非玄武，孰能當之。洞淵張先生，以弘願定力，爲此山開宇宙，其徒唐中一、劉中和，充拓師說，作啓聖嘉慶圖，出相叙事，稽古之力，聚在此書，皆信而有徵者。行之四方，傳之百世，昇學道之人，寓於目而得於心，因有相，以悟無聲之妙。不測之神，無窮之化，雖有百千萬億，而心之精微，惟一而已。大易

以元首四德，元亦一也。乾曰亨，嘉之會。坤曰積，善之慶。萬民萬物同一，太極受此清氣，得此生數，含弘厚積，以全天一之真。浩浩淵淵，均囿乾坤。嘉慶中道，力無盡，福德亦無盡，此嘉慶圖之所以作也。覽者無貳爾心，洋洋在上，實鑒臨之。

至大。辛亥白露節，雲西耐菴道人趙炆拜手書。

天之高，不可知也。日月星辰之象，吾得而觀焉。地之厚，不可度也。山川草木之形，吾得而察焉。神之妙，不可測也。變化應感之迹，吾得而擬議焉。是道也，洞淵張先生其知之。其作玄武嘉慶圖，是已其言曰：武當之爲山也，七十有二峰，皆奇偉怪絕。而所謂紫霄峰者，又七十二峰之中峰也。然則，其能出雲雨，見靈怪也，固宜矣。又曰：其帝而神之者，曰玄武。玄武者，在天爲虛危之宿，在地托龜蛇之靈，於五行爲水，於五色爲玄，而其數則一也。夫一之爲一也，雖數而言之則一，固造化之所由。分即數，而言

之則一，固十百千萬之所由起也。然則，其寓夫地之中，而行乎天之一，非天下之所謂至神者歟。洞淵曰：自是而上，吾不可以言喻也。自是而下，吾猶得以迹言之。於是，與其徒唐中一、劉中和，取其瑰異顯著者，圖而傳之，將使天下觀者動心駭目，必有以啓夫敬畏感慕之意焉。子從玄教大宗師嗣宗師，知洞淵之有功於武當也。曰洞淵居武當，攻苦食力，廿有餘年。梯危架險，經營締構，作宮室以奉香火，幾以窮山幽谷，比壯麗於通都大邑，則洞淵規畫運量，其可以淺淺窺哉。其佐而成之者，同棲巖學之士也。會子弟佐邑，在武當爲近，故得詳言之。

皇慶元年正月十日，虞集書。

坎宮之神，曰玄武，生太極之初，應天一之數，周流八極，靈變莫測。其所以利萬物，福蒼生，德之溥也。歷代崇奉，罔不精虔。武當乃住世修真之所居。翼軫之下，聳七十二峰，鬼神守護甚嚴，人迹罕到，天柱紫霄峰，尤爲峻極。洞淵張先生，開此山，構殿宇，



規模宏麗，古昔未有。凡二十七年而後成，自非精修之至者，能如是乎。高弟唐中一、劉中和，繼承師志，思惟玄帝實錄，流布未廣，作嘉慶圖形，諸有相而叙其事，自初至終，至爲周悉。募工鋟梓，以傳於世，俾觀者因相以明其事，因事以知其靈，則皆起誠敬，而堅向善之心，漸可進於道矣。中政長史林公仲德，爲予道其事，且徵爲序。予嘉洞淵信道之篤，中一、中和用意之勤，將見玄風大振也。於是乎書。

至大。辛亥孟冬吉日，鮑思義謹書。

玄天上帝啓聖靈異錄

(王育成點校)

# 047 大明玄天上帝瑞應圖錄

書名：大明玄天上帝瑞應圖錄。  
撰人不詳。一卷。底本出處：

《正統道藏》洞神部記傳類。

## 御製大嶽太和山道宮之碑

蓋聞大而無蹟，之謂聖。充周無窮，妙不可測，之謂神。是故行乎天地，統乎陰陽，出有入無，恍惚翕張，駢日馭月，鼓風駕霆，倏而爲雨，忽而爲雲，禦災捍患，驅沴致祥，調運四時，橐籥萬彙，陶鑄群品，以成化工者，若極玄天上帝真武之神是已。按道書，神本先天始炁五靈玄老太陰天乙之化，生而神靈，聰以知遠，明以察微，潛心念道，志契太虛。乃入武當山，修真內鍊，心一志凝，遂感玉清元君，授以無極上道。功滿道備，乘龍天飛，歸根復

位。顯名億劫，與天地悠久，日月齊并。武當舊名太和，謂非玄武，不足以當之，故名曰武當。蟠踞八百餘里，高列七十二峰，三十六巖之奇峭，二十四澗之幽邃。峰之最高，曰天柱。境之最勝，曰紫霄。南巖上出游氛，下臨絕壑，跨洞天之清虛，凌福地之深窟。紫霄、南巖皆有宮，又自南巖北下三十里，有五龍宮。又四十里，抵山趾，有真慶宮，俱爲祀神祝釐之所，元末，悉毀于兵燹。荆榛瓦礫，廢而不舉。天啓我國家隆盛之基，朕皇考太祖高皇帝，以一旅定天下，神陰翊顯佑，靈明赫奕。肆朕起義兵，靖內難，神輔相左右，風行霆擊，其蹟甚著。暨即位之初，茂錫景貺，益加炫耀。至若榔梅再實，歲功屢成，嘉生駢臻，灼有異徵。朕夙夜祇念，罔以報神之休。仰惟皇考、皇妣，劬勞恩深，昊天罔極，亦罔以盡其報。惟武當神之攸棲，肅命臣工，即五龍之東數十里，得勝地焉，創建玄天玉虛宮。於紫霄南巖五龍，創建太玄紫霄宮，大聖南巖宮，興聖五龍宮。

又即天柱之頂，冶銅爲殿，飾以黃金，範神之像，享祀無極。神宮仙館，煥然維新。經營之始，至於告成之日，神屢顯像，祥光燭霄，山峰騰輝，草木增色，靈氛聚散，變化萬狀。衆目咸睹，跽拜喑喑。榔梅垂實，加前數倍。九地啓祕，金杵躍出。陰陽儲精，玄質流潤。靈異紛員，莫能殫紀。神之響應，有如此者。遂命道士爲提點，主管各宮，飭嚴祀事，昭答神貺。上以資薦揚皇考太祖高皇帝、皇妣孝慈高皇后在天之靈，下以爲天下臣庶祈迓繁祉。雖然神之浮游混茫，變化無方，此感彼應，無往不之，然非此無以達朕之誠，與系天下虔敬之心也。又況山川冲和之氣融結於斯，與神相爲表裏，神之陟降，往來飄颻揮霍，顧瞻舊遊，豈不徘徊於斯者乎，則是宮觀之建，有不可無。謹書爲文，刻碑山中。以彰神功，永永無窮焉。

永樂十六年十二月初三日。

聖旨

大嶽太和山各宮觀，有修鍊之士，

怡神葆真，抱一守素。外遠身形，屏絕人事。習靜之功，頃刻無間。一應往來浮浪之人，並不許生事喧聒，擾其靜功，妨其辨道，違者，治以重罪。有至誠之士，慕躡玄關，思超凡質，實心參真問道者，不在禁例。若道士有不務本教，生事害群，傷壞祖風者，輕則即時譴責，逐出下山。重則具奏來聞，治以重罪。

永樂十一年十月十八日。

勅

勅正一嗣教真人張宇清：武當天下名山，真武成道靈應感化之地。元末，宮觀悉燬于兵，遂使羽人逸士修鍊學道者，無所依仰。朕積誠于中，命創建宮觀，上以資薦皇考、皇妣在天之靈，下爲天下生靈祈福。俾雨暘時若，災沴不生。年穀豐登，家給人足。今宮觀告成，神明屢顯休應，圓光煜燁，五色燦爛。神像昭彰，見于光內。觀者數十萬人，咸加歎異。已賜名曰玄天玉虛宮。太玄紫霄宮。興聖五龍宮。大聖南巖宮。然此名山勝境，必

得高人羽士，以住持看守。大聖南巖宮，已嘗令右正一孫碧雲爲住持外，其三處，爾即選有道行者，各二人爲住持。別選至誠敬謹道士，每處各五十人看守。如一時選揀不如數，隨爾所選得若干人，就分派四處看守，精進修行，興隆道教。故勅。

永樂十一年八月二十五日。

勅隆平侯張信、駙馬都尉沐昕等：今正一嗣教真人張宇清，舉保道士，分派各宮。道官任自垣，道士邵慶芳，爲玄天玉虛宮提點。高道周惟中，兼提點，林子良爲副宮。興聖五龍宮，以李時中爲住持，道士吳繼祖爲提點。太玄紫霄宮，以李幽巖、胡古崖爲提點。大聖南巖宮，已命右正一孫碧雲住持，以王一中爲提點副之。各處宮名，只依此勅爲定，用報汝知之。故勅。

永樂十一年九月十一日。

勅五龍宮全真道士李素希：昔者，高真學道於武當名山，折梅枝寄樹，且祝曰：道成，此枝即活，花實而

熟。後果如其言。自是，以驗歲之豐歉。太平歲，豐花實而繁。其遇歲歉，花而不實。今樹尚存，問諸故老，久無花實。比者，爾素希以實數百，遣人來進，誠爲罕得，莫非以爾精誠所格，祝釐國家，故能感動高真降此嘉祥，以兆豐穰也。茲特遣道士萬道遠，齋香詣高真道場焚炳，以答神貺。并以綵段一，表裏紵絲衣一襲，鈔四十錠，賜爾，爾其恪盡乃心，以祈茂祉。故勅。

永樂三年六月十九日。

勅五龍宮全真道士李素希：去年，高真效祥，榭梅成實，已兆歲豐。爾遣人來進，今歲復然，誠爲難得。稽之於古間，或一見，尤以爲希遇。矧茲二年，兩見其實，皆由高真翊衛國家，爾輩精意祝釐所致。茲特遣道士陳永富，齋香詣高真道場，以答神靈。并以綵段一，表裏紵絲衣一襲，鈔四十錠，賜爾，宜益茂精勤，以臻至道。故勅。

永樂四年七月初五日。

黃榜榮輝

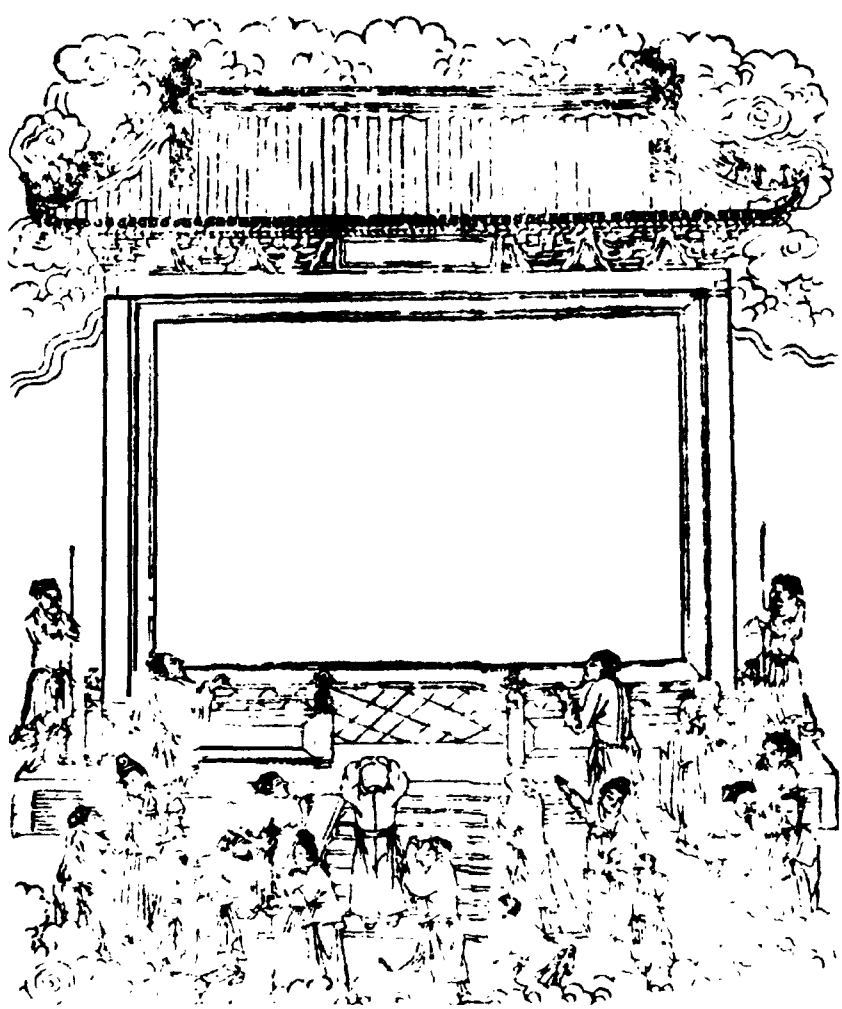

黃榜榮輝

國朝勅命隆平侯張信、駙馬都尉沐昕，統率軍夫二十餘萬，勅建武當山宮觀。聖諭詳明，具載黃榜。永樂十年秋九月庚子之吉興工，首以黃榜揭于玄天玉虛宮前通衢之上，覆以巍亭，護以雕檻，丹漆絢耀，照映山林，使凡官員軍民過於亭下，莫不肅敬。伏睹勅諭，則知興建宮觀之盛，發於皇上誠心，特以昭，答神明顯佑國家之惠。上薦太祖高皇帝、孝慈高皇后在天之靈，下為天下生靈祈福，豈不重且大哉。於是，州之人民，扶老携幼，駭而聚觀。

盈街塞途，傳聞四方。雖深山窮谷之民，以及道釋，亦皆相率爭睹。其長老，莫不嗟嘆，以為自有生以來，所未嘗見。是後，亭上常有榮光燭天，祥雲旋繞，霞彩交輝，珍禽仙鶴，飛鳴翔集。侯與駙馬，下逮士庶，於是咸相慶曰：歷代興建宮觀，無若今日之盛，宜其天人協應。禎祥若此，誠為聖朝之盛事，萬世太平之休徵。謹因圖其實，并以騰寫勅諭於其亭上，使萬代之下，咸知有所敬仰云。

黑雲感應



黑雲感應

國朝勅建武當山宮觀，皇帝御製祭文，遣隆平侯張信、駙馬都尉沐昕，昭告于北極真武之神，其恭且嚴如是。侯等奉命以來，夙夜惟謹。永樂十年秋九月至武當，以是月十八日庚子吉，致告將事。夜侯與駙馬，率各官齋祓，宿于玄天玉虛宮。至期，陳設于正殿之基，侯等虔恭肅畏以入即事。是時，天地開明，月星朗耀。仰見黑雲，自西北起，大如車輪，來覆山巔，相去一丈許，將升將墜，若往若來，盤結旋繞，倏忽之間，變化莫測。隱隱中，有雷電之震作，旌幢之微露。久而不動，神靈赫然臨之在上，來鑒來歆。祀畢，即忽不見，四氣朗清，寂無遺響。眾皆目睹其事，莫不驚異起敬，以謂斯皆皇上興祠報神發乎誠心，大小之臣，懽忻奉命，故祭告之日，感格神明顯茲靈應。敬跡其實，為之記述焉。

騫林應祥



騫林應祥

世傳武當山騫林葉，能愈諸疾。自昔以來，人皆敬重，未始有得之者。永樂十年秋，朝廷命隆平侯張信、駙馬都尉沐昕，勅建宮觀。明年，春氣始動，草木將甦，先是天柱峰有騫林樹一株，萌芽茁秀，細葉紛披，瑤光玉彩，依巖撲石，清香芬散，異於群卉。於是護以雕闌，禁毋褻慢。不旬日間，忽見玉虛南巖紫霄，及五龍等處，忽有騫林樹數百餘株，悉皆敷榮於祥雲麗日之下，暢茂於和風甘雨之間，連陰積翠，蔽覆山谷。居民見者，莫不驚異嗟嘆，以為

常所未有。四方之人聞之，亦競趨來觀。及其仙葩競秀，紅光滿林。凝霞照日，炫耀人目。珍禽翠羽，翔集其上。嘹唳喧啁，晝夜不去。觀者愈起敬焉。至是，綠葉舒齊，馨香馥郁。侯與駙馬相謂曰：騫林葉尤能愈疾，自古云然。況今年之樹，發生繁盛，豈非天真顯化，以彰其靈。謹用採摘，進獻於朝。仍附著啓聖錄，庶以揚其異焉。

棚梅呈瑞



棚梅呈瑞

武當山五龍宮有棚梅，相傳云高真修道之時，折梅枝寄棚樹上，仰天誓曰：予若道成，花開果結。後如其言，

前董真人記之詳矣。國朝永樂十年秋，勅命隆平侯張信、駙馬都尉沐昕，勅建武當山宮觀。十一年春，棚梅發花，色敷紅白，暗香疏影，遠近聞見。五月果成，珠璣錯落，翡翠交輝，纍纍滿枝，莫計其數。凝霞映日，顏色炫耀，觀者嗟異，皆曰：是果也，下有仙翁司之，自古及今，結實未有如是之盛，是蓋由我皇上至誠感格，故雖棚梅仙果，亦皆顯瑞呈祥。侯與駙馬採取，進之於朝，以彰其靈異。仍著其事，使覽者知所敬信焉。

神留巨木



### 神留巨木

國朝勅命隆平侯張信、駙馬都尉沐昕，勅建武當宮觀，材木採買十萬有奇，悉自漢口江岸，直抵均陽，置堡協運。永樂十年十一月初十日，工部侍郎郭進，同吏部郎中諸葛平等，督運木植，經過武昌，見有大木一根，立於黃鶴樓前江水中，上露尺許，若石柱焉。奔流巨流，晝夜衝激，不假人爲，而屹然不動。隨復探視水深，五丈五尺，而木止長四丈，下又虛懸，衆皆奇異。纜繫於船，亦不勞力，而隨至岸下，豈非神留，以需大用。遂令護運至山，沿江軍民見者，莫不咨嗟起敬，以爲靈異。侯與駙馬，於是具鼓吹迎，送玄天玉虛宮。復上聞於朝，以爲正殿之梁，使萬代有所瞻仰。仍圖其事，附著于啓聖錄云。

### 水湧洪鍾

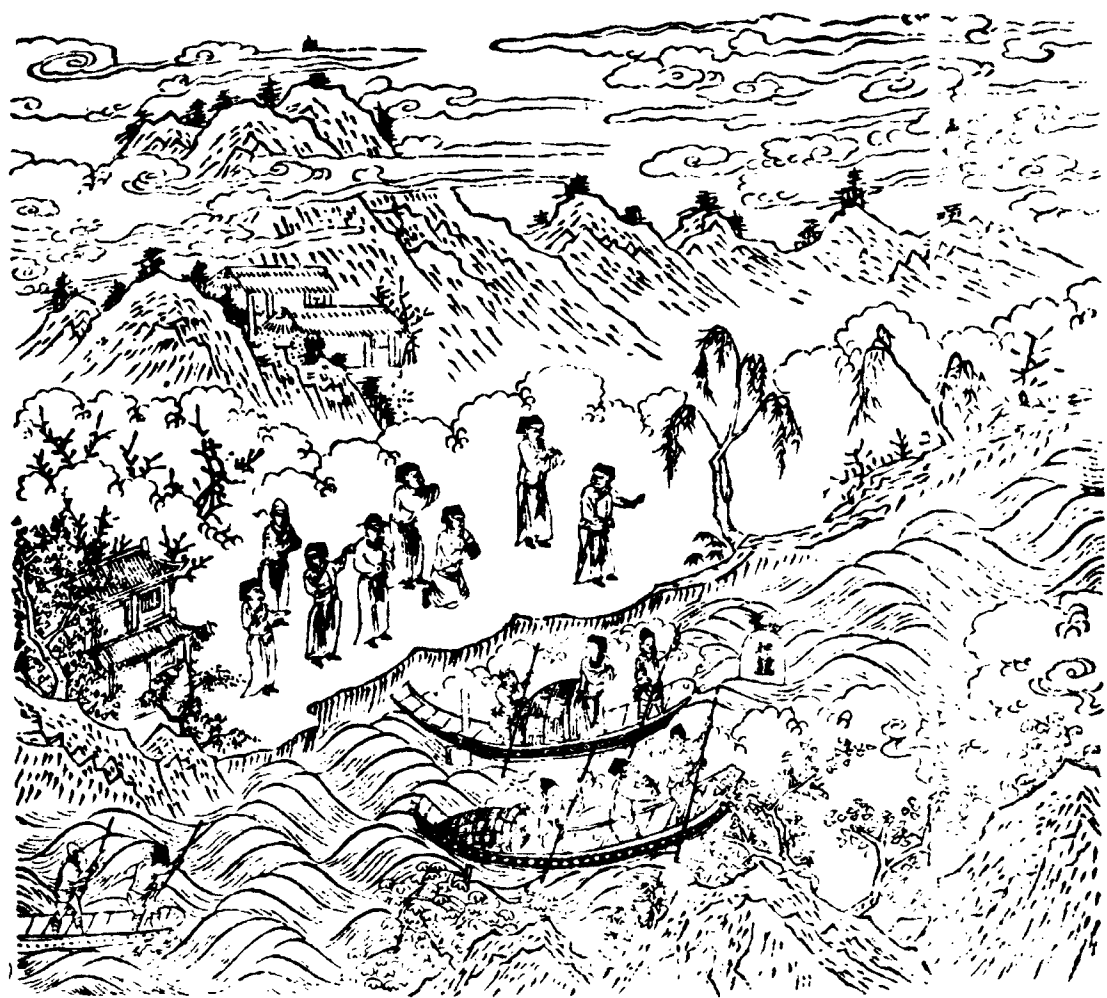

### 水湧洪鍾

國朝勅命隆平侯張信、駙馬都尉沐昕，勅建武當山宮觀。永樂十一年五月十六日晚，湘潭縣民人劉忠等，舟行至光化縣洋波灘，忽遇黑風驟至，雷雨交作，舟不得行，吹泊岸下。須臾風止，見一大鍾湧出水上，形制高廣。於是，衆皆合詞禱曰：忠等將欲載送于武當宮觀，以顯神靈，願賜吉卜。即如所禱，遂載以行，順風恬波，連兩晝夜，

至均州。是時，隆平侯與駙馬都尉，聞而喜曰：是鍾湮沒已久，當武當興觀之日，而出於水中，豈非有神明默相之。將以鳴茲山之盛，爲萬古靈異之徵。於是具鼓吹迎，送玄天玉虛宮，永奉晨夕香火。仍爲述其事，庶傳永世不朽云。



國朝勅建武當山宮觀，命隆平侯張信、駙馬都尉沐昕總其事。永樂十一年五月二十有五日，修理大頂銅殿。

是日，圓光現自澗泉之下，乘虛而昇，五色燦爛，照耀山谷。光中復現天真聖像，身衣阜袍，披髮而立，下有祥雲擁護。



永樂十一年五月二十有五日，光中聖像復現于大頂前，披髮而坐，有二天神拱侍左右，若應對之狀。又有二神立於前，下有祥雲擁護。



永樂十一年五月二十有六日，大頂天柱峰，圓光再現，光中復有聖像，二天神隨立於後，下有白雲擁護。



永樂十一年六月二十有一日，紫霄宮修理福地。是日，宮前五色圓光現顯，見聖像坐於其中，左建阜旗，飛揚旒藹，有一天將執之。右一將捧劍而立。下有白雲擁護，雲中復見龜蛇盤旋者。久之，自時厥後，顯化無窮。在山官員軍民二十餘萬，仰見茲瑞，莫不起敬，咸歡欣踴躍，而相慶曰：斯皆皇上誠心，感格天真顯應，故錫此嘉

瑞。自生民以來，未有盛於今日，寔為國家萬世太平之徵，天下蒼生之福。謹用依序圖其事如右。



永樂十一年八月十有七日，綵繪大頂殿宇。是日，黑雲擁護五色圓光，內現聖像，左右有二天神侍立。



永樂十一年八月十七日，大頂前光中，再現聖像，身披阜袍，兩袖飄舉，若風動之。前有一神捧劍導引，後一神侍從。



永樂十一年八月十七日，光中再現聖像，前有一神導引，後一神捧印侍從。





永樂十一年八月十七日，光中四現聖像，前有一神捧劍導引，後一神執阜旗侍從。



永樂十一年八月十七日，光中五現聖像，坐於黑雲之上，左右有二天神侍立。



永樂十一年八月十九日，大頂殿宇完成。是日，有五色圓光，內現天真聖像，下有黑雲擁護。



永樂十一年八月十九日，光中復  
現聖像，後有一神侍從。

大明玄天上帝瑞應圖錄

(王育成點校)

## 048 御製真武廟碑

書名：御製真武廟碑。明朱棣撰。一篇。底本出處：《正統道藏》洞神部記傳類。

### 御製真武廟碑

朕惟凡有功德於國者，無間於幽冥，必有酬報之典，天人之際，理一無二。惟北極玄天上帝真武之神，其有功德於我國家者大矣。昔朕皇考太祖高皇帝，乘運龍飛，平定天下，雖文武之臣克協謀佐，實神有以相之。肆朕肅靖內難，雖亦文武不二心之臣，疏附先後，奔走禦侮，而神之陰翊默贊，掌握樞機，幹運洪化，擊電鞭霆，風驅雲駛，陟降左右，流動揮霍，濯濯洋洋，續續紛紛，翕欬恍惚，迹尤顯著。神用天休，莫能紀極。今夫臣鄰之功，揆厥上下，凡近易見，故報之亦易。若夫神之

宏功偉烈，行乎天地，統乎陰陽，充周普遍，幽深玄遠，窈乎莫測，浩乎難窮，而報之爲實難。不有爲永久之圖，則亦無以稱朕之心焉。嘗以武當山神之修真凝道，超舉升化之地，已命創建宮觀，永永祀神。上以資薦皇考、皇妣在天之靈，下爲天下生靈祈豐年綏福。履自經始，至于告成之日，神顯靈應，嘉生屢臻。異睹殊觀，千態萬狀。言難罄述，筆莫殫紀。雖有善巧者，亦莫能形容其彷彿也。稽諸載籍，曠乎前聞。夫以神之昭貺於朕者又若此，抑朕復何以爲神之報哉，其不尤難矣乎。顧惟北京，天下之都會，乃神常翊相予於艱難之地，其可無廟宇爲神攸棲，與臣民祝祈倚庇之所。遂差吉創建崇殿，脩無締構，維新亢爽，高明規模，弘邃神靈，感孚來遊來止。星麾鸞馭，飄颻旖旎。儼然視瞻，歲時蠲潔。以虔祀事，庶幾朝夕神保無斁。雖然神之佑相於朕者，固不係乎報不報，而朕心之拳拳不已者，故無所用其至，惟盡其誠而已。然則神之爲貺，亦豈啻此而

止。覆而爲雲，澤而爲雨，鼓之爲雷霆，明之爲日月，驅祲殄沴，無水旱札瘥，以生夫萬物者，其廕庇於吾民，又豈有窮乎。於是爲文以記之，并系以詩曰：

先天始氣五靈君，玄老太陰實化成。察微知遠生神靈，修真內鍊心志寧。潛契太虛感玉清，功滿道備乘龍行。歸根復位以顯名，天地悠久日月并。神昭功德翊我明，手握化機佐運興。武當毓秀何崢嶸，琳宮仙館敞瑤瓊。用報神貺表孝情，神敷嘉錫備休徵。翼翼寢廟建北京，人微貺兮神幪幘。晨鍾暮鼓聲鏗鏘，神之來兮風泠泠。駕飛龍兮驅流星，飄翠蓋兮翳霓旌。八鸞九鳳先後迎，倏而來兮忽而升。劍光吐納陰陽精，焱爲電兮擊爲霆。陶鑄萬彙無留停，祥風甘雨宣和平。高宜黍兮下宜杭，祛祲蕩札民物亨。清醕進兮肴核馨，報萬祀兮忠一誠。

永樂十三年八月十三日。

# 049 上方靈寶无極至道 開化真經

經名：上方靈寶无極至道開化真經。撰人不詳。三卷。底本出處：《正統道藏》太平部。

## 上方靈寶无極至道開化真經卷上

### 君明章第一

君之明，本乎治民而已矣。民之治者，施寬政而惠之，

民，庶人也，治理也，施行也，寬和也，政正也。恩德曰惠，言人君化於民而欲安治者，務在人君施行寬政。恩惠臨之則四海晏然，禮樂禦之則宇宙長守也。故云民之治者，施寬政而惠之。洞曰：民為人身之氣血精神也，亦為人身瓊樓玉室也。

欲理生而不致乎死者，務在元神施行和氣而恩育之氣血精神。瓊樓玉室得其和氣，自然化生金液黃芽，而逍遙乎太虛天地之鄉也。頌曰：元神布正育身形，神得元和萬法靈。天下道光無有滯，自然身入太虛庭。

### 困窮則備之，

困，厄也。窮，盡也。則，文辭也。備，助也。

### 老弱則畜之。

數末曰老。氣虧曰弱。畜，養也。言人君之貴者，在乎助其困窮，養其老弱。常臨之以慈愛，每濟之於不足，乃為君之用也。洞曰：人身之中，而有五神。若居困厄之間，即將五神助之，而得復命歸根，遂再生之理也。五神者：一曰青龍，靈童之神，善能助木之神魂。二曰朱雀，姤女之神，善能助火之神明。三曰黃芽，戊巳之神，善能助土之意神。四曰白虎，庚辛之神，善能助金之魄神。五曰玄武，元精之神，善能助水之志神。若困窮者及老弱者，返此

五神，而助養於五行之神者，即得長生之道也。何在山遙水闊而徵者哉。故曰困窮則備之，老弱則畜之。頌曰：一炁還生一藏神，藏虧須在補天庭。若將異類同根養，枉費堂堂六尺身。

### 莅乎下也，平等禦之。

莅，臨也。民為下也。冲和曰平。周生曰等。禦，制也。

### 使乎臣也，賞罰均之。

使，用也。輔弼曰臣。益恩曰賞。減祿曰罰。均，齊也。言人君治政臨乎下民者，當用平等而治之。用其百察也，當用賞罰而齊之。若能如此，則國安於外，政治於內。故在平等賞罰齊之也。洞曰：元神治身者，同前章也。若調理諸神百脉、六府三峰、九宮五藏，當用平和之氣而制之。若一神太盛，可罰而減之。若一神太弱，可賞而益之。若一神安和，可平而中之。是故依天之道，法地之德，而致養生，方得貴矣。故臨下也，平和制之。用其神也，加減

齊之。頌曰：調氣安神在益陽，依觀天道得其昌。行斯不怠無虧爾，便是長生不夜鄉。

綏天下也，仁思鎮之。

綏，安也。天下，宇宙也。愛人利物，謂之仁思者。仁思，仁志在思，在念鎮伏也。

固天下也，孝義昭之。

固，堅也。報親曰孝。守中曰義。昭，明也。言人君安於天下，當用此仁愛之心。在思在念，以伏天下之心。欲堅固守其天下，當用此孝義之德，以明天下之心，則得天下悅服，而得天下固也。故云：自西自東，自南自北，無思不服也。洞曰：人之元神欲安身者，當用此仁愛之心，時時刻刻，年月日用之中，固精惜氣，保血潤神，愛而利之，勿有少慢，故安其身也。仁愛保而鎮之，欲固其身也。則內保元和之氣，外扶潤澤之神，勿損絲毫，誠為孝也。能如是者，乃為義道矣。頌曰：性命堅持考為始，元神益秀義

非耻。昭哉時刻不忘懷，便證金天大乘理。

以斯之道，致使遠近欣樂，

以，用也。斯，此也。道者，前章所注皆為道也。致使者，能服也。遠近欣樂者，國安民豐，欣樂太平也。大小悅服。

大小，尊與幼也。悅服，慶悅來朝也。

皇天感善而輔之，

上方助也。

神明應德而祐之。

天地喜也。

故得龍顏百福，

故得，即得也。龍顏，君主之貌。百者，數之總名。福者，壽富安和，人服神佑，貴而終天筭也。

聖壽萬春。

聖壽者，遐年運也。萬春者，數之極也。

逮乎嗣王，南面貴之，垂衣而弗能遏也。

逮，及也。乎，文辭也。嗣王，君之

子也。南面貴之，貴之至也。垂衣，無為治化也。弗者，不之重稱也。

言人君能用此之至化，體無為之變通，依天地之大理，即得遐方幾所欣樂來朝，大臣小民慶悅而服。又感上方，輔助神聖，禧扶百福。和於天顏壽祿，臻於帝座，及乎太子，終運繼承，垂衣南面，無為獨尊，他莫能奪，奚弗為良者哉。洞曰：人之

元神，能用元道之道。元道之德，觀天地之機，依天地之理，法道同行，即得遠近欣樂。遠者，天庭首也。近者，湧泉足也。萬神來朝玉京之神，故云欣樂。大小悅服，五藏之神、六府之精，皆生慶悅而咸化服也。皇天感善而輔之。皇天，元炁也。言人能若是，故天炁自歸於身也。神明應德而歸之。神明者，道炁之神也。言道炁之神，自來扶與於身也。即得龍顏百福萬神之鄉，而曰龍顏之首也。神之至和，而生於百福也。聖壽萬春者，混合道體，無有終年，歸根復命，長生久視之道

也。逮乎嗣王者，嬰兒之炁而曰嗣王也。南面貴之者，抱陽獨尊而登道域也。垂衣而弗能遏也者，我無為而民自化也。頌曰：仍能法道地天機，即得長生翠羽枝。神秀一時通紫戶，慶雲自是捧予歸。

### 臣忠章第二

處下曰臣。進節曰忠。政典曰章。次序曰第。陰陽曰二。言臣節，可以進忠於君矣。洞曰：精血氣肉筋骨皮毛，而為身中之臣也。獨心中之神而處絳宮，面為君之同像也。常使內則無毀，而外無傷，內則益冲和浩然之氣，外則保肌膚潤澤之光。然如是者，方為臣奉君之道矣。頌曰：諸藏為臣心是君，絳宮獨坐抱陽品。他邦貢我丹天璧，自得無為道轉新。

### 為臣之道也，忠良以事于元首，

死節奉上曰忠。仁愛下民曰良。于，於也。元首，君也。

### 善政以治于下民，調和四序，遜令

遜者，順也。春生夏長，秋收冬藏，乃為四時順天令也。上下和平。庶人厥生而安之，天下曰庶。百姓曰人。厥者，其也。

生者，業也。君主厥邦而固之。其國堅固。

所以由是，方能處于天爵，世世而何能殆也。

由，用也。是，此也。居位曰處。

于，於也。天爵者，君之富貴世世者

不絕之稱。殆，危也。言為臣之道

者，忠節奉於君上，良心治於下民，

善政臨斷，公義付曹，司於四時而順

其序。若能如是，上下自然和平也，

庶人自然安生也，君主自然固國也，

天爵自然久示也。用之如是，奚有

危亡之兆也。洞曰：人之心意，

為天谷泥丸之臣也。故在丹忠進

道，洞達杳冥，修正却邪，時刻在德，

以奉君主天谷之神。復以善政慈

愛，以御下民諸藏之氣也。四時

者：木之氣，為人之魂，曰春。火之

氣，為人之神，曰夏。金之氣，為人

之魄，曰秋。水之氣，為人之志，曰

冬。土之氣，為人之意，曰四季。若

能制此得和，順乎其令，自然上下冲

虛，一身安泰，元神宴熙固而長守也。所以由此，方同受天祿，長生無終，奚有危亡之兆也。頌曰：明淵正性覺事上，智慧神通戮邪障。壺中調制地天春，方證圓明大乘藏。

### 父義章第三

陽尊曰父。中宜曰義。

父之所以尚者，其子之幼也，抑保而愛之；

尚，猶貴也。子幼，子年小也。抑，

蓋也。保而愛之者，仁心厚愛育之。

及子之長也，歸師而教之。

子長，立人身也。歸師而教之，使習

先王之典教也。

導之以禮遜，

導，引也。謙恭敬順曰禮。文樂柔

和曰遜。

習之以聖書。

習，學也。聖書，聖人遺文也。

其立于身也，使之以進業，

立于身者，成名君子也。先王道德，

謂之大業。

豫之以誠訓，

先曰豫。見子有過，先以言誠教之。使時刻而行仁道，

先王之法，謂之仁道。

動止而順忠信，

動止，行住也。誠志曰忠。誠言曰信。

若乎匪從，然後責之。

匪，不也。先之以誠訓，不從然後責之也。

責之弗從，即可罰之。

法理曰罰。

屈強拉剛，而令遜乎道德者，孰弗云斯為義父焉。

屈強者，曲強硬之心。屈，曲也。拉剛者，折剛暴之意。拉，折也。遜，順也。曲強折剛令順，先王之道德也。孰，誰也。弗，不也。云，曰也。斯，此也。言父之貴者，若子居幼也。蓋務保而愛之，仁厚育之。及子成人也，令歸仁之師也。引之以禮樂，學之以聖言，習黃老之教、周孔之為，而成君子，進于大業。若有過也，豫誠教之時刻，動止常由仁

道，每用忠信。若不順也，以言責之。其不從也，以法理之。曲強折剛，令順道德矣。若能如此，誰不言之，此為義父之道也。洞曰：夫水者，乃木之父也。木者，火之父也。火者，土之父也。土者，金之父也。金者，水之父也。人身之間所為，金魄為虎，火神為朱雀，水精為玄武，土衛為黃戊，金翁者皆為元炁之父也。此名五老上人，故五老上人可保元炁之子，而養之於幼也。及元炁之長生也，當歸其師。師為君主之官，神明是也。引之以禮樂者，火性主禮樂生於心，歸應離也。學之以聖書者，水性主志文生於腎，歸應坎也。離火主禮樂，坎水主文昌，故火中生水，水內生火，動機運轉，水火昇降，方成嬰兒之身。故得上下冲和，水裏虎行，火中龍步，雲在陽天，風生陸地。昔者真仙有言曰：五行顛倒術，龍從火裏出，五行不順行，虎向水中生是也。是以時刻而行泰之像，動止而順道之德。

若其不順之炁，即調而順之。若其已順之炁，即和而平之。故不順者罰，已順者賞，曲強折剛而令順，遂道成遷而就德。若能如是，即得長生久視，遊宴遐年，誰不稱之為義父也。頌曰：父育子時觀道理，依天執制妙非止。機中把握地天晶，明月清風料無比。

#### 母慈章第四

生我曰母，備我曰慈。

母之所以畜乎嗣也，抱胎而教之以禮。畜，養也。男女曰嗣。懷孕曰抱。教之以禮者，言聽動觀行止坐卧，皆由聖人道德、先王禮樂，胎教如是，生子多聰慧賢俊明文也。及其誕也，漿飼而愛之以衣。誕，生也。漿，飲也。飼，付於食也。愛之以衣者，以衣被之也。

#### 罔隳厥形，

罔，無也。隳，殘也。厥，其也。身體曰形。

#### 罔殘厥氣。

罔殘者，無傷殘也。厥氣者，其內榮

衛也。

逮乎嗣之已成也，歸之厥仁，而致正以教之。

逮，及也。嗣之已成者，已成人也。

歸之厥仁者，歸於仁者之師也。致

正以教之者，祈師訓先王之法也。

匪失師範，孰弗偁之，可謂慈親之道矣。

匪，不也。失，棄也。斯範，此法也。

孰，誰也。弗，不也。偁，稱也。言

母之養乎嗣者，當抱胎訓之以禮也。

若生嗣也，賢秀昭文其成形也。飼

漿舉衣，無傷其身，無殘其氣。及成

人，躬當歸師也。教之以道德，無失

斯禮，誰不稱之為仁母矣。洞

曰：元精之晶而為真血之母，真血

之魂而為神明之母，神明之神而為

肌肉之母，黃戊之英而為魄氣之母。

此之五母，而為精血神肌氣也。此

者為神，故曰母。胎仙為氣，故曰

子。胎仙者，元炁之子也。常使母

抱其子，而用禮也。夫禮者，勿令神

非禮言聽動觀也。故令神以禮者，

乃不失其元炁也。及胎仙之長也，

可水溉而以衣。衣為震，魂曰木，木

中生火。水為坎，志曰精，精内生

水。水火相滋於坎男離女之間，乃

秀丹華赤龍之形。人身若能造化如

是，即得不損其形，不傷其氣。及其

如此嗣之，已成內化之丹，自然昇於

元神天谷之間。元神天谷宮，為仁

師所聚之鄉，真中之神，謂之師也。

而降正真之炁，下備於群嗣也。萬

神曰群嗣，若能不失此法，即得長生

之基。神仙之妙，上下冲和。三官

混合，飛龍在天，風虎居地，水出火

宮，火生水府。會四象於黃庭，合五

行於紫戶，此之際也。誰不稱之，可

謂仁慈母之妙道者哉。頌曰：五

母相資五子芳，到頭終不離陰陽。

機中把住天元理，便是違來不夜鄉。

### 昆友章第五

昆，兄也。友，悌也。

夫為人之昆也，宜乎以悌讓，

夫，起文之辭，為作也。人者，陰陽

秀結而為人也。昆，兄也。宜，當

也。悌，義也。讓，謙也。

由乎以仁思。

由，用也。仁愛之厚曰仁。義讓之

厚曰思。

以悌讓而感之，

用義讓謙和，而感於弟也。

以仁思而昭之。

用仁愛之思，而明於弟矣。昭者，明

也。

其于弟也，自作懽心，

于，於也。長曰兄。次曰弟。作，起

也。懽，喜也。神居之鄉，謂之曰

心。

同興厥志，

在心曰志。

以事父母。修斯匪棄，是謂良昆之道

也。

行此不棄，此曰良兄。凡為人之兄

者，當用義讓謙和之心，仁愛悌順之

德，以感明於厥弟。其弟也，自起懽

悅之心，同事親焉。若能修此而無

擲之，可曰兄之善道也已。洞

曰：小腸膀胱命門者，腎之兄也。



膽者，肝之兄也。大腸小腸與胃者，脾之兄也。神明天谷元晶者，心之兄也。冲和榮衛之氣者，肺之兄也。凡兄者，為陽府之神。且弟者，為陰藏之氣也。仍能依觀天道地理陰陽、大小定法、遠近執神，會合二象，異骨成親，將為日用，持而行之，即得上下冲和，而成順之道也。故曰國安民豐，欣樂太平矣。夫悌讓者，氣之順也。仁思者，氣之理也。以氣順而感降真鉛，以氣理而明伏真宰。順者，則點制靈胎。明者，則抽添水火。順而契之則生，逆而流之則死。以死返生，以生奪死，法乎動靜制而擒之，長生之基近之者哉。若能如是，其於藏之弟也，自起冲和之炁。歡心者，冲和之謂也。同與厥志。志者，腎官元炁也。以事父母。父者，精之元基。母者，血之祖產。陽府順而陰藏理，昆弟和而父母安。修此行之而無少棄者，是謂昆弟之機，修生之道者哉。頌曰：欲理弟兄家，壺天月在霞。陰

陽交泰處，精血化為砂。耿耿千秋主，澄澄七世華。配合歸一炁，白髮自然鴟。

### 弟恭章第六

次曰弟。敬曰恭。

夫為人之弟也，宜由厥恭。

宜，合也。由，用也。

遜事厥兄，同叶厥力，孝養父母。

叶，助也。同事於親。

父母若終，悌讓勿窮。

終，逝世。悌，義也。讓，順也。勿，無也。窮，盡也。

以斯弗怠，可謂孝悌矣。

以，用也。為人之弟者，合用以敬順，而事於兄長。同助其力，以事於親。親之若逝，同處其居，義讓無終，而非少怠。若能如是，為孝悌也。洞曰：絳宮赤龍者，青童之弟也，而為神與血也。東方青龍者，玄武之弟也，而為血與魂也。元宮玄武者，白虎之弟也，而為精與志也。金庭白虎者，黃戊之弟也，而為氣與魄也。中央黃戊者，丹天之弟

也，而為榮與衛也。夫青龍白虎丹童玄武黃央者，乃為木金水火土也，而為陰陽陽陰之祖炁矣。祖炁者，乃為道之一也。人能抱陽守一，而得長生之基，而為天下之式也。故陰陽混合、男女同室、無漏無為者，人之大倫也。夫陰中有陽，其陽善助震陽也。陽中有陰，其陰善利兌陰也。是以陰陽迭和，人身太寧。陰陽互逆，人身太塞。聖師云：清者，濁之源。動者，靜之基。人能常清靜天地悉皆歸清者，陽神也。濁者，陰氣也。人能清濁得機陰陽得化者，其天地至真之炁，悉來自歸於身也。是以百骸理者，在乎食其時。萬化安者，在乎動其機。夫動者，氣血也。動之則生，靜之則死。夫靜者，元神也。動之則死，靜之則生。故性有巧拙，至可以動靜者，此之謂也。此為先王之祕旨，誠為之要也。為人之弟者，當義而順其兄，助元而和其氣，孝奉天谷泥丸之神。神者，親也。陽天谷而曰父，陰元宮而曰

母。陰陽冲融之氣，混而凝素，乃結其神，父母是也，斯為五行之宗矣。五行順則天谷安，昆弟逆而父母病。夫病者，當以陰煉陽，返陽助陰。陰陽之間，天地之理，互相滋利，其能長存。故《易》有言：一陰一陽之謂道也。父母若終者，混成終身之固天谷之實也。悌讓勿窮者，炁順而無窮也。若能猶是而非少怠，可名孝悌，行莫加焉。夫君子之保身，猶侯王之保邦。身在則道在，邦固則民安。將不由是者，奚弗為愚矣。

頌曰：昆弟諧和上下冲，元神得一秀芳中。簾幃貫得靈胎後，占却離陽第一峰。

### 子孝章第七

孝親曰子，報親曰孝。

紀綱之首者，始為事親之道矣。

紀綱，道德也。首，始也。始，初也。

事親之道者，奉父母為道之本也。

親之生也，懷兮時而衣之，

懷，量也。時，候也。獻衣曰衣。

俟兮候而養之。

俟，待也。候，時也。養，敬獻食也。豐之於家，靡使憂畏之心而作之。

豐，盈也。豐之於家者，室富也。靡，無也。使，令也。憂，悲也。畏，懼也。

和之於里，匪使寒暑之勞而處之。

和之於里，和，鄉黨也。匪，無也。匪使寒暑之勞而處之，令親冬温夏清而閑居也。

若乎親之有失也，可幾諫而諷之。

親之有失者，親或有失之也。可，當也。幾，微也。諫，勸也。諷，諷諫也。

其不從也，可諍諫而忠之。

不從者，親或不從也。可諍諫而忠之者，當諍諫而用忠心勸之者也。却失遂德，而反遜乎道矣。

却與却同。失，過也。遂德者，成其善正也。反，復也。遜，順也。道者，仁人之道也。

若親之有疾也，可兢兢而綏之。

慎而安之，綏者，安也。其親之年痾也，可惶惶而備之。

親之年老，一喜一懼，備終孝之禮者也。

及其親之喪也，當竭孝而葬之。親之亡也，忠心葬之。抑其歲之時也，可追思而祀之。

春秋祭祀，以時思之。能事斯範，可歸道矣。

能，善也。事，奉也。斯範，此法也。為人子者，養親以衣，飲而敬順之。豐榮於家，無令以悲憂而念懼之。

和同鄰里，無令親處寒暑而勞之。親之有失當諫，親無不義而陷之，親之疾也。及老年也，慎而安之，敬而備之。其終年也，誠而葬之。其惟時也，祀而享之。能猶是者，則歸長生之道，禪定之宗，方能善矣。

洞曰：陰陽者，道之子也。天地者，陰陽之子也。人者，天地陰陽之子也。萬物者，人之子也。人能畜播萬物，故為萬物之父也。凡為子者，常以孝事其父，方入道德者哉。理法前章，推窮真探，以外觀內，以像觀真。

以有為有形，體無為無形。以空色

可名，體真空常道，悟達元基。淵明真主者，其惟道人矣。頌曰：以像觀真體任真，真全方可祕黃庭。九泉應我無名姓，金闕須當立證明。杳杳冥冥熟解悟，昏昏默默契玄靈。動機斬却靜中鬼，何慮飛雲不上昇。又曰：文煩道出口，道味弗文煩。况味中間體，心開意自還。又曰：得悟一言廣，非明萬卷微。都來斯一字，剛甚苦東西。又曰：道者非為道，言時已在空。行到不言處，方當是本宗。

### 女貞章第八

陰中之陽曰女，樂而不淫曰貞。

良臣弗事二主，

良臣，忠相也。弗，不也。弗事二主者，守志於仁君也。

烈女匪娉再夫。

烈女，貞婦也。匪娉，不事也。匪娉再夫者，守其貞也。

女之尚者，貞烈而已。

貴其烈也。  
女之道者，潔操而已。

清潔節操，女之正道。

女之事其父母及其舅姑也，可進其孝。

女之事其父母者，在家事其長上也。夫之父母，曰舅姑。可進其孝者，以孝事親也。

事其已夫及其長幼也，可進其良。

善御上下也。

遠嫉妬之心，戒非是之口，

却佞心，忘偽說。

守其紀綱。及其自躬也，可盡其貞。

守其紀綱及其自躬者，心存道德，身守貞烈也。蓋者，進也。貞者，動止善正也。

貞孝弗違，

善正不背也。

醜善弗怠。

醜，衆也。醜善弗怠者，愈美行也。

若能猶是，可謂節婦矣。

良臣不事於二君，以全其忠也。貞婦不婚於再夫，以守其節也。女道之貴者，惟貞烈清潔持節守操，宜行諸心也。事其長上以孝敬，御夫守己以善，和其於一切大小親疏。惟

克恭克禮，勿越謙讓，却佞妬心，忘偽談語。守斯衆善而弗違之者，誠云良婦矣。洞曰：丁火者，甲木之女也，而曰天庭至寶。己土者，丙火之女也，而曰圭丹靈藥。辛金者，戊上土女也，而曰白虎真晶。癸水者，庚金之女也，而曰水鄉紅鉛。乙木者，壬水之女也，而曰龜精鳳髓。此之五者，皆不離精血神氣男女陰陽。若能混合歸元，聚於黃庭，上則沖於天谷泥丸，下則通於絳宮元府。育養三元，調和五藏，明浩然靈光之性，達昏冥恍惚之機。百骸自理，萬化咸寧。神明氣榮，精洪血盛，成嬰童之體，理元道之神。即得水中火出，火內水生，龍飛雲而雨降長空，虎嘯風而陽昇陸地。其神得秀，聖胎得圓，至乎無間，出乎有為。寔曰其神之神所以神，其真之真所以真。妙覺鑒清秋而印明月，真靈照素華而現江水。仍能志法是章，歸宗內照。以假像而求真像，以外神而行內神者，真道人之謂也。若聞義不

能徙，覺道弗能悟，惟守一方非知他所者，何異木中析玉石內鑽冰。以真任真者異人，以真任偽者愚物。道本忘言，忘言難化於群生。德本非造，非造何述於法則。淵哉在人，靈而明悟通達，體自然也。一分慧者，即道輔之一。二分明者，即道輔之二。乃至百千萬億無盡無窮而明慧者，亦道輔之百千萬億無盡無窮之妙矣。道本無窮盡，學人量器承。若止仍憑說，徒勞謾苦辛。 頌

曰：陰裏純陽輔我嘉，簾幃光射太空霞。斗牛宮裏無塵界，步步金蓮陸地花。 又曰：春色媚如鴉，桃容映杏花。滿川風月景，不限帝王家。竹塢金鞍客，芽齋草帶沙。志人提挈住，都去卧煙霞。

上方靈寶无極至道開化真經卷上

### 太上靈寶无極至道開化真經卷中

#### 周死章第九

周濟也。死逝也。

道德以配上，皇穹必感之。

配，合也。用道德善正，以合上帝也。

道德之本者，始於事親矣。

孝者德之本，亦為道之首。

親之若喪焉，誠哀而葬焉，

死葬之以禮。

禱天而薦焉，建善而度焉，篆靈書而較焉，圖丹文而告焉。

祈丹天十方，而追救也。

如誠虔懇，天必與焉。

如誠虔懇者，若敬禱之也。天必與焉者，孝敬之德，天道應之也。

分祥宥愆而降澤，

分祥者，降福也。宥愆者，赦罪也。

子孫亦昌

度魂鍊魄而昇遷，

子孫亦昌

度魂鍊魄而昇遷，

度魂鍊魄者，鍊度魂魄於流火之庭也。昇遷者，元始禁書，赤帝保舉，列上南宮受化更生也。

然後逮乎親疏長幼，

然後，次右也。逮，及也。親內外親屬，疏異人也。長幼，或大或小也。

遐邇孤徒。

遐邇孤徒。

遐邇者，遠近也。白楊為侶，清風恃儔，明月友鄰，天地為伴，豨匪所依，謂之孤也。骸骨不收，淒清草木，橫土白露，晝觀雲雨，夜披星漢，謂之徒也。

幽關無祀之鬼，寒衆弗祭之魂。

北酆無祀，幽爽無依。

若能普起慈心，亦復如是。

普起慈心者，廣發善意也。亦復如是者，同於前也。

而謂薦較，生平陽界，轉輪妙鄉。

度其魂魄，掩其骸骨。薦者，度也。較者，拔也。令諸無祀，俱得其功。

如此之功，天亦感之，

天應是德。

即得與之百祥，捐之百殃，

即得與之百祥，捐之百殃，

即得與之百祥，捐之百殃，

即得與之百祥，捐之百殃，

即得與之百祥，捐之百殃，

即得與之百祥，捐之百殃，

即得與之百祥，捐之百殃，

天延百福，而免百禍。

慶延九祖，

亡者超生。

自躬屈壽，而奚終之也已。

自躬，己身也。屈壽，至於長年也。奚，何也。終，窮也。道德之本始，為事親以合上帝，逝事其法也。然後及乎一切寒泉久陰之下，沉滯無嗣之魂，露白散形之骨。若能廣發仁心，同興巨善，度而掩之，其功巨矣。孤徒相慶，露骨韜形。天心應之，降于百福，恩逮先亡，死生得利者矣。洞曰：死心與意者，長生之基也。縱欲與性者，短亡之始矣。人能死其五欲，即得長生之道，而得百福臨躬，千殃頓滅，成無上道，免九祖累。屈於眉壽，輔於其神。神形俱妙，無生無滅者哉。頌曰：死欲亡賊返得生，生心發意死根源。機中把住長生理，便是天中別有天。

### 悟生章第十

悟，覺也。生者長生之道也。

人之生者，悟正而已矣。

覺悟正者則生。

人之死者，迷正而已矣。

非悟正者則死。

人之尚者，賄而已矣。

人貴者，財賄也。

人之愛者，欲而已矣。

人貪者，色欲也。

人之爭者，暴而已矣。

人競者，氣與暴。

人之迷者，醴而已矣。

狂迷者，酒醴也。

斯賊在人，混而已矣。

四者具在，人心正之為悟，不正之為迷。

人若悟之，則成其善。

覺者謂之善。

人若迷之，則成其佞。

迷者謂之狂。

成其善者，屈福斯昌。

善者至於福盛。

成其佞者，屈禍斯張。

狂者至於禍顯。

悟者為道，迷者為耗，同門異舉，在乎

心造。

悟者迷執，具在人心，流派同源，而無異也。

人世之端，極乎斯矣。

彼此之由，非越其四夫。四者，財氣酒色也。小人居於此，君子違於彼。是故小人居財也，則不義，而損人益於己。君子處賄也，則為道，而損己益於人。小人居氣也，則爭訟而違越。君子在氣也，則柔弱而方圓。小人在酒也，則快心倒形矣。君子居酒也，則養神育氣焉。小人居色也，則殘性而傷命。君子在色也，則無漏而無為。彼之曰道，此之曰耗，四者綿綿，晝夜不息。神仙下鬼，胡有深哉，厥在人心邪壬矣。洞曰：夫財者，神仙之首，而善買於黃芽。夫色者，神仙之基，而善利於動靜。夫酒者，神仙之漿，而善助於元炁。夫氣者，神仙之本，而善制於超升。斯之四者，仁者見之謂之仁，智者見之謂之智。同源派異，本一分殊。故云：君子得之固窮，小人得之傾

命也。頌曰：氣財酒色盡由心，小輩無端惹禍深。惟有大哉君子用，將來都化紫金身。

師訓章第十一

垂正曰師。正教曰訓。

人成君子之名者，罔不由乎師歟。

成君子之名者，遂於令名也。罔，無也。由，出也。罔不由乎師者，無不出師而成大名也。

師之所以貴者，正之教諸。

諸，之也。師之所以尚者，正也。

夫正者，天順法尊曰正。

皇天無親，惟德是輔，德猶正也。詩之三百，皆思無邪，詩為法也。

敷正教，而其猶和風乎。

敷，揚也。道德曰正。猶，如也。春

曰和風，善滋萬物也。

教之垂正也，其弟瞻而習之。

師訓正教，弟子執行。

風之化和也，其草偃而順之。

草上之風必偃。

若乎弟之善者，以良心而誨之。

誨，教也。弟子善者，教之以忠良。

其弟之不善者，以忠恕而逝之。

逝，却也。弟之非善者，忠必先教之，見其不從也，恕而自却之。

若能由是，方可為人之師矣。

行藏如是，可曰仁師。

弗能如是，乃為落硤之夫也。

落，落如草。硤，硤如石。無慙之人，謂之鄙夫。

悞之於人，而患之基深哉。

師之垂正，則天道順之。故天之道，

常輔德而與正也。夫正德之道，可以教於人。非正德之道，不可以誨

於人。訓之以正德，其如春之和風矣。和風至，則萬物順而得其生。

正教下，則弟子習而遂其德。然師

之正，務在別焉。分輕重高下之器，

量其器而授之。若中人以上者，以

中人已下教而誨之，則失其人也。

若中人已下者，以中人已上之教而

誨之，則失其言也。故在弟之善者，

以良心而誨之。弟之非善者，以忠

恕而逝之能如是者，乃為師之體也。

弗能如是，止為落硤空徒者哉。不

惟悞之於人，而自蹈不義之鄉，亦非

淺矣。洞曰：道體虛無，真空莫測，若非師訓，罔以逮之。但積仁孝

忠正，利物愛人，德合皇天，自逢師

匠矣。頌曰：正化其猶草順風，

里仁自是彼還忠。憑誰問我白綵

事，染色青黃對不同。

弟學章第十二

弟者，為人之弟，或為人子。學，覺也，悟也。

弟子習之首也，擇其善德而歸之，

弟子習之首者，學之初也。擇其善德而歸之者，歸於仁師而學正德也。

其非善德而遠之。

離於非德，而遠其害。

遜善德而為始，

順道為首。

遂善業而為終，

成德為終。

動止則造乎道，

行藏用仁之道。

視聽則在乎德。

觀聽以仁之德。

忠孝信敏，勿暇乎心。

事主進節，良志曰忠。事親以禮，敬順曰孝。言行同契，篤志曰信。造次匪慢，公謹曰敏。勿暇乎心者，無閑其志也。

文思禮讓，勿忘乎志。

文思有五，一曰《周書》文《易》，二曰《尚書》《詩》《禮》，三曰《道德》《陰符》《素問》《難經》，四曰《般若金經》，五曰孔文書典。此之五典，勿暇於思。思者從意而生，意居脾胃。思意之性，邪而貪欲。有此五典而常教之，薰成仁性乃歸道鄉。或云：無心為道，乃曰非言也。心非聖訓而為猿意，非文教而為馬。猿馬之性，比於無學。學而覺悟，始名道心。至此之際，方絕學也，安有便無心而為道者矣。是故學而為首文，思聖言者，玄之又玄也。中道而行，謂之曰禮。遜義和同，謂之曰讓。勿忘乎志者，無廢四者於思間也。若能猶是，可謂學歟。

弟子學之始也，當擇仁師而歸之，以學先王之正典。其非仁師也，即可

遠而離之。順其仁師，則善德漸新，故為始也。成其善德，則大業以完，故為終矣。言聽動觀，非道德而勿為。住行坐卧，非善正而不作。文思禮讓，非此勿行。忠孝信敏，非斯弗用。時刻在心，行藏存志。若能如此，可謂學也。洞曰：浮生如夢，一切皆空。幸得人身，當學道德。胡不然者，沉淪萬古者哉。頌曰：鳥宿擇林足以巢，為人安不學仁教。須知昔者先王訓，温故知新日益鏡。

### 仁義章第十三

利生度死曰仁。先人後己曰義。

欽哉，聖人之尚者，仁義而已矣。

嘆聖人尚仁義。

夫仁者，和同不逆，愛人利物之端矣，而行諸於外矣。

和同不逆，遜也。愛人利物，慈也。

諸之也行諸於外者，身外之行也。

夫義者，善德不離，中宜庸故之體矣，而行諸於內矣。

中者，中道無太過不及也。宜者，量

其所器而行進退也。庸，常也。此二者分之則異，混之則同。

大道有統，殊途而同歸也。

肇竟之間行之，曷殆者哉。

肇，始也。竟，終也。曷，猶何也。

殆，危也。肅哉，聖人之貴者，仁義

也。仁人之心，則以利於生而度於

死。利生者，所謂減刑罰，方便惠恕

於人，責於己。成人之道，遂人之

德，令人安生，使人遠惡化人歸天。

明地察國主尊，親教人理性命，根蒂

復本還元，此之所謂利生之道也已。

所謂度死者，扶危厄，救災患。拔一

切，濟物命。薦幽鬼，掩無祭。度親

疏，追仇愛。先於人，後於己。資有

餘，助不足。顯人道，晦己光，此之

所謂度死之道也已。是故聖人尚此

仁義，仁義之尚和讓中宜。仁者，如

人之首也。義者，如人之足也。和

讓中宜者，如人之四肢也。全之則

成其身，闕之則成其病。夫病之生

也，近者惟死道也。故在全形，方成

道矣。夫和者，愛人而利於一切。

夫讓者，同塵而順於一切。夫中者，常道而禮於一切。夫宜者，處事而合於一切。此之四者，而與仁義同源異派，終始無殊。務在行藏，履而用之，體而為之，何有危殆者哉。故聖人云：慎終如始，則無敗事矣。洞曰：愛神者謂之仁，益氣者謂之義。仁義之道，能抱死而奚足隳哉，故明王之道巨矣。頌曰：利生度死合高明，後已先人每用平。異日功成天帝召，何須雲輅到東京。

**柔和章第十四**

柔者，柔之勝剛。和者，千和萬合，自然成真。

良哉，聖人之常者，柔和之貴矣。柔則不暴，

暴者，爭也。

和則不侮。

侮者，輕也。

存其柔則長，

柔和者，生之徒。

却其暴侮則久。

為人敬而無失，與人恭而有禮。

人之行其柔和者，猶東南地之善下也。

猶，如也。東南，江海之地。

地之善下者，招天下之水而歸之。

大者，宜為下，天下而歸之。

人之柔和者，感天下之心而悅之。

君子尊賢，而容衆嘉善。而矜不能者，人返如之矣。

水之歸也，則江海彌盛。

益也。

人之悅也，則萬化彌安。斯二者，體之各異，用之則同。

人水有異，其道無別。

能猶是者，蹈聖人之鄉，入聖人之室。

蹈，履也。能如是者，則昇乎堂，而入乎室也。

茲治之善，不亦善乎。

茲，此也。治之善者，善道也。不亦善乎，善良也。聖人常道之首者，始尚柔和之用也。以柔和者亡暴侮之過，暴侮既亡則敬遜而生矣。敬者，敬人而人返敬於己。遜者，遜人而人返遜於己。是故先王却其暴侮，存其柔和，用乎是者，如東南淵湖浪淘江海之德也。其德也善下，故天

下之水而歸之，即得益盛而無窮矣。

法之於人，亦猶是也。斯道至貴，千秋萬古，久視長存，而亡其滅，善之又善，玄之又玄矣。洞曰：壺天之氣，柔和則長生羽化，剛強則病厄沉淪。彼之謂正，此之謂邪。出乎爾者，返乎爾也。頌曰：仁者敬於人，斯人返敬伸。義者悌於彼，彼人亦義遵。來往遞相德，行藏互愛均。大哉先聖化，天下悉來賓。

均。大哉先聖化，天下悉來賓。

設，立也。教，正化也。

人之設教者，述正而垂正。

人之設教者，君子立化於人也。述者，此經皆祖述周書老氏孔子之文教，而非自作之經也。

教之垂正者，昭天下之風而正之。

昭，明也。正教一垂，天下自賓。

教之垂非正者，化天下之風亦非正之。

教之不正，天下自亂。

風化若正，則天地順之。風化非正，則陰陽逆之。順之則泰，逆之則否。否泰之始，本乎教也。

設，立也。教，正化也。

人之設教者，述正而垂正。

人之設教者，君子立化於人也。述者，此經皆祖述周書老氏孔子之文教，而非自作之經也。

教之垂正者，昭天下之風而正之。

昭，明也。正教一垂，天下自賓。

教之垂非正者，化天下之風亦非正之。

教之不正，天下自亂。

風化若正，則天地順之。風化非正，則陰陽逆之。順之則泰，逆之則否。否泰之始，本乎教也。

設，立也。教，正化也。

人之設教者，述正而垂正。

人之設教者，君子立化於人也。述者，此經皆祖述周書老氏孔子之文教，而非自作之經也。

教之垂正者，昭天下之風而正之。



正之與邪，天報如是。  
昔者，聖人垂正之教者，則天道輔之，神明與之。

輔，助也。臨正者，則天道助，神明佑，使乎長存也。

非由之正教者，則上帝與之，厚土誅之。與，平義切。

由，用也。上帝者，天皇帝也。與者，怒而迫之也。厚土誅之者，地君戮也。

夫教之垂正與其非正者，應之猶是。凡爲人之垂正者，烏能弗慎而已矣。

爲人之垂教者，君子之治天下也，烏何也。弗慎者，不謹敬也。昔者，明王化于天下，惟正而治政，以服于萬民。即得天人順之，陰陽泰之，元道助之，神明佑之。政之不然者，則將反是矣。正之非正者，報對猶是矣。凡爲天下而致生靈者，胡能不慎而已哉。洞曰：天元正一之神者，人之主公也。正之則長生久視之道，非正則三塗五苦之厄，淪沒超昇天人界哉。頌曰：為政天人悉尚

仁，若非仁化豈能臣。須知廣行慈悲者，久視長生轉轉新。

### 度人章第十六

接物利生日度。

度人之道者，聖人之要矣。夫惟要者，善德也已。夫先人後己，曰善。

先於人，後於己。

夫天輔道與，曰德。

天道無親，常與善人。皇天無親，惟德是輔。

能猶是者，誠曰真人。

誠，實也。真人者，道德真人也。

非猶是者，乃曰小人。

不然者，小人也。

夫真人者，可以度人。夫小人者，非可度人。

君子利於人，小人損於人。

惟度人者，思而慎哉。

接物利生，度人招要，乃聖人之道矣。惟要者，善德也。夫善德之尚者，先於人而後於己。誠能猶是哉，即得天人洞悅，神明佑之，高穹佑也，可謂德矣。既有是德，寔曰真

人。既為真人，方可接物。非此之者，乃曰小人。失德小輩，止可害物，故不可度於人也。若令度於人，則陷不義之鄉，千秋萬古之冤，無時而脫者哉。是故度於生而利於物者，其惟真人之謂也。洞曰：精

通秘奧，熟悟希夷。知神達命，無所不歸者，可度仙胎，仁教忠良之輩也。非如是者，宜為慮之。頌曰：處處堂堂安妥兮，明明杳杳在時時。玉池菡萏清香著，步步金蓮朵朵隨。

上方靈寶无極至道開化真經卷中

① 壬：疑作「正」。

# 上方靈寶无極至道開化真經卷下

## 人倫章第十七

天地之秀而成人也。道德已成謂之倫也。

主用賓曰明。

主人使賓客順道，而為明。夫明者，素之道。夫素者，乃為見素抱朴，無私無欲。無勞其形，無搖其精。虛心而體天之道，實腹而法地之德。能猶是者，可謂明矣。真常耿耿，妙無涯，人靜江天草帶葭。孤館竹籬茅舍地，清風和月照梨花。

賓動主曰昏。

賓客動主人，逆道而為昏。

混像固曰真。

混合有像，物堅固而為真。

同器殘曰刑。

同器傷殘內外，謂之賊殺嚴刑。

出入全曰神。

出入不失其道，而全神內之神。

動靜中曰清。

動靜中道而立，謂之清靜之根。

大像涼曰寧。

大像實而火盛，以涼減而方寧。

太虛炎曰盈。

太虛有像已失，炎火益而可盈。

居和冲曰平。

已居神氣之內，用冲和而平之。神

居有間。之根，用昭清而悟之。

順時嗇曰澄。

嗇者，養也。順四時之候，而飼有益之物。常冷有氣之食，陽漿助穀，陰水却之。以濁復濁，以穢補穢，養成其神，就以離火真陽之精，接而鍊之。法時于丑寅之間，法日於一候之內。二卦為年，兩弦為月。上閉七竅，偃脊縮臍，鼻收清氣。咽入元宮，候氣已定，方出濁氣。依此行之，漸成真道。故曰食其時，百骸理，動其機，萬化安也。頌曰：欲理洞天芳，同根養蒂昌。初月宜脩竹，梅花禦雪香。濁體清還秀，流源靜自彰。渺渺離陽格，能交坎炁罡。食時温匪棄，運候火無傷。養就冲

霄體，澄澄大道鄉。又曰：玉溪

仙洞野人家，曉色晴嵐遠帶沙。隱

約水邊流入戶，元來都是片桃花。

又曰：安神保命在無勞，寡欲亡

私體自膏。每用食時温養外，洞天

離火鍊成朝。

善變化曰靈。

居有為而無為，善變化而靈明。

法天道曰成。

執觀天道，而行內外之機，即遂生成目下長春不夜。故經云：天之道，其猶張弓乎。高者抑之，下者舉之。有餘者損之，不足者補之。人之道則不然，損不足以奉有餘，孰能損有餘而奉不足於天下者，惟真道人乎。人能法此天之道，而成神仙之躬也。

仍猶是者曰人倫。

仍，能也。猶，如也。成于妙道也。

罔猶是者胡弗沉。

罔，無也。由，用也。罔由是者，無

用此也。胡，何也。沉，溺也。

吁欣兮隳在，遊爾乎所聞。

吁，苦趣也。欣，仙道也。兮，文辭

也。隳，死基也。在，生首也。遊爾

乎者，苦樂死生遊爾乎。此所聞者，

耳之所聞章中之義。洞曰：神為

主也，人心正覺之性也。氣為賓也，

人腎冲和之炁也。心曰主公，意為

賓客。常令神使其氣，心使其意，即

得順而泰矣。胡不然者，則將反是

矣。故曰：心使氣曰強，主用賓曰

明也。能如是哉，則合有像而得其

固，同有為而却其刑。自得出入全

其神，動靜中其清。若陽太炎也，以

水而涼之。若其太虛也，以火而溫

之。若居冲和也，以真而平之。若

處四時也，以保而育之。能猶是之

也，變通而善化，法天之道也，妙道

而已成也。慧性一開，廓達清虛之

境。元明昭現，寥通天地之根。識

破有為同有像，而如夢電。覺知無

色混無像，而若真空。是故變通不

測其神，否泰不量其器，出死生之

岸，離苦樂之鄉，遊浩劫以長存，步

黃華之妙境者也。頌曰：出世須

憑向上文，人倫章內顯其真。還能

達此行諸足，便是玄元无上人。

### 響應章第十八

響應者，因果也。

響應之道者，自乎天人矣。

人作而天應之，故得天人相通也。

人之所發者，聲之所應矣，其猶谷之作

音也。

空谷之言，響聲應之。人之善惡，禍

福隨之。

人之所造者，感之所報矣，其猶影之逐

體也。

形物曲直，其影隨之。善惡昭報，因

果定矣。

夫天道者，與善而輔德矣。天之羅者，

恢治而罔極矣。

天道無私，惟在親善助德，扶忠佑

良，滋孝益仁而已矣。

鑒兮自然，

照於天下，其如秋月印於江水也。

司兮善惡。

主於天下，其如寶鑑對於形物也。

皇皇者矣，昭昭者哉。

皇，大也。昭，明也。高而無位，大

而無窮，明浩茫茫，故再稱也。

順之者降乎百福，

作善者，皇天降福。作不善者，厚土

臨殃。

逆之者降乎百殃。

罔上虛民，皇天弗保。殘賊仁義，天

錫爾殃。

示乎感應，昊然巨彰。

示，明也。示乎感應者，昭報因果

也。昊，天也。巨，大也。昊然巨彰

者，天然大明，注於今古也。

抑哉人也，宜乎慎詳。

蓋爾之民，思而畏之。洞曰：畏

天命者，君之芳言。觀天道者，神仙

之法則。順而行之則昌，逆而用之

則死。是以聖人積德合天，將神契

道，以至長生久視之道。不由是者，

寔愚之甚也。頌曰：報應其如秋

漢月，光暉水鑒清江色。無私無曲

地天明，人世人思大神哲。

### 進退章第十九

行藏合正。動止觀天。

道德善正者，可明而進之。非道德善

正者，可斷而退之。

天道之行者，可以行。非天道之行者，可以止。

能明而進者，乃曰真人矣。真人之用者，所謂知足樂天，儉止寬慈之謂也。

知足則富貴莫能及，樂天則愛累弗能逮。儉止則不足匪能邇，寬慈則災害罔能近。此之四端，猶身之四肢也。全之者，為真人之躬，故真人之用矣。

能斷而退者，亦曰真人矣。真人之常者，所以遜時順大，平善昭神之謂也。

遜時則遠其害，順天則近其福，平善則入其道，昭神則出其世。此之所謂，全之為真人，罔之為小人矣。

若能明斷進退，遐邇由斯，方可達真，幾於聖也。

人能進退，明斷遠近，用此方可入真，近聖人之鄉，入聖人之室也。

洞曰：全身者，曲而不直。成譽者，直而不曲。脩身者，名貨有費。名貨者，脩身有違。彼者弗能此，此者弗能彼。若能彼之為此，此之為彼

者，惟真人之謂也。故聖人云：良賈深藏若虛，盛德容貌若愚。直而不肆，光而不耀者，玄之又玄，先師之妙訓矣。頌曰：道德先王禮樂昭，用時即得地天寥。非斯難脫浮生夢，柳岸空教月氣瀟。

### 宗元章第二十

被三教聖人。宗元流無異。

人之學而達貴者，吾知習聖人之要矣。夫聖人之要者，凡有其三焉。

要分其三，歸之則一。

一者在乎儒，其要則為忠孝仁義，禮智信文，德正明典，茲為要矣。

上中二卷，皆言此矣。茲，此也。

二者在乎道，其要則為希夷純朴，清靜無為，昭神制氣，慈足柔和，普惠無窮，混一同塵，復命歸元，茲為要矣。

希夷純朴者，元本希夷體，無形神是神。行藏周遍處，無處不光明。純兮素朴，三世明覺。體道如如，妙中真握。清靜無為，昭神制氣者，應物以情求有像，像中得意返忘情。昭哉神顯江天月，氣若洪時人自靈。

氣制神自招，無為清靜調。身得純陽舍，何愁丹地苗。真廣氣洪抱素，三宮自得堅固。元神此日優游，明月清風為侶。精血養靈苗，居濁神氣調。主公燕靜處，笄女自妖嬈。出殿乘官馬，金鞍玉珮搖。瀟湘明月下，鞭指白雲橋。慈足柔和，普惠無窮者，內外慈柔和，寬中用道麼。無窮皆得潤，明月照清波。慈愛生靈皆足，柔和臨處滋畜。無窮普惠齊恩，柳岸江頭風速。錢塘月照東郊，蘆花深處郁郁。天河數點寒星，燭破幽關東北。混一同塵，復命歸元者，混一握三十百二，同塵妙理最非治。歸元父母復其命，方到真光無味地。碌碌浮生夢，塵沙悉是空。悟得本來面，方為第一功。名貨塵情浮幻多，還如晨露比江河。爭如猛省逝乎大，妙意行時人自和。像內求真心使氣，氣興心朗道無滯。壺中把握地天春，柳岸清風妙無際。一陽纔發，寒蟾抱朴。綠水潺潺，清風颯颯。古岸瀟湘，橫舟鼓角。公

子亭亭，妙中音樂。

三者在乎釋，其要則為慈悲忍辱，究竟平等，彼此因果，普利衆生，入無相法，演大覺經，淵明真宰，茲為要矣。

慈悲者，慈救衆生出愛河，皆令得度浪濤波。齊心逮此幽關鬼，冤債親疏悉解麼。解脫苦趣，而樂靜鄉。

忍辱者，萬苦臨時我自如，真如不動任君誣。忘情已到絕斯四，人我衆生壽者歟。究竟者，識破浮生一切法皆為虛幻夢中朴。法猶尚假

況斯像，一切有為皆喪覺。窮究有為一切像，像中悟得幻泡障。既知總是夢中虛，即便回頭入无上。照

破浮生夢，元神自得明。無心方此定，風月始為鄰。嘯朗青山足，瀟湘

綠水澄。江頭無限景，都在帝王城。平等者，生死親疏冤故債，一心如意悉令解。周生濟死妙當時，若不

違時道應在。彼此者，悟道超昇彼岸清，迷情染像我應沉。飄搖三界綿綿此，可惜青春無限人。因

果者，種此善因獲善果，若施惡種惡

還增。大哉因果鑒如影，步步相隨報應明。普利衆生，入無相法，演大覺經者，諸相皆為夢，無身却是身。明中元一炁，相輔得長春。淵明真宰者，正覺昭然體是真，真中動止勿教沉。非斯難翫江頭月，綠水青山勿悞君。

是故三大聖人之要者，同源而異舉之相，一而分別之化。無極之身，演無極之教。普利平等，仁愛一切。

應化無邊盡，塵沙不可量。皆談真正教，利死與超生。凡能肇竟裡要而悟，行諸弗怠，方得貴矣。

肇，始也。竟，終也。裡，敬也。諸，之也。三大聖人，演萬法於人天，其造無殊，本同歸而一矣。洞曰：道

生一，一生二，二生三，三生萬物。夫物芸芸，各歸其根者，惟一分衆，衆歸一也。惟有一乘法，無二亦無

三者，還同之謂也。乃至聖人，一以貫之。皆大道有統，殊途而同歸矣。是故君子不器，而為一隅矣。我先

師云：三大聖人者，皆分身應化，逐

器隨機，方圓慈造而為度物。奈何後世愚輩，執性多弊，強另分別。恃我之心，非於彼者，即得遞相嫉妬，互起愛憎。此之所為，俱陷地獄。

後世英才，宜當慮之。故聖人云：執者失之也。老氏曰：善者吾善之，不善者吾亦善之，德善矣。信者

吾信之，不信者吾亦信之，德信矣。人能窮斯至理，晝夜無忌，行而用之，善非逮也。頌曰：歸依道釋

與宣尼，晝則無忌夜亦隨。用我聖人三教理，何愁不到鳳凰池。

### 脩真章第二十一

履道之鄉，謂之脩真。頌曰：混跡同塵足則休，壺中把住帝王州。清江水照寥天月，綠草猗猗古岸頭。

脩真之道者，聖人之貴矣。夫貴者，元炁也。夫元者為晶神，物之宗也。夫炁者為陰陽，像之祖也。

聖人之道，所以尚者，元炁也。元炁之基，所以貴者，精血也。

夫元炁備者，法配水火，制定鉛汞，合

彼震魂，長生者矣。

元炁備者，男精女血，元而堅固也。法配水火者，道合離坎也。制定鉛汞者，點化乾之鉛，制鍊坤之汞也。合彼震魂者，混合震宮之魂，以青龍真精契之也。長生者，不夜之鄉也。夫元炁損者，法配清陽，補益水火，提挈兌魄，復命者矣。

法配清陽者，道符震兌也。補益水火者，宜添離之髓，當抽坎之氣也。提挈兌魄者，提挈兌宮之魂，把握震宮之魂。此惟言乾坤離坎震兌之像，而不言艮巽者，何也？是故聖人云：舉一隅不以三隅反矣。其內二像，亦隨彼而益矣。故未及言之，且多言不若守中也。復命者，陽得陰而謂之歸根，陰得陽而謂之復命也。所謂定其所備，和其所損，足者點成，砂裏汞虧時，補益汞中砂。

以炁益炁，以神滋神，

陰之氣血善，能益於陽之精神也。陽之精神善，能滋於陰之氣血矣。

逐其患濕，

人身之中而有者，三官也。其上中者，而名泥丸絳宮也。其下者，而曰元宮矣。此之三所乃神氣精血所居之鄉，非患濕陰邪所在之處，故其患濕也，宜為却之矣。

成乎妙軀。

若能如是，即成道身。脩身之要，貴乎是樞。脩行之首，斯為要矣。

人能奉之，神仙者歟。

人能行之而登陽天，出入金門，身得神仙矣。洞曰：動其氣而靜其神，益其血而點其精者，則得漸成，實其腹而強其骨，堅其腦而住世，雖非白日昇天，猶能長生不老矣。頌曰：男是真陽更覓陽，陽中點制得其昌。人能遞互復其命，便是神仙不夜鄉。

### 鍊性章第二十二

董成真覺種，方號道人身。

鍊性之大者，治賊而可矣。夫賊者，凡有其五焉。

五行之像，謂之五賊。

一曰志也，其性為恐，謂之寒賊。若能治之，名無漏性。

志者，水之晶，而為人之腎氣之主，而為志也。其性為恐，謂之寒賊者。腎氣之志，主恐懼驚怖之像。此像生也，大損元覺之神矣。若能治之，名無漏性者，慧光照鑒此之恐志，內明真宰，故得不怖，成乎無漏，廓然清素，月白風清，古岸汀洲之境也。離斯無色界，沙塵總是空。妥妥如如體，清風明月中。

二曰魂也，其性為怒，謂之嗔賊。若能治之，名清涼性。

魂者，木之秀，而為人之肝血肝膽之主，而為魂也。其性為怒，謂之嗔賊者。肝膽之魂，主嗔怒忿爭之像，此像生也，大損元覺之神矣。若能治之，名清涼性者。慧光照鑒此之嗔魂，覺悟真空，其如夢電，即得返照回光，元明洞鑒，朗月秋天，清風古岸，遂清涼之果，成靜土之鄉也。

三曰神也，其性為喜，謂之樂賊。若能

治之，名希夷性。

神者，火之真，而為人之心神，心神之主而曰神明也。其性為喜，謂之樂賊者。心神之神，主喜樂遊逸之像，此像生也，大損元覺之神矣。若能治之，名希夷性者，常有欲也，以觀其終，常賊興也，以察其幻。即得悟機達本，反視回光，成希夷之性，視不足見，聽不足聞，此之際也。即得悟生無介目之累，保神有清靜之方。江頭綠草嫩猗猗，而葦施蘆花。古岸橫舟月瀟瀟，而清風滿袖。

元明此日方當現，清靜門中我正閑。塵世拂開真宰現，元神跳出死生關。

四曰意也，其性為思，謂之貪賊。若能治之，名無為性。

意者，土之肌，而為人之脾胃，脾胃之主而為意也。其性為思，謂之貪賊者。脾胃之意，主想望思念之像，此像生也，大損元覺之神矣。若能治之，名無為性者。人能治之，乃曰無為。千秋萬古之真，皓月清風為侶也。

五曰魄也，其性為憂，謂之癡賊。若能治之，名大明性。

魄者，金之氣，而為人之肺氣，肺氣之生而為魄也。其性為憂，謂之癡賊者。肺氣之魄，主憂愁煩惱之像，此像生也，大損元覺之神矣。若能治之，名大明性者。人能絕此，即得綠水青山之境，長春不夜之鄉，大明無翳而已矣。

此之五賊，咸在乎心。

此之五賊，而為五行之像也，萬化之宗矣。萬化所主者，藉君於心也。是故聖人言五賊，咸在乎心也。

人若順之，則轉輪三界。

人順其賊也，而行恐怒喜思憂之性也，即沉淪沒轉遊三界矣。夫三界者，欲界色界無色界也。三界之內而有者，四境也。夫四境者，財為欲境，色為愛境，酒為迷境，氣為嗔境。此之三界而同四境者，惟天人之愛河，乃群生之苦海。五賊而喜者，其惟境界也。是故聖人云：人若順之，則轉輪三界矣。咄哉，五賊沉人

無覓，三界綿綿，四境默默，愛河蕩蕩，舟楫難釋，無色陽天，空留清碧。人若治之，則神蹈仙京。

蹈，履也。人治其賊也而亡恐怒喜思憂之性也，即履長春神仙之鄉矣。遠離三界，不居四境，出此愛河，身昇玉京，朝禮上帝，稽首天尊，歡喜踴躍，皇道開明。

是故言聽動觀一切時中，皆當明照。制鍊脩行，如是弗怠，即得福生無際，遊宴長春也。

洞曰：人能動止心與意舉體措，身為一切時中，常觀妙化，淵明真宰，識破浮生。悟落花之境，省如夢之期。制脩斯道，擒欲亡賊者，即得翱翔紫闕，遊宴長春也。頌曰：迷者沉淪悟者仙，何須苦苦殫經篇。到頭只是昭清覺，打破塵籠自有天。

### 明素章第二十三

廓然洞徹謂之明。混混沌沌謂之素。

人皆行此空色，不能悟彼明素。

人皆行此空色者，人處三時夢，時時總是空。三時者，過去時，現在時，

未來時也。不能悟彼明素者，貪戀空中有，孰知步步空。自從無始劫，至此尚盲聾。

吾能破此空色，亦能行彼明素。

吾者，假中之真，有內之无，无內之有，恍惚之間，長生之者，是為吾也，吾猶我也。能破者，五鬼亡時見我身，我身無處不光明。何須直待能乎破，不待能時賊自沉。亦能行彼明素者，善離諸像而入無為也。

夫空色者，所謂恐怒喜思憂之屬也。

五行所主，而性自然。

夫明素者，所謂昭清覺靜慧之屬也。

明達無為，謂之昭。靈光無染，謂之清。居像不昧，謂之覺。斷絕邪障，謂之靜。出入同道，謂之慧。此名五印土也。

如人能破此之空色，慧靈悟解，洞徹光明，離有為法，入無相身。

一切有像，終歸真空。故要離之無形之神，洞而不滅，要當入也。

同道無終，獨斯者哉。

洞曰：薰成之性同道身，而不滅者，

其惟斯身也。斯身之名，聖人呼之，非為一號。道君稱為不神之神，釋迦稱為如來之相，聖人言為君主之官，宣父論為仁人君子。至於主公真我，佛祖金剛者，皆同歸而異途矣。大抵只為人之元來之性，心神是也。然此心神，要當亡其五賊，除其五性。賊性者，乃為恐怒喜思憂也。即得生其五體，昇其五印。體印者，乃是昭清覺靜慧也。能猶是者，乃曰道身。非猶是者，止為衆生矣。夫道身而全斯治者，乃曰鬼中神仙也。夫道身而全，斯治及乎結汞凝鉛，混同道體，建德合天，積功累行者，乃曰天中神仙也。道身未全，能點精易氣，積德利人者，乃曰陸地神仙也。夫道身未全，精神未備，惟忠孝仁義，正德柔和者，乃曰水府神仙也。夫道身未備，善德未脩，惟保精益氣，鍊血愛神者，乃曰人間神仙也。夫道身之稱者，乃人心之謂也。人心所亡恐怒喜思憂之性，而成昭清覺靜慧之神者，惟道身

之謂也。恐人悞解，故再注之。夫五仙之位，而列五品。天仙者居其一也，地仙者居其二也，水仙者居其三也，人仙者居其四也，鬼仙者居其五也。五仙之位，互有高卑，人心之造，其惟異也。還不然者，而為五苦。五苦之由，則將反是矣。頌曰：靈性無形道，陽光像內真。二端相合處，萬古不能沉。

#### 常道章第二十四

妙覺靈光微，寒潭照秋月，天漢大哉。炁相符洞，無滅陽精陰髓，呼吸而已。德配三才，自然之理。青松影下，綠檜陰中。風月瀟湘，真如妙用。三三六六，坎離洞谷。妙應陰陽，通光無欲。頌曰：帝王官闕瑞煙嘉，處處江山罩綵霞。紫鳳飛鸞成羽蓋，黃金白玉秀珍花。翩翩臺畔龍樓室，瀝瀝筠中翫女家。尚矣君哉攸德處，無為為裏就丹砂。又曰：真人居處是仙鄉，步步還同妙境方。塵意拂時山水秀，道心開處竹松良。清風友者應明月，靜谷鄰兮豈世俚。惟有白雲千萬頃，朝夕與我著翱翔。又曰：仙公得道始名真，不在濁兮不在清。亦匪太過還不逮，又非中道立乎身。的端妙處云何說，今日言中子細論。其道無可無不可，死生榮辱在活心。



常道之道，非化非造。

常道之道者，綿綿晝夜，時刻相借。非此絕生，得者無榭。非化非造者，動靜滋物。空同恍惚，合理自然，神昭素燭。

常真之真，非名非形。

常真之真者，日用清真，秀出天庭。冲和在手，妙力滋新。非名非形者，可名與形。勢終已傾，非此體號，却入真靈。

其乎動也，應物以善德。

元真洞照，湛湛清妙。來者應之，其如鑒耀。

其乎靜也，寂湛以淵清。

真如靈處三千界，契理合天妙非怠。  
壺中皓月與清風，滿目瀟湘遍舟載。  
竹迳瀟湘風蕪蕪，南山一帶籠煙谷。  
停驂一顧墜金鞍，滿目晴嵐似珠玉。  
此之際也，弗脩弗證。

善惡俱亡因果消，豈分彼此與昏朝。  
清輝面目昭千古，雪裏梅花竹在梢。  
適乎不器，入乎妙靈，誠不神之神，乃道冲之道。

一任縱橫天地間，何須獨步此江山。  
周遊大道應無色，妙理還時不復還。  
清覺一聲笛滿袖，幽琅三弄瑟應寒。  
元真洞徹先天外，點破塵沙欲界關。  
同萬物竟而不滅，陰陽生而不窮。洞然無間，玄玄者也。

上方靈寶无極至道開化真經卷下

(王育成點校)

# 050 上方鈞天演範真經

經名：上方鈞天演範真經。撰人不詳。二經同卷。底本出處：《天統道藏》太平部。

## 集德符天履道章上

我之上者，忠孝而敬之。我之下者，慈愛而遜之。用捨柔和之，行藏仁義之。先人而諒之，外身而照之。其于萬彙也，方便而善之。其於內外也，中正而德之。還能猶是者，適道而順矣。

## 體道頤神至德章中

有象之相，即非真相。无神之神，乃曰真神。神之聖也，則在昭清覺靜慧之鄉。神之昏也，則居恐怒喜思憂之境。若能破此有象，而成无神之神者，則長生久視之道幾哉。

## 二相昭清理法章下

无神非真，而名其鬼。真輔无神，抱陽曰仙。真為元一之晶，善備於神也。神為无始之宗，藉晶而全也。淵哉，釋有為之夢，歸无相之身，即得靈光匪測，而曰聖人之躬也。  
紫清真人而作偈云：

道宗無為主，悟覺由心行。廓落清漢光，厄障悉拋去。真輔元始魂，秀凝霞空同。神居有間根，即得無間功。

上方鈞天演範真經

（王育成點校）

# 051 上方天尊說真元通 仙道經

經名：上方天尊說真元通仙道經。撰者不詳。一卷。底本出處：《正統道藏》洞真部本文類。

## 太極降德上篇

粵有上方真元浩浩，一炁化均之天，九清自然之國。生三秀之草，植七寶之樹，赤城慶藹以騰騰，玉樓輝煌而赫赫，翠華闕庭，紫真宮掖，碧瑣彤扉，龍樂鳳窠，絳霞溶溶，青雲疊疊。皆太无凝結，真元變化，禁中之宸，獨尊其內。爾時天宸尊稱十號，所爲我上方乾元至聖天師，中皇太无上真法王，九陽太皇真元教主，无上三洞開化仙君，十天清衍聖才慈憫大常妙道化均上帝，諸天應號清淨赦罪上德至尊，上方無極太上靈寶天尊，上方無極太上道

德天尊，上方徧慈救苦天尊，上方玉虛明皇天尊。其皇闈神女，制禮侍奉，撻法鼓，鏗華鍾。次諸天女，執舍虛散絲殊妙之翼，持朱纓青綬絳雲之節，建九天華芝，開五明羽扇。天尊升千光雲殿，登七珍寶座，於藤光洞明白金顯色瑤席之上。俄爾，上方無極飛天神王長生大聖，無量上品好生度人至真大神，三十二天君臣輔佑星官真人，大鈞消灾彌羅比天神仙靈官，無鞅之衆，皆奉天顏，來朝几前。護道神人劍鉞鏘鏘，驅邪仙戍旌旗赫赫。是時金闕發真香，騰于太漠，飄揚于一炁之上。射天光，照于道域，晃朗于八紘之中。

於是十華仙君，各瞻帝光，乘雲龍而來格大羅飛梵之門。歸命侍晨，引朝鳳墀。自然天風肅肅，吹九龍之花。仙樂噦噦，嘯八鸞之曲。靈飈鼓黃英之律，神淵著青華之色。諸君設禮，瞻望聖顏，猶朱霞暉曖，煌煌奕奕，深居尊嚴之像，眩晃而奚能仰視。

於是，上方大明仙君，出班告曰：臣等伏觀天尊上帝，陟降流暉之殿，出

入凝華之闕，施張四時之運，掌握七政之司，仙文示清真之風，法令警神元之化。慈光普炤，聖恩均被。臣等稽首，來朝帝廷。欲望皇慈垂憫，敢問太極之運，非上帝至高至明，安得赫然垂訓乎？臣等恭聽上聖玉音。

於是天尊蘊玄冥於虛無，凝寂默於自然，混真元於有間，理太素於無生。泯以名色之誥，契以希夷之篇。良久已而言曰：上德何從來？蓋降於太極。夫太極也者，大包天地之表，先居混沌之中。自虛而產有，因濁而復清。歸之則罔窮其所，播之則咸著其像。故見曜羅宿，茂毓方物，功資一炁，澤被九垓，是以化物所至，無不由之。莽莽者，帝真也。浩浩乎，元一焉。以其安三才而臣五行矣。且長天久地，賓居太極之間。陽日陰星，熙朝真元之下。故得之大者，遂冲和而久視。失之鮮者，漸枯槁而夙已。但大方之內，有名之屬，莫不通其變而仰其化。蓋真一元炁，生化蕩蕩，吾未名其然，強名曰道。道之德大，不可無<sup>①</sup>，吾

稱肇于玄聖。其德廣之，攸論昭然，肖真光燦彩，雖神書祕札，復何其加焉。

曰：玄聖成章，神哉無疆。示天上人間，其德無間。奈臣倥侗，不足以解天猷。今者幸甚，伏遇上帝隆德聖才，大明洞鑒。臣輩今欲聞其大教，上千宸造，敢望曲貽天聽。

曰：夫玄聖所尚，其德者三。始一論上德，次一論明行，又一其所論，又行而禁非。然三者之爲教，亡所不同。各觀其論，則名異也。名雖或異，而未嘗有違於太極，率同降德，爲通玄微妙之變，吾上方貴之。如其弗從玄變，固欲進真元之道，噫嘻也歟，將安能乎？

於是，上方仙君，而子廣靈，仰讚宏論，稱揚偈言：天淵蒼蒼，雲宮皇皇。中有聖才，攸啓龍章。太極浩蕩，真元琳琅。德降有名，通變無疆。高論昭昭，玄迪揚揚。能承之者，臣朝上方。

於是天尊復爲三羅仙曹之衆曰：夫天功所貴，導誘爲先。普度天人，咸

臻至妙。離於有像，適於無爲。免生化陟降之苦，得精真元靈之道。今將擬訓紫霄，兆等還能逝夫。

於是，衆仙願奉帝裁。時鑪停瑞燭，花發祥煙。仙兵征路，執旌旗而翼翼。天丁導引，持劍鉞而僉僉。仙君之屬，奉承法駕。鳳蓋飄飄，龍車颺颺。上陟五雲之鑾輿，臣馭九斑之鱗蚪。丹輪徘徊兮，雲霞捧出。白鶴翱翔兮，風煙晦映。黃闕參差，碧天杳渺。擊磬初鳴，舉仙音而宛轉。鉉鍾纒散，作天樂而鏗鏘。玉女麾幢，肇從玄漠之中。金童鼓節，來臨紫虛之上。

### 德歸素無中篇

若夫紫清之境，碧雲之鄉，仙雲之中，爰有太皇。憑黃龍之玉几，天姿穆穆。處白麟之金輅，鑾聲閭闔。真人翼轅，飛行煙轂。神仙導駕，從履雲颺。風飄飄而翻龍旗，雲苒苒而繞鶴斨。步霞闕清陽飛神之天，入三景紫霄妙真之界。忽聞華音，清聲飄逸。諸仙邇聽，廣靈遙覲。則雲捧鶴臺而遠，風引星旗而狂。於中主者，號清都

仙君。瞻望雲輿，參禮几前。恭惟至聖，仙遊紫清。曲迴九陽之車，垂駐十華之雲。今者伏遇，臣之幸甚。敢希天造，賜降臣所。伏丐留神，少加矜憫。

於是，天尊抑如其禱。是時，諸真奉翠華仙仗，降自皇宮，擎紫清帝輦，來履王府。自然凝結，雲山巍峨。道炁流化，仙苑滯沔。太霞之京，祥煙之宇。廊廡杳靄，宮廷暉耀。瓊花飄落於雲間，絳節繽紛於庭下。蒼龍獻寶于池沼，白鹿銜芝于欄檻，神鸞穿卉于丹墀，天麟噴香于玉砌。上帝升座于瑤局，雲官侍奉于金殿。

於是，仙君上香奉膳，以逮諸真，設齋既已，天尊上帝而謂仙君曰：吾受命玉清之主，獲任上方之尊，樂大通景真之理，統天政泛元之道。俯視群生，崇猷何略？失德迷元，亡歸太素。陟降罔息，吾深悼之。然後飛靈瑞之光，以召諸天之衆。欲計萬真，遊行九天，勅之真官，將施教化。且聖君之教，以化契德。其德也者，故地天以之

泰，品彙以之生，人若由之，以其登仙。昔聖君之德教時，天人無喻者，惟真皇識之，書于玉京。原其大宗，以德爲貴。如十方仙君，其於真文則未聞，及其德也則大成，今階列仙府，蓋德之至也。

曰：臣竊惶懼，虔仰尊儀，出九霄金闕之上，會諸仙玉京之隅。特章太猷，降誨臣等。願聞十天君者，昔作奚善，今爲天王，臣匪知其然也。欲望上聖曲賜矜憐，臣惶駭之至，謹埃天裁。

曰：夫建德者，太上所貴也。失德者，上帝其禁之。是故應德成之者，及乎調守交鍊。愛凝神氣者，然後而朝玉宸矣。匪其行行累功者，天位安得而有之。夤乃有訊於諸君，故我可肆於上善。積善諸君，昔在人間，皆通三墳之典，亦明七部之經。廣德兼濟，神昇十方。夫上方皇極太洞天府沖虛仙君者，嘗作上德，慈愛國人。下方黔中萬化天府崇德仙君者，昔爲德政，忠事聖君。東華青陽神化天府晨暉仙君者，嘗行孝悌，救生之行。南極丹陽炎

明天府朱暉仙君者，夙爲善德，出世之功。西靈太素顯德天府清和仙君者，明解悟之法，行清高之行，述三乘之範，開四宗之猷。北真太淵玄一天府元冥仙君者，鍊內外之丹，從陰陽之術，演四輔之源，宗三洞之奧。良鄉太

旻中成天府明文仙君者，任天運之俯仰，齊時物之興衰，誦三皇之教，行五常之道。巽界大寧丹華天府進道仙君者，建像宇而度生，行科教而濟死，弘九天之法，受三境之錄。坤域廣寧承柔天府朱華仙君者，初祖述於通玄仙伯之書，終宗法於洞靈真人之旨。捐有害而取利性，處無爲而推自然。間導引以資氣味，時呼吸以還元精。晉洞真洞玄之理，符始神妙化之源。乾維太昊清樂天府幽源仙君者，嘗進心於司命天尊之訓，亦勤志於混元大道之科。知黑白而用玄牝服天炁而傳精神。餌仙藥以制伏陰魄，鍊神丹以點化陽魂。納二景七元之爽，挹八宏五緯之和。於是，存真一元一之炁，辨初九上九之爻，故得丹成於中已，而行完

於外如。諸君昔者皆鍊神鍊氣，鍊形鍊質。飲餌匪疑，學炎帝之文。調攝有理，習軒后之書。故德備下方，思清厭世，身化神蛻，白晝仙去。遂乘雲路，逍遙紫極，所歸太素之元。爲無以加，況猶未聞雲篆真文。

於是清都仙君，仰荷天恩曰：廣哉德也，而臣等均受教矣。是時，上方紫虛真人，道炁清偉，仙顏神秀，綠髮黃冠，鶴警雲裳，出班設禮，上白天尊曰：臣切伏觀吾師上帝，聖德暉宣於鳳闕，神章振發於雲天，集衆妙之源，極廣靈之聽。臣意願法駕貺降崑崙，普垂慈誨，大啓法言。望賜聖裁，天威特許。

曰：夫變微通妙者，述先師之正真。發言弘道者，錫後聖之命元。既子有訊，務在度人。斯爲勝善，吾寧拒之？時命九霄之君、十極之王，衣山紋之服，列星旗之隊，上方天兵神仙之師。奉翠華天仗，步紫虛雲路。琅音初輟於天關，簫聲齊啓於地戶。凝結宮廷而復本，流化池沼以還元。雲旋

霏霏，風行熠熠。遙指崑崙，仙遊而適矣。

### 真元通仙下篇

夫惟九清渺邈，蘊崑崙之天。一炁混凝，秀琳谿之峴。天山嵯峨，谿水潺湲，清流環引，神闔雲城。煙雲之中，諸天之衆，儀仗列翠華之節，璫篋和玉石之音。祇奉天帝法駕，俱入玄華靈囿。皆紫煙神變，雲闕龍庭。陽精結化，仙宮鳳墀。上升玉壇，而登寶座，天真侍衛，欽承几前。

於是，紫虛真人及仙宮侍晨，鏗鍾擊磬，焚香散花，歌玉音之章，進金幣之儀，稽首歸依，恭俟誨焉。我上方天尊，而爲紫虛真人之衆曰：昔淵兮真元，來從大道，肇虛玄之首，神一而容不書；開太初之際，上九而凝成篆。其識之者，自然尊也。冊妙無上帝，先啓之鴻濛之運；命天真真人，亞紀之龍漢之年。則雲章建言，爲仙京所貴，非囂囂之辭，乃郁郁之文。吾幸承大洞之訓，輒行開化之科。如汝發問，今將論之。

是時，真人聞師慈誨，再拜長跪，稽首而言：臣聞天德至玄，開道無窮。若夫德元，既聞明訓，擬請雲篆，幸蒙恩許。瞻望聖德，特降法音。

曰：盛矣哉，如子之問也。不有玄思，孰能訊之以此。然前言略明，其道未若，今爲爾再廣之。夫大空無極，真人自然。寥廓渾淪之妙，太虛矇昧之奧，明像明忘之主，妙無妙有之宗。非視聽而可知，雖搏用而曷得。惟無形真神之珍，乃太素元精之源。故珍源之炁，神而無間。君哉炁也，其通者一，上爲浩浩之飈，下承沃沃之汜。風澤之中，元炁存焉。大哉玄虛，靈陽天淵。玄一名父，稟雄一無英之炁。元真<sup>②</sup>洞陰坤柔。真一稱母，受雌一白元之精。兩半同成，合爲太一。太一布化而神變，三生成於玉嬰，分列九一以全像，臣朝帝一以爲尊。是以一氣混凝，九陽肇基，其炁清虛，幽渺惚恍。杳冥運播，太和數生，變易初化，有古真人。次號無上高真，於有古之時，胚判混沌，勅神帝降運，以分清濁。故非

能而能，非然而然，然後演道，遂明靈篆，紀書垂訓，亦號雲章。安鎮天境，主持中央，統御八極，生成五常。故三才九炁，恩被真元。洞真化神水木火土金之運，成形于地。元靈輪風火暑濕燥寒之炁，布玄于天。變流於時，物生固有。厥陰、少陰，太陰之徙；少陽、陽明、太陽之繼。終而復始，肖循環。爲至神之宗，妙化之君者也。後洞神混元太極之帝，分輝於世時也。洞真元尊復命玄皇大道君，特書雲章，署爲真文。言亡英誕之華，理蘊玄冥之旨。刻赤晶之玉，賁碧霞之字。乃天倫之訓，非世常之辭。盛以丹綃之囊，置以青霞之笈。神光降集，狀若雲煙。祕封神霄天真王玉府。中相太虛仙，統帥剛烈天兵，營衛寶科雲篆真文。至開皇之劫時，高上大有之尊，詔下鈞天，特旨宣吾。命太玄都省仙公、天樞上相真君，發寶華之笈，取未傳之書，遂錫於我。受謝而退，即得開導無窮，而何斲矣。此大羅天尊至神太奇之篆，非若孰能當之。如臨大運，遇時

九六，其力進之年也。迺能發雲軒，從風駟，垂斯雲篆，永以爲訓，普行度人，不亦可乎。使夫天人誦解，由之一日行完。夫惟下詔，則拜帝宣越人世。離滔天之苦海，凌不夜之仙墟。乘青鸞之輿，入紫冥之京，朝丹闕之宮，遊玄圃之苑。遂道罔通真之元，樂不神妙無之化。惟此聖功，寧無佳乎。

於是，委皇極祚靈，掌書仙者，傳太無赤玉之書，光芒榮射，粲然而成華色，以付紫虛真人。真人受之，神伏雅祝，彰聞天尊：上德巍巍，欲廣雲篆之奧，故示天人之衆。救時之昧弊，肖道之化均。則天慈教育，固特行憫賜。切念臣力，雖訣未備。蓋承天旨，何敢不遵。今謹奉命，恭爲宣揚。

曰：必欲弘茲古篆雲章，以明洞真元始玄通之道。德洽仙經，非若無可。與我全功，應運度人。誠如子言，不其偉歟。

洞真元文雲篆玄科道源開題之章  
三天雲篆，玄一妙真。莽莽默默，杳杳冥冥。恍惚綿綿，有無繩繩。道大茫

茫，自然亡名。溟滓奚極，泊五大成。寂兮寥兮，神炁肇伸。靜兮動兮，應變重清。玄君造物，黃母孕魂。沖和氤氳，甄像不分。始青開盟，標題八門。通生萬彙，液濡有情。皇元爽澤，非文而文。靡所不在，方方緯經。罔運徧毓，古今繼承。仙人德洽，行惟混凝。制澤固嶽，點真罔根。泥丸帝一，丹元陽嬰。絳宮赫奕，太和黃庭。功行俱足，雲昇上京。大羅渺渺，玉清之宮。教主垂訓，粵亡粵存。九真既啓，命元邃明。

#### 有無妙一之章

雌雄元一，罔變生神。真常太始，玄源化煙。細入妙有，巨處乾坤。鬱想聖君，保真真靈。陰晨泰始，陽華罔尊。光浮梵瑞，隆遊汶迎。空洞攸尚，囊迪寶玘。神鳳鼓舞，瑤田素金。三華丹玄，九閻羅天。神哉大化，咸度長生。

#### 洞真元道之章

空洞通真，無英白元。廣靈躍出，五帝廓仙。振貸九淵，妙變通生。體

與凱爲，符契神源。中兵逸雲，青霞紫靄。遼邈混融，猷晶高芥。精鍊六秀，修黃祕隸。永載形神，上易廣大。契中牙，亥困堯堯。雙颺鬘花，龔參鼎迴。彤。姦秦蠶塗，燦瘁滌暝。案謁逆初，郁志乎軌。曲迫旦兮，充陰園且。鹵津曷曷，妙玉凝攷。大罔浩浩，獲真元道。

於是，紫虛真人仰辭而退。驅神騶兮，踐破雲霞之色。鼓仙樂兮，振開天籟之聲。出青幢黃旛之士，引星弁雲衣之吏。從官之屬，皆蹈翠煙。煙雲冉冉，放鑰天關。時諸天真神仙之衆，屢受虛皇大慈高論。稱：臣等幸甚，伏遇聖恩。宣真神變化之妙，明元罔通生之道。故大衆諒伏，巍巍德音。遂讚揚步虛，同聲舉唱，若天仙雲，飛出洞天。

縹緲自然國，逍遙靈寶尊。在昔開皇劫，傳今雲篆文。明哉貫玄理，或然敷洞真。大通流妙元，神變適清冥。茲義將何如，爰由欲度人。人能歸至化，雲昇侍帝宸。

諸仙辭謝而退，乘雲各還天府。是時，玉龍躡首兮，吟出帶霞之勢。金鸞引吭兮，鳴成舞天之歌。鈞天神仙，威儀肅然。擢九宮寶劍，飛十絕靈幡。我上方帝尊，熙怡如也。乘神龍之玉輅，建和鑾之寶蓋。天女娥娥，持芙蓉之玉壺，清香馥郁。仙姬倩倩，執妙洞之金鑪，瑞靄氤氳。麾大化觀妙之幢，鼓真華瑤光之節。侍晨歌吹，音樂鏗鏘。神戍征路，旌旗飄揚。祥飈飄飄兮，動襟袖而鳴珮玉。慶雲苒苒兮，擁軒轂而繞霓裳。欲返天闕之中，先進星河之上。於是，青編紀鳳文之錄，丹鼎息龍篆之香。噫，崑崙雲飛兮，雨桂華以悅然。宮壇凝散兮，鈇金聲而安在。天極妙化之像，神淵杳冥之狀。非風非露之鄉，如存如亡之奧。真元歸太初之基，沖虛復無名之本。

上方天尊說真元通仙道經

太清時公告子明曰：吾聞學因徒進，道在師傳。徒弟雖然從師發蒙，

尋其至理，出自天性。故伯樂不能御駑駘為騏驎，良匠不能伐樗櫟為棟梁。蓋其朽木不可彫也，糞土之墻不可朽也。《真元錄》稱：教祖先師，恬淡無為，專以長生為務。奈何衆生迷貪愛之緣，烏得無罪。上聖運慈悲之化，常善救人。如人在世，身體違和。輕則作疾，重則成病。逮諸灾咎，或介鬼魔。即當面向西北天門，焚香禮念十位尊號。初號上方乾元至聖天師，次號中皇太無上真法王，又其次號九陽太皇真元教主，四號無上三洞開化仙君，五號十天清衍聖才慈憫大常妙道化均上帝，六號諸天應號清淨赦罪上德至尊，七號上方無極太上靈寶天尊，八號上方無極太上道德天尊，九號上方徧慈救苦天尊，十號上方玉虛明皇天尊。

水，仍得救治。是故符者，天之信也。水者，道之一也。若生道入腹，自然康寧。但遇甲子、甲寅、甲辰、甲午、甲申、甲戌等日，志心敬禮上方有智神王、均天天大將軍、真元藥仙上靈童子之衆，望賜降臨，行神布炁，治病驅邪，殄滅灾咎。謂諸下文，所祝意願，皆全此例，不須復稱。當三元八節之辰，青書上方真元雲篆。

通

呪曰：元始自然，青陽

鬱冥，玄化空洞，無量無形。結炁凝國，芬世為名。總覆諸天，普植萬靈。雲房金羅，嵯峨上清。十二極品，標題元精。玉音徹微，玄響朗瓊。吟詠發出，帝真臨庭。曲映垂條，我享上靈。與天齊位，三景合明。永保太空，隨劫無傾。急急如太上帝君律令敕。每於各人六十甲子句中，式用悉全。次於乙丑、乙卯、乙巳、乙未、乙酉、乙亥等日，志心敬禮有力神王、天力將軍、上玄童



子之衆。

又其次，於丙子、丙

寅、丙辰、丙午、丙申、丙戌等日，志

心敬禮有慧神王、大威將軍、上元童子之衆。

繼於丁丑、丁卯、丁

巳、丁未、丁酉、丁亥等日，至心敬禮

有威神王、天上將軍、上虛童子之衆。

紹於戊子、戊寅、戊辰、戊

午、戊申、戊戌等日，志心敬禮有相神王、天通將軍、上空童子之衆。

及於己丑、己卯、己巳、己未、

己酉、己亥等日，至心敬禮有德神

王、天光將軍、上仙童子之衆。

兼於庚子、庚寅、庚辰、庚午、

庚申、庚戌等日，至心敬禮有靈神

王、天智將軍、上真童子之衆。

重於辛丑、辛卯、辛巳、辛未、

辛酉、辛亥等日，至心敬禮有畏神

王、天靈將軍、上智童子之衆。

再於壬子、壬寅、壬辰、壬午、

壬申、壬戌等日，至心敬禮有見神

王、天果將軍、上相童子之衆。

復於癸丑、癸卯、癸巳、癸未、

癸酉、癸亥等日，至心敬禮有通神

王、天蓋將軍、上德童子之衆。

以上六甲旬中，敬禮真元神

仙之衆。所祝意願，悉同無異。救

護群品，獲安樂果。

如人吞

之，可以消災。非惟消災散禍，兼善

瘳疾愈病。但專一志心之信，感授

九真之方。

有人佩之，可以

護身。非惟護身保神，及能降福除

殃。抑亦金名紫簡，綠字玉京者也。凡人既得康寧，名曰大福田也。於

福田中可修無上真元之道，行滿而

昇仙矣。謹按《聖紀經》云：若人每月二十九日，禮念上方天尊十號者，

將來不墮地獄之中。又《預修經》

言：善者臨終之時，斬徂上方自然國內，隨願往生。其次《天官圖序》

云：夫道本虛無，因恍惚而有物。精象物炁元沖，始乘運化而分形。精象

玄著，列宮闕於清境。幽質潛凝，開洞府於名山。元皇先乎象帝，獨化

卓乎真宰。湛爾冥寂，感而通焉，皇矣夫。《玉京經》稱：十華諸仙集，

紫煙結成宮。明哉聖人，道德乃成。故宣王無可而無不可，太上無為而

無不為。玄皇乘白鹿昇天，黃帝跨火龍出世。高居金殿，燕處瑤臺，皆

知長生之道，以此諒不誣矣。

夫修道作德者，凡有其五焉。一修道於身者，所謂心閑性恬，愛氣養

神，少私寡欲，益壽延年，諸偽咸盡，

其德乃真人之行。一修道於家者，

所謂父慈子孝，兄友弟順，夫信妻賢，上下和睦，其德乃有餘之方。一

修道於鄉者，所謂尊奉耆艾，撫育童

幼，教誨愚鄙，而百姓和集，上下信向，其德乃久長矣。一修道於國者，

所謂君信臣忠，朝不壅塞，禮樂自興，百官稱職，禍亂不生，萬寶豐熟，其德乃充實矣。一修道於天下者，所謂不言而化，不教而治，平易而無為，和一而大通，比屋可封，化被異域，其德乃周普矣。如進道建德者，生，違道反德者死。故天有四司之星，在虛危之間，人星之側，以司於人。司命二星，主人之功過、年壽、賞奪。司祿二星，主人之祿秩、衣食。司危二星，主人之僞佚不正。司非二星，主人之邪惑多私。明哉，天惟顯斯，陟降厥士。日鑒在茲，豈不爾思明乎哉。

釋音

上篇

染。音節。攢。音窗。嬰。音弗。比。音瑟。戍。傷遇切。吹。尺僞切。告。音枯。有間。吉莧切。無間。同上。見音現。謁。於蓋切。軒。中戍切。

中篇

犴。音貢。濫。音浩。泚。音汗。象。力委切。齡。音金。衣。於既切。熠。羊入切。

下篇

峴。胡典切。闍。音都。思。相史切。汜。音似。斲。音亦。奭。音適。澤。音液。囊。音高。芥。音戒。隸。音待。契。音無。虫。音太。牙。音悅。亥。音造。田。音初。堯。音迪。壑。音中。夔。音次。彪。音器。冕。音乾。花。音芒。彘。音繩。參。音九。鼎。音有。迥。音赫。君。音噓。森。音氣。桑。音杏。蠶。音宮。荼。音會。爍。音亡。痺。音陽。濞。音晨。奭。音昊。案。音申。謁。音青。適。音惶。初。音抱。邠。音相。志。音醜。乎。音仙。軌。音誥。曲。音陰。迥。音上。亘。音明。仝。音素。沓。音粵。陰。音隆。園。音洞。且。音奧。鹵。音魯。曷古老切。攷。音考。躄。其虐切。吭。下浪切。憩。吐卧切。戾。音皇。

- ① 不可無：疑當作「不可無名。」
- ② 「元真」上疑缺二字。
- ③ 「物」字據上下文義補。

(王育成點校)

# 052 上方大洞真元妙經品

經名：上方大洞真元妙經品。  
撰人不詳。二經同卷。底本出處：《正統道藏》洞玄部靈圖類。

## 唐明皇御製序

朕聞寥廓之際，真宰存焉。溟滓之初，聖人利見。其教善貸而不有，其道日用而惟新。則煥乎雲篆仙書，祕乎瑤篇玉簡。非握圖授籙之后，不能行其教。非棲真宅玄之士，不能窺其文。明真有科，太上留誡。爲務度人，歸依大道。是者真元聖主，上方開化無極太上靈寶天尊，居一氣化均之天，九清自然之國，翠華闕庭，紫真宮掖，升千光雲殿，登七珍寶座。俯視蒼生，崇猷或略。於是，天尊宣揚教範，命真仙之衆，傳經化人。誦之者履天尊之

域，行之者遊太上之鄉。故《洞玄靈寶太上天關經》云：上方玉虛明皇天尊，見輕清之形儀，衣蒼穹之冠履。運春夏秋冬之動植，主君臣父子之枯榮。統三界仙凡修短，禍福增減，是以圖立形儀，欲世民歸命，信禮而求長生，仍可敬之。伏聞稱讚上方天尊，懺文欽哉。至聖至真，五境出三羅之界。無顛無頂，八方朝七寶之宮。統黃上之天元，鎮中央之地極。威光奕奕，神德巍巍。精叩感通，至誠善應。如人禮念恭信，則見存獲福。香花供養，則已往生天。普願歸依，同成道果。

## 上方大洞真元妙經品

爾時，明皇開化天尊，於宣教上國，以謂太素清虛真人，及毗相恒善度人之衆曰：昔在十極之天，五明之宮，吾聞諸先聖啓迪，大洞真元，虛無杳冥，自然恢弘，一素生神，九陽化氣。皇矣至道，明哉肇君，羅列三才，曲成萬類，真元本體，應運頤長。故道以人

爲物，人以道爲用。是以化世聖人，法象乎高明，久習其靜，恒鍊其氣。務升降調泰，泊精味安和貴。唯一毓於妙有，雄一承於真無。寒暑溫涼，徇月令嗇。擬全歲久之宗，惟用日新之道。方當改過，先行孝悌，次也敬恭，增進玄功，事師教道，昭三成一。夫以性明庸炤而不有，道氣襲傳以長存，悉巽悉順也。四叙之時物，備府備輔也。百姓之自以，而僕僕遵同。其國士，敬其君親者，斯諸爲上成也。以順其天命，安其分定，積其功行，修其身體者，斯爲之中成也。以立相開教，傳經度人，還元知止，隱居市朝者，成之以終也。三者悉備，夫安得不至於真元。真元大化，其自所爲。爲志惟清，臨事惟裕，藏其可名，谷其純氣。宜敬之哉，蓋徐刃切，進也。如道德。道德二義之奧，復太初之源。善行五常之表，援極終之弊。內外隨時，竟昉胥行。惟茲者一，奚不念之，真元之教，弗至也歟。所以俟福而來，可得長生之道。若反是者，罔不咎焉。已而亡言，帝登于天。於是真人

以告天人曰：凡進尊道，先解障難，如願解禳，可誦十號。咸謂上方經師君，天仙君，真元教主，自然法王，弘道上帝，開化至尊，上方徧慈救苦天尊，上方玉虛明皇天尊，上方無極太上靈寶天尊，上方無極太上道德天尊。斯尊謚者，著於化均。神仙受師之紀，善人行道之經。禮念欽崇，則見存獲慶。香花敬事，則已往陞遷。偁其功德力，能消灾除病，救苦滅罪，保命降魔。斯道矣夫，將行者也。仙衆承教，熙熙如也。高上其訓，而作偈曰：

明哉上聖誥，皇矣冲和道。

度人兼利物，稱讚師玄奧。

偕聞其誨言，終焉也已。

### 洞真經遷原同品

神峰先生曰：爰自上世以來，《玄都道藏經》內，有敷妙達聖，經終逢天寶典，爲仙家之奧。然文簡略，其可皇祕。迺三墳之樞，亦七部之蔽爾。此經亦如《古文龍虎上經》，隱在《金碧經》中。蓋三洞經者，迺洞真之部，洞玄之部，洞神之部。其四輔經目，名太玄之部，太平之

部，太清之部，正一之部。通爲七部之經也。其伏羲氏之書者《易》也，神農氏之書者《本草》也，黃帝氏之書者《內經》也，是爲三墳之書矣。言大道也。其三墳七部體要，先聖傳之久矣。所謂《玄通道德經》，及乎左玄真人關尹子書，《通玄真經》文子，《洞靈真經》亢倉子，《冲虛至德真經》列子，《南華真經》莊子也。擬達艾生，日新其道者之所致也。於是理則備矣，其可爲重玄也已矣。舍茲而通，如之何，豈其然乎。以知經義，亦全斯論。肇自祖傳，受天玄誥，莫敢不敬，以尊上命。昔寢夢同寐中神游。紫虛真人攸降詒訓，導之以善化也。嘗聞先師之言，大道無爲，生之長之，成之熟之，神化于自然。故聖人有作，種之植之，頤之收之。謹由于智力，偕隨物矣之宜，豫備時哉之用。撫養形神於冲默，庶幾真元於象罔。君哉至道，迺萬化之父母。浩然和氣，爲一身之主宰。是以陰陽不測之謂神，德行圓滿之謂仙。觀其富貴壽考，厚味色聲者，人權之鮮矣。聞其虛靜恬

淡，寂寞無爲者，天樂之至也。達天地之好惡，哲人物之情態，爲之神明之士矣。故淵寂澁湛之謂清，安泰息潔之謂靜。通生萬靈而無匱者，道之體也。保和三宮而亡事者，人之用也。時習廣驗者，先聖之妙也。度人巨理者，今師之經矣。

《上方大洞經》也者，其見天迪之化行，昭妙有之玄晶，真無之元氣焉。故生生相繼，新新奚既矣。

### 仙經神應品

青雲居士曰：夫人身生長氣壯，衰老化已，時哉命矣，易推自然。其有應之以善德則吉，或違善失德者則凶，德猷獲也。得獲真元之道，善者是也，是合天人心。如人隨力修崇，可於每歲三月初三日，迺真元仙節之辰，焚香禮誦真元經者百徧，準納受生冥錢一萬貫文。逮誦萬徧，能釋三世音生。冤枉，亦感上天明神仙兵之衆，永保介壽，得祉無難。如誦九千徧者，即得延生增祿，不致夭枉。如誦七千徧者，即得富貴聰明，不居貧賤。如誦五

千徧者，值太平時豐，吉祥安樂。如誦三千徧者，即當歸依道寶經法師尊，可免屠割水火之難。如誦一千徧者，即得免疾病弱，不致憂懼。如誦千徧，即得身體輕健，免醜惡相。如誦千徧，即得赦罪消愆，解厄受福，不逢惡運，免諸災害。如誦千徧，即得保身盡年，神升上方，朝拜高真，逍遙快樂。夫然故書消灾解危玉符佩之，聖道矜憐。其次歿身，不經地府，即徂鈞天，敬禮慈尊。慈尊施惠，其大矣哉。爰及生民，歸于仙界。不貴其徒，墮諸幽壤。人斯犯忌，猶爲援拔。見教開導，警誡真元之化也。如人聽受，可於每歲聖王仙節，朱書玉符，佩之則地渙其六極，吞之則天貺其五福，其符也者，可弗敬歟。是經爲巨道，信之爲而已矣。

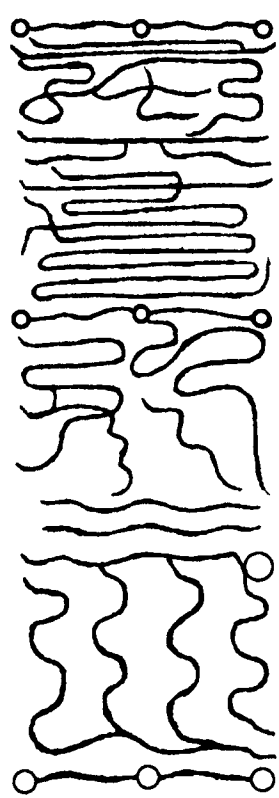

## 後序

時師逍遙，與太清羽客詳議曰：

夫《上方開化經》及乎《演範經》者，誘引初地修行之人。其次《真元經》者，化導中品明玄之士。又其次《大洞經》，迺出世之梯航，寔登真之徑路爾。

右《大洞經》三十九章，道君玉註，微妙難識。故上方天尊祖述演說經傳于世，惟務度人矣。原經大義，先聖偕言人而內外之道也。其內靜也，運沖和之氣，先進道德仁義禮，則明，明則寡欲，寡欲則奚爲而奚不爲。其外動也，由柔遜之心，次去其恐怒喜思憂，則正，正則知止，知止則無可而無不可。然後四體生焉，三主全矣。於是可遠害，可以保身，而考終命，其返真宅。誠哉善言，不可忘之。斯之爲真元之道，無極者也。逍遙門下，下愚鯁生，不敢著名，命工刊印，欲醜天地星辰聖君，父母師長重恩。所望高士，啓發懽心，弘揚勸善，同躋仙域。寂然承德，履元道也。

上方大洞真元妙經品

# 053 上方大洞真元妙經圖

經名：上方大洞真元妙經圖。  
撰人不詳。二經同卷。底本出處：《正統道藏》洞玄部靈圖類。

昔時堯民見仙君而請問焉，曰：雍也敢告，大洞真元，可得聞乎。仙君對曰：汝鄙夫也，何足以問諸。然請誦其所聞，而吾子自擇焉。策言：大猶道也。洞者，通也。茫茫大道，運真一元陽之氣。其氣無窮，無所不通，故為萬物之宗。人能守之，則神仙可學矣。仙君可。復偈：今吾為雍也，特從其信，當肆其訓，擬明衆妙之要道，可萃諸經之善言，言真元之教，明于天下。天垂其圖，十有二焉。人務其誨，警于來者。猶師曠之調鍾，俟知音之在後。

虛無自然之圖

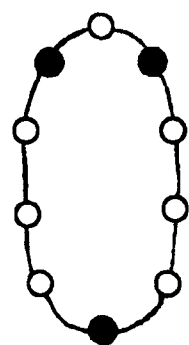

其始無首，其終無尾，其上不皦，其下不昧，繩繩兮不可名，復歸於無物，是謂無狀之狀，無物之象，是謂惚恍。迎之不見其首，隨之不見其後，執古之道，以御今之有。能知古始，是謂道紀。所謂人法地，地法天，天法道，道法自然者，迺虛無之自然歟。經云：無無曰道，義極玄玄。言人非虛無自然，則弗能生也。頌曰：太虛無中體自然，道生一氣介十焉。罔極大化乾坤域，龍馬龜書正理傳。茲者與夫天真皇人，皆署太虛雲篆，詎可同日而語哉。

道妙惚恍之圖

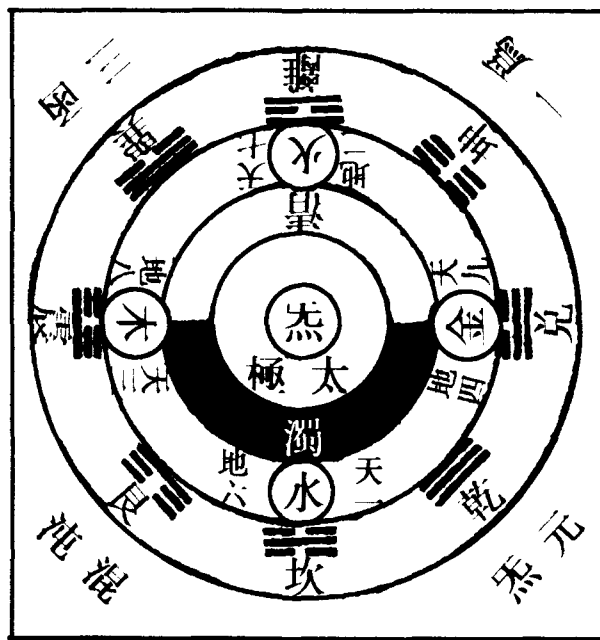

夫道也者，神異之物，虛而有情，靈而無象，隨迎莫測，隱顯莫求，不知所以然，亦不知所以不然，通生無匱，因謂之道。山谷云：吾欲亡言，觀道微妙。老君曰：道之為物，惟恍惟惚，惚兮恍兮，中有象焉；恍兮惚兮，中有物焉。窈兮冥兮，其中有精，其精甚真，其中有信。自古及今，其名不去，以閱衆甫。蓋其天下之物，皆生於有，有生於無。恍有耶，惚無耶。閱稟也，甫始也。言無中稟氣，始化衆有，衆有之間，惟人為貴，若能修道，可以長久。是知道妙所在，聖人尊之。故軒后膝行以順風，孔父朝聞而夕死。其惚恍之旨，於斯見矣。昔者，真君在武當山

中進道，凡四十有二年，方升紫霄，位列仙聖。非乎龜蛇吞黑錫，天地養丹砂。孟謫仙云：結汞凝鉛，能之者仙。但人皆祗溺於邪，莫達其要，欲求天仙，而姑舍乎金丹，何以致形神俱妙。若人形神俱妙者，蓋真元祕諸。故道之將行也歟，貴勤矣。夫孰不云乎，匪邇匪迂，裔裔皇皇，登于瑤堂。《易》曰：履道坦坦，幽人貞吉，其斯之謂歟。

太極先天之圖

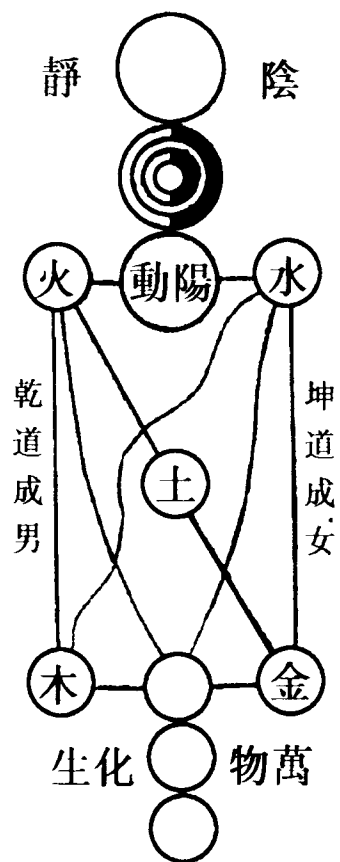

粵有太易之神，太始之氣，太初之精，太素之形，太極之道。無古無今，無始無終也。故易有太極，是生兩儀，兩儀生四象，四象生八卦，八卦定吉凶，吉凶生大業。言萬物皆有太極兩儀，四象之象，四象八卦具而未動，謂之太極。太極也者，天地之大本耶。天地分太極，萬物分天地。人資天地真元一氣之中，以生成長養。觀乎人，

則天地之體見矣。是故師言：氣極則變，既變則通，通猶道耶，况反者道之動。蓋有物混成，先天地生，寂兮寥兮，獨立而不改，周行而不殆，可以為天下母。母者，道耶，至矣哉。道之大也，無以尚之。夫道者，有清有濁，有動有靜。但凡其人行道也歟，則生神矣。夫或躬廢大方，則屈于其亡信哉。

三儀冥有之圖

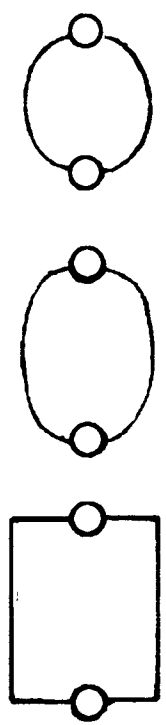

乾之初九、九二，則曰坤元之儀，大化也者，氣結凝滓，積滯成地。九三、九四，則曰人元之儀，大化也者，三元毓神，九氣結形，黃白如雞子，乾坤同法象。九五、上九，則曰乾元之儀，大化也者，氣清高澄，積陽成天。言天包地外，地處天中。且地之所以憑者，為大氣鼓之者也。大氣者，時運也。然天地為巨，猶在道化，沖和元氣，神變為人，乃成三才。言人物冥有，從乾坤中來。故前聖制之，配太無之紀，利民悉備矣。若夫其人，德合兩儀，由斯迪者，

不亦嘉乎。嗟彼于迂，豈弗爾思。

氣運之圖

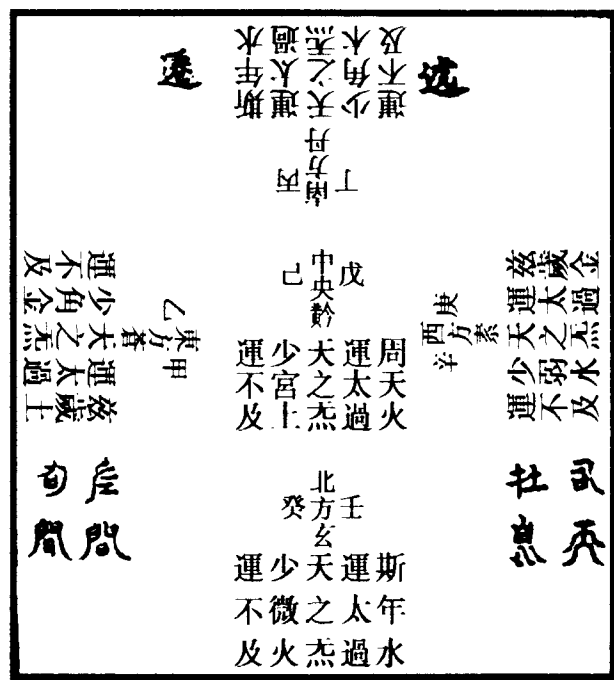

神哉。混元未判，總一氣而隱兩儀。太極既分，顯三才而張庶品。人物之體皆備，氣數之源咸紹。其梵氣彌羅，萬範開張。言梵氣者，乃大行梵氣也。彌羅者，為包羅萬有也。昔自元始，抗大梵之真，開赤明之紀。惟天地者，萬物之上下也；左右者，陰陽之道路也。故生育無窮，布陳兆彙，動植安危，悉由氣運。雖修行人，可能違乎？言九竅四肢，皆通于天氣。且手足之陰陽，各有其三焉。妙法具載《黃帝素問·正紀大論篇》中，示民藥食所宜，最為要道。故經云：食其時，百骸理。時猶是也，茲固康寧之基矣。每

歲五運，六氣所主，司天在泉，左間右間。肇從大寒前後甲子日，交初步之氣，厥陰木之風，化於巳亥二年司天，寅申二年在泉，子午卯酉辰戌丑未八年，爲間氣。氣在人之左關，及肝與膽，肝膽生怒，怒傷三魂。是故高道省浮生之大夢，鍊陽神以長存。又於春分，交二步之氣，少陰君火熱，化於子午二年司天，卯酉二年在泉，辰戌丑未寅申巳亥八年，爲間氣。氣在人之左寸，及心與小腸，表裏生喜，喜則傷神。惟上士也，不染著於有相。即觀道於無生。至小滿交三步之氣，太陰君本太陰，於丑未二年司天，辰戌二年在泉，寅申巳亥子午卯酉八年，爲間氣。自初氣終三氣，天氣主之。或云少陽相火之炎，化氣在人之右尺及命門，與三焦者，三生畏，畏傷血氣。其明達者，覺聚散之自然，離物相以無爲。至大暑，交四步之氣，少陽君本少陽，於寅申二年司天，巳亥二年在泉，子午卯酉辰戌丑未八年，爲間氣。或云太陰土之濕，化氣在人之右關，及脾與胃，

而三生思，思傷身體。有烈仙者，悟見聞以象空華，亡愛欲而增智慧。至秋分，交五步之氣，陽明金之燥，化於卯酉二年司天，子午二年在泉，辰戌丑未寅申巳亥八年，爲間氣。氣在人之右寸，及肺與大腸，其三生憂，憂傷七魄。有真人者，觀世事以皆空，可恒時而明炤。至小雪，交終之氣，太陽水之寒，化於辰戌二年司天，丑未二年在泉，寅申巳亥子午卯酉八年，爲間氣。其氣在人之左尺，及腎與膀胱，茲者生恐，恐則傷精。獨至人也，積萬行於人間，紀千善於天上。自四氣盡終氣，地氣主之。但凡一氣，皆六十日交之。其年與日，大理同推。故道符大洞，德配真源。玄矣哉，洞真乎。統廣生之神，變巨化之序。以其醜類，當時受形。且人之百骸，則有涯者也。玄之一氣，而無間然矣。諸進道者，召無間之氣，補有涯之形。故形作氣之賓，氣爲形之主。形氣相保，翊善資生。蓋天下莫不貴者，道也。爰因順道化者，存逆氣運者，亡嘆日月逾邁。若弗云：來

有言時乎，時不再姤。遂塵視富貴，寢觀生死，克念人也。道與之貌，天與之氣，地與之形。形之神闕一穴，名曰天中。天中之上，天氣主之。天中之下，地氣主之。氣交之分，人氣從之。傳稱六氣，陰陽風雨晦明也。分爲四時，序爲五行之節。言三陰，虛也，三陽，盈也。風，巽也，雨，坎也。晦，陰息也，明，陽消也。如曆書云：每歲周天之氣，凡二十有四焉。自立春、驚蟄、清明，春之節氣。內雨水、春分、穀雨，春之中氣。次立夏、芒種、小暑，夏之節氣。內小滿、夏至、大暑，夏之中氣。又立秋、白露、寒露，秋之節氣。內處暑、秋分、霜降，秋之中氣。終立冬、大雪、小寒，冬之節氣。內小雪、冬至、大寒，冬之中氣。土分四季末，各十有八日主之。以上諸氣，總統四時五行之政。且氣消盈虛，唯高士則之。誨人遜之則延齡，冒之即殞命。宜遠乎寒熱溫涼，將遜天道，以養元氣。蓋其元氣，難積易散，祕訣在四氣調神論中。是以聖人與氣運相應，若亡其情而得



長久，故上士參合，其理亦然。禮云：人之情所爲，喜怒哀懼愛惡欲七者，弗學而能。但人從之則凡，倣之則聖。如攸好修習大洞真元，情當悉除，喜道陰陽之蠹。故幾於道，超生化之域，躋逍遙之界。至樂熙熙，然其可忽諸與。

上方大洞真元妙經圖

(王育成點校)

# 054 上方大洞真元陰陽陟降圖書後解

經名：上方大洞真元陰陽陟降圖書後解。撰人不詳。二篇同卷。底本出處：《正統道藏》洞玄部靈圖類。

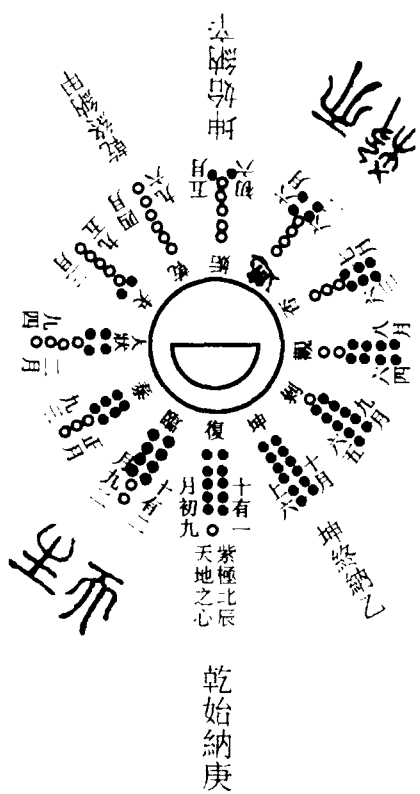

大哉。乾坤者，乃四時之大帝君；復姤者，為萬物之小父母。故乾始生於子，而坎終於寅。坤初產於午，而離畢於申。此者，以應天時也。蓋其子至巳兮，陽即豎用之；午之亥兮，陰即橫舍之。以知天下之物，無一物不具陰陽者。且陰陽之相應，為自然

之道也。亦言子寅辰午申戌，乾之陽也；未巳丑亥酉，坤之陰也。陽推五福以類外，外猶陟也。言五福，乃壽、富、康、寧、好，德終命也。故陽為吉慶，而與五福外上也。陰幽六極以類降，降者下也。言六極為凶、短、折、疾、憂、貧、惡弱也。故陰為凶殃，而與六極退下也。凡陰陽者，相求之物也。是以尊為陽位，卑為陰位。又言陽為君子，陰為小人。或鼓或罷，或泣或歌，小人之情狀盡矣。時乎下愚，或傷君子。君子命未得時，與之力争，則致否結而不解矣。自古君子，不忍於小人，以及禍害者常多。况君子知其無如之何，則曰：惟污辱卑下，道所貴也。固孫辭晦迹，為而不爭。夫然，而終必免小人之咎爾。《荀子》言：順其類者謂之福，逆其類者謂之禍。《關尹子》曰：勿輕小人，小人賊國，能善小人，然後能契大人。大人也者，德配天地。凡性命之受於中，皆陰陽之所以賦斯人也者。為龜藏海內，白元宴嬉，水降火外，九年大成。象日月以為易，

易以一②一凡為用者，其惟坎不離火也。如人既濟生耶，未濟終焉。古之制字，以陰之曲江雌一之氣，能令人長生也。必賴日宮之火，月府之水，姤於陽之曲江雄一之晶。故一生於二，遂成三元，所為乾元、坤元、人元爾。人法兩儀，方合于道。高象先歌曰：君不見，叔通從事魏伯陽，相將笑入無何鄉，準《連山》作《參同契》，留為萬古丹中王。《連山》者，乃《易》之初名也。又云：日為離兮月作坎，日月為易相吞啖，金烏死時玉兔生，萬物生因天地感。《易》曰：天地絪縕，萬物化醇，其是之謂乎。《禮》云：天地合而后萬物興焉。《傳》曰：獨陰不生，獨陽不生，獨天不生，三合然後得生也。《書》言：道有外降，惟真人象茲。故《上清大洞真經》旨：上開仙戶，下塞死關，白帝西華，為我生神。孟謫仙明抱一之道，一言：體陰陽在恍惚之間，察動靜於窈冥之內。再言：神藏于天谷，氣注于丹元。三言：發火則焚其諸穢，水流則濟于百關。宜矣。或談踰

焉陰陽代謝之表者，無乃憚諸。殊不知萬物負陰而抱陽，沖氣以爲和，可也。惟進道則克延遐筭，若人爲則能承景祉，是故箕子將眉壽，標乎五福之初啓，期以龜齡，列在三樂之內。人間之所貴，奚其加於此？但患修行人，不能尊其氣，貴其形，保其命，愛其神。蓋緣自取死壞者也，吁哉。

四象之圖

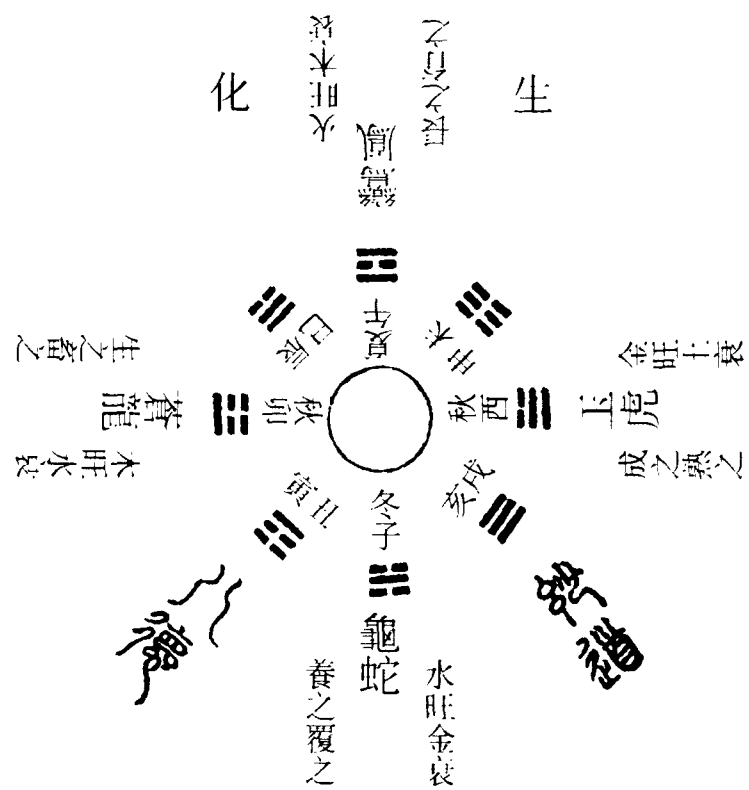

巍巍乎大哉。天地兮不言，而四時行焉，百物生焉。百物皆春生夏長，秋成冬藏邪。故《易》言：萬物出乎震，震，東方也。齊乎巽，巽，東南也。

齊也者，言萬物之潔齊也。離也者，明也，萬物皆相見，南方之卦也。坤也者，地也，萬物皆致養焉，故曰致役乎坤。兌，正秋也，萬物之所說也，故曰說言乎兌。戰乎乾，乾，西北之卦也，言陰陽之相薄也。坎者，水也，正北方之卦也，勞卦也，萬物之所歸也，故曰：勞乎坎。艮，東北之卦也，萬物之所成終，而所成始也，故曰成言乎艮。是以前聖資物之宜，膏潤天下，兆民罔乏矣，而與四時合其序。言東方者春，春之爲言蠢也，產萬物者，聖也。南方者夏，夏之爲言假也，養之長之假之，仁也。西方者秋，秋之爲言愁也，秋之以時察守，義者也。北方者冬，冬之爲言中也，中者藏也。《記》云：道以四時爲柄，故事可勸也。《樂》云：春作夏長，仁也；秋斂冬藏，義也。蓋由仁義道德者，其惟真人能如期。是故真人負手而歌曰：四時其巨然，一氣其浩然，聖者其昭然。

五行推移之圖

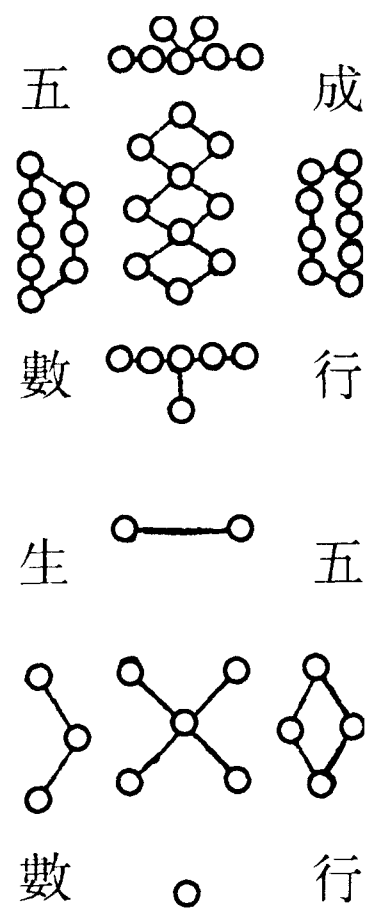

箕子有言曰：天乃錫禹，《洪範》九疇，初一日五行。所爲天一生水，地二生火，天三生木，地四生金，天五生土者，乃五行之生數耶。其次偁：水數六，火數七，木數八，金數九，土數十者，爲五行之成數矣。又其次言：自立春木王，立夏火王，立秋金王，立冬水王，皆七十有一日。於四季月末，各取十有八日，土王。此之所爲五行之王相已。又其重言：水生木，木生火，火生土，土生金，金生水者，是名五行之相生然。復有言：其水尅火，火尅金，金尅木，木尅土，土尅水者，茲號五行之相尅耳。惟天生四時五行，聖人作之名焉。言萬物盈於天地之間，而其爲物最大且多者，有五行矣。其用於人也，非此五者不能以爲生，而闕其一不可。《禮》云：五行以爲質，故事

可復也。惟有道者，推窮一氣之源，遷徙五行之法。若夫內失三元之正，外馳九竅之邪，蓋昭然將死矣，亦其允言哉。歌曰：大哉五行兮，之于其人兮，用之有道則昌兮，無道則殆。而斯之文理，本正陽真人旨：奔開大道徧天遊，牽動三車十六牛，四象五行一撮聚，更會抽筋換骨頭。

### 八卦六變之圖

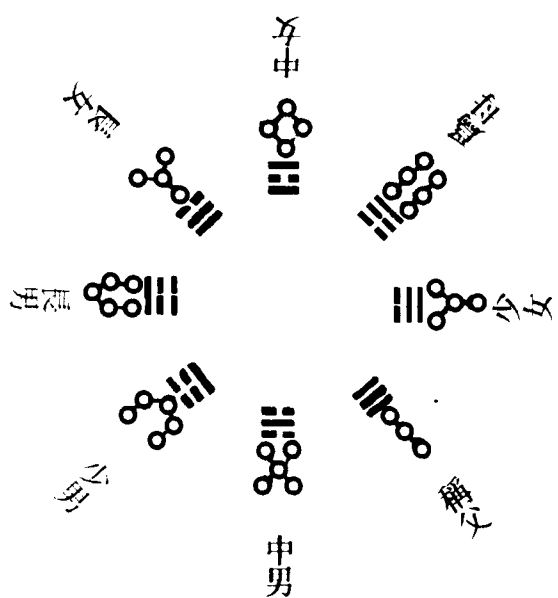

易卦者，準天地之用。上乾為天，言乾在上為天，在人為首，在下為地。下坤為地，言坤在上為天，在人為腹，在下為坤。乾坤者，天地之本，陰陽萬物之大父母。坎在天為月，在人為耳，在地為水。離在天為日，在人為目，在地為火。是故上仙以乾坤為鼎金，坎離為藥物，則天地陰陽之氣相交而和，

其萬物生成以為通泰。泰者，通也。故天地相合以降甘露，名曰既濟。則火炎上而水潤下，令水在火上，不失其性。理既兼濟，務得偕全，蓋天下之能事畢矣。若人因於既濟之時，當畏慎如也。故天地函而通泰，則四時函其神氣道歟。坎離交而既濟，則百物成其形體定也。青霞子示道人：君不見，窯頭壞，隨雨破，只是未曾經水火，若將水火燒成甌，留向人間千萬年。言無情瓦甌，因水火既濟，猶堅而不毀，况修真之士，寧非長生乎。抑又言：其震為足，巽為股，艮為山為手，亦為鼻。鼻者，面之山也。鼻開似口，口鼻通氣，故山澤通氣是已。次言：兌為澤為口。昔者黃帝受天真皇人口訣，於荆山鑄鼎，鼎分三足，所為精氣神，足以登雲霄。經云：混化一氣，練而變仙。惟飛升之道，祕于《歸藏》。其六變者，言乾自初九之上九，坤從初六之上六。或中有變無變，時在天陽正數，歷觀衆卦，蓋亦如之。昔龍出於河，則八卦宣其象，麟傷於澤，則十翼

彰其用。夫子歌曰：唐虞世兮麟鳳遊，今非其時來何求，麟兮麟兮我心憂。且君子得其時則駕，不得其時則蓬累而行。漁父歌曰：滄浪之水清兮，可以濯我纓，滄浪之水濁兮，可以濯我足。故知進退存亡，而不失其正者，其唯聖人乎。但因於人間損益盈虛，與時偕行。《法言》曰：蓋聖人聰明淵懿，繼天測靈，冠乎羣倫，經緯諸範。

### 九宮七元之圖

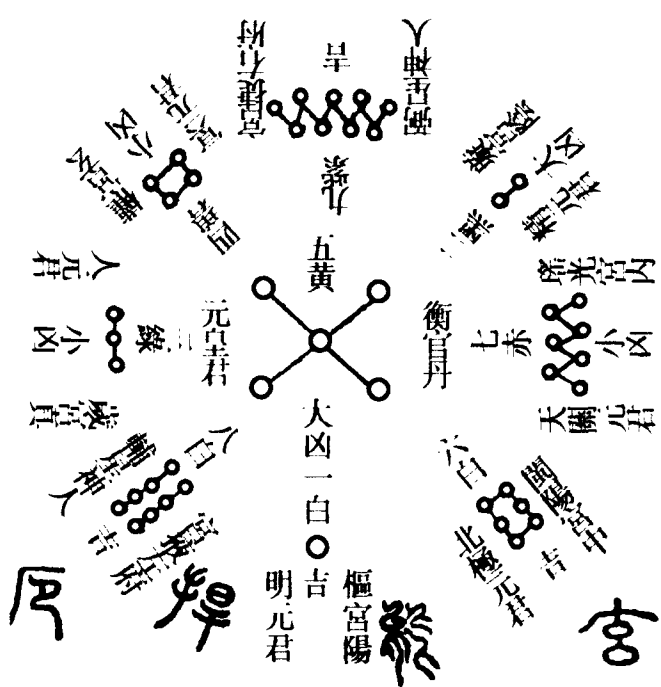

賢哉，先哲史贊有云：河圖命庖，洛書錫禹。言伏羲首畫龍馬，負於河圖，以彰八卦。禹錫玄圭，龜書出於洛水，爰演九疇，詳其九宮之數。言六宮乾，一宮坎，八宮艮，三宮震，四宮巽，

九宮離，二宮坤，七宮兌，中宮五是已。次言九宮方色，獨黑不可犯之。以碧綠所主于瘡瘍，赤黃仍生于憂病。觀乎太素之道，唯白爲利方。每歲迨月，其例巨明。具載注曆，推移飛諸。或曰上元、中元、下元，將明年白、月白、日白，三陽三陰之道。抑又次言：三元也者，乃天數二十有五，則一三五七九是也。地數三十，則二四六八十爲已。總計五十有五，內除地十終數外，凡四十有五，即天元、人元、地元耶。故縱橫十五，妙不可量。且天地之生萬物，惟人元配九宮之紀，在天元地元之間。以難得之身，而匪坐進其道者，不亦迂乎。希夷處士文言：制汞伏砂之道，全在左三右七，一四爲之膊肩，六八當爲足膝，戴乎其九，履乎其一，腹寔五宮，嘉來中央而方備；功蓋八絃，妙用三元而可畢。爰有河圖、洛書，聖人則之。矧夫聖人履道作德，古文道字，從元從首，乃諸法之元，衆聖之首也。德字從直從心，爲正直之心，虛忘之觀爾。凡開導羣生，通符大理

者，爲先師之道。內得還丹，功成不喪也者，爲上士之德而已。以之治國，則緩乎平泰。以之修身，則臻乎長存。茲致之至，不其躋歟。唐明皇以《通玄道德真經》《周易》《南華真經》，爲三玄之學，抑亦其宜哉。

### 修仙鍊真之圖



日月照明  
洞煥室內

項生圖象  
光映十方

異哉，人生天地之間，借令果有百年之期，若駟之過隙也。固弗能養其壽命者，吁乎。惟夫真人則不然，以其常建齋而設醮，及焉屢博施而濟衆，是故修道以教人，明誠而奉師。况真人有德而適神，上士獲妙而登天，非乎學仙鍊形者，奚能是哉。但凡坐進大洞之道者，即感天地八絃，日月星辰正一生氣下降，流入其人身宮，繇四時春温、夏炎、秋涼、冬寒之氣，不言而善

應，不召而自來。故還將上天之氣，以制大地之形，仍得慶雲開于生門，祥煙塞于死戶。於是飛玄之晶，下鎮人身泥丸絳宮，中理五氣，混合百神，十轉迴靈，萬氣齊仙。仙道貴生，無量度人。幸矣生身受度，永劫長存，克露妙道，方號至人。體道至人，高風遯世，知周萬物，神用無方。凡君子亦然。君子之道，恭敬惠義邪。貴乎守雌舍辱，受垢納污，斯上智之範，生民常反之。故全德之者，見機而作，不俟終日，時止即止，時行即行，出處常合於時機，行藏不乖於適變，進則兼濟於天下，退則獨善於身中。古之達士，恒從事於斯矣，爲誰？惟夫蒙莊也。時楚王遠徵，辭曳泥龜之尾；梁相生怒，遂陳腐鼠之譏。賢哉顏子，簞食而在陋。聖者孔父，肱枕而飲水。許由悅道于穎陽，兵伯得志於工首。斯皆超空之才，尚玄之士也。是故上士適道，均天來輔。况大道坦坦，去身不遠，修之於身，其德乃真。蓋玉不琢不成器，人不學不知道。《禮》云：大道不器，是處

皆在。且金書垂訓，人能愛其形，保其神，貴其氣，固其根，身不死壞，終俟飛翥。斯可矣，得不謂之仙爾。

臣朝金闕之圖



明哉，天網羅人。罪之大者，詎可遁乎，孽之鮮者，繇能易爾矧乾、坤輔翊，惟行與功。古之明道高士也者，皆累虛心鍊真之功，次積助國救民之行。至於專氣無爲，爰及其上仙，必也理哲巨方，獨異於衆人。故得形神俱妙，參禮真元。嘗聞緱山不迴，子晋吹笙而上于銀漢；遼水一去，丁公化鶴以冲于琅霄。而後示其歌曰：丁令威，化鶴千年今來歸，城郭如故人民非，何不

學仙塚纍纍。逮乎趙州檜柏皆成佛，許君雞犬悉登仙。吳學士長短句偈：看童顏葆髮，全飛控影，拜旌陽詔。逸人言：偉矣虚心龐處士，妙哉了命許真君，全家偕以陟青雲。躡歟，林颯颯，碧落之表；松栢森森兮；嗚吠白雲之際。於是鑾車羽駕，出有入無，臣朝帝京，聽命瓊闕爾，蓋夤奉大洞真元之所致已。時云：明明上天，照臨下土。人斯功滿德就，離凡塵，乘瑞靄，拜謁太清之門。

上方大洞真元陰陽陟降圖書後解

(王育成點校)

# 055 上方大洞真元圖書

## 繼說終篇

經名：上方大洞真元圖書繼說終篇。撰人不詳。二篇同卷。底本出處：《正統道藏》洞玄部靈圖類。

子明告李昉曰：而昕也，聞諸道遙云之：曩時臣朝仙壇，遇于白雲司馬鍊師，言余屈王屋清虛洞側，獲真篆仙經二品，一曰元精，二曰丹華。翫其真跡，味其經旨，方知龍章鳳篆，與世筆殊絕；聖法仙方，與凡文異軫。空懷悵望，深恨不睹其人。然精習彌久，擅蹟淵微；希其髣髴而已。爰昔抱朴真人，得元精、丹華二經，授沖和先生，沖和先生授天台隱居劉君。劉君元祖，古瀛州濮海郡人也。繼拜般陽李真人，受金液之訣。時龍集己亥，適株

林，於宇嫗處，獲九鼎神丹。即感上方，錫號太素真人蓬萊仙君，恒遊世間，廣闡大洞妙真之元，及採訪正言，善誘民心，度有德者，務覲天猷。且上聖之談經也者，真仙以時而賦人。然則真仙以經法天，其天人之事，當何如哉。故高士所貴乎履道而已矣。

於是逍遙備參教訓。其言也，述先真之言，即非誑誕。其行也，發後聖之行，乃是的是寔。是故言行咸法圖書，肖乎雲札，清新煥炳，出辭天外，垂訓凡間。原其旨，博矣哉。故弘道而不匱，非仙君其孰能云也。是時逍遙告子明曰：思惟仙君，傳誨終焉。人若或由之，養生謐矣。但患世人苟寡功行，固弗克成，其諒也哉。仍懼心祕藏，歸彭城之風。宜乎讚詠，而作偈言：雍也共訊兮，大洞真元兮，仙君洪慈兮。爰敷要道，倪真源門下李從昭，志而著之已。

逸人曰：僕聞聖人因言立教，教是言詮，若絕乎名言，則師資安在。故假常試之說，以爲行資之門。况人由

道毓，道藉人弘。肇有博施濟衆，仍獲五福曠大，未若傳經勸善，即得百祥深重。嗚呼，世人弗悟大夢，惟晝夜役役，積藏餘賄。但妬病死將至，寇禍忽臨，凌持酷虐，求終罔有，以致物貨耗散於衆人，惡業負累於一身。此之際也，奚靡悼哉。方當念道，欲行善事，象渴鑿井，不亦晚乎。爭如年且康健，時值清平，喜捨淨財，印造寶經，流通轉誦，肖蒔祉田。固知祝願昭報，繇響應聲，及乎陰德益著，嘉禎遐降，自然臣朝金闕，遊宴玉京耶。是時逸人于夷山之上，曳杖而行，歌曰：博施濟衆之功兮，未若傳經之福兮。見存享于天祿兮，已往陞于仙堂兮。臨行脊，勿空歸嘯。

曩時先師閑居，或問三清上聖、十方化身天尊。子明對曰：予覽廣成先生疏，天地之前，混沌未立，大道以一氣展轉相生，爲玄元始三氣。第一始氣所化，號天寶丈人，治玉清境清微天，總十有二部聖行之經，爲洞真教主，明自然之道，上成之樞。第二元氣

所化，號靈寶丈人，治上清境禹餘天，總十有二部真行之經，爲洞玄教主，演無爲之道，中成之機。第三玄氣所化，號神寶丈人，治太清境大赤天，總十有二部仙行之經，爲洞神教主，開道德之本，大成之柄也已。伏聞高真無礙分身，而千劫度人；上聖垂光散影，而十方接物。昔元始應氣，化身十方。道言：十方諸天尊，其數如沙塵，化形十方界，普濟度天人。是諸天尊，以他心智，了知一切根性可化度者，化身往彼，隨類救度，接引羣生，令入正道。或作帝王身，爲衆生說帝王之道曰：明無爲之事，輔自然之理，恭敬以奉于上帝，仁慈以愛于下民。或作宰官身，爲衆生說宰官之道曰：明廉忠正直，恭敬惠義，故誠事于上，以恕蒞于下。或作郎吏身，爲衆生說郎吏之道曰：除酷虐害物之心，以哀矜救生之行，勿因好惡，恣起賞罰，由斯靡輟，可以長久。或作出家身，爲衆生說出家之道曰：常無爲而無不爲，事無可而無不可，鍊內外之丹，固性命之基，達妙有

真無之理，明洞神元氣之要，既與道相合，即長生久視。或作法師身，爲衆生說法師之道曰：明齋戒而設醮，授籙以度人，道述黃老，經宗尹莊，賁其臺觀宮殿，禋于聖像真容，及乎博施而蒔福田，濟衆而由善果。或作龍王身，爲衆生說龍王之道曰：不泛溢以傷民田，止飄浪而伏溝洫，時錫甘膏，滋養稼穡。或作男子身，爲衆生說男子之道曰：由孝悌之德，行仁慈之行，契道符天，安人利物，及其居濁而納污，乘清而濯溜，與時變化，毋執我固。或作女人身，爲衆生說女人之道曰：明安貞清烈之性，及從正昭德之志，孝敬事于長，仁慈臨于幼。或作乞士身，爲衆生說乞士之道曰：萑喜無生，豈樂自爲，甘貧而樂道，不怨而忘貪，知其命也，寡其欲矣，處清淡之地，在優游之鄉。或作下賤身，爲衆生說下賤之道曰：宜乎恭事主者，朝夕匪懈，常酌水以獻花，屢誦經而禮聖。是諸化身天尊，皆傳經度人。故《因緣經》云：若有善人抄寫經教，三洞大乘，福流永

劫，功德無邊。何以故？經者，是上聖遺教，導引愚迷，能發衆生，無量道意，從悟成真，衆聖修行，皆證道果。

次問道經曰：嘗看道非言則無以闡其奧，言非道則無以立其本。然無言而道隱，不若有言而道明。是故先師贊乎大哉，道域驅邪，德宮貽祉，萬神宗教，五大劫年，初乎龍漢延康之紀，赤明上皇之號，繼乎開皇紹運，天文咸備。恭惟上聖，授度仙人，以九誠十善、三洞四輔，統之以一十二科，列之以三十六部。爰因大羅天尊演之以雲篆，一百萬有八千篇；上德皇帝著之以五千八百，八十有一章；道君傳六十一品，開百二十門，及其封三百六十洞天，建七十二郡福地，叙階職符籙，選陟遷界治。蓋其誨肇興乎一音，經終叶于衆妙，鳩醜巨範，罔得而稱。於是彊名大方之家，凡一百一萬四千五百九十有二事，具載玄都祕藏之內，總明大洞妙經之元。但患後人弗能閱覽，尚匪去惑，擬處無爲。直徂金闕，罔其難乎，未有不學而得者也。但占



一言勸善，有益於修道人，偕隨音書之。孤臣意者肅敬，上祝大朝聖君睿筭，億萬斯年之永。

上方大洞真元圖書繼說終篇

(王育成點校)

# 056 淵源道妙洞真繼篇

經名：淵源道妙洞真繼篇。宋李景元註。三卷。底本出處：

《正統道藏》太玄部。

## 淵源道妙洞真繼篇上

真元門生李景元集解

或問經絡。劉子曰：貴哉人躬，手少陽三焦經絡，病證源流掣治。

大矣。道運妙真，自古及今。故善言古者，必有證於今；善言天者，必有驗於人。惟天之節氣一十有二，人之經絡以應之；周天度數三百六十有五，人之氣穴以應之。言人之九竅五藏十二節，謂手足陰陽各三焉。皆通乎天氣時乎。斗柄方回，寅之泰卦，律中太簇，肇當孟春之月。古以子為元，今以寅為首，則天

道南行，其象在上為人馬宮，在下為燕，其氣專在人之三焦。三焦者，決瀆之官，水道出焉。屬膀胱是孤之府也。言心與肺，同處上焦，上焦如霧；次肝與脾，共處中焦，中焦如漚；又其次腎位，處下焦，下焦如瀆。三焦者，水穀之道路，神氣之終始也。上焦者，在心下，下鬲在胃口上，主內而不出，其治在膻中玉堂下，直兩乳間陷者是。中焦者，在胃中脘，不上不下，主腐熟水穀，其治在臍旁，曰天樞。下焦者，在臍下，當膀胱上口，主分別清濁，主出而不內，以傳道也。其治在臍下一寸，名曰三焦，其府在氣衝。氣衝在腹臍下，橫骨兩端，鼠蹊上，同身寸之一寸。動脈應手，三焦六氣變化，但諸脉皆所出。為井金關衝，二穴在手小指次指之端，去爪甲如韭葉。所流為榮水液門，二穴在手小指支指陷中。所注為膈木中渚，二穴在手小指次指本節後間。三焦俞在第十三椎下，兩傍三焦之募，在臍下同身

之寸二寸，名曰丹田。所過為原陽池，二穴在手表腕上陷中。以諸經絡，皆以俞為原，在臍下腎間。動氣者，人之生命也，諸經之根本爾，故名曰原。所行為經火支溝，二穴在手腕後三寸，兩骨之間。每夜乾時，人氣所在，手少陽三焦經，豎者為經。及乎玄時，人氣亦在三焦絡，支而橫者為絡。甲主左手之少陽，其氣在膽，屬中焦。寅者，正月主左足之少陽，及乎人氣在左，亦在於肝。所入為合土天井，二穴在脉外大骨之後肘上一寸陷中。三焦，手少陽之脉，起于小指次指之端，上出兩指之間，循手表出臂外兩骨之間，上貫肘循膈外上肩，而交出足少陽之後，入缺盆布膻中，散絡心包下膈，循屬三焦。三焦病者，腹氣滿，小腹尤堅，不得小便，窘急溢則水留。上焦者，在心下膈，在胃上口，主內而不出，其治在膻中玉堂下一寸六分，直兩乳間陷者是。中焦者，在中脘，不上不下，主腐熟水穀，其治在臍傍，

臍下一寸，名曰三焦。下焦者，在臍下，當膀胱上口，主分別清濁，主出而不內，以傳道也，其治在臍下一寸，名曰三焦。其府在氣衝，幾乎丹田，上焦募也，在臍下同身寸之二寸。

上焦虛寒論曰：三焦如霧，其氣起於胃上口，並咽已上貫膈，其氣虛寒，則令人精神不守。引氣於肺，欬嗽語聲不出，膈寒之病生焉。

上焦熱結論曰：上焦在心下，其氣起於胃上口，並咽貫膈有熱，則喉舌乾燥，口氣面赤，胸膈否滿之病生焉。

中焦虛寒論曰：中焦如漚者，以其在胃中脘，不上不下，主腐熱水穀，本胃脘之陽氣。溫乃能腐化水穀之精，灌養周身。若寒，客中位，則胃中冷，胃中冷則飲食不化，腹痛飧泄霍亂吐利，治法宜溫補之。

中焦熱結論曰：中焦者，在胃中脘，不上不下，主腐熟水穀，其氣和平，能傳糟粕，蒸津液變，精微上注於

肺，通於榮衛，如熱在中焦則為堅，故其氣實則閉塞，不通上下，膈絕熱則身重、目黃、目甘，脾瘴之證生焉。下焦虛寒論曰：下焦如瀆，其氣起於胃下脘別回腸，注於膀胱，主出而不內，以傳道也。其氣虛寒，則津液不固，大小便利不止，小腹痛，不欲聞人語。如三焦俱虛。上焦虛，則引氣於肺；中焦虛，則生寒，腹痛、洞泄、便利、霍亂；下焦虛，則大小便不止，津液氣絕寒，則補於腎。然三焦者，水穀之道路，氣之所終始也。其處雖異，其原則一，故有俱虛之病，治宜溫之。

下焦熱結論曰：下焦者，在臍下當膀胱上口，主分別清濁，出而不內，以傳道也。又下焦如瀆，司決壅，泄其氣，實而有熱，則津液內燥，傳道不利，由是有氣逆、便難、胃脹、嘔噦之證。

三焦統論曰：三焦有名無形，主持諸氣以象三才之用，故呼吸升降，水穀往來，皆待此以通達。是以上焦

在心下，主內而不出；中焦在胃脘，主腐熟水穀；下焦在臍下，主分別清濁，出而不內。統而論之，三焦者上合於少陽，出於關衝。關衝者，在手小指次指之端，是手少陽經也，太陽絡也。故三焦氣盛為有餘，則脹氣滿於皮膚內，輕輕然而不實。或小便濇，大便難。大便難者，由五藏不調，陰陽偏有虛實，謂三焦不和，則冷熱并結故也。是為三焦之實也。則宜以嘻掣之，掣音導三焦之氣，不足則寒氣客之，病遺尿，或泄利，或氣滿，或食不消，是三焦之氣虛也。則宜以勞官二穴，抱一關元而溫之，兼閉口屈舌食其胎津可也。勞官二穴火也，在掌中央動脈下，以屈無名指取之。關元者，小腸募也，在臍下同身寸之三寸，足三陰任脈之會也。

天地有大美而不言，四時有明法而不議，萬物有成理而不說，故天不言而四時行焉，百物生焉。惟聖人原天地之美，達萬物之理。

調理，春溫，夏暑，秋忿，冬怒，四時迭運不齊也。方陽用事，萬物以熙，人於是時，以祈以因。方陰用事，萬物以凝，人於是時，以夷以隩。況夫六化，分治五味，五色所生，五藏所宜，皆消息盈虛係焉。攸在每歲寅卯辰月，仍為春時，春氣西行，春氣在經脈，故春弦如鈎，脈之常也。如不從常，反是者病，春氣始於下及左。又言春氣始於前，故正月二月春氣在肝，肝王於春，及王於甲乙，俞在頸項。肝者，將軍之官，謀慮出焉，魂之居也。凡肝為發生之主，肝為少陽，陽長之始，及正月二月三月，人氣在左，唯春養陽，宜食其涼，以養於陽。肝其惡風，亦畏於清，清金令也。凡春傷於風，夏為飧泄，故春病在肝與頭及俞，亦在其陰矣。兼春病始於前，善養生者，則於春氣調神，所為夜卧早起，廣步於庭，被髮緩形，以使志生，此春氣應養生之道也。春以清治肝而反溫，凡天之用溫，可以遠溫，故從之則全神，逆

之則傷肝。

惟斗之正建仲春之月，卯之大壯，律仲夾鍾，天道西南行，其象在上為天蠍宮，在下為宋，其氣所在，人之大腸。

大腸者，傳道之官，變化出焉。變化之方，手陽明大腸經之井金，為商陽二穴，在手大指次指內側，去爪甲如韭葉，榮木為二間，二穴，在手大指次指本節前內側陷中，踰木為三間，二穴，在手大指次指本節後內廉側陷中，大腸俞在第十六椎下，兩傍原為合谷，二穴在大指岐骨間陷中，一名虎口。經火為陽谿，二穴在腕中上側兩筋間陷中，每晝甲時，人氣所在。手陽明大腸經，及乎卯時，人氣亦在大腸絡。庚主右手之少陰，其氣主大腸之疾。卯者為緯，二月主左足之大陽，及乎人氣在左，亦在於肝。合土為曲池，二月在肘後輔骨屈肘曲骨之中，大腸抑亦與肺不殊。大腸手陽明之脈，起于大指次指之端，循指上廉，出合谷兩骨之間，上入兩筋之中，循臂上廉，入肘外廉上

臑外，前廉上肩，出髃骨之前廉，上出于柱骨之會上，下入缺盆絡肺下，膈屬大腸。大腸病者，腸中切痛，而鳴濯濯。冬日重感于寒即泄，當臍下痛，不能久立，與胃候同。經云：因而飽食，筋脈橫解，腸澀為痔，蓋飲食自倍，腸胃乃傷。大腸疾候，大腸象金主於秋，手陽明其經也。肺之府也，為傳道之官，變化糟粕出焉。其氣盛則為有餘，則病腸內切痛，如錐刀刺無休，息時腰背寒痺攣急，是為大腸氣之實，則宜瀉之。大腸氣不足，則寒氣客之，善泄是為大腸之氣虛也，則宜補之。診其右手寸口脈，手陽明經也。脈浮則為陽，陽實者大腸實也。大腸虛冷之病，胸中喘、腸鳴、虛渴、脣乾、目急、善驚、滑泄、骨節疼痛、不能久立。寒邪客於其間，則令氣虛弱不能自固，而成諸疾。診其脈，右手氣口以前陽虛者是也。大腸實，大腸者，傳瀉行道之府也。其氣盛實，燥熱生焉。傳瀉不利，腸中痛如錐刀所刺，或生

鼠乳，腫脹疼悶，大腸不通，腹脇脹滿，腰背重痛，上氣喘滿，皆大腸氣實之證也。病主熱滲津液，故便堅不通，但隔塞不便，則其證也。故真人銘食，竟行百步，數以手摩肚者，則苛疾不起，人如衰老年及八十，大便不通，津液微少，不宜寒藥，動利本草中。用橘皮一斤，杏仁六兩。蜜丸謂脫氣丸。不惟氣下，大腸潤能食，不損氣，入大腸中，其補瀉掣，治與肺藏一揆。

天罡次建季春之月，辰之夬卦，律中姑洗。天道北行，其象在上爲天稱宮，在下爲鄭，其氣攸在人之小腸。

小腸者，受盛之官，化物出焉。變化之方，手太陽，小腸經之井金，為少澤，二穴在小指之端，去爪甲下一分，榮木前谷，二穴在小指外側本節前陷中。踰木後谿，二穴在小指外側本節後陷中。小腸俞在第十八椎下兩傍。關元一穴在臍下三寸，小腸之募足太陰少陰厥陰任脉之會，下紀者關元也。原出於腕骨，二穴

在手外側腕前起骨下陷中。經火為陽谷，二穴在手外側腕中兌骨下陷中。每晝丁時，人氣所在，手太陽小腸經及乎，未時人氣亦在小腸絡，丙主左手之陽明，其氣，主小腸之疾。辰者，三月主左足之陽明，及乎人氣在左，亦在於脾。合土為少海，二穴在肘內臛節後陷中。是故小腸合心，均為表裏。小腸手太陽之脉，起于小指之端，循手外上腕，出踝中，直上循臂骨，下臛出肘內側，兩筋之間，上循臛外後臛，出肩解繞肩髀，交肩上，入缺盆絡心循咽下，膈抵胃，屬小腸。小腸病者，小腸痛，腰脊控澤，而痛時窘之後，當耳煎熱，苦寒甚。若獨肩上熱甚，及手小指次指之間熱，若脉陷者，此其候也。澤音高陰丸，小腸病候，小腸象火，王於夏，手太陽其經也，心之府也。水液之下行為洩，洩者流於小腸，其氣盛為有餘，則病小腸，熱焦竭乾澹，小腸臞脹，是為小腸之氣實也。則宜瀉之，小腸不足，則寒氣客之。

腸病，驚跳不言，乍來乍去，是為小腸之氣虛也。則宜補之。小腸虛論曰：小腸者，受盛之官，心之府也。手太陽，其經也。其氣虛，則為不足。故左手寸口，人迎，以前脉陽虛者，小腸虛也。虛則生寒，是故有顛際頭角偏痛，耳聾不聰，驚跳小便數之證。治宜補之。

小腸實論曰：小腸者，受盛之官，心之府也。手太陽，其經也。其氣盛，則為有餘。故左手寸口人迎，以前脉陽實者，小腸實也。實則生熱，是故有身熱來去，口瘡心煩，身重汗不出，小便不利之證。以其補瀉掣治之方，而與心藏不貳。

斗之又其次建孟夏之月，巳之乾卦，律中仲呂。乾道西行，其象在上爲雙女宮，在下爲楚，其氣在人之手厥陰心包經絡。

井金為中衝，二穴在手中指之端，去爪甲如韭葉。榮木為勞宮，二穴在掌中央，屈無名指取之。踰木為太陵，二穴在掌後，兩筋間陷中。經火

為間使，二穴在掌後三寸兩脇間陷中。每於辛時，人氣所在，手厥陰心主經。及乎戌時，人氣亦在心主絡。已者，四月主右足之陽明，及乎人氣在右，亦在於脾。合土曲澤，二穴在肘內廉下陷中，屈肘得之。或為臆中者，臣使之官，喜樂出焉。言臆中者，在胸中兩乳間，為氣之海，然心主為君，以脉宣教令。臆中主氣，以氣布陰陽，氣和志適，則喜樂由生，其輪上，在柱骨之上下，前在于人迎。及言臆中者，心主之宮城也。有言臆中，一穴直兩乳間陷中，仰而取之，任脉氣之所發也。古仙所謂，將欲身安烹液中堂。

繼序攸遷，巳午未月，仍為夏時。夏氣在天則北行，故虹蜺雲霧，風雨四時，此積氣之成乎天者也。山嶽河海，金石火木，此積形之成乎地者也。地者所以載生成之形類，虛者所以列應天之精氣。形精之動，猶根本之與枝葉。昧者徒見積氣昭乎上，積形位乎下，歲運居乎中，曾未達貫三為一之理也。

五行之氣，上應五星，內徹五藏。

嘗聞藥官，雲篆華臺，洞箋玄談。水德辰星，木德歲星，火德熒惑，土德鎮星，金德太白之星。其於人也，為腎肝心脾肺之藏。是以夏氣始於中及前，又言始於後。夏氣在孫絡，言經脉為裏支，而橫者為絡，絡之外者為孫。夏脉洪大，此其常也。如不從常反是者病。故自夏之四月，人氣在右與脾，五月六月氣同在右及頭。自仲夏，善病胸脇。六月為之長夏，氣在肌肉。長夏善病洞泄寒。中夏，病在陽及心與藏。夏以胃氣為本，長夏亦以胃氣為本，俞在胸脇，夏主人氣之心，氣暑熱夏，以冷治心而反熱。凡夏養陽，宜食其寒，以養於陽。雖然春夏飲食，寒涼之宜，未若教主旨溫，猶穩也。詳斯優矣。夏之暑熱在心，暑氣傷於形，故心惡熱而畏寒。寒水令也，時乎用熱可以遠熱。藥食同宜，此其道也。是以知者，熱無犯熱。如人不遠熱，則熱至。熱至則身熱，吐下霍亂、癰

疽瘡瘍、瘖鬱注下、睨癰腫脹、嘔噦衄頭、痛骨節變、肉痛血溢、血泄淋闕之病生矣。有言心神有餘，及乎脉氣。有餘而形氣不足者生，凡人外得五有餘者。一身熱如炭，二頸膺如格，三人迎躁盛，四喘息，五氣逆也。此其身不表不裏，亦正死必矣。但人夏傷於暑，秋為痲瘧。惟聖人則不然，故能傳精神，服天氣而通神明。夫然則寧。有其病乎，爰有夏氣調神之道。所為夜卧早起，無厭於日，使志無怒，使氣得泄。此夏氣之應養長之道也。逆之則傷心。

斗之正建仲夏之月，午之姤卦，律中蕤賓。午者為經，初六陰生。天道西北行，其象在上為獅子宮，在下為周，人氣在心，心通五藏。

心為藏，小腸為府，其性為暑，暑傷於形，其音徵，為離象。火王於夏，絕於冬，死於壬癸。是知人之心意，以應八風所為。風從東方來，名曰嬰兒風。其傷人也，外在筋紐，內舍

於肝。風從東南來，名曰弱風。其傷人也，外在於肌，內舍於胃。風從南方來，名曰大弱風。其傷人也，外在於脉，內舍於心。風從西南來，名曰謀風。其傷人也，外在於肉，內舍於脾。風從西方來，名曰剛風。其傷人也，外在於皮，內舍於肺。風從西北來，名曰折風。其傷人也，外在於手太陽之脉，內舍於小腸。風從北方來，名曰大剛風。其傷人也，外在於骨，內舍於腎。風從東北來，名曰凶風。其傷人也，外在於掖脇，內舍於大腸。故人之心意，以應八風。蓋生氣通天，未為小端。心藏於神，神好恬淡虛無。心為君主之官，亦為陽父，心之外者為陽。蓋心者，生之本神之變，故神明出焉。其華在面，其充在血脉。脉者血之府，府聚也。諸血皆屬於心。如人久視則傷血，勞於心也。心勞者，忽忽喜忘，大便苦難。或時鴨溇，口内生瘡。或憂愁思慮則傷心，心傷則苦驚善忘喜怒。心者，陽氣也。心為

陽中之太陽，陽病者，發於血。心養血，是以五藏所宗者脉。心主脉，其脉行於臂手。心開竅於耳，及前陰後陰。凡精氣并於心，則喜。故暴喜傷陽及心與氣。心液為汗，心氣主於舌，其候在舌。惟心氣和，則通於舌。心和，則舌能知五味矣。其臭為焦，故舌柔則存。如澀硬短縮者死。心欲苦味。苦味者，先入於心。多食苦，則皮槁而毛拔。心欲栗，急食鹹以栗之。心苦緩，急食酸以收之。心惡熱而畏寒。寒，水令也。味過於苦，脾氣不濡，胃氣乃厚，味之所禁。鹹走血，血病，無多食鹹。心之所禁，溫衣熱食。是以聖人之於聲色滋味也，利於性則取之，害於性則捐之。但飲食入胃，滋養心藏。故心榮，面色以應日。故心之熱者，顏額先赤。有言心熱者，色赤而絡脉溢。有言其色多青，則痛；其色多黑，則痺；其色多黃赤，則熱；其色多白，則寒；五色皆見，則寒熱也。然雖赤黃為熱，而青

白與黑為診。豈可不知，惟南方赤氣，故氣滿能聲，風雷之為也。在人之心，藏其聲，為笑熙哈之為也。但心和則如是。若心不和，其聲動變，病為噦噫及其為憂。緣心為君，為父，為五氣之主。故氣脉聲色皆係心焉。凡人之心藏，而變化多方。物生，謂之化；物極，謂之變。手少陰，心之經。井木為少衝，二穴在手小指內廉端，去爪甲如韭葉。榮火少府，二穴在手小指本節後陷中。腧土神門，二穴在掌後兌骨端，如絕者，死不治。心俞在第五椎下兩傍。心藏俞者，在於夾脊，相去同身寸之一寸半，乃太陽之會。心之原，出於太陵，注在心包經內。經金靈道，二穴在掌後一寸五分，或曰一寸。每晝丙時，人氣所在，手少陰，心之經及乎。午時，人氣亦在心之絡。丁主右手之陽明，其氣亦主心藏之疾。午者為經，五月主右足之太陽，兼人氣在右，亦在於頭。合水為少海，二穴在肘內廉節後陷中。手少陰，心

之脉，起於心中，出屬心系。下膈絡小腸，心之平脉，洪大為常，沈為賊脉，厥疾生焉。心氣暑熱，心藏血脉之氣，若邪氣在心則病，心痛、喜悲、時眩、仆心。其病之在於脉氣及乎五藏。故心病者，胸中痛，脇支滿，脇下痛，膺背肩甲間痛，兩臂內痛，是以心病候者。心象火。王於夏，其脉如鈎而洪大，其候舌，其聲音，其臭焦，其味苦，其液汗，其養血，其色赤，而藏神手少陰其經也。與小腸合，小腸為府而主表，心為藏而主裏。心氣盛為神，有餘則病。胸內痛，脇支滿，脇下痛，膺背肩胛兩臂間痛，喜笑不休，是心氣之實也。實則生熱，熱則陽氣盛，陽氣盛則榮衛之氣不能通行，心神煩亂，面赤身熱，口舌生瘡，咽燥頭痛，熱多則筋弛，骨消肉燥，腠破毛直而敗。或言：陽氣有餘，陰氣不足，則熱中。善飢，心氣不足，則胸氣大脇下，與腰背相引而痛，驚悸恍惚，少顏色，舌本強，善憂悲，是為心氣之虛也。

心之統論：心與小腸合，故手少陰經與手太陽經為表裏，其象火，其王夏，其脉洪，在藏為神，在志為喜，在變動為憂，在液為汗。是故心氣虛，即悲不已，實則笑不休。心氣虛則夢救火，陽物得其時則夢燔灼。心氣盛則夢喜笑恐畏厥。氣客於心則夢丘山煙火。心衰則健忘。心熱則多汗。心熱病者，先不樂數日乃熱，熱爭則卒，心痛煩悶，善嘔，頭面赤，無汗。氣逆者，厥也。謂陰陽二氣卒有衰絕，逆於常度。若陰氣衰絕，於下則為熱厥。如陽氣衰絕，於下則為寒厥。虛則生寒，寒情緒不樂，或悲不已，心腹暴痛，唾清涎，喜忘，多驚。寒多則筋攣骨痛，及乎凝泣。有言心神不足及乎脉氣不足，而形氣有餘者則死。或言陽氣不足，陰氣有餘，則寒中，腸鳴腹痛。若陰陽俱有餘，俱不足，則有寒有熱。故諸痛痒瘡瘍，皆屬於心。諸熱瞽瘵，皆屬於火。諸禁鼓慄，如喪神守，皆屬於火。諸逆衝上，皆屬於火。諸躁

狂越，皆屬於火。諸病附腫疼酸驚駭，皆屬於火。諸脹腹大，皆屬於熱。諸病有聲，鼓之如鼓，皆屬於熱。諸轉反戾，水液渾濁，皆屬於熱。諸嘔吐酸暴注下迫，皆屬於熱。故熱勝則腫結。陽者腫四支，四支為諸陽之本。凡人之溫熱者，瘡汗之。則瘡已熱之，則風生。故心風而口赤及乎皮剝。以夏丙丁傷於風者為心風。心風之狀，多汗、惡風、焦絕、喜怒，嚇赤色。病甚則言不可快，診在口，其色赤。惟有道者則不熱，如心偶虛，宜用藥食味酸者，以補之。及乎實者，則用味甘者以瀉之。專進掣氣之方，可以治之，但病瘳即已，不可過爾。

抑又再建季夏之月，未之遁卦，律中林鍾。言人氣應音，人陰陽合氣應律。天道東行，其象在上為巨蟹宮，在下為秦，其氣在人之肺。

肺為藏，大腸為府，象金，其性清涼，其音商。王於秋，絕於夏，死於丙丁，養於皮毛。肺貴沖虛，主和氣之



源，為諸藏之長。心之華蓋，體之陰母。又為陰中之少陰，陰藏之初，亦為相傳之官，治節出焉。故肺者，氣之本，魄之處也。專行榮衛，陰陽榮行，脉中血也。衛行脉，外氣已故。其華在毛，其充在皮。言人脉氣與皮以應，于天為皮，覆百骸，氣毓五藏。蓋氣與皮毛，則易傷風邪。風邪傷於府藏，而血氣虛弱。又因勞役大汗之後，或經大下而亡津液。津液竭絕，肺氣壅塞，不能宣通諸藏之氣，因生肺痿也。其病欬唾而嘔，逆涎沫，小便數是也。但人久卧則傷氣，勞於肺矣。肺勞者，短氣而面腫，鼻不聞香臭。又曰形寒，寒飲食傷肺，故形寒飲冷則傷肺。肺傷則少氣，欬嗽鼻鳴。肺開竅於鼻，其液為涕。口鼻者，氣之門戶也。如和氣通，於鼻肺和，則鼻能知香臭矣。其臭為腥，故候於鼻。肺欲辛，辛味者先走入肺，但氣病者無多食辛。如味過於辛，筋脉沮弛，精神乃央。故多辛，則筋急而爪枯。肺欲收，急

食酸以收之。肺欲散，急食辛以散之。肺苦氣上逆，急食苦以泄之。肺惡寒，寒陰氣也。不獨惡寒，抑亦畏熱，熱火令矣。喜則傷於肺氣。精神并於肺，則悲亦傷也。肺禁寒飲食寒衣，及乎因而大飲則氣逆，如飲多則肺布葉舉，故氣逆而上奔也。凡飲與色，切忌當風。堯夫言清歡，少有虛，三日極飲，未嘗過五分。王老云飲食侵肺，痰水上衝，氣壅不行，面發瘡瘍。有言肺壅則大腸闕。是知肺氣惟貴清涼，故色白者肺。肺主音聲，聲為哭泣，其變動為欬嗽。手太陰肺之經。井金為少商，二穴在手大指內側端，去爪角如韭葉。榮水為魚際，二穴在手大指本節後內側散脉中。腧本為太淵，二穴在掌後陷中，如脉絕者，死不治。有言，肺俞在第三椎下兩傍，及乎肩背。肺之原，出於太淵，經火為經渠，二穴在寸脉中。每於艮時人氣所在，手太陰肺之經，及乎寅時，人氣亦在肺之絡。辛主右手之太

陰，亦主肺藏之疾。未者，六月主右足之少陽兼人氣在右與頭。合土尺澤，二穴在肘約文中。肺之脉為天府，在肘後內側上掖下，同身寸之三寸，動脉應手，肺之氣也。肺手太陰之脉，起于中焦，下絡大腸，還循胃口，上膈屬肺。從肺系橫出腋下，循臑內行，少陰心主之。前下肘中循臂內上骨，下廉入寸口，上魚際，出大指之端。是以肺脉浮短，此其常也。賊脉洪大，厥疾生焉。故肺主氣之本源，如氣血不和，則百病變化而生。蓋氣血者，喜溫而惡寒，猶雪在水中，凝而不散。肺氣清涼，肺行榮衛，陰陽榮血也。衛氣已，有言精氣并於肺則悲。又言喜怒則傷氣，若邪氣在肺，則欬動肩背。肺病者，喘欬逆氣，肩背痛，汗出尻陰，股膝脾臑胣足皆痛。肺病候，肺象金，肺王於秋，肺脉如毛而浮。肺候鼻，肺聲哭，肺臭腥，肺味辛，肺液涕，肺養皮毛，肺藏氣，肺色白。肺神魄，手太陰肺之經，與大腸合。大腸為府，

主表肺，為藏主裏。肺氣盛則氣有餘而病，喘嗽上氣，肩背痛，汗出尻陰，腹膝踠脛足皆痛，是為肺氣之實也。則宜瀉之。肺氣不足，則少氣，不能報息，耳聾溢乾，是為肺氣之虛也。則宜補之。

肺藏統論：五藏設位，肺獨居上。故天氣通於肺。肺主皮毛，為五藏之華蓋。在五物，為魄，魄則並精而出入者也。在五性為義，義則勝物而斷制者也。開竅於鼻，故其液為涕。涕者，繼泣而先泗也。在聲為哭，故其志為憂。憂者，陰肅而情慘也。其色白者，入二故也。其味辛者，物成故也。以至在天為燥，在地為金，在音為商，在臭為腥，無非時數，氣類之所係也。然嘗以經脉表裏之，手太陰，肺經也。手陽明，大腸之經也。二者之經為藏府，表裏之合。手太陰之經，已注於前。其支者，從腕後直出，次指內廉，出其端陰陽適平，經絡和順，盈虛消息，莫睹偏勝。一失其平，病所由生。

過為有餘，有餘病也。不及為不足，不足亦病也。有餘之病，是謂肺實。不足之病，是謂肺虛。肺實之證，喘嗽上氣，肩背痛，汗出陰股，膝脛皆痛是也。肺實熱，則喘逆胸憑仰息。手太陰經，為熱氣所加，故為肺實之病。甚則口赤張引，飲無度，體背生瘡，以至股踠脛皆痛。肺熱病者，洒淅然厥起毫毛，惡風寒，舌上黃，身熱。熱爭則喘欬，痛走胸膺，背不得大息，頭痛不堪，汗出而寒。氣逆，則丙丁死，燥勝則乾。諸氣臏鬱，皆屬於肺，諸痿喘嘔皆屬於上。肺熱者，右頰先赤，及乎色白而毛拔。肺風而眉白。以秋庚辛中於邪者，為肺風。肺風之狀，多汗惡風，色皤然白，時欬短氣。晝日則差，暮則甚。診在眉上，其色白。如肺偶實，宜用藥，食味辛者以瀉之。專進掣氣之方，頰掣頭昂，咽以治之。勿令耳聞。如肺藏虛弱，為風邪所傷，則清冷之氣上攻，而鼻流清涕。蓋肺開竅於鼻，在液為涕故也。及乎虛者，

則用味酸者以補之。凡治法之施實者，宜瀉虛者，宜補有餘則損之。不足則益之。此其大略也。

淵源道妙洞真繼篇上

# 淵源道妙洞真繼篇中

真元門生李景元集解

爰惟斗建孟秋之月，申之否卦，律中夷則。天道北行，其象在上爲陰陽宮，在下爲晉，其氣在人之膽。

膽者，中正之官，決斷出焉。故爲中精之府。足少陽膽之經，井金爲竅陰，二穴在足小指次指之端，去爪甲如韭葉。榮木俠谿，二穴在足小指次指岐骨間本節前。腧木臨泣，二穴在足小指次指本節後間陷中，去俠谿一寸半。有言膽俞在第十椎下兩傍，原膽之原。出於丘虛，二穴在足外踝下，如前。去臨泣三寸。經火陽輔，二穴在外踝上四寸，輔骨前，絕骨端，如前三分。每夜壬時，人氣所在，足少陽膽之經。及乎子時，人氣亦在膽之絡。甲主左手之少陽，亦主膽府之疾。申者，七月主右足之少陰，兼人氣在右與肺。合土陽陵泉，二穴在膝下一寸外廉陷中，膽

之脉繫於腎。膽足少陽之脉，起於目，銳眦上抵頭角，下耳後，循頭行手少陽之前，至肩上却交出，手少陽之後，入缺盆。膽病者，善太息，口苦嘔宿汁，心下澹澹然，恐人將捕之，嗝下訶訶焉。數唾，膽其動爲嘔，膽氣勇故爲嘔。膽病候，膽象木，王於春，足少陽其經也。肝之府也，謀慮出焉。諸府皆取決斷於膽，其氣盛爲有餘，則病腹內。冒冒不安，身軀習習，是爲膽氣之實也。則宜瀉之。膽氣不足，其氣上溢而口苦，喜大息，嘔宿汁，心下澹澹，如人將捕之，嗝中介介數唾，是爲膽氣之虛也。則宜補之。

論曰：夫膽者，肝之府，爲陽足少陽經。不足者，膽虛也。虛則生寒，寒則其病。恐懼不能獨卧，口及乎頭眩，痿躄足指不能搖，坐不能起，僵仆目視，眈眈然。蓋膽虛則精神不守，其氣上溢，循其所在而生病也。論曰：膽實則爲有餘，有餘則生熱，熱則精神不守。胸中冒悶，心煩咽

乾，口吐苦汁，晝夜寤睡。及乎腹中氣滿，飲食不下咽，乾心脇痛不能轉側，足外反熱，是爲陽厥。及頭痛，目銳眦痛，缺盆中腫痛，腋腫，馬刀俠纓，皆謂膽氣實，足少陽經壅滯故也。如膽府虛實病證，補瀉掣治宜用之方，與肝藏表裏同焉。紹月攸徙于申酉戌，仍爲秋時，秋氣東行，秋氣在陽。

秋王於肺，及王庚辛。庚主右手之少陰，辛主右手之太陰，故秋氣始於上，及乎始於右。又言始於前，有言始於後。七月八月，人氣在右與肺，九月亦在右與心。秋氣在皮膚與毛竅，俞在肩背。秋氣者，病在肺，秋傷於濕，上逆而發爲痿厥。秋氣者，善病風虐，秋傷於濕，冬生欬嗽。故秋以溫治肺而反清。秋以胃氣爲本。胃者，五藏之本也。惟秋養陰，宜食其溫。時乎用涼，可以遠涼。故從者和，逆者病。秋氣調神，其脉如毛，此爲常也。反是者病。惟聖人有奉天養生之方，所爲早卧早起，

與雞俱，興收斂神氣。使秋氣平，無外其志，使肺氣清。此秋氣之應，養收之道也。

抑又次當河魁，正指仲秋之月，酉之觀卦，律中南呂。天道東北行，其象在上為金牛宮，在下為趙，其氣在人之胃。

胃猶正也。脾胃者，倉廩之官，五味出焉。脾者藏也，胃者府也。脾胃二氣相為表裏，乃五穀之府。為水穀之海，主受盛飲食者也。脾氣磨而消之，則能食。但脾胃二氣俱虛弱，故不能飲食也。蓋緣飲食，自倍腸胃乃傷。惟有道者，歷天之四時，調人之五藏，皆以胃氣為本。如衝陽脉氣絕者，死不治。足陽明胃之經，井金為厲兌，二穴在足大指次指之端，去爪甲如韭葉。榮木為內庭，二穴在足大指次指外間陷中。腧木為陷谷，二穴在足大指次指之間本節陷中，去內庭二寸。胃俞在第十二椎下兩傍。原出於衝陽，二穴在足附上五寸骨間動脉上，去陷谷三寸。經火為解谿，二穴在衝陽後一

寸半，腕上陷中。每晝乙時，人氣所在，足陽明胃之經。及乎辰時，人氣亦在胃之絡。戊主右手之太陽，亦主胃府之疾。酉者為緯，八月主右足之太陰，兼人氣在右，亦在於肺。合土為三里，二穴在膝下三寸，斷骨外大筋內宛宛中。胃足陽明之脉，下起于鼻之交額中，旁納太陽之脉，下循鼻外上齒中，還中挾口，環唇下交承漿。却循頤後下廉出大迎。循頰車上耳前，過客主人，循髮際至額顛。胃病候，胃象土，王於長夏，足陽明其經也。脾之府也，為水穀之海。諸藏府皆受水穀之氣於胃。氣盛為有餘，則病腹。膜脹氣滿，是為胃之氣實也。則宜瀉之。胃氣不足，則飢而不受水穀，飧泄嘔逆，是為胃氣之虛也。則宜補之。胃虛冷論曰：足陽明胃之經，與足太陰為表裏。其氣喜溫而惡寒，得溫則能變化水穀。若其氣不足，寒冷之氣乘之。則令脛寒。不得卧，惡風洒，洒目急，腹中常痛，兩脇虛

脹善鳴，時寒時熱，脣口乾，面目浮腫，飲食不下，皆胃寒冷故也。胃實熱論曰：胃氣盛實，則壅澀不宣，蘊積生熱。令人口乾煩渴，面目悉黃，譫妄狂越，身熱多汗，腹脇堅滿，大便秘難，皆其證也。況胃氣以食為本，然而五穀菓菜，食養盡之，無使過之，傷其正也。於中未及言肉者，為道家之所禁。故介劉老言，道在老饕，實腹涇洩，氣泰而已。蓋食以養胃，胃通於腎，腎者胃之關也。故易之頤卦養也。君子以慎言語節飲食，其斯之謂歟。斗之乃建季秋之月，戌之剝卦，律中無射。天道南行，其象在上為白羊宮，在下為魯，其氣在人之膀胱。膀胱者，州都之官，津液藏焉。氣化則能出矣。乃為倉廩之本營之居也。故腎合膀胱，二者津液之府。經言：膀胱而藏津液，若得氣海之氣施化，則洩便注泄。如氣海之氣不及，則悶隱不通。足太陽膀胱之經，井金為至陰，二穴在足小指外

側，去爪甲如韭葉。榮木為通谷，二穴在足小指外側，本節前陷中。膈木為束骨，二穴在足小指外側，本節後陷中。膀胱俞在第十九椎下兩傍。膀胱之原，出於京骨，二穴在足小指外側，大骨下赤白肉際。經火為崑崙，二穴在足外踝後跟，骨上陷中。每晝坤時，人氣所在，足太陽膀胱經。及乎申時，人氣亦在膀胱絡。壬主左手之太陰，亦主膀胱之疾。戊者九月，主右足之厥陰，兼人氣在右，及在於心。合土為委中，二穴在膕中約文內，動脈陷中。足太陽，膀胱之脈，起於目內眦，上額交巔。其支者，從巔至耳上角。其直者，從巔入絡腦。還出別下項，循肩膊內挾脊，抵腰中循旅絡。腎屬膀胱，膀胱病者，小腹偏腫而痛，以手按之，即欲小便而不得。肩上熱若脈陷，及足小指外腫，與脛踝後皆熱，津液涸竭矣。膀胱病候，膀胱象水，王於冬，足太陽其經也。腎之府也。五穀五味之津液，悉歸於膀胱。氣化

分入血脉，以成骨髓也。而津液之餘者，入胞則為小便。其氣盛，為有餘，則病熱。胞瀦小便不通，小腹偏腫痛，是為膀胱氣之實也。則宜瀉之。膀胱不足則寒，寒氣客之，胞滑小便數而多也。面色黑，是為膀胱氣之虛也。則宜補之。

膀胱虛冷論曰：膀胱者，津液之府也。氣化則能出矣。其氣不足則虛，虛則寒氣乘之，致津液滑利而不能制約。故其證小便利多，小腹痛甚，則項背腰尻膕膈痛。故膀胱不約為遺溺者，以此為膀胱虛冷，小便頻數也。

膀胱實熱論曰：膀胱州都之官，津液藏焉。氣化則能出矣。其氣有餘則實，實則熱氣留之，故壅闕而不通。其內證，胞閉不得小便，煩滿而躁。其外證，體熱腰中痛，頭眩眩是也。故膀胱不利為癃者，以此其補瀉掣治之方，與腎經一制。

爰惟天罡，仍建孟冬之月，亥之坤卦，律中應鍾。天道東行，其象在上為雙

魚宮，在下為魏，其氣在人之肝。

肝為藏，膽為府，象木。其性暄，其氣溫和，其音角。王於春及甲乙，絕於秋，死於庚辛。肝者，將軍之官，謀慮出焉。魂之居也。其華在爪，其充在筋膜，以生血氣。但人久行，則傷筋，勞於肝也。肝勞者，面目乾黑，口苦，精神不守，恐畏不能獨卧，目視不明。又曰，大怒氣逆，則傷肝，肝傷少血目闇。肝生怒，怒傷肝，故暴怒傷陰，及傷於氣。有言肝病者，兩脇下痛，引小腹，令人善怒。故恚怒逆氣，上而不下則傷肝。肝開竅於目，候於目，其色青，其液泣，其臭羶，其味酸。酸味先走入肝，肝欲酸，多食酸，則肉胝膈而脣揭。肝苦急，急食甘以緩之。故肝病者禁食辛。言人之藏府將疾，以其變動，必須見象於容色音聲之間。肝熱則左頰先赤色，若蒼而爪枯，肝風而目青。其目內眦皆為精明，二穴乃手足太陽，及足陽明。陰蹻陽蹻，五脈之會。如厥則目無所見，厥則陽氣并

於上，陰氣并於下。陽并於上，則火獨光也。陰并於下則足寒，足寒則脹也。夫一水不勝五火，故目眦盲一水目也，五火謂五藏之厥陽也。但諸筋皆屬於目，故肝養筋。言諸筋以膝為府，故諸筋聚於陰器，而脉終於舌本。或言結於舌，本肝之變動，其聲為叫呼嘯語，兼欠牽握。足厥陰肝之經，井木為大敦，二穴在足大指端，去爪甲如韭葉。榮火為行間，二穴在足大指。門動脉應，手膺土，為太衝，在足大指本節後二寸，或一寸半動脉中。脉絕者死，不治。肝俞在第九椎下兩傍，肝之原出於大衝，經金為中風，二穴在足內踝前一寸，仰足而取之。每夜癸時，人氣所在足厥陰肝之經。及乎丑時，人氣亦在肝之絡。乙主左手之太陽，亦主肝藏之疾。亥者，十月主左足之厥陰兼人氣，在左亦在於心。合水為曲泉，二穴在膝內輔骨下，大筋上小筋下陷中。肝足厥陰之脉，起于大指叢毛之際，上循足附，上廉去

內踝一寸，上踝八寸交出太陰之後，上膕內廉，循股陰入毛中，過陰器抵小腹挾胃屬肝絡。膽肝之平脉乃絃，賊脉乃浮。肝氣温，和肝藏筋膜之氣。故邪在肝，則兩脇痛，寒中惡血，在內行，善制手節脚腫。言肝病驚駭，及在於筋。肝其禁風，肝不獨惡風，亦畏於清，清金令也。夫肝主於春，其脉弦而長者，肝平脉也。其脉沈而浮滑者，肝賊脉也。是肝氣虛也。虛則生寒，寒則脇下堅硬，視物不明，眼生黑花，脚筋轉，面青爪枯，喜悲恐，不得大息。甚則恐恐然，如人將捕之。並肝虚候，實則生熱陽盛，致心下堅滿，目痛眼眦赤，頸直背強，筋急不得屈伸。甚者忿忿多怒，並肝實候。

肝病候論：肝象木，王於春。其脉弦，其神魂，其候目，其華在爪，其充在筋，其聲呼，其臭臊，其味酸，其液泣，其色青，其藏血，足厥陰其經也。與膽合為府，而主表。肝為藏而主裏，肝氣盛為血，有餘則病。目赤，兩脇下痛，引小腹，善怒。氣逆則頭眩，耳聾不聰，頰腫，是肝氣之實也。則宜瀉之。肝氣不足則病，目不明，兩脇拘急，筋攣，不得太息，爪甲枯，面青，善悲，恐如人將捕之。是肝氣之虛也。則宜補之。肝熱病者，小便先黃，腹痛多卧。身熱，熱爭則狂言及驚，脇滿痛，手足躁，不得安卧。手足者，諸陽之本也。氣逆則頭痛，員員脉引衝頭也。逆猶厥也。厥陰木之風化，動性生焉。故風勝則動，風之傷人也。善行而數變，腠理開則洒。然寒閉，則熱而悶。以春甲乙傷於風者，為肝風。肝風之狀，多汗，惡風，善悲，色微蒼，啞乾，善怒，時憎女人。診在目下，其色青。肝病筋急論曰：肝病筋急者，肝與筋合也。蓋足厥陰之經不足，則脉弗營。脉弗營則風邪易侵，搏於筋脉，故令筋急而攣縮也。兼肝藏風毒，氣注于臂頭項肩膊腰足，筋脉拳急，攻刺疼痛。或四肢虚腫，頭目旋轉，黑花昏暗，嘔逆減食。但凡面腫

曰風，風陽氣也。故諸風掉眩，皆屬於肝，諸暴強直皆屬於風。中風者，風氣中於人也。風是四時之氣，分布八方，主長養萬物。從其鄉來者，人中少死病。不從鄉來者，人中多死病。其為病者，藏於皮膚之間，內不得通，外不得泄。其入經脈行於五藏者，各隨藏府而生病焉。肝中風，但踞坐不得低頭，若繞兩目連額，色微有青。脣青面黃者，可治。有言隙風扇風，其中人也。微其傷人也。大及乎厲風，風寒客於脈而不去，名曰厲風。或名曰寒熱，故諸風皆歸於肝風者，百病之始也。如賊風數至，虛邪朝夕避之有時。惟聖人避邪，如避矢石。如肝實者，以酸瀉之。用噓氣而掣之虛者，以辛補之。禁當風，斯養生之式也。

節候易令，亥子丑月仍為冬時，冬氣南行。十月人氣在左與心，十一月、十二月氣亦在左與腎。冬氣始於標，標為首，亦為末。有言始於前，冬氣在骨

髓中，俞在腰股，腰為腎府。冬氣在腎，病亦在陰，兼在四支。冬善病痺，厥故陽病發於冬。十一月人氣在左與腎，況冬王於腎，及壬壬癸。壬主左手之太陰，癸主右手少陰。冬以胃氣為本，故冬養陰，宜食其熱。冬以熱治腎而反寒，斯時也。有調神之方，所為早卧晚起，必待日光，去寒就溫，勿泄皮膚之汗，此冬氣之應藏養之道也。如人不遠寒則寒至，寒至則堅否，腹滿痛急下利之病生矣。其脈如石，反是者病，故天之用寒，可以遠寒。從之則保命，逆之則傷腎。腎其惡燥，亦畏於濕，濕土氣也。如冬傷於寒春，必溫病。凡人之百病，而病莫大於傷寒。其證，一日巨陽受之，二日陽明受之，三日少陽受之，四日太陰受之，五日少陰受之，六日厥陰受之，七日巨陽病衰，八日陽明病衰，九日少陽病衰，十日太陰病衰，十一日少陰病衰，十二日厥陰病衰，此十二經脈相傳之盛衰也。反者三周乃息，所謂

三周，於手足各三陰三陽之脈狀矣。惟古之至人，春不病溫者，以其藏精於腎而已。精者身之本也。經言精血性命，與道為一。故聖人貴精，蓋其精甚真。自古及今，言真人者，善能不生不化與道合同。所謂不與化為人焉。能化人，但人攝養尊生，不病溫者淵兮，是名妙真。

晷運推移斗，其正建仲冬之月，子之復卦，初九陽生，而見天地之心。☳仍為冬時，惟斯之際，為坎之北方，中有玄天上帝，變見無窮，專主人間善惡報應，昭然影響，律中黃鍾。天道東南行，其象在上為寶餅宮，在下為齊，其氣在人之腎。

腎為藏，膀胱為府，象水，其性凜，其氣寒。冽寒則傷形。其音羽，王於冬，絕於季，死於戊己。腎者，作強之官，伎巧出焉。精之處也。其華在髮，其充在骨髓。腎有二枚，左為腎藏志，志樂精神內守，右為命藏精。腎者，陰氣也。為五藏之根，主身之骨髓及齒。齒者，骨之本，有言

骨之餘。但人久立則傷骨，勞於腎也。腎勞者，背難以俛仰，小便不利，色赤黃而有餘瀝，莖內痛，陰濕，囊生瘡，小腹滿急。又曰強力舉重，久坐濕地，傷腎。腎傷，少精，腰背痛厥逆。腎開竅於耳，及前陰後陰。候於耳，其色黑，其液唾，其臭腐，其味鹹。鹹先走入腎，腎欲鹹，鹹走血。血病，無多食鹹。多食鹹則脉凝，洩而色變。味過於鹹，肌短心氣逆大骨氣。勞腎貴養骨，故腎之陰病發於骨。凡人不能久行立，則振掉骨將憊矣。兼因而強力，腎氣乃傷，高骨乃壞。蓋得強者生，失強者死。腎欲堅，急食苦以堅之。苦以補之，鹹以瀉之。腎苦燥急，食辛以潤之。腎惡燥，亦畏濕，濕土氣也。精氣并於腎則恐，腎生恐，恐則傷。腎禁犯焠煖熱食温炙衣人。或有病，問其所欲五味，以知病之所起也。腎病見色，外為色。青黑為痛，白為寒。腎熱則頤赤，口下為頤。腎熱者，色黑而齒枯，有言齒槁。腎

風而肌黑，及乎皮黑。腎氣通於耳，腎和則耳能聞五聲矣。腎病，其聲變動，為欠陰焉。為噫陽也。為呻吟戰慄。有言五藏各有精隨，用而灌注於腎。腎為都會，關司之所。足少陰腎之經，井木為湧泉，二穴在足心陷中，屈足卷指宛宛中。榮火為然谷，二穴在足踝前大骨下陷中。腧土為太谿，二穴在足內踝後，跟骨上陷中。脉絕者死，不治。又俞在第十四椎下兩傍。腎之原出於大谿，經金為復溜，二穴在足內踝上二寸。每晝庚時，人氣所在足少陰腎之經。及乎酉時，人氣亦在腎之絡。癸主左手之少陰，其氣亦主腎藏之疾。子者，為經十一月，主左足之太陰，兼人氣在左及在於腎。合水為陰谷，二穴在足脉內輔骨後，大筋下小筋上。足少陰之脉，循於胸少陰冬脉也。起于小指之下，邪走足心，出於然骨之下，循內踝之後，別入跟中，以上端內，出臑內廉上股肉後，廉貫脊，屬腎絡膀胱。腎之平脉，沈

賊脉緩，但人脉病不足。其形氣不病而有餘者，則死。形氣不足而脉氣不病而有餘者，則生。蓋脉主生死，其大矣哉。凡脉之惟綱二十四種所為。浮脉，陽也。為熱，為痛，為嘔，為脹，為痞，為喘，為厥，為內結，為滿不食。脉浮之狀，若水上之浮萍風中之浮雲也。芤脉，按之則無，舉之來至。故淋澀疼痛，由失血之所致。洪脉，為脹，為滿，為痛，為熱，為煩。如水之共流，波湧而隴起。滑脉，為吐，為滿，為欬，為熱，為伏痰，為宿食，為蓄血，為經閉，為鬼，為血氣。俱實，故其滑若珠也。數脉，為熱，為虛，為吐，為痛，為煩渴，為煩滿。促脉，曰氣，曰血，曰飲，曰食，曰痰。故陽盛則促，陰盛則結。弦脉，為寒，為痛，為飲，為瘧，為水氣，為中虛，為厥逆，為拘急，為寒癖。舉之無有，如張弓弦。



緊脈，為寒，為痛頭骨肉等，為欬，為喘。故諸緊為寒，如切繩狀。

沈脈，為實為水，為寒為喘，為癥為瘕。

伏脈，為霍亂，為疝瘕，為水氣，為澹泄，為停痰宿食，為諸氣上衝，為惡膿貫肌。

濡脈，為虛，為痺，為自汗，為氣弱，為下重濡而弱，為內熱外冷自汗，為小便難。

革脈，為滿，為急，為虛寒相搏革改也。去故也，固結不移之狀。

實脈，邪氣盛則實，精奪則虛。

微脈，為虛，為弱，為衄，為嘔，為泄亡汗，為拘急，為中寒微弱，為少氣。

瀦脈，陰也。為少血，為亡汗，為氣不足，為逆冷，為下痢，為心痛。若乃不飲，則津液不足，脈道不利，體自瀦矣。

細脈，極細而軟者。謂之微，尖於微。常有但細者，謂之細。惟其真氣虛少，脛酸，髓冷，乏力，折精。軟脈，極軟而浮細濡者。如衣帛在

水中，輕手相得，以其血少，不能充實。

弱脈，弱而虛。為風熱，為自汗。以弱之所主為陰，為虛，為悸故也。

虛脈，為寒，為虛，為怯，為弱，為食不消化，為傷暑。若夫天真不固，榮衛失守，氣血衰耗，於中著之於脈，安得不濡軟而虛耶。

散脈。六府氣絕於外，則手足寒，上氣五藏。氣絕於內，則下利不禁，甚者不仁。其脈皆散，散則不聚，病亦危矣。

緩脈。在下為風，為寒，為弱，為痺，為疼，為不仁，為氣不足，為眩暈。

遲脈，為寒，為痛。故諸陰為寒，寒則浮，水閉附腫。

結脈，為痰，為飲，為血，為氣。夫人一晝一夜，一萬三千五百息之間。

故脈止而復來，可名曰結。又言，或往或來，聚而却還，曰結。如四肢氣悶，連痛時來，則結脈之病也。

代脈者，一藏絕，他藏代至。所主形容，羸瘦，口不能言，以明天真憊極

也。

動脈，為痛，為驚，為攣，為泄，為恐。

惟其陽欲降，而陰逆之，陰欲升而陽逆之。兩者相搏，不得上下，鼓擊之勢隴然高起，而動脈之形著矣。故

陽有所動，則陽虛矣。陰有所動，則陰虛矣。經言，脈者所以決死生，處百病，調虛實，不可不通矣。如實實

虛虛，是謂損不足益有餘，此之死者明矣。虛故脈之字說，言人脈以應月，惟坎之一官。為水為月以點，為高部上池之水。以一為中部，靈池

之水。以水為下部，湧衆之脈。榮注大谿，是知三水通灌，可以永壽。

此無竟之液，仍幾於道。先師云：腎之經絡屬水，是已上池一點水，生

我到如今。蓋養生之方，在乎調氣。故腎藏骨髓之氣，腎氣寒冽。寒，陰

氣也。如寒邪在腎則病，骨痛，陰痺。陰痺者，按之不得，腹脹腰痛，大便難，肩背頸項痛時眩。腎病者，

腹頸腫，喘欬，身重，寢汗出，憎風。腎其病，谿肉之小會，及乎骨髓。腎

病候，腎象水，王於冬，脉如石而沈。其候耳，其聲呻，其臭腐，其味鹹，其液唾，其養骨，其色黑，其神志足少陰其經也。與膀胱合，膀胱為府，主表。腎為藏，主裏。腎氣盛為志，有餘則病，腹脹，飧泄，體腫，喘欬，汗出，憎風，面目黑，小便黃，是為腎氣之實也。則宜瀉之。腎氣不足則厥，腰背冷，胸中痛，耳鳴若聾，是為腎氣之虛也。則宜補之。

腎藏統論曰：腎足少陰經，膀胱足太陽經，相為表裏，其王冬，其象水，其脉沈，其養骨髓，其神精與志，其候耳，其聲呻，其臭腐，其味鹹，其液唾，其色黑，其氣閉藏。時故早卧晚起，必待日光，去寒就温，無擾乎。陽為藏養之道，逆冬氣則少。陰不藏，腎氣獨沈。其證小腹脹滿，小便黃赤，未有餘瀝，數而痛者，此腎實也。腎熱病者，先腰痛，胛痠苦渴，數飲身熱。凡冬為傷寒，春為温疫，夏為熱病。熱爭則項痛，而強胛寒且痠足，下熱不欲言其逆，則項痛員

員澹澹。然腎熱有餘，則生於風，而肌與皮皆黑。以冬壬癸中於邪者，為腎風。腎風之狀，多汗惡風，面龐然浮腫，脊痛不能正，立其色焔，隱曲不利。診在肌上色黑，故腎象水。其氣寒冽，寒陰氣也。腎邪入肝，則淚寒。多則凝泣，及乎筋攣與急，兼骨痛。腎移寒於肝，則癰腫少氣。肝藏血，然寒入則陽氣不散。故血聚而氣澀，邪在腎則病，骨痛陰痺。陰痺者，按之不得，腹脹腰痛，大便難，肩背頸項痛，時眩。凡風寒濕三氣雜至，為痺。寒勝則浮，水閉附腫。腎之志氣不足，則厥逆上衝。如腎氣受邪，水無能潤下，焦枯涸，故大便難也。蓋諸寒收引，皆屬於腎，諸厥固泄，皆屬於下。諸病水液澄澈清冷，皆屬於寒。凡用寒遠寒，如違則寒至。寒至則堅，否腹滿痛，急下利之病生矣。故寒則傷形，若關格塞，腰背強直，飲食減少，氣力疲乏者，此腎虛也。凡人內得二不足者，一病癘，一日數十洩，二太陰

脉，微細如髮，此其身死亦明矣。大槩精不足者，補之以味。形不足者，温之以氣。氣味合而服之，可以補精益氣。腎虛者，用苦補之。實者，以鹹瀉之。故掣氣之方，以吹治之，康寧為期，此療之大略也。臘殘更化，寒星終建季冬之月，丑之臨卦，律中大呂。天道西行，其象在上為磨蝎宮，在下為吳，其氣在人之脾。脾為藏，胃為府，象土，王於季，絕於春，死於甲乙，其音宮，其色黃，其性兼靜，及喜於和，其養肉，其候脣，其味甘，其臭香，其液涎，其聲歌。脾藏意生思，思傷脾。脾者，倉廩之官，及為之本營之居也。脾氣兼并，故五味出焉。其華與榮，在脣之四白，其充在肌肉。蓋人肉應地，但人久坐則傷，肉勞於脾也。脾勞者，舌本苦直，不得咽唾。又曰大飽傷脾，脾傷善噫欲卧，面黃有言，飲食勞倦則傷脾，而脾開竅於口，脾和則知五穀矣。脾為陰中之至陰，脾土位西南方，王四季之月，然冬不按躄，如

辰未戌月。凡養生之士，尤宜行諸脾。欲甘，甘先走入脾及肉。肉病無多食甘，多食甘則骨痛而髮落。脾欲緩急，食甘以緩之。脾苦濕，急食苦以燥之。脾禁溫衣飽食濕地濡衣，脾惡濕而畏風，風木令也。精氣并於脾，則畏脾熱者，色黃而肉蠕動，其鼻先赤。鼻處面中，土王於中，其變動聲，為歌歡噦噫，及乎吞聲。足太陰脾之經，井木為隱白，二穴在足大指內側端，去爪甲如韭葉。榮火為大都，二穴在足大指本節後陷中。腧土為太白，二穴在足內側，核骨下陷中。脾俞在第十一椎下兩傍。脾之原，出於太白，經金為商丘，二穴在足內踝下微前陷中。每晝異時，人氣所在，足太陰脾之經。及乎巳時，人氣亦在脾之絡。巳主右手之少陽，其氣亦主脾藏之疾。丑者十二月，主左足之少陰，兼人氣在左，及在於腎。合水為陰陵泉，二穴在膝下內側輔骨下。足太陰脾之脈，起于大指之端，循指內側白肉

際，過腕骨後上內踝前廉上端，內循脛骨後，交出厥陰之前，上膝股內前廉入腹，屬脾絡。胃上膈挾咽連舌本，散舌下。故脾之平脈緩，賊脈弦，故脈既不常則氣從之。脾藏肌肉之氣，脾氣兼并，如邪在脾，胃則病，肌肉痛。脾其病舌本，故病在脾，俞在脊中。脾病者，身重善肌肉，痿足不收，行善癢脚下痛。脾病候，脾象土，王於長夏，其脈緩，其候口，其聲歌，其臭香，其味甘，其液涎，其養形肉，其色黃，而藏意，足太陰其經也。與胃合，胃為府，主表。脾為藏，主裏，脾氣盛為形，有餘則病，腹脹滿，澁不利，身重善飢，足痿不收，行善癢，脚下痛，是為脾氣之實也。則宜瀉之。脾氣不足，則四支不用，後泄食不化，嘔逆腹脹腸鳴，是脾氣之虛也。則宜補之。

總錄言，脾位中央，王於仲夏，及四季之月，其脈來，大而緩者，脾平脈也。若沈細軟弱者，脾虛，虛則心腹脹滿，水穀不化，嘔吐洩利，四肢不用，少氣惡聞人聲，夢飲食不足，皆脾虛候。右手關上，陰脈緊實者，脾實也。實則身體重，不能轉側，心胸熱悶，唇口乾焦，頰痛心急，咽喉不利，舌本強生瘡，語聲沈重，卧夢歌樂，四肢怠墮，此脾實候。脾熱病者，先頭重，頰痛，煩心，顏青，欲嘔身熱。熱多則筋弛，骨消肉爍，脰破熱爭，則腰痛，不可用俛仰，腹滿泄，兩頰痛，逆則甲乙死。脾主形，形有餘，則腹脹溼澁不利。脾惡濕，濕勝則濡泄，甚則水閉附腫。凡足脛腫曰水，故諸濕腫滿，皆屬於脾。脾既有餘，則生於風。以季夏戊己傷於邪者，為脾風。脾風之狀，多汗惡風，身體怠墮，四肢不欲動，色薄微黃，不嗜食。診在鼻上，其色黃，故脾風而鼻黃。鼻處面中，如坤柔之象。蓋中央者，其民食雜而不勞，故其病多痿。厥寒熱，其治宜導引按蹻。以上脾病太過者，宜用味苦者瀉之。切當由乎掣氣之方，呼而通之。故吸者隨陰入，呼者因陽出。

若脾病不足者，則宜以味甘者補之。仍當以聳肩縮項而按躄之可也。

淵源道妙洞真繼篇中

淵源道妙洞真繼篇下

真元門生李景元集解

盧氏究五藏言，但人喉嚨中排三竅，一曰食，二曰氣，三曰水，遞互相排推。食與水同一竅，併合歸於胃中。上口一竅歸於肺，通行太陰之脉，下循腹裏，抵脊脊中，轉行臍下，與任脉、衝脉、督脉三經，會於丹田者，人之生氣之海也。臍下三寸，方圓四寸，附著脊脊兩腎之間，一名大海，溺水中有神龜，呼吸元氣，流行上達夾臍，絡胃貫肝膈，入肺中，以升降之氣，通行呼吸往來，造化之理，唯是肺之上竅也。其水食之竅，同併入胃，全假丹田之氣，施化以變糟粕。水穀分清濁，行乎小腸大腸，使陰陽之氣，造化傳注。陽氣多，則使水穀化成。陰氣多，則糟粕不化。爲寒爲痛，是爲陽阻陰而不降，陰無陽而不升，此陰陽升降之理也。喉嚨下見肺兩葉，爲華蓋，覆於諸藏也。肺下見心外有黃脂包裹，其色稍

赤黃。人心之像，尖長圓扁，黑赤青黃，毛孔各異而弗全焉。心下有羅膈，羅膈下有胃，積曲可容數升之物，外有黃脂如旗焰。左畔有肝兩葉，其短葉上有膽。在胃左畔有脾，與胃同其膜，其狀如馬肝赤紫。下有小腸，盤十五曲，極瑩淨，化物通行。右畔有大腸，亦盤十六曲，內有糟粕，外有黃脂，粘爲一塊。下有膀胱所居胞也，亦瑩淨，外無所入之穴，全假施行，則津液入於胞中爲溺也。《內經》曰：膀胱爲州都之官，津液藏焉，氣化則能出矣。右畔有大腸所出糟粕之道路。乃五藏之真己，惟腎爲根。凡人腎虛，水不足也。多以燥藥，弗知其惡，未若益之，以味補之。於母，肺爲陰母昭矣。窮理藏府，已得其詳，則背輪看其五藏之景，有出入死生之道，乃聖人般運黃河逆流之法。唯行此訣，乃得長生之理。觀其第十四椎下兩傍，各一寸五分，有腎兩枚，亦自各有黃脂包裹爲一塊，各有帶二條，乃爲腎之大經也。過屏翳穴後，趨脊骨之下，有一大骨在脊骨之

端，如半手許，其間有兩穴，是腎之經。經過上行，夾脊至泥丸腦戶中，腦者是髓之海也。若人得其術般運，不妄漏泄，而泝流至於泥丸，爲大丹，可以長生久視。斯道也者，昔黃帝得之，成而登天。而後安期三千，彭祖八百，具載《神仙傳》中。故飛升住世，此兩者有矣。

夫朗然子外丹，達恍惚杳冥之旨，內氣明泝，流胎息之源，功勤未及於旬年，人驚不老，壽筭已踰於五紀，自覺如新。身中自有昇天路，背上誰無出世紋。夾脊霍關至頂門，修行徑路此爲根。華池玉液頻須嚥，紫府元君遣上奔。常使氣衝關節透，自然精滿谷神存。外藥已知消息火，內丹常運泝流律。假饒千載重相見，也似如今貌轉新。莫言大道人難會，自是頑夫不學仙。

劉子述太上氣訣，癯疾苦神，或有忽而哂之者，蓋未達玄功，用必差互，乃無應驗而見非矣。邇者，民女爲鬼所著，少師斷之，鬼轉返追，少師

犇焉。過真君堂，老師即見，速擒鬼魂。斷遣竟，因論其詳。緣當日甲子，少師差乙丑神將吏兵，而見逐，老師使甲子當日神將吏兵，遂擒之。故正一法式，毫髮差殊尚尔，況乎掣氣之訣，由之弗當，必無應驗，則有哂忽之人哉。及乎群經浩渺，擬窮病源者，則速討難見。約文樞要，將明證候者，則開緘易知。夫然所貴修身之士，疾瘳康寧，而進妙真之道，不其偉歟。

真元門人爲明童言：將欲洽天而懲惡，莫越傳經而勸善。昔在戊辰孟春七日，恭默思師，聞諸孔父謂之聖人，猶問禮於老聃，訪樂於萇弘，況乎愚何人哉，敢不奉師。尤蒙師長仁慈，授《開化》之經，統而論之，所爲明皇天尊，主君臣父子之道。故修之天下，言聖君之道，貴乎仁愛於天下；修之於國，言忠臣之道，貴乎敬順於長上；修之於卿，言輔佐之道，貴乎恭敬惠義；修之於家，言孝悌之道，貴乎禮樂和睦；修之於身，

言虛靜之道，貴乎保護沖和。如斯罔闕，方當洽于妙真之門。次授《演範》之經，所謂明皇教主，開化群生。始論道德五常之式，中論攝養沖和之氣，終論明照住世之科。從茲弗怠，將契妙真之官。又其次授《真元》之經，所爲真元教主，貴乎務改其不善，今爲其大慈，內則沖虛而無爲，外則神化而有益。如是之用，方號真元。再授《大洞》之經，所爲清微天宮妙無上帝，啓龍章大洞之典，垂鳳紀真元之科。故有雌一之玄，雄一之祕。天地得之以清寧，日月得之以明照，陰陽得之以升降，物我得之以長久。若人習學大洞，妙有真無，道德兼濟，仍合妙真。繼授《大洞圖書》及自然篇，言人稟天地，道法自然，但有形無情，悉由一爾。故聖人無爲也，不先物爲也。因其自然而推之，及乎法象圖書，明日月尚有數，而大小豈無定。凡生成之類，罔不有之。故萬物負陰而抱陽，沖氣以爲和。蓋得和者則生，失和

者何足以言哉。竟授《妙真》之經，初明清微天主，傳空洞妙真帝一無為之道；中演禹餘天生，授東華妙有帝真救生之德；終說大赤天主，敷太虛真無玄一度人之教。及乎調十二經絡，所貴安和欣樂，然後集妙有之道，真無之宗。故得元氣為生化之基，陽神乃登仙之奧，道德兼濟，即名妙真。以上經範，咸化衆生，端革非為，頓徂善道。若出家修行人，自有高上明師度之。或在家奉真者，豈無均天教典誘諸。

釋氏

明月分形處處新，白衣寧墜解空人。誰言在俗妨修道，金粟曾為長者身。得之於心，伊蘭作旃檀之樹。失之於旨，甘露乃蒺藜之園。

洞濱

滾滾洪波貪愛欲，誰人肯上渡仙船。道隱無名身在道，兩端契理號真元。故得其要者，一言而終。不知其要，流散無窮。嗚呼。無念奉道者衆，得遇者鮮。於戲，鮮者多迷，且一人

迷猶可證，衆人迷不可證。奈何。且教主貴為天子，尚深悼之。況乎愚昧，烏能證哉。然聰明上士，詎一槩而不忤邪，但占覽察妙真之道者，則昭然洞達，列仙之猷。若能遇焉，尤宜勉旃。

大梁羈旅俾污丐者，曩時在戊辰年貞元日，受師諸經，全帙切怪，繕寫謄謬，篆文乖訛。緬望收經，高士塾訾，校證勗厲，宜諸如是之為，誨人不倦，無乃未可乎。昔乎龍集甲子上元日，在真元觀焚修間，俄有玄天上帝，飛降法言，稱妙真寶科，自於帝堯，乃上方道德天尊之應躬也。可傳善人，愚老愈也。齋沐謹誌，洎明其源，意願訓註。內有弗契《道藏》者，亦勿取之。故撮其樞要，翦其繁蕪，惟務將來奉玄高士，觀之則昭然進道，竭力罔疑焉。

伏聞妙無上帝，啓乎大洞妙真，肇錫均天玉虛教主，弘道明德之風，懲惡勸善之化。季代門人，幸遇珍味，擬報師恩之慈惠，莫越開拓於經範，與

其獨善，祇樂于三部，何似共甘，博施于九方，同沐玄休，中心願矣。真元門生臣李景元言：恭承佑聖飛降旨。昔在唐堯，乃上方道德天尊之應躬也。爰有妙真寶文，今梁逸民摹印造成，齋謁祠下表奏，仍乞分布鬻書之家，務傳諸郡，異望懲惡勸善，將順天道。伏念孤臣，欲竭克誠，以慈功德，仰祝大朝聖君皇帝，壽筭無疆。暨乎太子，億萬斯年。次及諸王輔佐主者，遐齡永世延長，偕蒙萬安之福。

淵源道妙洞真繼篇下







『十五』國家重點圖書出版規劃項目

主 編 張繼禹

本冊主編 王育成

華夏出版社

# 中華道藏

第三〇冊

# 目錄

001 太上洞淵神呪經	……	一
002 太上洞淵神呪經(敦煌本)	……	八四
003 洞玄靈寶飛仙上品妙經	……	一一七
004 上元經(敦煌本)	……	一一九
005 太上洞淵北帝天蓬護命消灾神呪妙經	……	一二〇
006 太上洞淵辭瘟神呪妙經	……	一二三
007 太上洞淵說請雨龍王經	……	一二四
008 太上召諸神龍安鎮墳墓經	……	一二六
009 太上洞淵三昧帝心光明正印太極紫微伏魔制鬼 拯救惡道集福吉祥神呪	……	一二七
010 太上洞神洞淵神呪治病口章	……	一二九
011 太上洞淵神呪齋儀(敦煌本)	……	一四二
012 太上洞淵三昧神呪齋懺謝儀	……	一四六
013 太上洞淵三昧神呪齋十方懺儀	……	一五三
014 太上洞淵三昧神呪齋清旦行道儀	……	一五七
015 洞真太極北帝紫微神呪妙經	……	一六〇
016 太上元始天尊說北帝伏魔神呪妙經	……	一六四
017 太上北極伏魔神呪殺鬼錄	……	二〇五
018 北帝伏魔經法建壇儀	……	二一二
019 伏魔經壇謝恩醮儀	……	二一九
020 北帝說豁落七元經	……	二二三
021 七元真訣語驅疫秘經	……	二二七
022 七元璇璣召魔品經	……	二二九
023 元始說度酆都經	……	二三〇
024 七元召魔伏六天神咒經	……	二三二
025 七元真人說神真靈符經	……	二三六
026 太上紫微中天七元真經	……	二三九
027 北帝七元紫庭延生秘訣	……	二四一
028 上清天心正法	……	二四五
029 上清北極天心正法	……	二八二
030 上清骨髓靈文鬼律	……	二九五
031 天心正法修真道場設醮儀	……	三〇八
032 太上助國救民總真秘要	……	三一三
033 无上玄元三天玉堂大法	……	三八七
034 无上三天玉堂正宗高奔內景玉書	……	五〇七
035 太上說紫微神兵護國消魔經	……	五二〇
036 元始天尊說北方真武妙經	……	五二二
037 太上說玄天大聖真武本傳神呪妙經	……	五二五
038 太上說玄天大聖真武本傳神呪妙經注	……	五二九
039 太上玄天真武無上將軍錄	……	五八三
040 真武靈應真君增上佑聖尊號册文	……	五八六
041 北極真武佑聖真君禮文	……	五八七

042	太上元始天尊說寶月光皇后聖母天尊孔雀 明王經	五九二
043	玄天上帝百字聖號	六一七
044	玄天上帝說報父母恩重經	六三四
045	玄天上帝啓聖錄	六三五
046	玄天上帝啓聖靈異錄	六九九
047	大明玄天上帝瑞應圖錄	七〇六
048	御製真武廟碑	七一五
049	上方靈寶无極至道開化真經	七一六
050	上方鈞天演範真經	七三八
051	上方天尊說真元通仙道經	七三九
052	上方大洞真元妙經品	七四七
053	上方大洞真元妙經圖	七五〇
054	上方大洞真元陰陽陟降圖書後解	七五四
055	上方大洞真元圖書繼說終篇	七五九
056	淵源道妙洞真繼篇	七六二